



Trabajos de Egiptología

**“Those Who Mourn for Re”: Mourning and Regeneration
in the Book of the Twelve Caverns**

Daniel Miguel MÉNDEZ RODRÍGUEZ

**The Courtyard of TT 209 (Areas C1 and C2).
Seasons 2012 to 2014**

Miguel Ángel MOLINERO POLO, Cristo Manuel HERNÁNDEZ GÓMEZ...

**Algunas reflexiones sobre Uluburun y el intercambio comercial
y cultural en el Mediterráneo Oriental**

Antonio PÉREZ LARGACHA

**The Framework of the Meeting
Narrative Uses of Stelae in Egyptian Literary Texts**

José Ramón PÉREZ-ACCINO

**Introducción a la investigación arqueológica para estudiantes
a través de reconstrucciones virtuales**

Sofía PÉREZ-RUIZ, Ainara ACEBO, Pilar RODRÍGUEZ MARÍN...

**Lucernas decoradas con la imagen de una rana
del yacimiento de Oxirrinco, El-Bahnasa, Egipto**

Esther PONS MELLADO



CEAULL | Centro de Estudios Africanos
Universidad de La Laguna



82017

Trabajos de Egiptología

Trabajos de Egiptología

Papers on Ancient Egypt

**Estudio preliminar de la cerámica procedente
de las excavaciones en la TT 209, Luxor, Egipto**

Zulema BARAHONA MENDIETA

**La ocupación macedónica y la Dinastía Lágida.
Impacto político, económico y social**

Francisco BOSCH PUCHE

**Reflexiones sobre Meretsegur en la estela EA272
del British Museum**

Elisa CASTEL RONDA

**Ramesses III as Guarantor of Maat:
the Iconographic Evidence at Medinet Habu**

Salvador COSTA, Teresa MAGADÁN

**Iconographic Rendering of the Notion of Purification
in Two Elements Included in the Vignettes
of Chapters 17 and 125 of the Book of the Dead**

Lucía DÍAZ-IGLESIAS LLANOS

Taboo – *bwt*?

Paul John FRANDBSEN

**Flat-Section Hairpins during the Egyptian Predynastic Period?
A Proposal of Identification and Typology**

Candelaria MARTÍN DEL RÍO ÁLVAREZ



número 8
2017

Consejo editorial

Director

Miguel Ángel Molinero Polo
Universidad de La Laguna, Tenerife, Islas Canarias

Secretaría de edición

Lucía Díaz-Iglesias Llanos
Centro Superior de Investigaciones Científicas, Madrid

Alba María Villar Gómez
Universidad Autónoma de Madrid

Colaborador de edición | English editorial assistant

Kenneth Griffin
Swansea University, Gales, Reino Unido

Consejo de redacción

Antonio Pérez Largacha
Universidad Internacional de la Rioja (UNIR)

José Ramón Pérez-Accino
Universidad Complutense de Madrid

Comité científico

Marcelo Campagno
CONICET | Universidad de Buenos Aires

Josep Cervelló Autuori
Universitat Autònoma de Barcelona

María José López-Grande
Universidad Autónoma de Madrid

Josep Padró i Parcerisa
Universitat de Barcelona

M.^a Carmen Pérez Die
Museo Arqueológico Nacional, Madrid

Esther Pons Mellado
Museo Arqueológico Nacional, Madrid

José Miguel Serrano Delgado
Universidad de Sevilla

Evaluadores externos de este número

José Ramón Aja Sánchez | Luis Manuel de Araujo | Juan Antonio Belmonte Avilés | Elena de Gregorio | Stan Hendryckx | Cristo Manuel Hernández Gómez | Miguel Jaramago Canora | Bill Manley | Alfonso Martín Flores | Daniel Miguel Méndez Rodríguez | M.^a Violeta Pereyra | R. Gareth Roberts | Amelia del Carmen Rodríguez Rodríguez | José das Candeias Sales | Inmaculada Vivas Sáinz

Fundadores de la Revista

Miguel Ángel Molinero Polo
Antonio Pérez Largacha

José Ramón Pérez-Accino
Covadonga Sevilla Cueva

Trabajos de Egiptología

Papers on Ancient Egypt

Dando agua a los pájaros

Homenaje a Covadonga Sevilla Cueva

Giving water to the birds

An homage to Covadonga Sevilla Cueva

Editado por | Edited by

Miguel Ángel Molinero Polo | Antonio Pérez Largacha | José Ramón Pérez-Accino

Número 8
2017



Covadonga en la Caldera del Teide. José Miguel Barrios Mufrege.

Estudio preliminar de la cerámica procedente de las excavaciones en la TT 209, Luxor, Egipto

Zulema BARAHONA MENDIETA

En este artículo avanzamos algunas conclusiones preliminares obtenidas a partir del estudio, durante las campañas de 2013/2014 y 2014, de la cerámica encontrada en el patio de entrada a la tumba TT 209, así como de los primeros estratos excavados en la sala transversal. En él se muestran los principales periodos históricos documentados a partir de los restos cerámicos, desde el Reino Medio hasta la Época Ptolemaica además de algunos ejemplares de Época Bizantina, así como las tipologías cerámicas más relevantes que han podido ser documentadas durante la excavación arqueológica. De entre ellas podemos destacar el hallazgo de un depósito de embalsamamiento, algunos de los recipientes utilizados en el culto funerario durante la primera fase de reutilización de la tumba y otros posteriores a este momento.

A Preliminary Study of the Ceramics from the Excavation of TT 209, Luxor, Egypt

In this paper we advance some preliminary conclusions obtained from the study of the pottery found in the courtyard and the first layers in the transversal hall during the 2012/2013 season. We show the main historical periods recorded with the pottery fragments, from the Middle Kingdom to the Byzantine Period and the more relevant ceramic typologies that have been recorded during the archaeological excavation as well. Amongst all of them, we could remark the discovery of an embalming deposit and some vessels used during the funerary cult in the tomb and after the main phase of utilization of the tomb.

Palabras clave: Cerámica, depósito de embalsamamiento, necrópolis tebana, culto funerario.

Keywords: Pottery, embalming deposit, Theban necropolis, funerary cult.

La cerámica presente en este breve artículo fue estudiada y dibujada durante la campaña de 2013/2014, campaña que compartimos con nuestra querida Covadonga. Por desgracia esa fue la única experiencia que pude compartir con ella en Egipto, pero me gustaría que este resumen del trabajo realizado durante aquel periodo sirva de homenaje y recuerdo de nuestra estimada colega.

El establecimiento de un marco cronológico de utilización y abandono de la tumba tebana TT 209 es uno de los principales ejes de investigación de la Misión Arqueológica de la Universidad de la Laguna en Luxor (Egipto), dirigida por Miguel Ángel Molinero Polo¹. Así mismo, se pretende cono-

cer el contexto histórico/arqueológico previo a la construcción de este monumento funerario en la dinastía XXV² y los procesos posteriores que ocurrieron en su entorno más inmediato hasta la actualidad. La cerámica encontrada durante la excavación, por tanto, cumple una importante función para este propósi-

1 Queremos aprovechar la ocasión para agradecer la oportunidad que el director de la Misión nos ha dado para poder estudiar y publicar la cerámica procedente de la excavación de la tumba TT 209, así como la ayuda y amabilidad que ha ofrecido siempre para la realización de este estudio.

2 Molinero Polo 2016: 128.

to, aportando además información de carácter cultural, religioso y funcional. Además, la propia configuración y situación del monumento en un wadi, ha permitido que materiales de épocas y momentos históricos precedentes a la construcción de la tumba, acabaran englobados en el registro arqueológico de la misma, enriqueciendo y aumentando los conjuntos cerámicos que abarcan así una cronología muy bastante extensa. Estas características topográficas de excepcional importancia, nos permiten poder tener una visión más amplia de la historia de esta tumba, y por ende, de toda la zona circundante a lo largo de varios milenios.

Fases cronológicas

La primera etapa cronológica que constatamos en los restos cerámicos recuperados en la excavación de la TT 209 es el Reino Medio (fig. 1.). Lógicamente, se trata de fragmentos de recipientes arrastrados desde la parte alta del wadi y que por tanto, no corresponden a la cronología de utilización de la tumba. Estos materiales cerámicos podrían tener su origen en los monumentos funerarios cercanos y que pertenecen a esta época, como es el templo funerario de Amenemhat I al fondo del wadi³ o las diversas tumbas de importantes miembros de la corte que circundan la zona. Este periodo está representado por algunos bordes de cuencos hemisféricos fabricados en pasta ti-

po *Nile B1*⁴, sin engobe y con la superficie cuidadosamente alisada, que pueden ser datados hacia finales de la dinastía XI y la primera mitad de la dinastía XII⁵ (fig. 1,1-2). Esta misma cronología viene refrendada por un fragmento de cuenco, probablemente carenado, fabricado en el mismo tipo de pasta pero en esta ocasión recubierto por un engobe rojo mal conservado y decorado con líneas finas incisas ondulantes, conocidas como “*Wavy lines*” (fig. 1, 3)⁶. Otras piezas de esta época encontradas en el registro estratigráfico y con un marcado carácter funerario y ritual, son una pequeña jarrita en miniatura fabricada a mano (fig. 1, 4) y la base de un vaso cónico (fig. 1, 5)⁷.

La siguiente etapa cronológica bien representada por la cerámica encontrada en la excavación es el Reino Nuevo. De nuevo nos encontramos con materiales que no proceden de la propia tumba, sino que corresponden a los hipogeos cercanos situados al sur de la colina de Gurna. Estos materiales debieron de caer al wadi en distintos momentos de la historia de esta zona (debido a fuertes lluvias, robo y reutilización de estas tumbas o incluso a las posteriores excavaciones arqueológicas) hasta quedar englobados en los depósitos sedimentarios que rellenan la tumba. Ciertas formas cerámicas son muy recurrentes en el registro, como son los bordes de las llamadas “jarras de cerveza” (fig. 2.2) generalmente fabricados en pasta *Nile B2* o *Nile C*, sin engobe, con una larga vida a lo largo de todo el Reino Nuevo⁸. Otra forma cerámica encontra-



Figura 1: Cerámica del Reino Medio.

da con bastante asiduidad son los platos fabricados con la misma pasta cerámica (*Nile B2*) y decorados con una banda roja sobre el borde (fig. 2, 3), característica que, sin embargo, no permite una gran precisión cronológica ya que se utiliza en mayor o menos porcentaje duran-

te todo el Reino Nuevo e incluso en el comienzo del Tercer Periodo Intermedio⁹.

Un caso diferente, con una cronología mejor definida, lo encontramos en un tipo de cuenco de la misma pasta cerámica, en esta ocasión con el borde ondulado y también

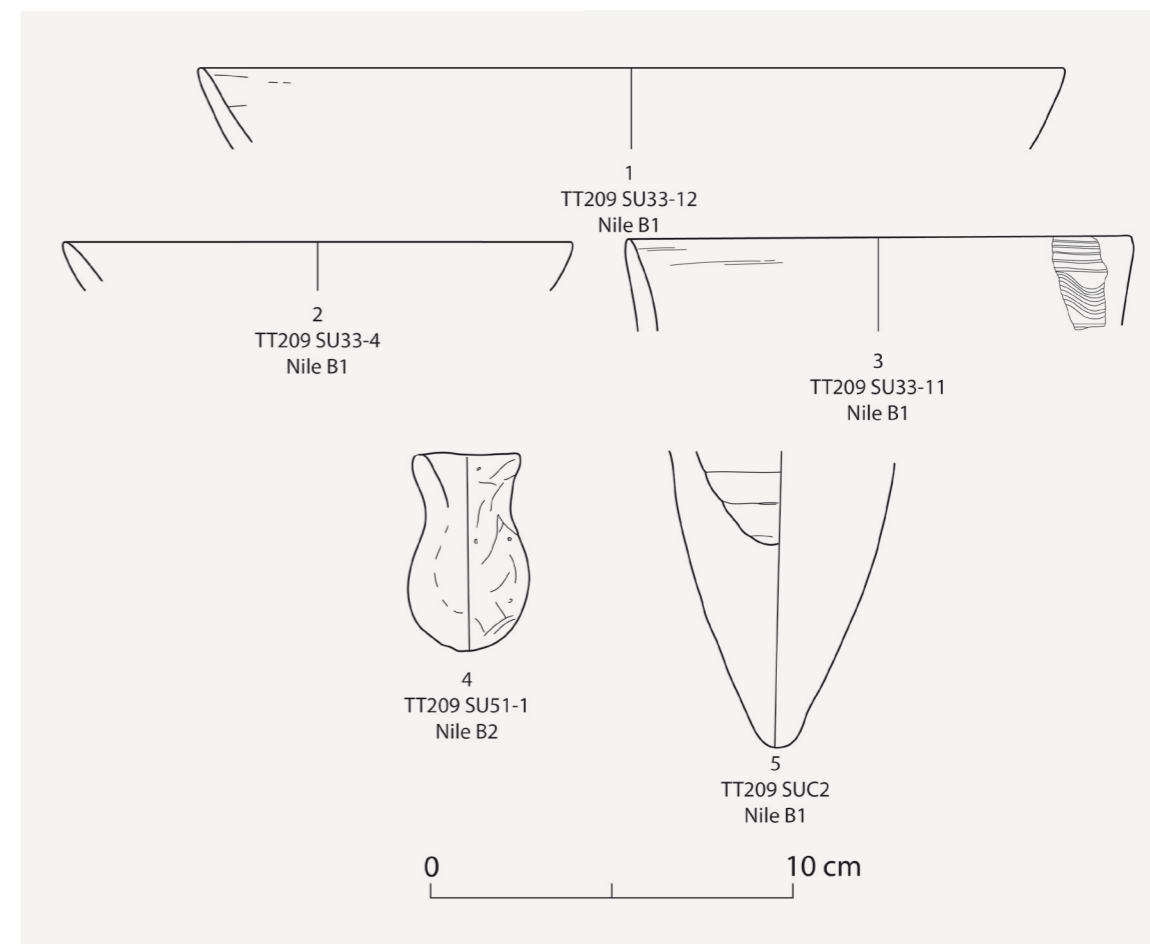
3 Arnold 1991.

4 Para la clarificación y designación de las pastas cerámicas se ha utilizado el llamado sistema de Viena, véase: Nordström y Bourriau 1993.

5 Schiestl y Seiler 2012: I, fig. 21, I.A.10, Grupo 2.

6 Schiestl y Seiler 2012: I, I.F.2.a, 226, fig. 5-6. Ver así mismo, Marchand 2000: fig. 19 y 267.

7 Para la jarrita en miniatura ver, Schiestl y Seiler 2012: I, IV.2.A.6.b.,946. En cuanto a la cronología y funcionalidad de los vasos cónicos ver Yamamoto 2011; Schiestl y Seiler 2012: I, I.C.5, 133, fig. 3-4, y Barahona Mendieta 2016a: 399-406.

8 Asimilables a los tipos “BB2 transitional” y “BB4 ordinary” de R. Holthoer 1977: lám 18. Si bien probablemente debemos datar la mayoría de los bordes de este tipo de jarras encontrados en la TT 209 entre la dinastía XVIII y XIX por la cronología de las tumbas cercanas y de las cuales posiblemente proceden, debemos indicar que en las dinastías XX y XXI todavía se fabrican jarras de cerveza con bordes de similares características. Véase Aston 1998: 595, fig. 2446.

9 Aston 1999: lám. 1.17-19 y 18.



Figura 2: Cerámica del Reino Nuevo.

decorado con una banda roja (fig. 2, 1). Para este tipo cerámico los paralelos referenciados pueden indicar una cronología comprendida entre finales de la dinastía XVIII y la época ramésida¹⁰. Sin embargo, el hallazgo más remarkable para esta franja cronológica son dos ba-

ses y un borde de ánforas importadas de la costa sirio-palestina y conocidas bajo la denominación de “*Canaanite jars*” (fig. 3, 1-3). Gracias a su pasta cerámica¹¹ y sus características morfológicas que evolucionan de una forma conocida, podemos situarlas en época del Bronce

¹⁰ Aston 1998: 367, fig. 1298; Aston 1999: lám. 13.355; Rose 2007: 211, fig. 238.

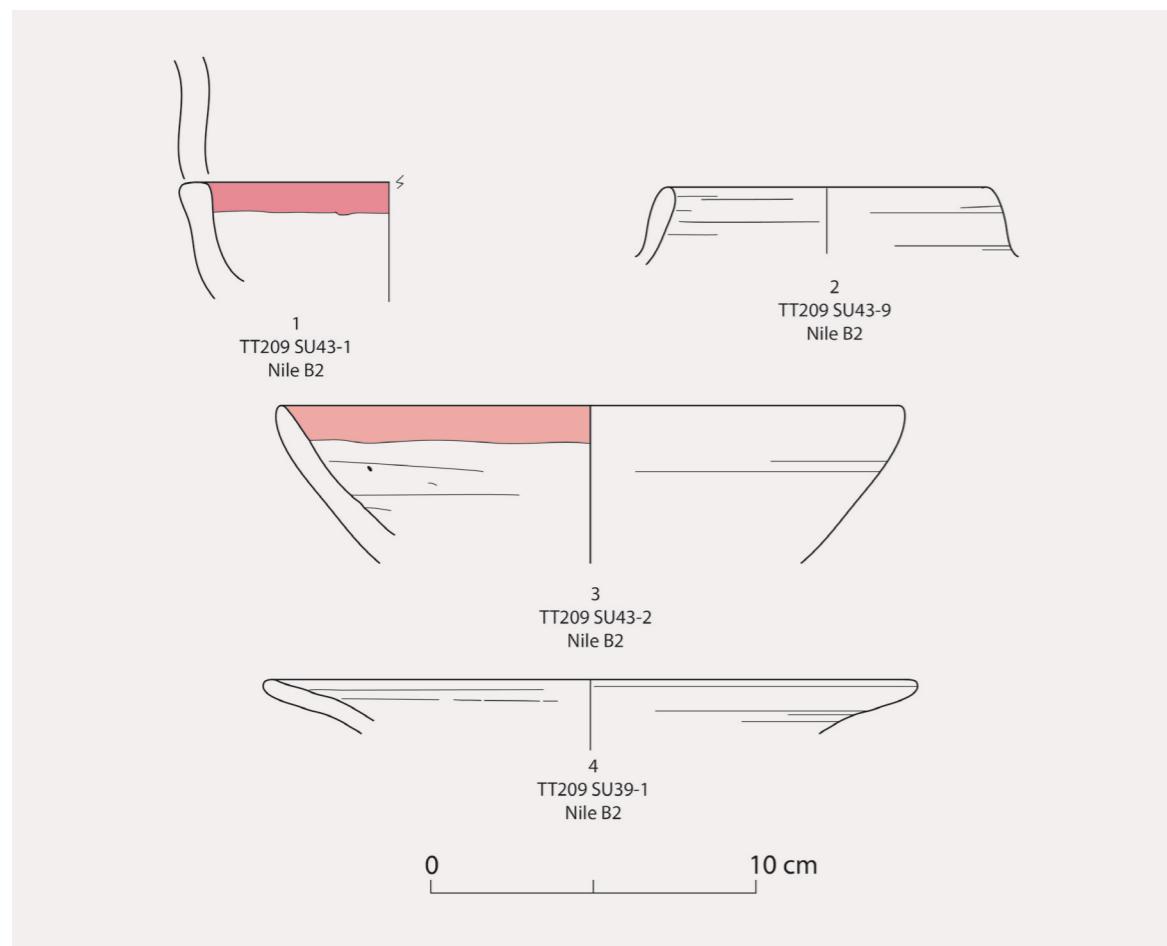
¹¹ La pasta cerámica corresponde al tipo P30 identificado en Menfis, así como diversos lugares de la región tebana. Véase: Aston 2008: 41 y lám. 8.114; Aston, Aston y Brock 1998: 142-143; Aston y Jeffreys 2007: 28-29, fig. 19. Esta misma pasta, en la clasificación cerámica de Amarna corresponde a la pasta tipo III.10. Cf. Rose 2007: 16 y fig. 692-693. Según Mary Ownby este tipo de pasta (Ownby 49) está producida en el sur de la costa del Líbano, cerca de Tiro y Sidón. Cf. Ownby 2010: 390.



Figura 3: Ánforas importadas de la costa sirio-palestina.

Tardío IIB, a finales de la dinastía XVIII, o incluso con paralelos bien datados en el reinado del rey Horemheb¹².

Los sucesivos periodos de utilización de la tumba TT 209 han proporcionado la cantidad más abundante de material cerámico recuperado en los sedimentos estratificados de la misma. No obstante, debido a la ubicación de la tumba en el wadi, que ha provocado la entrada periódica de inundaciones que arrastra-

ban materiales desde el cauce, los recipientes cerámicos originales pueden encontrarse combinados con otros más antiguos llegados del exterior. Como ejemplo de esta diversidad de piezas y cronologías distintas, presentamos la unidad estratigráfica 102 (fig. 5). En primer término se documenta una jarra completa elaborada en pasta *Nile C* (fig. 5, 1) y que encuentra paralelos en contextos funerarios tanto en la necrópolis tebana como en Abidos du-

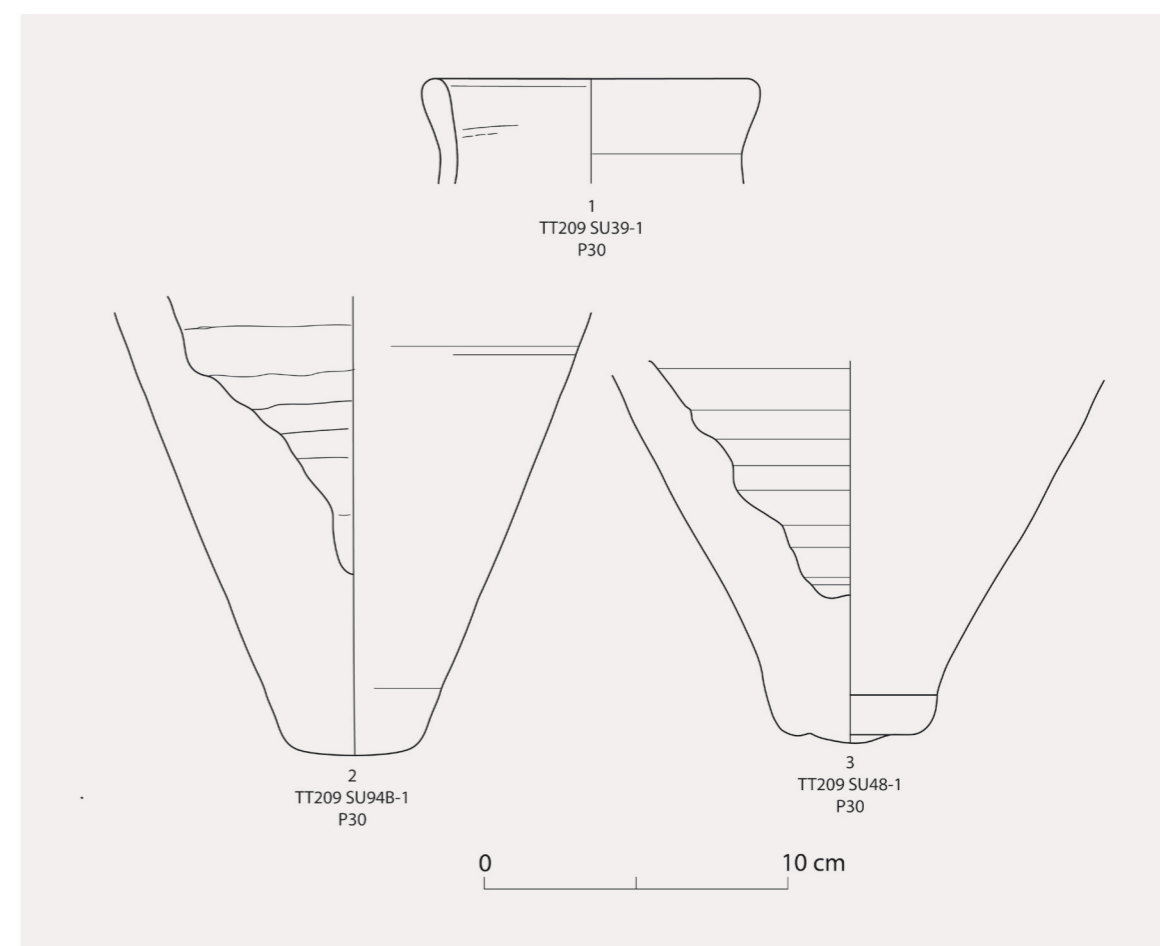
¹² Aston 2004: fig. 3b.

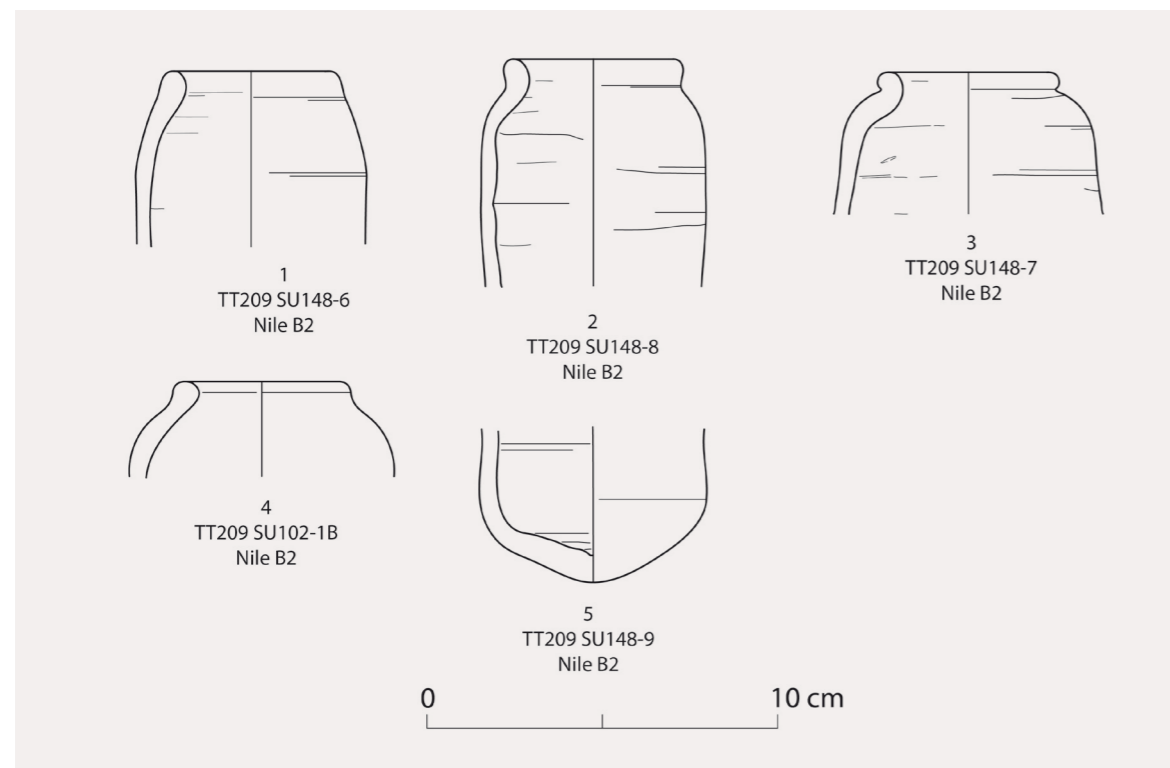
Figura 4: Recipientes tipo *situlae* de Época Ptolemaica.

rante las dinastías XXVI y XXVII¹³. Otras piezas como el cuenco carenado (fig. 5, 8)¹⁴ o el cuenco con el labio engrosado al interior (fig. 5, 7)¹⁵, ambos fabricados en pasta *Marl A4 var. 2*¹⁶, pueden ser también datados en la dinastía XXV o dinastía XXVI. Sin embargo, observamos también elementos más modernos, de los siglos IV y III a. C. como son los bordes de pequeñas *situlae* (fig. 5, 2 y fig. 4)¹⁷

o las copas-incensario provistas de un pequeño pie y las paredes ligeramente estriadas (fig. 5, 5-6)¹⁸ ambos relacionados con los rituales funerarios que se realizaron probablemente en la superestructura de la tumba¹⁹. Este tipo de incensario experimenta una evolución bien definida desde época kushita (fig. 6). El registro arqueológico de la TT 209 ha brindado algunos de estos ejemplos que remontan a la di-

¹³ Budka 2010: fig. 6 reg. 141 y fig. 16.

¹⁴ Aston 1999: lám. 54.1679; Barahona Mendieta 2014: fig. 8 y 275; Boulet y Defernez 2014: fig. 31.1 F; Coulon y Defernez 2004: fig. 19. 8-9.

¹⁵ Barahona Mendieta 2014: fig. 9 y 275.

¹⁶ Aston 1999: 4.

¹⁷ Budka 2010: fig. 8, 433a y fig. 10 reg. 66.

¹⁸ Budka 2010: fig. 8. 447, 433, fig. 9 y fig. 10 reg. 64; Masson 2011: fig. 15-16.

¹⁹ Budka 2010: 41.



Figura 5: Materiales cerámicos de la SU 102.



Figura 6: Evolución de las copas incensario desde las Dinastías XXV y XXVI a la Época Ptolemaica.

nastía XXV. Se caracterizan por un borde con un diámetro un poco más amplio y sobre todo por una base plana y sobresaliente (fig. 6, 1-2).

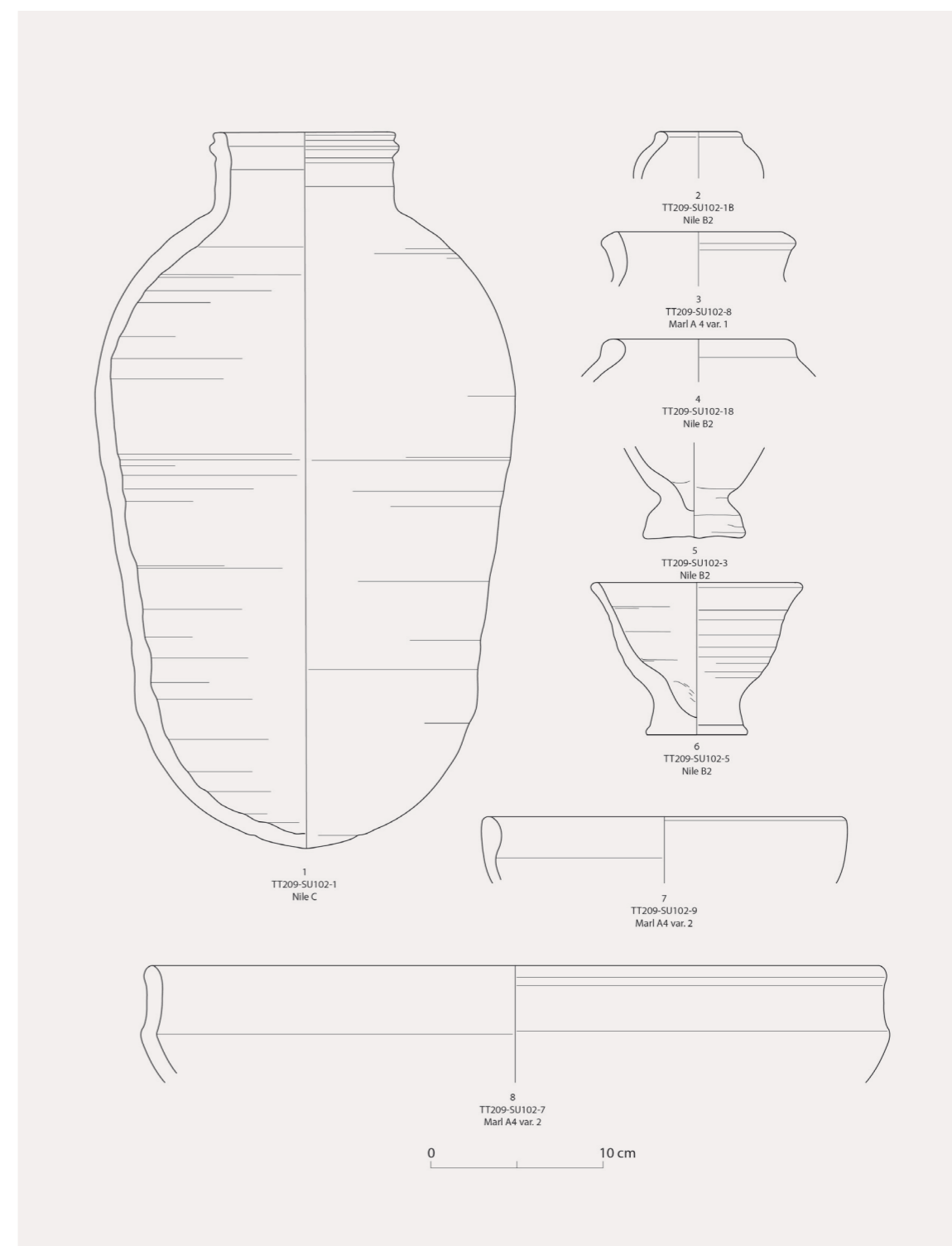
Otros elementos característicos de la época kushita y saíta son las piezas fabricadas en la

pasta calcárea *Marl A4 var.2* cuyo centro de producción ha sido recientemente identificado en Medamud²⁰. De esta producción podemos mencionar los platos con borde almenдрado (fig. 7, 1)²¹, los cuencos carenados con

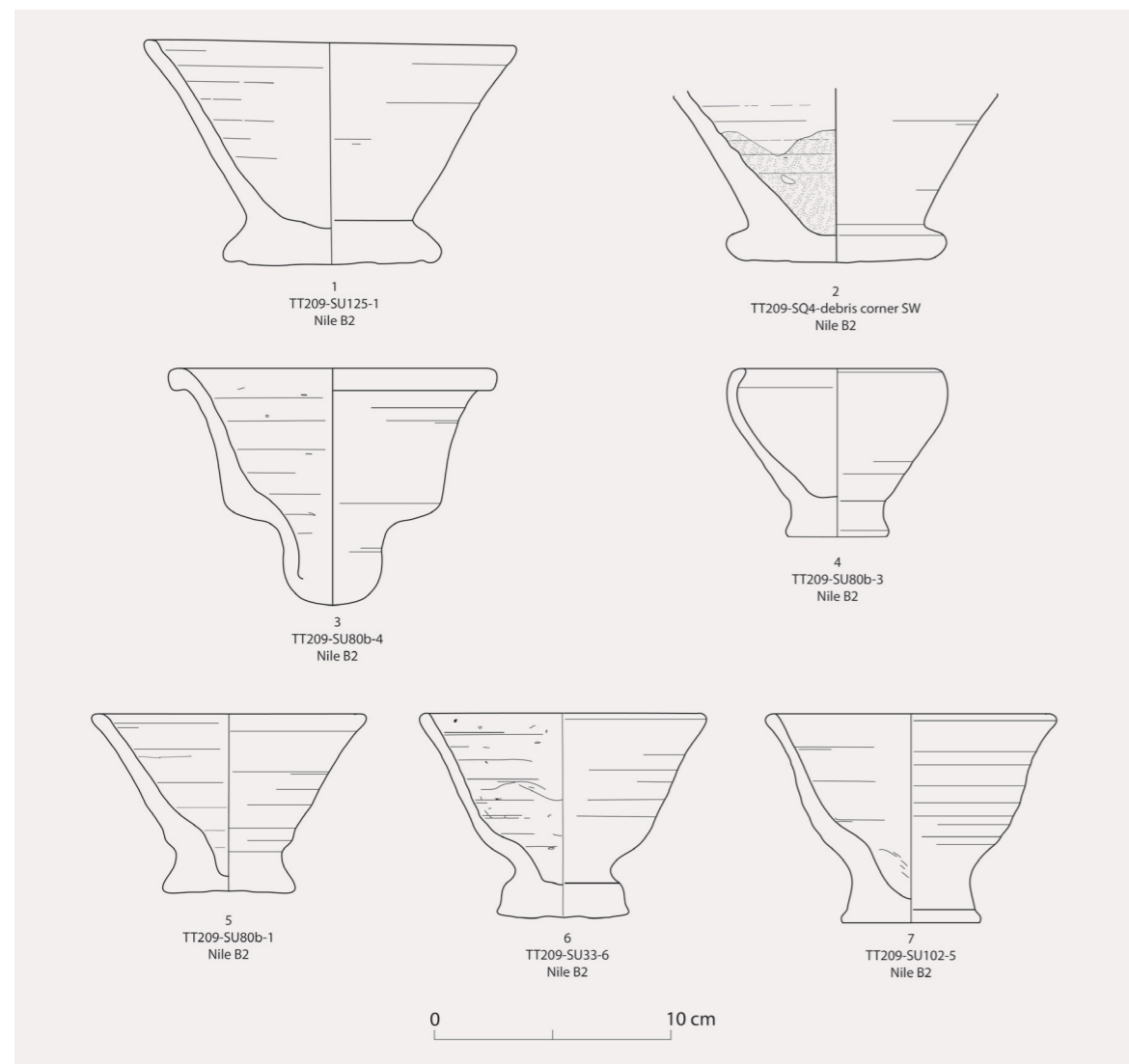
²⁰ Barahona Mendieta 2014; Barahona Mendieta 2016a; Barahona Mendieta y Relats Montserrat 2017: 133-152; Relats Montserrat *et alii* 2017.



Figura 7: Cerámica en *Marl A4 var. 2* típica de las Dinastías XXV y XXVI.

borde en S (fig. 7, 2)²² o las jarras ovoides con cuello corto y borde con profundas estrías (fig. 7, 3)²³. Otros ejemplos remarcables del mismo periodo, las dinastías XXV y XXVI, han sido encontrados en el transcurso de la excavación de los límites del patio de la tumba y se trata de un conjunto de grandes jarras cerámicas pertenecientes a un depósito de momificación (fig. 8)²⁴. Todas están fabricadas en pasta tipo *Níle C*, no presentan engobe, y de entre ellas destacan tres jarras llamadas por su característica forma de “jarras salchicha” (fig. 8, 1-3)²⁵.

Otro hallazgo interesante ha sido la constatación de importaciones de la costa sirio-palestina en forma de fragmentos de ánforas conocidas como “Ánforas torpedo”, pertenecientes a la misma familia de contenedores que las ya mencionadas para el Reino Nuevo, pero que experimentan una larga evolución durante siglos. En la UE 174, se pudo recomponer la mayor parte de una de estos recipientes que puede ser datada entre el 700 y el 580 a. C (fig. 9)²⁶.

La época persa está representada por algunos ejemplos de jarras que siguen siendo fabri-

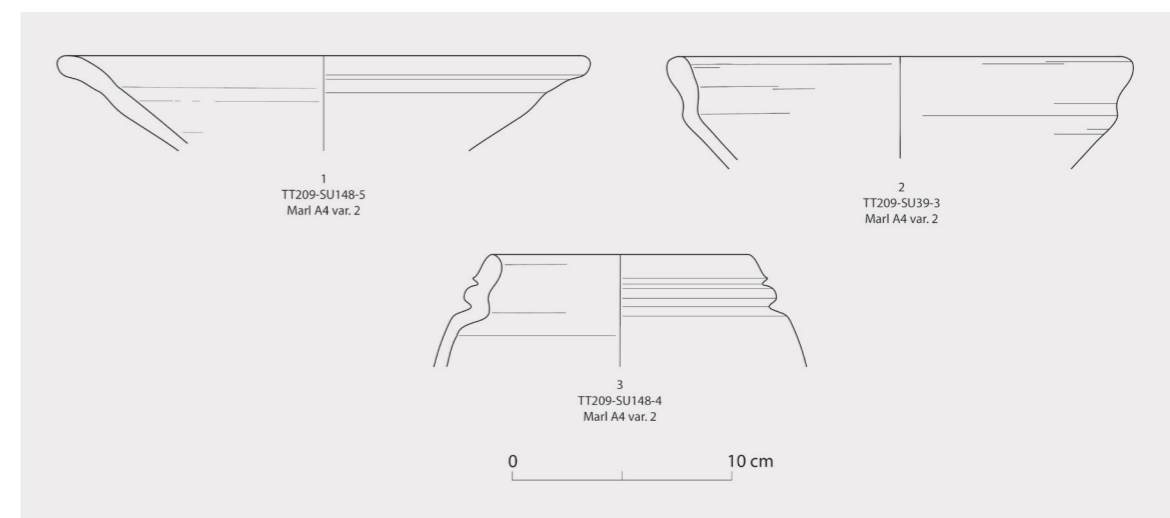
²¹ Aston 1999: lám. 48.1495, lám. 54.1674-1677; Aston 2008: lám. 115.2358, lám. 116.2375-2376, lám. 117.2390-2391; Defernez 2004: fig. 2; Lecuyot 1994: fig. 3 F; Marchand 2000: fig. 60.

²² Aston 1996: lám. IV. 57; 1999: lám. 54.1679; Béout *et alii* 1993: fig. 7.6; Boulet y Defernez 2012: fig. C; 2014: fig. 31.1 F; Coulon y Defernez 2004: fig. 19. 8-9; Spencer 1993: lám. 51, Type A4, 17-19.

²³ Aston 1999: 229, lám. 71.2037, lám. 75.2077; Aston 2007: Marl Clay Group V; Béout *et alii* 1993: fig. 7. 3-4, fig. 20, 196, groupe 33; Boulet y Defernez 2013: fig. E; Coulon y Defernez 2004: fig. 19. 12; Defernez 2004, fig. 8-9; Marchand 2000: fig. 71; 2012: fig. 3.28; Spencer y Bailey 1986: fig. 22. 82-83.

²⁴ Los depósitos de momificación con similares características y en el mismo marco cronológico son bastante abundantes en la necrópolis tebana. Véase al respecto: Budka 2010: 34 y fig. 6; Ikram y López Grande 2011; Lecuyot 2014: 105-106 y lám. VI, a.

²⁵ Aston 2009, p. 324; fig. 26-27.

²⁶ Regev 2004: fig. 4-3.



Figura 8: Conjunto de jarras del depósito de momificación.

cadras en Medamud en la pasta calcárea *MarlA4 var. 2*, (fig. 10)²⁷ y que parecen estar inspiradas en la forma de las ánforas torpedo ya mencionadas. Durante la última etapa de este periodo y el comienzo de la época ptolemaica, compro-

bamos cómo algunas familias de estos contenedores han evolucionado tanto en su forma como en la pasta cerámica en la que están fabricados. Uno de estos ejemplos es la jarra de mediano tamaño, labio biselado y cuatro asas verti-

²⁷ Aston 1999: lám. 72.2040; Barahona Mendieta 2016a: Grupo 19; Barahona Mendieta y Relats-Monserrat 2017: fig. 9; Relats Montserrat *et alii* 2017.

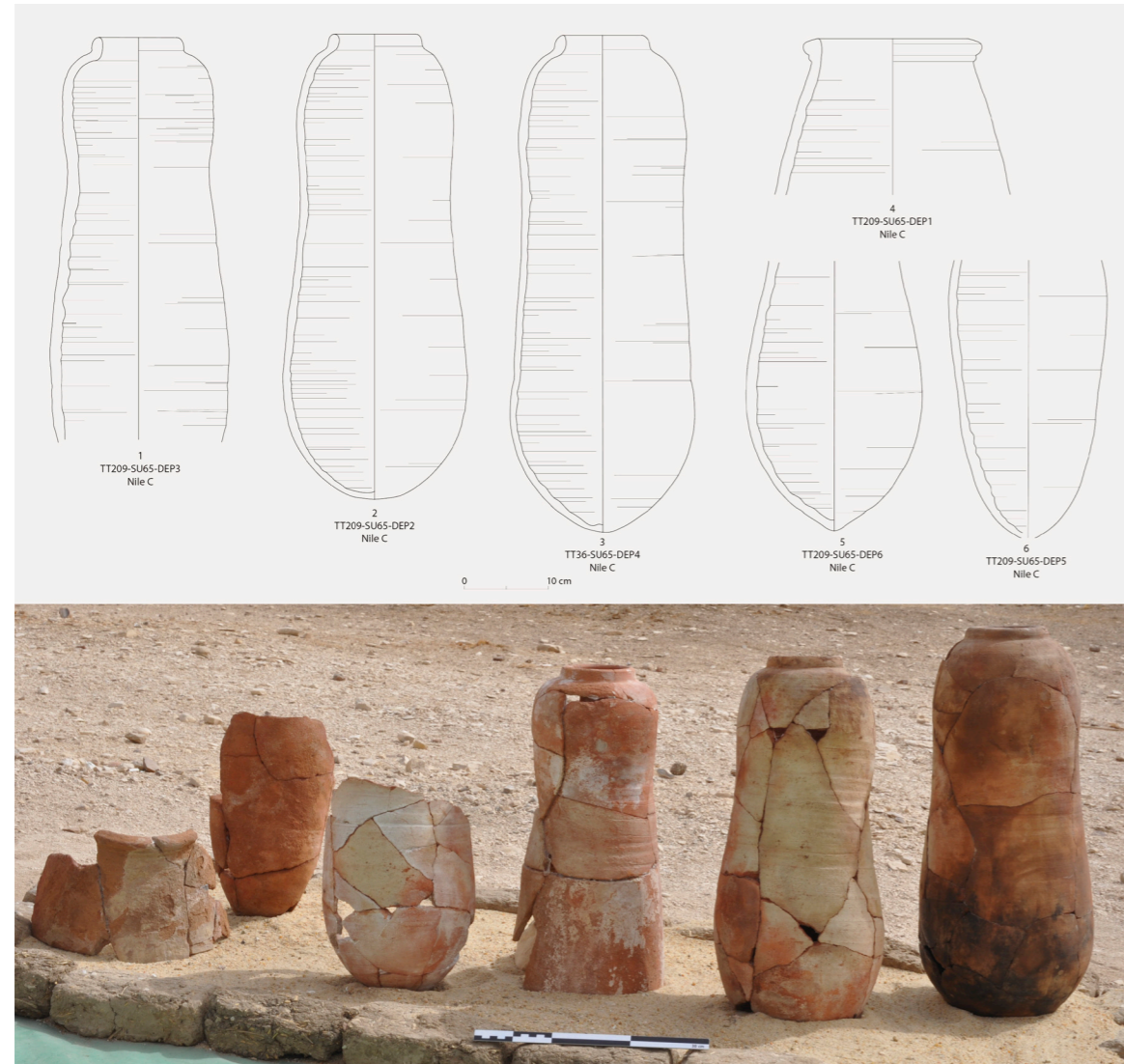

Figura 9: Ánfora torpedo.



Figura 10: Jarra en *Marl A4 var. 2* de finales de la Dinastía Saíta o Época Persa.

cales (fig. 11)²⁸ fabricada en un tipo de pasta denominada por D. Aston *K200*²⁹. Posiblemente comparte la misma composición que la pasta *Marl A4 var. 2*, pero evidencia cambios en el levigado y la cocción³⁰.

Elaborada también en la pasta cerámica *K200* y perteneciente asimismo a la producción identificada en Medamud³¹ encontramos en la cerámica característica de la época ptolemaica uno de sus mejores exponentes. Se trata de una jarra de mediano tamaño, provista con una o dos asas, cubierta con un fino engobe anaranjado y decorado con bandas

motivos de lotos en color granate (fig. 12, 1). Según el estudio de G. Schreiber, este tipo de jarras decoradas pertenece al “Floral Style B” y puede ser datado entre mediados del siglo III y finales del siglo II a. C.³². Un segundo ejemplo de cerámica decorada de época ptolemaica, fabricada en esta ocasión en pasta *Nile C*, está representado en la figura 12, 2 en forma de una jarra de almacenamiento. En esta ocasión, también presenta un engobe beige anaranjado pero su decoración está compuesta por bandas rojas y negras con una guirnalda floral en negro sobre el hombro de la pieza. El mismo au-

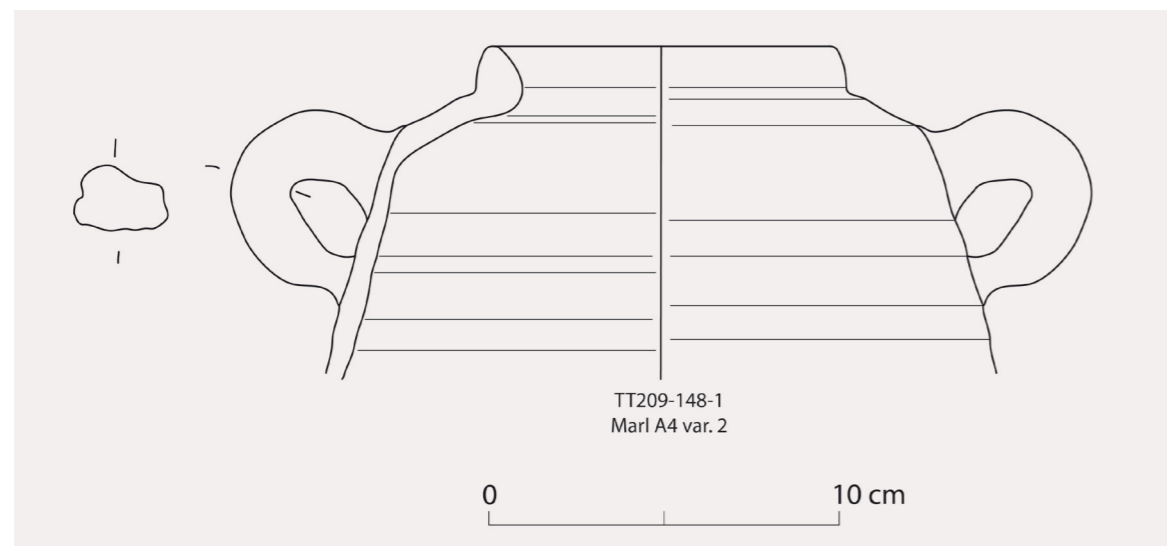
²⁸ Aston 2009: type 16, fig. 37; Barahona Mendieta 2016a: Grupo 18; 2016b: fig. 16.38. El autor data un ejemplo muy parecido entre los siglos VIII y VII a. C., no obstante posiblemente la datación es demasiado temprana para este tipo de contenedores, sobre todo si nos guiamos por los diferentes tipos de pastas cerámicas que se suceden (primero la *Marl A4 var. 2* y posteriormente la *K200*. Véase: Aston 1999: lám. 78.2149). El mismo autor en una publicación posterior (Aston 2007: fig. 6, Group VIII) dató este tipo de jarras contenedoras entre los siglos IV y III a. C. No obstante, el hecho de contar con cuatro asas parece ser una característica arcaica que en nuestro ejemplo ha perdurado hasta finales de la época persa.

²⁹ Aston 1999: 6.

³⁰ Barahona Mendieta 2016b; David *et alii* 2016.

³¹ Barahona Mendieta 2016b; Relats Montserrat *et alii* 2017.

³² Schreiber 2003: 50.



Figura 11: Jarra fabricada en la pasta *K200* a finales de la Dinastía Saíta o Época Ptolemaica.



Figura 12: Cerámicas decoradas de Época Ptolemaica.

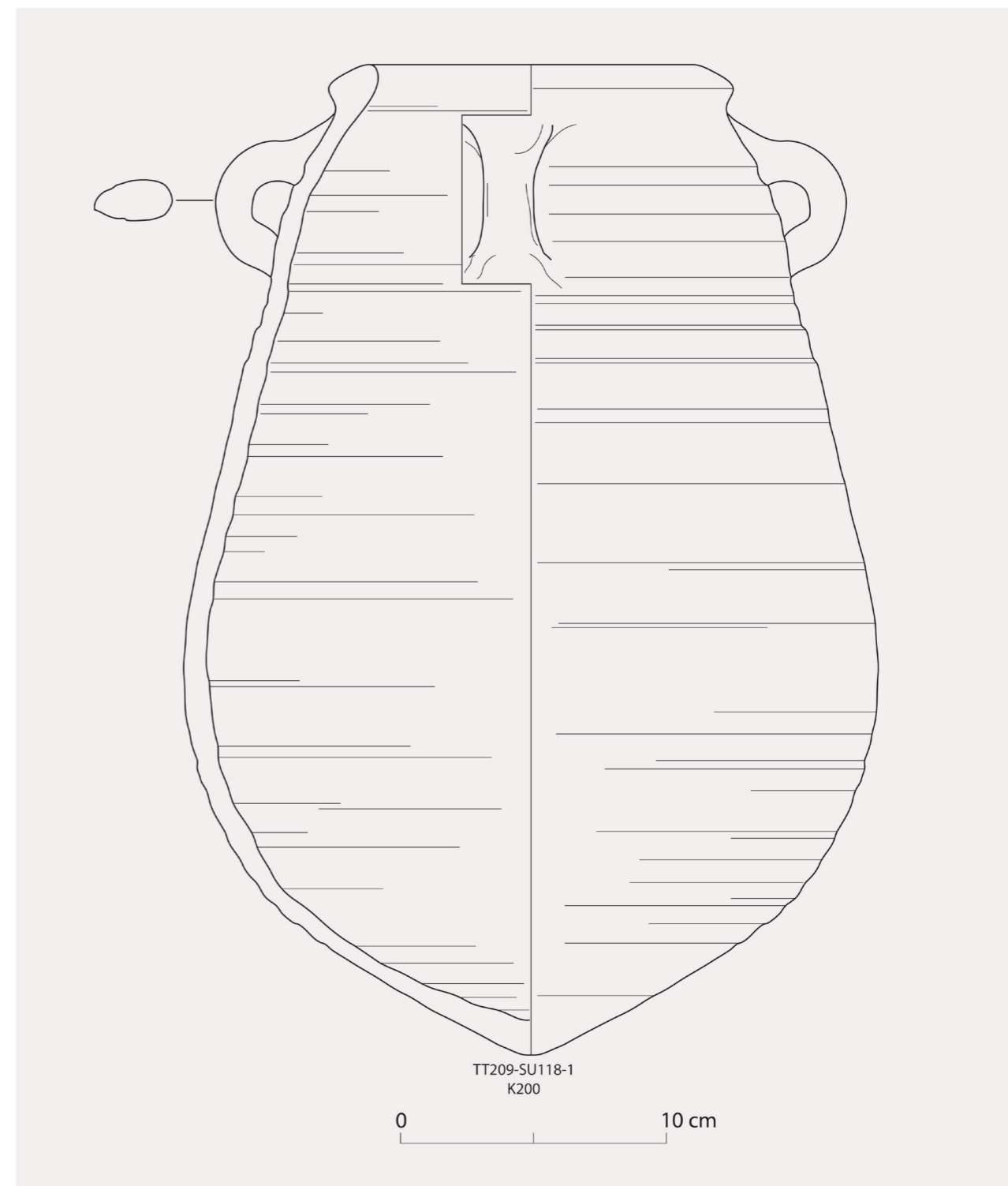

Figura 13: Plato de Época Bizantina.

tor clasifica estas piezas como pertenecientes al "Linear Style A" y las data a finales del siglo III a. C.³³.

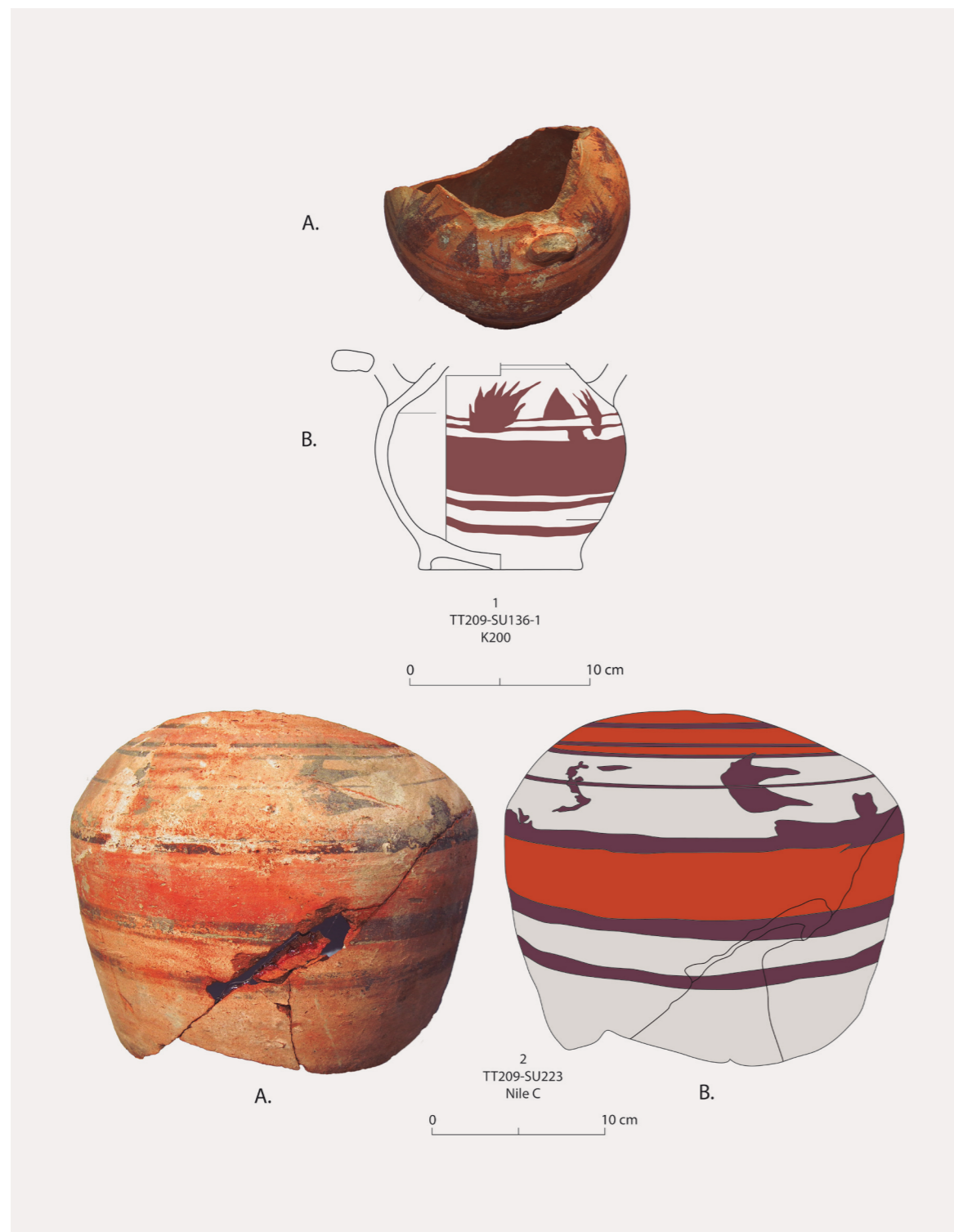
La cerámica perteneciente a la época romana no está representada en el registro estratigráfico de la excavación, evidenciando posiblemente muy poca actividad o casi ninguna en el entorno de la tumba durante estos siglos.

Sin embargo, de época bizantina contamos con un bello ejemplo ilustrado en la fig. 13. Se trata de una producción egipcia conocida como *Egyptian Red Slip Ware A (ERSA)*³⁴ que imita la cerámica fabricada en el norte de África, principalmente en Túnez, también conocida como *African Red Slip Ware (ARS)*. El mayor centro de producción de ERSA ha sido lo-

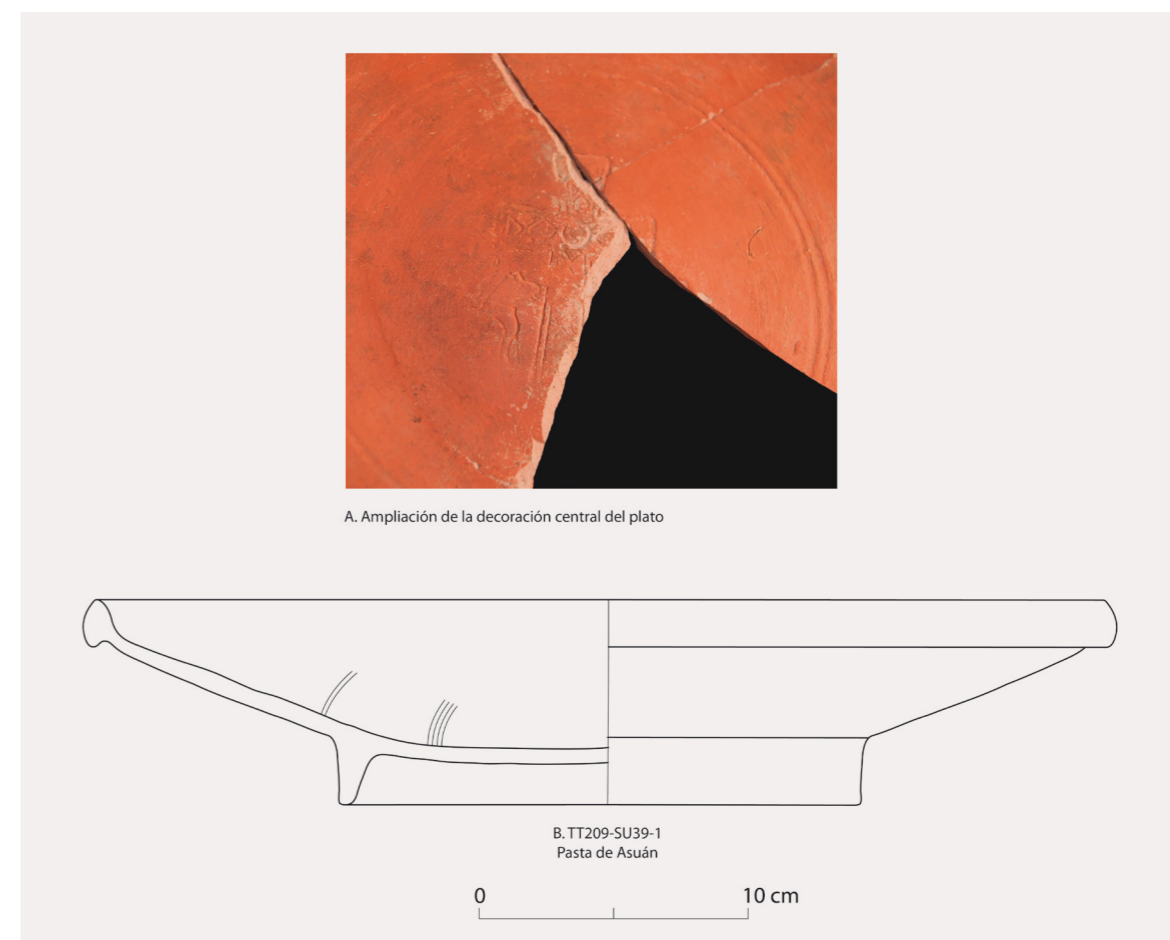
³³ Schreiber 2003: 63 y fig. 109-110.

³⁴ Sobre esta producción cerámica en el Egipto bizantino véase: Ballet y Mahmoud 1987: 53-72; Ballet y Picon 1987: 43-44; Ballet y Vichy 1992: 113-116; Ballet *et alii* 1991: 140-143. Y más recientemente: Barba Colmenero, Jiménez Serrano y Martínez de Dios 2017.

calizado en Asuán, al sur de Egipto y es de allí de donde procede este plato, origen que podemos constatar gracias a su pasta caolinítica. Se encuentra recubierto por un espeso engobe rojo anaranjado, aplicado con brocha y en el centro cuenta con una decoración impresa que representa probablemente una cruz con un Pegaso a cada lado según un paralelo publicado por Gempeler³⁵, que además data este tipo de platos entre la segunda mitad del siglo V y mediados del siglo VII d. C.³⁶

Bibliografía

ARNOLD, D.

1991: "Amenemhat I and the Early Twelfth Dynasty at Thebes", *Metropolitan Museum Journal* MMJ 26: 5-48.

ASTON, D.A.

- 1996 "Sherds from a Fortified Townsite near Abu 'Id", *CCE* 4: 19-45.
- 1998 *Die Keramik des Grabungplatzes Q I. Teil 1 Corpus of fabrics, Wares and Shapes*. Mainz.
- 1999 *Elephantine XIX: Pottery from the Late New Kingdom to the Early Ptolemaic Period (AVDAIK 95)*. Mainz.
- 2004 "Amphorae in New Kingdom Egypt", *Á&L* 14: 175-213.
- 2007 "Amphorae, Storage Jars and Kegs from Elephantine. A Brief Survey of Vessels from the Eighth-Seventh Centuries BC to the Seventh-Eighth Centuries AD", *CCE* 8: 419-446.
- 2008 *Untersuchungen im Totentempel des Merenpteh in Theben. Band IV: The Pottery (BABA 17)*. Mainz.
- 2009 *Burial Assemblages of Dynasty 21-25. Chronology – Typology – Developments (ÖAW 56, CChEM 21)*. Wien.

35 Gempeler 1992: lám. 2.4.

36 Gempeler 1992:72, lám. 11-16, forma T226a y b.2

ASTON, D.A.; ASTON, B.; BROCK E.C.

1998 "Pottery from the Valley of the Kings: Tombs of Merenptah, Ramesses III, Ramesses IV, Ramesses VI and Ramesses VII", *Á&L* 8: 137-214.

ASTON, D.A.; JEFFREYS, D.G.

2007 *The Survey of Memphis III: Excavations at Kom Rabia (site RAT): Post-Ramesside Levels and Pottery (EES ExcMem 81)*. London.

BALLET, P.; MAHMOUD, F.

1987 "Moules en terre cuite d'Éléphantine (Musée copte). Nouvelles données sur les ateliers de la région d'Assouan à l'époque byzantine et aux premiers temps de l'occupation arabe", *BIFAO* 87: 53-72.

BALLET, P.; MAHMOUD, F.; VICHY, M.; PICON, M.

1991 "Artisanat de la céramique dans l'Égypte romaine tardive et byzantine. Prospections d'ateliers de potiers de Minia à Assouan", *CCE* 2: 129-144.

BALLET P.; PICON, M.

1987 "Recherches préliminaires sur les origines de la céramique des Kellia (Égypte). Importations et productions égyptiennes", *CCE* 1: 17-48.

BALLET, P.; VICHY, M.

1992 "Artisanat de la céramique dans l'Égypte hellénistique et romaine. Ateliers du Delta, d'Assouan et de Kharga", *CCE* 3: 113-116.

BARAHONA MENDIETA, Z.

2014 "La producción cerámica en Medamud. Estudio de la cerámica procedente de los hornos del Reino Nuevo, Baja Época y Época Ptolemaica", *BCE* 24: 267-280.

2016a *Estudio histórico y caracterización diacrónica de la cerámica descubierta en Medamud en las excavaciones del IFAO: contribución a la historia de la cerámica del Alto Egipto*. Tesis doctoral, Universidad Autónoma de Barcelona.

2016b "La producción cerámica en época ptolemaica en Medamud, hasta comienzos de la dominación romana", en R. David (ed.), *Theban Ceramics in Hellenistic Context. Workshop international 28th – 29th September 2014*, *CCE* 10: 21-42.

BARAHONA MENDIETA, Z.; RELATS-MONTSERRAT, F.

2017 "Medamud en el Tercer Periodo Intermedio y en la Baja Época. Consideraciones Preliminares", en: L. Burgos-Bernal, A. Pérez-Largacha e I. Vivas-Sainz (coords.): *V Congreso Ibérico de Egiptología (Colección Estudios 157)*, Cuenca: 133-152.

BARBA COLMENERO, V.; JIMÉNEZ SERRANO, A.; MARTÍNEZ DE DIOS, J.L.

2017 "Cerámica bizantina del monasterio copto de Qubbet el-Hawa en Asuán. Primer análisis arqueológico. Campañas 2015-2016", *BCE* 27: 83-133.

BÉOUT, P.; GABOLDE, M.; GRATALOUP, C.; JAUBERT, O.

1993 "Fouilles dans le secteur nord-ouest du temple d'Amon-Rê. Sondage contre le massif 16 de l'enceinte de Nectanébo, carré VI.R. Fouille d'une structure de briques rubéfiées, carré VI.Q/R", *CahKarn* 9: 161-204.

BOULET, ST.; DEFERNEZ, C.

- 2013 "Karnak, temple de Ptah (2011-2012). Examen céramologique", informe online: <http://www.cfetk.cnrs.fr/index.php?page=rapport-2012-ptah-ceramique>
- 2014 "Ceramic Production in the Theban Area from the Late Period: New Discoveries in Karnak", en: E. Pischikova, J. Budka y K. Griffin, (eds.): *Thebes in the First Millennium BC*, Newcastle upon Tyne: 503-519.

BUDKA, J.

2010 "The Use of Pottery in Funerary Context during the Libyan and Late Period", en: L. Bareš, F. Coppens y K. Smoláriková, (eds.): *Egypt in Transition. Social and Religious Development of the Egypt in the First Millennium BC*, Prague: 22-71.

COULON, L.; DEFERNEZ, C.

2004 "La chapelle d'Osiris Ounnefer Neb-Djefau à Karnak. Rapport préliminaire des fouilles et travaux 2000-2004", *BIFAO* 104: 135-190.

DAVID, R.; BARAHONA MENDIETA, Z.; NAGUIB REDA, M.; CONSONNI, A.; LECUYOT, G.; LICITRA, N.; MARANGO, A.; MARCHAND, S.; MASSON, A.; SCHREIBER, G.; SIMONY, A.

2016 "Theban Ceramics in Ptolemaic Context – Fabrics Classification", en: R. David (ed.): *Céramiques ptolémaïques de la Région Thébaine, Actes de la table ronde de Karnak, les 29 et 29 septembre de 2014*, *CCE* 10: 11-22.

DEFERNEZ, C.

2004 "Karnak. La chapelle d'Osiris Ounnefer Neb-Djefau", *BCE* 22: 35-47.

GEMPELER, R.D.

1992 *Elephantine X. Die Keramik römischer bis früh arabischer Zeit (AVDAIK 43)*. Mainz.

HOLTHOER, R.

1977 *New Kingdom Pharaonic Sites. The Pottery*. Stockolm.

IKRAM, S.; LÓPEZ GRANDE, M.J.

2011 "Three Embalming Caches from Dra Abu el-Naga", *BIFAO* 111: 205-228.

LECUYOT, G.

- 1994 "La céramique du Ramesseum: étude préliminaire", *Memnonia* IV-V: 103-114, pl. XXI-XXII.
- 2014 "La céramique du Ramesseum et de ses abords, état des recherches", *BCE* 24: 105-106, pl. VIa.

- MARCHAND, S.
2000 “Le survey de Dendara (1996-1997)”, *CCE* 6: 261-298.
2012 “La céramique”, en: G. Charloux, R. Angevin, S. Marchand, H. Monchot, A. Oboussier, J. Roberson y H. Virenque, (eds.): *Le parvis du temple d’Opet à Karnak. Exploration archéologique (2006-2007) (BiGen 41)*, Le Caire: 69-124.
- MASSON, A.
2011 “Persian and Ptolemaic Ceramics from Karnak: Change and Continuity”, *CCE* 9: 269-310.
- MOLINERO POLO, M.Á.
2016 “TT 209: Objectives of the Project dos ce-ro nueve and Name of the Tomb Owner”, *TdE* 7: 111-130.
- NORDSTRÖM, H-A.; BOURRIAU, J.
1993 “Ceramic Technology: Clays and Fabrics”, en: D. Arnold, D. y J. Bourriau (eds.): *Introduction to Ancient Egyptian Pottery (SDAIK 17)*, Mainz: 142-190.
- OWNBY, M.
2010 *Canaanite Jars from Memphis as Evidence for Trade and Political Relationships in the Middle Bronze Age*. Cambridge.
- REGEV, D.
2002 “The Phoenician Transport Amphora”, en: J. Eiring y J. Lund (eds.): *Transport Amphorae and Trade in the Eastern Mediterranean*, Athens: 337-352.
- RELATS-MONTSERRAT, F.; BARAHONA-MENDIETA, Z.; THIESSON, J.; SANCHEZ, CHR.; REJIBA, F.; GUERIN, R.
2017 “Une première campagne de prospection à Médamoud: méthodologie et résultats préliminaires (Mission IFAO/Paris-Sorbonne/Labex Resmed de Médamoud)”, *BIFAO* 116: 325-385.
- ROSE, P.J.
2007 *The Eighteenth Dynasty Pottery Corpus from Amarna (EES ExcMem 83)*. London.
- SCHIESTL, R.; SEILER, A.
2012 *Handbook of the Pottery of the Egyptian Middle Kingdom*, vol. I-II, (*ÖAW* 72, *CChEM* 31). Wien.
- SCHREIBER, G.
2003 *Late Dynastic and Ptolemaic Painted Pottery from Thebes (4th-2nd c. BC) (DissPan III/6)*. Budapest.
- SPENCER, A.J.
1993 *Excavations at el-Ashmunein: The Town v. 3*. London.
- SPENCER, A.J.; BAILEY, D.M.
1986 *British Museum Expedition to Middle Egypt: Ashmunein (1985) (BMOP 67)*. London.
- YAMAMOTO, K.
2011 “Offering Cones from Middle Kingdom North Abydos”, *CCE* 9: 555-566.

Liebestod

Amparo ERRANDONEA RODRÍGUEZ

Querida Cova,

Llueve en Donostia y aunque no es algo excepcional hacía mucho tiempo que no ocurría. Cobijada en un bar, con una copa de vino en mi mesa y frente a una gran ventana que invita a la melancolía, empiezo a escribirte estas líneas curiosamente sobre las hojas de una libreta que me regalaste allá por el año 1996 en cuya portada aparecen escenas de gladiadores supongo que para que empezara mi doctorado con fuerza y, sobretodo, ilusión, y que aún conservo.

No es fácil saber qué decir después de tantos años compartidos por lo que he decidido solamente contar una pequeña anécdota que es mi modesto homenaje para ti.

Era el 14 de marzo de 2001, estábamos juntas y faltaban pocos minutos para que tuvieras que hacer frente a una situación que por no decir otra cosa, no te resultaba nada cómoda. Llegó el momento, te levantaste y con paso decidido, reflejo del coraje que siempre te ha acompañado, te dirigiste a ello. De pronto algún pensamiento te frenó pues te detuviste bruscamente; yo pensé que habías olvidado algo que necesitabas. Te diste la vuelta, viniste hacia mi y me susurraste unas palabras de lo más inesperadas que en aquel momento me hicieron reír y que siempre he recordado:

“Si caigo redonda y muero quiero que en mi funeral pongan Tristán e Isolda de Wagner”

Esto va por ti, Cova:

“En el fluctuante torrente,
en la resonancia armoniosa,
en el infinito hálito
del alma universal,
en el gran Todo...
perderse, sumergirse...
sin conciencia...
¡supremo deleite!

Gracias Cova por todo el cariño recibido, por todos los mundos nuevos que descubrí de tu mano y por todas las personas que gracias a ti conocí y que como tú, algunas de ellas han marcado mi vida.

Índice | Contents

José Miguel BARRIOS MUFREGUE Covadonga en la Caldera del Teide 5	
Prefacio	9
Foreword	10
Carta a una hermana en la luz / Letter to an enlightened sister 11	
Estudio preliminar de la cerámica procedente de las excavaciones en la TT 209, Luxor, Egipto	13
Zulema BARAHONA MENDIETA	
Amparo ERRANDONEA Liebestod 31	
La ocupación macedónica y la Dinastía Lágida. Impacto político, económico y social	33
Francisco BOSCH PUCHE	
Cristina GIL PANEQUE Et il pleut sur Bruxelles 75	
Reflexiones sobre Meretseguer en la estela EA272 del British Museum	77
Elisa CASTEL RONDA	
Fernando GUERRA-LIBRERO FERNÁNDEZ Taftich 93	
Ramesses III as Guarantor of Maat: the Iconographic Evidence at Medinet Habu	95
Salvador COSTA, Teresa MAGADÁN	
Fernando GUERRA-LIBRERO FERNÁNDEZ Muro de la casa de excavación 115	
Iconographic Rendering of the Notion of Purification in Two Elements Included in the Vignettes of Chapters 17 and 125 of the Book of the Dead	117
Lucía DÍAZ-IGLESIAS LLANOS	
Isabel SÁNCHEZ MARQUÉS Adoratriz del Dios 163	
Taboo – <i>bwt</i>?	165
Paul John FRANDSEN	
Fernando GUERRA-LIBRERO FERNÁNDEZ Barco en el Nilo 193	
Flat-Section Hairpins during the Egyptian Predynastic Period? A Proposal of Identification and Typology	195
Candelaria MARTÍN DEL RÍO ÁLVAREZ	
Isabel SÁNCHEZ MARQUÉS Plañidera 211	

Trabajos de Egiptología está producida por
Isfet. Egiptología e Historia
con la colaboración del Centro de Estudios Africanos
de la Universidad de La Laguna

C/ Blanco 1, 2º
38400 Puerto de la Cruz
Tenerife-Islas Canarias
España

© De los textos: sus autores y Trabajos de Egiptología

Diseño de arte y maquetación
Amparo Errandonea
aeamparo@gmail.com

Imprime: Gráfica Los Majuelos

Depósito Legal: TF 935-2015
ISSN: 1695-4750

“Those Who Mourn for Re”: Mourning and Regeneration in the Book of the Twelve Caverns	213
Daniel Miguel MÉNDEZ RODRÍGUEZ	
José Miguel BARRIOS MUFREGE Covadonga en el patio de la TT 209, excavando el depósito de momificación 243	
The Courtyard of TT 209 (Areas C1 and C2). Seasons 2012 to 2014	245
Miguel Ángel MOLINERO POLO, Cristo Manuel HERNÁNDEZ GÓMEZ, Hassan MOHAMED ALI, Saad BAKHIT ABD EL HAFEZ, Daniel Miguel MÉNDEZ RODRÍGUEZ, Fernando GUERRA-LIBRERO FERNÁNDEZ, Carlos GARCÍA ÁVILA, Lucía DÍAZ-IGLESIAS LLANOS, Zulema BARAHONA MENDIETA, José Miguel BARRIOS MUFREGE, Paloma COLL TABANERA	
Isabel SÁNCHEZ MARQUÉS Papiros 271	
Algunas reflexiones sobre Uluburun y el intercambio comercial y cultural en el Mediterráneo Oriental	273
Antonio PÉREZ LARGACHA	
Fernando GUERRA-LIBRERO FERNÁNDEZ Hotel Sheherazade 289	
The Framework of the Meeting. Narrative Uses of Stelae in Egyptian Literary Texts	291
José Ramón PÉREZ-ACCINO	
Sacha GÓMEZ MOÑIVAS En recuerdo de Covadonga 301	
Introducción a la investigación arqueológica para estudiantes a través de reconstrucciones virtuales	303
Sofía PÉREZ-RUIZ, Ainara ACEBO, Pilar RODRÍGUEZ MARÍN, Sacha GÓMEZ MOÑIVAS	
Isabel SÁNCHEZ MARQUÉS Out of the blue 311	
Lucernas decoradas con la imagen de una rana del yacimiento de Oxirrinco, El-Bahnasa, Egipto	313
Esther PONS MELLADO	
Submission guidelines	329

Prefacio

A Covadonga le gustaba conducir, le apasionaba estar al volante de su coche. “Pareces una chica del futurismo italiano”, le decía un amigo, aunque su primer automóvil fuera pequeño, blanco con un techo amarillo y a veces le costase llegar a su destino. Estuvimos años riendo cuando nos acordábamos del nombre con que habíamos bautizado aquella máquina. En nuestro recuerdo, ella sigue siendo la joven radiante y activa que conocimos a sus veinte años. Y su personalidad permanece entre nosotros como un perfume indeleble, retomando los versos del poeta alejandrino que tanto le gustaba. Quienes asistieron a sus conferencias conocieron la calidez de su voz; sus clases en la universidad crearon vocaciones; son, sin embargo, los que compartieron con ella su amistad quienes disfrutaron de los rasgos más sobresalientes de su personalidad: la generosidad, la entrega desinteresada a los demás. Cova tenía una capacidad excepcional para la empatía hacia los que se le acercaban. Eso le hizo ganar afectos en todos los ámbitos de su vida y conservarlos, desde los compañeros del colegio de la infancia y la pandilla de la juventud a los colegas de la madurez. Este tributo pretende también transmitir a las generaciones futuras el legado de una persona excepcional y la huella que dejó en su generación.

Un grupo de amigos que vivimos con ella sus labores de docencia, investigación o proyectos arqueológicos, decidimos rendirle un homenaje particular, uno más entre los que se le han dedicado desde el momento en que su *ka* voló al cielo. Este volumen es el resultado de esa voluntad de crear nuestro monumento a su memoria, por tantas experiencias inolvidables compartidas. El homenaje ha querido ser un caleidoscopio de miradas desde las que reflejar la personalidad de Covadonga y hemos preferido romper el formato académico tradicional. Los artículos se entrelazan con fotografías, dibujos, semblanzas o poemas que pretenden dejar constancia de la huella que ella legó a sus autores. Es nuestra ofrenda para que su *ba* siga regresando desde donde esté hasta nosotros, cada vez que la nombremos y en cada ocasión en que su recuerdo tome forma en nuestro corazón.

Foreword

Covadonga enjoyed driving; she loved being behind the wheel of her car. A friend used to tell her “you look like a woman of the Italian Futurism,” although her first car was small and white with a yellow roof, and sometimes had difficulties reaching its destination. We laughed for years remembering the name with which we baptized that machine. In our memories, she is still the radiant and active young woman we met in her twenties, and her personality remains among us as an indelible scent, to draw upon the verse of an Alexandrian poet that she loved so much. Those who attended her lectures knew the warmth of her voice, her classes at the university created vocations, however, it is those who shared her friendship who enjoyed the most outstanding features of her personality: generosity, and selfless dedication to others. Cova had an exceptional capacity for empathy toward those who approached her. This allowed her to win affection in all aspects of her life and to retain it, from the classmates of her early schooldays, to the circles of her youth, to the colleagues of her adult years. This tribute will surely be transmitted to future generations as the legacy of an exceptional individual, and the mark she left on her generation.

As a group of friends who lived with her through teaching, research, or archaeological projects, we have decided to pay her a particular tribute; one more among the many that have been dedicated to her from the moment her ka flew to heaven. This volume is the result of our desire to create for her a monument to so many unforgettable shared experiences. We decided that this tribute should be a kaleidoscope, to reflect Covadonga’s personality, and we have thus preferred to break from the traditional academic format. The articles are intertwined with photographs, drawings, sketches, or poems that are intended to record the traces she left with their authors. It is our offering so that her ba keeps coming back to us from where she now is, every time that her memory takes shape in our hearts.

Carta a una hermana en la luz

Son los hermanos y las hermanas quienes le hablan a su hermana en la luz, como el hijo que le habla a su padre, como la hija que le habla a su madre.

¡O Senet, Senet Meret! Que Osiris-Khentamentiú te otorgue millones de años respirando aliento en tu nariz, dándote pan y cerveza junto a Hathor, Señora de la Tierra de Luz.

Tu condición es como la vida millones de veces, por orden de los dioses que están en el cielo y la tierra. Que Ha, Señor de Occidente, actúe en tu favor de acuerdo a sus deseos, que Anubis, Señor del Buen Entierro actúe para ti como él lo quiera. Que pueda levantar una barrera contra los enemigos, hombres y mujeres malvados que se oponen a tu casa, tus hermanos, tus padres, tu memoria y tus obras.

Fuiste excelente en la tierra, por lo que también serás capaz y eficiente en el Más Allá. Que se te hagan ofrendas, que se realice la fiesta Haker para ti, que hagan la fiesta del Wag, que te den pan y cerveza del altar de Khentamentiú. Que puedas viajar río abajo en la Barca del Ocaso y que navegues río arriba en la Barca de la Mañana. Que estés justificada junto a cada dios. Que te conviertas en alguien elogiado por nuestros espíritus masculinos y femeninos.

¿Has visto estos lamentos ahora que estás allí en el Más Allá?

¡Oh, gran dolor! Útil es una queja para hablar de lo que se hace contra nosotros de una manera tan injusta. Aunque no hay nada que hayamos hecho contra los dioses, y aunque no hemos comido de sus ofrendas, ¡sin embargo nos han privado de ti!

Te han traído aquí a la Ciudad de la Eternidad, sin que albergues ira contra nosotros. Pero si hubiera un reproche en tu corazón, olvídale por el bien de tus hermanas y hermanos. Sé misericordiosa, sé misericordiosa, y así todos los dioses del nomo de This serán misericordiosos contigo.

Mantén alejadas todas las aflicciones dirigidas a nosotros, tus hermanas y hermanos, porque tú sabes que tenemos una gran necesidad de esto. Que vivas para nosotros y así el Grande te elogie. Que la cara del gran dios sea gozosa para ti, y que él te dé pan puro con ambas manos.

Todos los sacrificios funerarios se han realizado para la que está en la luz, a fin de que pueda interceder por nosotros, los sobrevivientes en la tierra que han quedado atrás. Por lo tanto, busca que el que causó aquello de lo que estamos sufriendo ahora te dé una explicación, porque necesitamos entender y queremos también ser justificados delante de los dioses como lo eres ahora, entendiendo todo, justificada y transfigurada.

Son los hermanos y hermanas quienes le hablan a su hermana, para quien la luz ya nunca se oscurecerá.

Letter to an enlightened sister

It is the brothers and sisters who are speaking to their sister like the son who is speaking to his father, like the daughter who is speaking to her mother.

O Senet, Senet Meret! May Osiris-Khentamentiu make millions of years for you by breathing breath into your nose, by giving bread and beer beside Hathor, Lady of the Land-of-Light.

Your condition is like life millions of time, by command of the gods who are in heaven and earth. May Ha, Lord of the West, act on your behalf as he wishes, may Anubis, Lord of the Good Burial act for you as he wishes. May you erect a barrier against male and female enemies, male and female evil ones who oppose your house, your brother, your mother, your memory, your deeds.

You are one who was excellent on earth, therefore you will also be capable in the hereafter. May one make offerings to you, may one make the Haker-feast for you, may one make the Wag-feast for you, may one give you bread and beer from the altar of Khentamentiu. You will travel downstream in the Bark-of-the-Evening and sail upstream in the Bark-of-the-Morning. May you be given justification at the side of every god. Make yourself into someone praised by our male and female ghosts.

Have you seen this lamentation now that you are there in the hereafter?

O, great grief! Useful is a complaint to speaking concerning this which is done against us in such an unjust way, although there is nothing that we have done against the gods, and although we have not eaten of his offerings, nevertheless they have deprived us of you!

You have been brought here to the City of Eternity, without you harbouring anger against us. But if there is a reproach in your heart, forget it for the sake of your sisters and brothers. Be merciful, be merciful, then all the gods of the Thinite nome will be merciful towards you.

Keep away all afflictions directed at us, your sisters and brothers, for you know we have a need for this. May you live for us in order for the Great One to praise you. May the face of the great god be joyous because of you, so that he will give you pure bread with both his hands.

All mortuary sacrifices are made for the enlightened one in order to intercede on behalf of the inhabitants of earth. Therefore seek an explanation from him who caused that of which we are suffering now, for we want to be justified in front of the gods same as you are now.

It is the brothers and sisters who are speaking to their sister, she for whom the light will never darken.