

# **SINTAXIS CASUAL Y PREPOSICIONAL COMPARADA DEL GRIEGO Y EL LATÍN. APRENDIZAJE Y ENSEÑANZA**

Máster Interuniversitario en Formación del Profesorado de Educación Secundaria  
Obligatoria, Bachillerato, Formación Profesional y Enseñanza de Idiomas

Especialidad en Enseñanza de la Lengua y la Literatura  
(Castellana, Latín y Griego)



**Alumno: Eduardo Felipe Navarro Romero**  
**Tutor: José Juan Batista Rodríguez**

**La Laguna, junio de 2016**



## ÍNDICE

RESUMEN.....	3
Introducción .....	5
1. Planteamiento del problema.....	7
1.1. Marco legal .....	7
1.2. Marco teórico .....	10
2. Análisis e investigación .....	13
2.1. Teoría general de los casos .....	13
2.2. Teoría de los casos indoeuropeos .....	17
2.3. Estudio comparado de los casos en griego y en latín.....	19
2.3.1. Casos nominales .....	20
A. Vocativo .....	20
B. Nominativo .....	21
C. Acusativo.....	23
D. Conclusiones y propuestas de mejora sobre los casos nominales.....	26
2.3.2. Casos no-nominales .....	30
A. Genitivo y ablativo separativo .....	30
B. Dativo y ablativo instrumental y locativo .....	34
C. Conclusiones y propuestas de mejora sobre los casos no-nominales.....	37
2.3.3. Casos residuales .....	40
A. Locativo.....	40
2.3.4. Conclusiones del estudio comparado de los casos.....	41
2.4. Las preposiciones como clase de palabras.....	43
2.5. Las preposiciones en la gramática .....	47
2.6. Las preposiciones en la lingüística .....	53
2.7. Estudio comparado de las preposiciones en griego y en latín .....	57
A. Preposiciones que rigen un caso.....	59
B. Preposiciones que rigen dos casos.....	70
C. Preposiciones que rigen tres casos .....	74
D. Conclusiones y propuestas de mejora sobre las preposiciones .....	80

3. Referencias bibliográficas.....	84
4. Anexos .....	98
4.1. Teoría localista de los casos en Hjelmslev .....	98
4.2. Oposiciones de los casos en Jakobson .....	98
4.3. Semántica de los casos en De Groot .....	98
4.4. Oposiciones de los casos en Kuryłowicz .....	99
4.5. Características de los actantes.....	99
4.6. Sintaxis y semántica de los casos en Baños Baños.....	99
4.7. Estratos del indoeuropeo en Adrados .....	100
4.8. Sincretismo de los casos .....	101
4.9. Significación y aplicación de las preposiciones en Pottier .....	101
4.10. Sistema sublógico de los casos y de las preposiciones en Hjelmslev.....	102
4.11. Ejemplos del estudio comparado de los casos en griego y en latín .....	103
4.12. Ilustraciones de las preposiciones griegas .....	123
4.13. Ilustraciones de las preposiciones latinas .....	124
4.14. Ilustraciones de algunas preposiciones griegas.....	126
4.15. Ejemplos del estudio comparado de las preposiciones en griego y en latín .....	127
4.16. Preposiciones en composición o preverbios .....	142
A) Estudio comparado de los preverbios .....	146
B. Conclusiones y propuestas de mejora sobre los preverbios .....	154

## RESUMEN

Las lenguas indoeuropeas son lenguas flexivas: esto significa que tienen declinaciones y conjugaciones. Los casos caracterizan la flexión nominal en griego y en latín, de manera que declinando un nombre y, por tanto, cambiando sus terminaciones podemos expresar diferentes funciones sintácticas: el nominativo corresponde al sujeto de la oración; el acusativo sin preposición mayormente al complemento directo; el dativo, al complemento indirecto, etc. A la sintaxis casual se añade la sintaxis preposicional: las preposiciones completan las nociones expresadas por los casos. En nuestro trabajo empezamos con esta distinción fundamental y estudiamos caso por caso y preposición por preposición, comparando las dos lenguas para ayudar a los alumnos y profesores de secundaria en la enseñanza y aprendizaje del griego y el latín.

En términos de metodología, hay que precisar que partimos de la sintaxis tradicional, pero empleamos y aplicamos, a veces, las ideas estructuralistas de Lisardo Rubio porque creemos que tienen un gran valor explicativo.

**Palabras clave:** griego, latín, gramática comparada, sintaxis, casos, preposiciones.

---

## ABSTRACT

Indo-European languages are inflected ones, it means they have declensions and conjugations. So, cases characterize the nominal endings in Greek and Latin. Declining a noun and therefore varying their endings we can express different syntactic functions: nominative case corresponds to the subject of the sentence, the accusative usually to the direct object, the dative to the indirect object, etc. It must be added that the use of prepositions completes the notions expressed by cases. In our work we start with this basic distinction and study case by case and preposition by preposition, comparing both languages Greek and Latin in order to help students and high school teachers.

Methodologically, we use the traditional syntax, but we employ and apply, sometimes, the structuralist ideas of Lisardo Rubio because we believe that they have a great explanatory value.

**Key words:** Greek, Latin, Comparative Grammar, Syntax, Cases, Prepositions.

---

## RÉSUMÉ

Les langues indo-européennes sont des langues flexionnelles, cela signifie qu'elles ont des déclinaisons et des conjugaisons. Ce sont les cas, qui caractérisent la flexion nominale en grec et latin. En déclinant un nom et donc en changeant leurs terminaisons on peut exprimer des différentes fonctions syntaxiques: le nominatif correspond au sujet de la phrase, l'accusatif normalement au complément d'objet direct, le datif au complément d'objet indirect, etc. À cela, il faut ajouter l'utilisation de prépositions, lesquelles complètent les notions exprimées par les cas. Dans notre travail on commence avec cette distinction fondamentale et l'on étudie cas par cas et préposition par préposition, en comparant les deux langues pour aider les élèves et les enseignants dans l'enseignement et l'apprentissage du grec et du latin.

Quant à la méthodologie, il faut préciser que nous appliquons surtout la syntaxe traditionnelle, mais nous employons et appliquons aussi, parfois, les idées structuralistes de Lisardo Rubio parce que nous croyons qu'elles ont une grande valeur explicative.

**Mots clés:** Grec, Latin, Grammaire Comparée, Syntaxe, Cas, Prépositions.



## INTRODUCCIÓN

Con este trabajo pretendemos construir una guía para el profesorado y el alumnado de Bachillerato y primeros cursos de universidad, que facilite el proceso de enseñanza-aprendizaje de la sintaxis de los casos y las preposiciones del griego y el latín. Tal vez parezca que constituye un manual muy complejo para los alumnos, pero, precisamente, a ellos están dedicados los diversos esquemas e ilustraciones que incluimos a lo largo del trabajo, y que, esperamos, sirvan a los profesores a la hora de explicar la sintaxis casual y preposicional de ambas lenguas.

Con nuestras comparaciones intentamos ayudar al alumnado a comprender más fácilmente la sintaxis de los casos y las preposiciones del griego y el latín, puesto que, al fijarnos en las similitudes, ahorramos tiempo y esfuerzo en el estudio. Cuando los alumnos se dan cuenta de que, por ejemplo, el genitivo absoluto griego y el ablativo absoluto latino se construyen y traducen igual, esa lección les resulta más sencilla que las restantes, porque aprenden y aplican una misma regla para dos asignaturas.

Por otra parte, ha de tenerse en cuenta que la extensión del trabajo se debe al hecho de que son dos las lenguas que estudiamos y numerosos los ejemplos que citamos.

Hemos desarrollado la mayor parte de este trabajo gracias a la Beca de Colaboración con el Departamento de Filología Clásica, Francesa, Árabe y Románica, que nos fue concedida por el Ministerio de Educación, Cultura y Deporte para el curso 2015-2016. La relación de beneficiarios de estas becas se puede consultar en el BOE 2015/288 - Miércoles 2 de diciembre de 2015, Disposición 13073/2015, disponible en: <https://www.boe.es/boe/dias/2015/12/02/pdfs/BOE-A-2015-13073.pdf>





# 1. PLANTEAMIENTO DEL PROBLEMA

## 1.1. MARCO LEGAL

El Decreto 315/2015, de 28 de agosto, por el que se establece la ordenación de la Educación Secundaria Obligatoria y del Bachillerato en la Comunidad Autónoma de Canarias (BOC n.º 169, de 28 de agosto de 2015) establece en su disposición transitoria el calendario de implantación de la LOMCE en Canarias:

2. Las modificaciones introducidas en el currículo, la organización, objetivos, requisitos para la obtención de certificados y títulos, programas, promoción y evaluaciones de Bachillerato se implantarán para el primer curso en el curso escolar 2015/2016, y para el segundo curso en el curso escolar 2016/2017. La evaluación final de Bachillerato correspondiente a las dos convocatorias que se realicen en el año 2017 únicamente se tendrá en cuenta para el acceso a la Universidad, pero su superación no será necesaria para obtener el título de Bachiller. También se tendrá en cuenta para la obtención del título de Bachiller por los alumnos y alumnas que se encuentren en posesión de un título de Técnico de grado medio o superior de Formación Profesional o de las Enseñanzas Profesionales de Música o de Danza, de conformidad, respectivamente, con los artículos 44.4 y 50.2 de la Ley Orgánica 2/2006, de 3 de mayo.

De este modo, en el presente curso académico se continúa aplicando la LOMCE para primero de Bachillerato y la LOE para segundo. Como nuestro trabajo va enfocado a las asignaturas de griego y latín de ambos cursos, presentaremos a continuación los contenidos del currículo básico en Canarias que tienen relación con nuestro tema de trabajo:

### a) Griego I

Contenidos del criterio de evaluación 3:

1. Reconocimiento de los diversos formantes de las palabras (afijos y lexemas) en el vocabulario básico griego.
2. Clasificación del léxico griego en palabras variables e invariables conforme a sus rasgos de identificación.
3. Reconocimiento de los elementos básicos de la flexión nominal y pronominal conforme a sus rasgos de identificación; declinación y traducción de sus formas al español.
5. Identificación y traducción de las formas no personales (infinitivo y participio) de la conjugación griega.

Contenidos del criterio de evaluación 4:

1. Identificación de las funciones sintácticas de los casos de la flexión nominal griega en oraciones y textos adaptados, y su traducción al español.
2. Reconocimiento de las categorías gramaticales de todos los elementos de la oración, de sus relaciones de concordancia y de sus funciones sintácticas en frases y textos sencillos.

4. Diferenciación entre oraciones compuestas (coordinadas y subordinadas sustantivas, adjetivas o de relativo y adverbiales) en frases y textos adaptados.
5. Identificación y traducción de las construcciones sintácticas de infinitivo concertado y no concertado.

## **b) Griego II**

### I. La lengua griega

1. Revisión y ampliación de la morfosintaxis nominal y pronominal. Formas irregulares y poco usuales.
3. Reconstrucción de flexiones nominales, pronominales y verbales. Automatización de sus paradigmas.
4. Valores y usos de las preposiciones. Formación de adverbios.
5. Profundización en las estructuras sintácticas: nexos subordinantes más frecuentes y tipología oracional. Modos verbales asociados a estas estructuras.

### II. Los textos griegos y su interpretación

3. Profundización en el análisis morfosintáctico.

## **c) Latín I**

### Contenidos del criterio de evaluación 2:

1. Diferenciación en latín de palabras variables (sustantivo, adjetivo, pronombre y verbo) e invariables (adverbio, proposición, conjunción e interjección).
2. Composición de una palabra variable: raíz o lexema y morfemas.
3. Categorización de los morfemas: derivativos (prefijos y sufijos) y gramaticales o desinencias (para la expresión de género, número, persona, voz y caso o función).
4. Reconocimiento de elementos básicos morfológicos de la flexión nominal o declinación. Declinación de estructuras nominales.

### Contenidos del criterio de evaluación 3:

2. Conocimiento de los nombres de los casos latinos e identificación de las principales funciones que realizan en una oración.
3. Comparación de frases en castellano que recojan las funciones estudiadas.
4. Distinción entre oraciones simples y compuestas.
5. Reconocimiento de las oraciones simples que llevan un predicado nominal o verbal.
6. Reconocimiento de las oraciones compuestas coordinadas y subordinadas.
7. Análisis de de las construcciones de infinitivo concertado y no concertado, y de participio de presente y de perfecto concertado, y su comparación con construcciones análogas en otras lenguas que conoce.

## **d) Latín II**

### **I. La lengua latina**

#### **1. Flexión nominal:**

1.1. Revisión y ampliación de la declinación de sustantivos. Formas irregulares y menos usuales.

1.2. Revisión y ampliación de la declinación de adjetivos. Sus grados.

5. Profundización en el estudio de la sintaxis casual.

6. La oración simple y compuesta. La coordinación y la subordinación. Nexos coordinantes y subordinantes. Relación de jerarquías entre oraciones principales y subordinadas en la traducción de frases y textos.

7. La subordinación: sustantiva, adjetiva y adverbial.

8. Construcciones de infinitivo, participio y gerundio.

### **II. Los textos latinos y su interpretación**

1. Profundización en las técnicas y la práctica de la traducción, y en el análisis morfosintáctico.

4. Estudio sintáctico comparativo entre un texto latino y su traducción.

### **III. El léxico latino y su evolución**

2. Formación de palabras latinas. Composición y derivación. Elaboración de familias léxicas. Componentes etimológicos en el léxico de las lenguas romances.

## 1.2. MARCO TEÓRICO

Encontramos muchos problemas en la enseñanza del griego y el latín de Bachillerato, sobre todo a la hora de traducir los textos. A los alumnos les cuesta cada vez más desentrañar los mensajes que ocultan los textos y, en muchas ocasiones, observamos que las calificaciones en estas asignaturas son muy bajas, aun estableciendo unos contenidos para Bachillerato muy reducidos (sin mencionar los de 4º de la ESO). En este sentido, nos resulta muy atractiva y beneficiosa la enseñanza comparada de ambas lenguas (siempre junto a la del español, y alguna otra más, como el francés), puesto que la mayoría de los alumnos matriculados en una de ambas materias (sobre todo griego), cursa también la otra, ya que las lenguas clásicas siempre van juntas. Así, por ejemplo, hay institutos en los que hay un departamento de clásicas, no uno de griego y otro de latín: ello se debe a que los profesores de estas asignaturas han estudiado Clásicas, englobando a ambas lenguas. Y, además, en el currículo de estas asignaturas se hace siempre una defensa de las mismas empleando exactamente los mismos términos. Por último, cuando presentamos nuestro Trabajo de Fin de Grado, el Tribunal calificador nos animó a publicar nuestra sintaxis comparada para ayudar al alumnado no solo de Bachillerato, sino también al universitario, a comprender y aprender más fácilmente la sintaxis casual y las preposiciones de ambas lenguas clásicas.

Durante nuestras prácticas en instituto llevamos a cabo siempre estas comparaciones, y nos dimos cuenta de que los alumnos captaban mejor los mensajes y se alegraban de tener que aprender menos contenidos, puesto que lo que sucedía en una lengua también lo encontrábamos en la otra. Sírvannos de ejemplo los siguientes:

1. Morfológicamente, en la explicación de las declinaciones griegas y latinas para primero de Bachillerato, ahorramos mucho tiempo diciendo a los alumnos que las desinencias que tienen *-o* en griego presentan una *-u* en latín, y que las desinencias griegas acabadas en *-n* equivalen a las latinas acabadas en *-m*. De esta manera, los alumnos podían establecer las relaciones entre las lenguas y saber que, si en la declinación temática latina el nominativo es *-us*, en griego es *-os*; que si el acusativo es *-um*, en griego es *-on*; etc.
2. Sintácticamente, también es beneficioso hacer saber a los alumnos que las funciones de los casos son las mismas en ambas lenguas, pero que el griego, al no tener ablativo, usa para las funciones de este los casos inmediatamente anteriores, es decir, el dativo y el genitivo. Con esto, poco a poco podemos ir entrando en mayores niveles de dificultad sin abrumar a los alumnos.

3. En el uso del léxico nos sucedían las mismas cosas, puesto que no necesitan aprenderse tantas preposiciones si conocen que son casi las mismas en ambas lenguas y que, en el aprendizaje del vocabulario, el conocimiento de los preverbios nos permite aprenderlo más rápidamente. Esto también sucedió con alumnos de primero de Bachillerato, porque la mayoría de ellos iba a clases de francés, y cuando preguntaban por el significado de palabras como *possum*, *volo* o *placet*, que son más difíciles de relacionar con el español, les contestábamos que en francés tienen *pouvoir*, *vouloir* y *plaire* (de donde ellos conocían *s'il vous plait*).

Para nuestro estudio, hemos utilizado continuamente los manuales tradicionales de sintaxis griega y latina (Humbert, Lasso de la Vega, Ernout, Bassols), pero hemos adoptado la perspectiva estructuralista de Lisardo Rubio, pues es la que más nos convence por su sistematización racional de los datos empíricos tradicionales. Y, en este sentido, quizá lo más novedoso de nuestro trabajo haya consistido en aplicar al griego la metodología estructural que Rubio aplicó al latín. Esto en lo que se refiere a lo que los alemanes llaman *Sekundärliteratur*. No hemos usado la aproximación cognitivo-funcional porque, en definitiva, nos parece una vuelta al batiburrillo tradicional y que no supone un auténtico avance para comprender mejor la sintaxis: entre otras cosas, los estudiosos que siguen esta tendencia no se acaban de poner de acuerdo en la terminología y están siempre cambiando de modelo. La aproximación cognitivo-funcional partió de los llamados casos semánticos de Fillmore, cuyo número llegó a ascender -a finales de los años noventa- a casi 30 *papeles semánticos* (*agente*, *paciente*, *beneficiario*, *destinatario*, *experimentador*, *instrumento*, *origen*, *meta*, *tránsito*, etc.), con lo que se produjo una reacción que los limitó a dos macropapeles: el de *actor* (actor, más amplio que agente) y *undergoer* (experimentador, más amplio que paciente)<sup>1</sup>.

Nos resulta, pues, que la sintaxis estructural ordena mejor la información y nos proporciona una guía sencilla a la hora de comprender y analizar el discurso, ya que continúa empleando la misma terminología que se ha venido utilizando desde hace dos mil años e intenta enmendar errores y simplificar las cuestiones teóricas.

En cuanto a los ejemplos en que basamos nuestro estudio, por razones de espacio y tiempo decidimos escoger dos obras clásicas y breves, una griega y otra latina, para estudiar en ellas el uso de los casos: para el griego elegimos el *Critón* de Platón y para el latín el *Pro Marcello* de Cicerón. Para el estudio de las preposiciones elegimos la *Biblioteca mitológica* de Apolodoro para el griego y las *Guerras de las Galias* de César para el latín, puesto que, para el griego, es siempre una de las obras de obligada traducción en la PAU de Canarias y, para el latín, los textos de César constituyen

---

<sup>1</sup> Mairal Usón, Ricardo et alii (2012): *El funcionalismo en la teoría lingüística: la Gramática del Papel y la Referencia*, Madrid: Akal, pp. 104-109 (más concretamente, p. 107).

un corpus que aparece en muchos de estos exámenes. Hemos estudiado con detenimiento ambas obras y de ellas hemos extraído la gran mayoría de los ejemplos que proponemos: conforman nuestra *Primärliteratur*. Ellas nos han servido también como piedra de toque para comprobar la certeza de lo que argumentábamos.

Está claro que estas obras breves no pueden reflejar todos los usos que tienen los casos y las preposiciones grecolatinas: por esta razón, hemos tenido que extraer los «ejemplos raros» de los distintos manuales de gramática que hemos usado y mencionamos en la bibliografía, así como de otras obras clásicas en las que pensamos que podían aparecer (la *Iliada*, por ejemplo). Pero queremos hacer hincapié en que, en los pocos casos en que hemos tomado nuestros ejemplos de la bibliografía utilizada, siempre hemos acudido a las distintas ediciones de los textos originales citados en esas gramáticas, tanto para cerciorarnos de su exactitud como para conocer y entender mejor el contexto de tales ejemplos. Tal nos ocurrió, por ejemplo, con el llamado «acusativo exclamativo», con el que tropezamos, acompañado de la interjección ὦ, en el fragmento 24 de Safo o Alceo («† † ὑμῆναον / ὦ τὸν Ἀδώνιον») cuando casualmente buscábamos una duda en el *Thesaurus Linguae Graecae*.

Los ejemplos están citados siguiendo el sistema de abreviaturas del LSJ (Liddell-Scott-Jones, para las obras griegas) y el TLL (*Thesaurus Linguae Latinae*, para las latinas) y cada ejemplo presenta subrayados la palabra o el grupo nominal que estudiamos en cada caso o preposición, lo cual puede ofrecer mayor o menor complejidad, ya que, por ejemplo, en el caso del acusativo interno subrayamos el verbo y ese acusativo, pero este último con un subrayado doble; y, en el caso del genitivo absoluto griego y el ablativo absoluto latino subrayamos todo el sintagma en el que estos se encuentran, pero marcando su núcleo (el participio y el sustantivo en ablativo) con un subrayado también doble. Presentamos todos los ejemplos con su traducción: en las traducciones hemos procurado que reflejen lo más fielmente posible el original griego o latino, ya que se trata de mostrar claramente las funciones de los casos, pero, eso sí, sin traicionar nunca las reglas sintácticas de nuestra propia lengua. Al comienzo de cada caso y preposición hemos incluido unas brevísimas notas de morfología por constituir esta el significante de la sintaxis: de ahí la extensión adquirida por el término *morfosintaxis*.

## 2. ANÁLISIS E INVESTIGACIÓN

### 2.1. TEORÍA GENERAL DE LOS CASOS

Junto con el género y el número, el caso caracteriza a las lenguas flexivas, como son el griego y el latín. La palabra *caso* viene del latín *casus* (caída), término con que los latinos tradujeron el griego *πτῶσις* (Humbert 1972: § 403 y Agud 1980: 51-57 y 66-72). Siendo consciente de los cambios morfológicos que sufría la categoría nominal, esta palabra la recoge, en este sentido por primera vez, Aristóteles (*De interpretatione* 16a-16b), quien denominaba además ὄνομα al caso nominativo, libre de alteraciones, y πτώσεις ὀνόματος al resto de los casos: «τὸ δὲ Φίλωνος ἢ Φίλωνι καὶ ὅσα τοιαῦτα οὐκ ὀνόματα ἀλλὰ πτώσεις ὀνόματος»<sup>2</sup>. Del mismo modo distingue Apolonio Díscolo (*De constructione* 70) el *casus rectus* u ὀρθή πτώσις de los *casus obliqui* o πλαγίαι πτώσεις: «αἰ δὴ τοιαῦται συντάξεις ἐν ὀρθῇ καὶ πλαγίᾳ πτώσει νοοῦνται, ἔστι δὲ τὸ προκείμενον ὄνομα ἐν ὀρθῇ καὶ πλαγίᾳ»<sup>3</sup>. Pero el primer autor que nombra todos los casos como parte de un sistema es Dionisio de Tracia (*Ars grammatica* XII, 7), quien nos dice:

πτώσεις ὀνομάτων εἰσὶ πέντε: ὀρθή, γενική, δοτική, αἰτιατική, κλητική. λέγεται δὲ ἡ μὲν ὀρθή ὀνομαστική καὶ εὐθεῖα, ἡ δὲ γενική κτητική τε καὶ πατρική, ἡ δὲ δοτική ἐπισταλτική, ἡ δὲ αἰτιατική κατ' αἰτιατικὴν, ἡ δὲ κλητική προσαγορευτική<sup>4</sup>.

En cuanto al origen del sistema casual, desde el punto de vista morfológico se han formulado dos teorías: la *teoría de la aglutinación* y la *teoría de la adaptación*. La teoría de la aglutinación defiende que los morfemas casuales se han creado a partir de antiguas desinencias adverbiales (Villar 1996: 253), mientras que la teoría de la adaptación establece dos fases en la formación de los casos:

<sup>2</sup> «En cuanto a “de Filón” o “para Filón” y demás, no son nombres, sino casos del nombre».

<sup>3</sup> «Dichas construcciones se entienden como formadas de caso recto y oblicuo, y así la palabra en cuestión lo está en recto y oblicuo».

<sup>4</sup> En traducción de Vicente Becarés (2002: 57), mínimamente modificada por nosotros: «Los casos de los nombres son cinco: recto, genitivo, dativo, acusativo y vocativo. Al (caso) recto se le llama también *nominativo* y *directo*; al genitivo, *posesivo* y *paterno*; al dativo, *epistolar*; al acusativo, *causativo*; y al vocativo, *apelativo*». En cuanto a nuestras modificaciones a la traducción de Bécars, se han limitado a las cuatro siguientes: 1) poner una «y» entre los nombres de los dos últimos casos («acusativo y vocativo»), pues, como se sabe, tanto los griegos como los romanos o bien no ponían nunca la conjunción coordinativa o bien la repetían con todos los miembros de la enumeración, pero en castellano solo es necesaria entre el penúltimo y el último miembro de dicha enumeración; 2) la segunda y última oración griega, que contiene un verbo en voz pasiva, un sujeto paciente y un atributo, se ha vertido al castellano como una construcción impersonal; 3) hemos sustituido «salutatorio» por *apelativo* por creerlo un término mucho más claro y, sobre todo, más fiel respecto de su étimo *προσαγορεύω*, que es ‘hablar a alguien’, ‘dirigirse a alguien’; y 4) hemos puesto en cursiva las otras denominaciones de los casos. Por último, llamamos la atención sobre el hecho de que en alemán y en griego moderno se ha mantenido el orden de los casos que aparece en Dionisio de Tracia y que corresponde *grosso modo* al nombre de una persona (nominativo), a su apellido o patronímico (genitivo), a los amigos (dativo) y a los enemigos (acusativo).

primero se crean los morfemas casuales que se incorporan a un lexema y, luego, se identifican con una función sintáctica determinada (Jespersen 1975[1968]: 216-217).

En el plano sintáctico, el origen de los casos ha recibido diferentes explicaciones en la lingüística moderna. Dentro de la corriente estructuralista, destacan las teorías de Hjelmslev, Jakobson, De Groot, Kuryłowicz y Tesnière, que expondremos brevemente enseguida. Louis Hjelmslev (1978: 29-32 y 138) se inspiró en los bizantinos Máximo Planudes y Teodoro de Gaza para formular su *teoría localista*, según la cual cada caso expresa más una *dirección* que un valor sintáctico, de modo que el acusativo indicaría el *acercamiento*, el genitivo el *alejamiento*, el dativo el *reposo* y el nominativo cualquier dirección<sup>5</sup>. Así, Hjelmslev (1978: 61) defiende que lo local está por encima de lo gramatical: «el fenómeno designado mediante el signo lingüístico no es de orden objetivo sino de orden subjetivo. El hablante no elige las formas gramaticales según las exigencias del estado de cosas objetivo o real, sino según un principio impuesto por la concepción o la idea (“Anschauung oder Idee”) mediante la cual contempla el hecho objetivo».

Por su parte, Roman Jakobson (1984: 243) prácticamente renunció a la sintaxis en su estudio sobre los casos, reconociendo que «Brøndal estaba en lo cierto al afirmar que la naturaleza de los casos es morfológica, y en modo alguno sintáctica»: parte de la premisa de que el orden de las palabras en las lenguas carentes de flexión y los casos en las lenguas flexivas expresan cosas diferentes (1984: 242-243). Jakobson (1984: 246-286) establece el siguiente sistema de relaciones entre los casos rusos: el nominativo se opone al acusativo, que es el que está marcado y al que se dirige la acción; a su vez, el genitivo indica que el ámbito de alcance del objeto que designa es más restringido; los casos instrumental y dativo se relacionan de la misma forma que nominativo y acusativo, pues el dativo indica, como el acusativo, que el objeto está afectado por la acción verbal, mientras que el instrumental, lo mismo que el nominativo, no indica nada acerca de si el objeto está sometido o no a la acción verbal; por último, el locativo no se opone a ningún otro caso y el objeto que designa puede estar afectado o no por la acción verbal<sup>6</sup>.

Para Albert Willem de Groot (*apud* Ana Agud 1980: 317-325) todos los casos están dotados de función semántica y sintáctica, excepto el vocativo, al que excluye de toda función. Semánticamente, opone los casos que tienen carga semántica a los que no la tienen<sup>7</sup>.

---

<sup>5</sup> Ver tabla nº 1 en anexos.

<sup>6</sup> Ver tabla nº 2 en anexos.

<sup>7</sup> Ver tabla nº 3 en anexos.



El indoeuropeísta Jerzy Kuryłowicz (*apud* Ana Agud 1980: 326-334) distingue, de un lado, entre «funciones primarias» y «funciones secundarias» de los casos y, de otro lado, entre «funciones sintácticas» y «funciones semánticas». En este sentido, por ejemplo, afirma que el acusativo latino ha de interpretarse de forma distinta atendiendo a si lleva preposición o no: el acusativo sin preposición constituye una función primaria, mientras que el acusativo con preposición es una función secundaria. Así, Kuryłowicz diferencia tres elementos en el sintagma *in Italiam*: el lexema *Itali-*, la preposición *in* y el morfema *-am*. Y, aquí, como el caso acusativo está *regido* por la preposición *in*, deja de tener la función primaria que le es propia y adopta la función secundaria de ‘dirección’. Por otra parte, entre los sintagmas *in Italiam* e *in Italia* se reflejan funciones semánticas diferentes debido a que el primero viene regido por un verbo de movimiento y el segundo por uno de estado. Finalmente, Kuryłowicz establece una división entre «casos sintácticos» (nominativo, acusativo y genitivo) y «casos concretos o semánticos» (ablativo, instrumental y locativo)<sup>8</sup>.

Por su parte, Lucien Tesnière (1994<sup>2</sup>[1976]: 169-170), creador de la *teoría de las valencias*, introdujo los conceptos de *actantes* y *circunstantes*: los *actantes* participan directamente en el proceso verbal, funcionando como sujeto, complemento directo, complemento indirecto y complemento agente, mientras que los *circunstantes* expresan las diversas circunstancias en que el proceso verbal se desarrolla, los complementos circunstanciales de la tradición gramatical y funcionan como adverbios. Tesnière (1994<sup>2</sup>[1976]: 411) denomina *valencia* de un verbo al número de actantes que lo pueden acompañar, siendo que hay verbos que solo admiten un actante (como, por ejemplo, *dormir*), otros que admiten dos (como *pegar*), otros tres (como *dar*) e, incluso, algunos que no admiten ningún actante (como *llover*). En griego y en latín, Tesnière (1994<sup>2</sup>[1976]: 184-189) llama primer actante al que va en nominativo (sujeto), segundo actante al que va tanto en acusativo (complemento directo) como en ablativo con *ab* o en genitivo con *ὕπό* (complemento agente) y tercer actante al que va en dativo (complemento indirecto). Los *circunstantes* van en ablativo en latín y en genitivo o dativo en griego<sup>9</sup>.

Por último, la escuela funcionalista holandesa, cuyo representante más destacado es Harm Pinkster (en España, José Miguel Baños) constituye una de las aportaciones más recientes del estructuralismo con trabajos muy interesantes sobre sintaxis. Esta sintaxis funcionalista estima de suma importancia analizar los fenómenos lingüísticos desde un punto de vista comunicativo (Baños 2009: 49). Así, por ejemplo, insiste en qué complementos son necesarios para un determinado verbo y distingue, sobre todo, entre funciones sintácticas y semánticas, aunque también considera una

---

<sup>8</sup> Ver tabla nº 4 en anexos.

<sup>9</sup> Ver tabla nº 5 en anexos.

función pragmática (Pinkster 1995: 5). En este sentido, Baños piensa que el nominativo (2009: 119) y el acusativo (1995: 131) presentan, mayoritariamente, valor sintáctico frente al ablativo (2009: 211), donde impera el valor semántico, mientras que el genitivo (2009: 156) y el dativo (2009: 186) expresan ambos valores<sup>10</sup>.

---

<sup>10</sup> Ver tabla nº 6 en anexos.

## 2.2. TEORÍA DE LOS CASOS INDOEUROPEOS

Al menos desde los años noventa del siglo pasado (Adrados/Bernabé/Mendoza 1998: 249-267) se admite que, en el indoeuropeo (en adelante IE), cabe establecer tres estratos: IE I, IE II e IE III. En la etapa del IE I no habría flexión, mientras que el IE II se considera monotemático, pero ya dotado de un sistema flexivo, del que habría surgido, de un lado, el hitita y, de otro, el IE III, este último con un sistema flexivo de varios temas, que se acerca en mayor medida a las lenguas clásicas que tratamos; además, se puede subdividir este estrato en un IE III A, más modernizado, y un IE III B, más arcaico<sup>11</sup>.

Hablamos, en las lenguas indoeuropeas (en adelante ide.), de casos y de flexión para referirnos a las marcas morfológicas que indican funciones sintácticas. El IE poseía algunas de estas marcas para distinguir el ‘agente’ del ‘paciente’ en la oración, aunque esto no sucede en todas las palabras, ya que muchas de género inanimado no distinguen morfológicamente el agente del paciente, siendo un simple mecanismo semántico el que se encarga de diferenciarlos. Siguiendo el *sistema acusativo mixto*, defendido por Villar (1996: 246-261), donde el nominativo funciona como el agente que realiza la acción y el acusativo como el paciente en el que esta recae, podemos decir que, en lenguas con este sistema acusativo, se acostumbra a marcar el paciente, al contrario de lo que sucede en el *sistema ergativo* (que posee una lengua como el vasco), que marca el agente y deja al paciente sin marca.

Las lenguas que estudiamos en este trabajo, griego y latín, están caracterizadas por un caso que llamamos *vocativo*, cuya función es la de ‘llamar’, ‘apelar’ o ‘invocar’, y que, en la declinación indoeuropea, es un caso no marcado por ningún morfema. En este sentido, a los lingüistas les extraña el hecho de que el nominativo esté marcado (con \*-s o alargamiento) y el vocativo, no, pues se esperaría lo contrario; pero Villar lo resuelve de manera bien sencilla afirmando que el nominativo y el vocativo proceden de un antiguo caso común. El acusativo, que, como hemos venido diciendo, es el paciente en el que recae la acción verbal, está siempre caracterizado por una nasal (\*-m) en IE.

Aparte del nominativo, vocativo y acusativo, hay otros dos casos cuya existencia no se discute en IE: el genitivo y el dativo. El genitivo, caracterizado por la desinencia \*-(e/o)s o por una -i<sup>12</sup>, es el encargado de la determinación nominal. Y el dativo se caracteriza por las desinencias \*-ei, -o y -oi, de las que las dos primeras se remontan a la etapa contemporánea del hitita, mientras que la

---

<sup>11</sup> Ver tabla nº 7 en anexos.

<sup>12</sup> Es decir, el genitivo se caracterizaba por una silbante con diferente vocal alternante e/o o por la desinencia \*-i, que vemos en latín y cuyo origen resulta controvertido (Juan Gil 1968).

tercera es posterior; *grosso modo* estas desinencias designaban, al principio, el «lugar a dónde» (*cf.*, por ejemplo, ἄνω ‘hacia arriba’ y εἰς ‘hacia allí’), lo que resulta congruente con el hecho de que el complemento indirecto exprese el ‘beneficiario’, ‘destinatario’ o ‘destino’ de la acción verbal (Martinet 1997: 251).

Para el IE se ha llegado a proponer la existencia de hasta diez casos (Villar 1996: 254): nominativo, vocativo, acusativo, genitivo, dativo, ablativo, instrumental, locativo, lativo y final-directivo. El acusativo más reciente sería el resultado de la confluencia de un acusativo propio y de un lativo, mientras que el dativo lo sería de un dativo propio y de un final-directivo. Este proceso de reducción por confluencia de casos, que se conoce con el nombre de *sincretismo*, habría dado lugar a un sistema de ocho casos en la etapa del IE III, representado, sobre todo, por el antiguo indio. Precisamente debido al sincretismo de casos y en relación a las lenguas clásicas, los indoeuropeístas postulan que, en griego, el dativo habría absorbido al instrumental y al locativo, mientras que el genitivo habría adquirido las funciones del antiguo ablativo *ide*. Y, en latín, el ablativo habría absorbido las funciones del instrumental y el locativo<sup>13</sup>.

Villar, partiendo del principio de economía lingüística, propugna que no hay que intentar reconstruir tantos casos como nociones sintácticas se puedan expresar, pues son demasiadas las circunstancias que deberían tenerse en cuenta. Es mejor considerar que cada caso puede expresar *per se* diversas circunstancias: así, el locativo serviría para expresar tanto la pregunta del lugar *en dónde* como el tiempo *cuándo*, mientras que el ablativo se usaría para expresar el lugar *desde dónde* y el acusativo, el dativo o el locativo podrían expresar el lugar *hacia dónde*, siendo la semántica la que proporcionaría la distinción.

Acabaremos exponiendo la idea de Villar (1996: 260) sobre el sistema de casos presentes en el IE III: «en resumen, el IE postanatolio<sup>14</sup> tuvo como casos completamente desarrollados cinco: nominativo, acusativo, vocativo, genitivo y dativo. Además, un locativo y un ablativo parcialmente implantados». Y continúa Villar (1996: 261) con que «el núcleo más antiguo del sistema, en el que coinciden por completo la totalidad de las lenguas, incluidas las anatolias, son cuatro casos: nominativo, acusativo, genitivo y dativo». Un sistema, apostillamos nosotros, mucho más cercano al del griego antiguo que al del antiguo indio, lengua que se tomaba como modelo para el *Ide*. hasta la década de los ochenta del siglo pasado.

---

<sup>13</sup> Ver tabla nº 8 en anexos.

<sup>14</sup> El anatolio es un grupo de lenguas del que forman parte el hitita (tanto el jeroglífico como el cuneiforme), que es la primera lengua *ide*. documentada, el luvita y el palaíta, siendo sus descendientes el lidio y el licio contemporáneos de la colonización griega de Asia Menor.

**2. 3. ESTUDIO COMPARADO DE LOS CASOS  
EN GRIEGO Y EN LATÍN**

### 2.3.1. CASOS NOMINALES

#### A. VOCATIVO

El vocativo solo se diferencia del nominativo en ciertas ocasiones (por ejemplo, cuando encontramos un vocalismo  $-ě$ , en la declinación temática, o el grado  $-\emptyset$ , en la declinación atemática: cf. Chantraine 1974: §§ 13 y 50) y solo en singular de sustantivos y adjetivos, pero nunca en los pronombres<sup>15</sup>. A veces, desde el IE, aparece acompañado de la interjección  $*-\bar{o}-$  ( $\bar{\omega}/o$ )<sup>16</sup> para expresar una mayor emoción: la encontramos en griego en contextos de «confianza» ya desde Homero, pero su empleo fue disminuyendo hasta caer en desuso; en latín la encontramos en escasas ocasiones (Lasso de la Vega 1968: § 155 y Meillet y Vendryes 1979<sup>5</sup>[1924]: §§ 813-814).

El vocativo no forma parte de la oración y, por tanto, no cumple ninguna función sintáctica (1984<sup>2</sup>[1983]: 118): solo supone la aparición en escena de la llamada función apelativa, impresiva o de actuación sobre el oyente (Bühler 1985[1934]: 48-52)<sup>17</sup>.

---

<sup>15</sup> La mayoría de las veces es el tono del hablante lo que establece la diferencia. Así, por ejemplo, en griego y latín, no hay ninguna diferencia entre ambos casos en plural. En latín, en general, solo se diferencian el nominativo y el vocativo en el singular de la segunda declinación, mientras que, en griego, hay más diferencias: así, por ejemplo, el vocativo de los masculinos de la primera declinación es diferente al nominativo; y, en la tercera declinación, también hay diferencia en los temas en  $-es$  ( $\Sigma\omega\kappa\rho\acute{\alpha}\tau\eta\varsigma/\Sigma\acute{\omega}\kappa\rho\alpha\tau\epsilon\varsigma$ ), en los en  $-i$  y  $-u$ , en diptongo y algunos temas en dental ( $\pi\acute{\omicron}\lambda\iota\varsigma/\pi\acute{\omicron}\lambda\iota$ ,  $\iota\chi\theta\acute{\upsilon}\varsigma/\iota\chi\theta\acute{\upsilon}$ ;  $\beta\alpha\sigma\iota\lambda\epsilon\acute{\upsilon}\varsigma/\beta\alpha\sigma\iota\lambda\epsilon\ddot{u}$ ;  $\delta\acute{\omicron}\rho\nu\iota\varsigma/\delta\acute{\omicron}\rho\nu\iota$ ). Pero, en todo caso, son excepciones.

<sup>16</sup> Como veremos, esta partícula no aparece solo con el vocativo, sino que también puede preceder a un nominativo y a un acusativo.

<sup>17</sup> A este respecto nos dice Jespersen (1975[1968]: 214-215): «En los casos en que existe un vocativo, hemos de decir que indica que un nombre se usa en segunda persona y va colocado fuera de la frase o como constituyendo una frase por sí mismo. Tiene puntos de contacto con el imperativo y podemos decir que, como éste, expresa una petición dirigida al oyente».

## B. NOMINATIVO

Morfológicamente, el nominativo está caracterizado, para el género animado, por una *-s* o por el grado  $-\emptyset$  y, para el género inanimado, por una *-m* o por el grado  $-\emptyset$  (Chantraine 1974 §§ 13, 22, 29, 42 y 49)<sup>18</sup>.

### α) Funciones usuales (Lasso de la Vega 1968: § 143 y Bassols 1987[1956]: § 22)

1. Sujeto de la oración, que realiza la acción verbal.
2. Predicado nominal, que dice algo del sujeto a través de un verbo copulativo.
3. Predicativo del sujeto, que dice algo del sujeto a través de un verbo predicativo.

### β) Usos especiales (Lasso de la Vega 1968: §§ 144-153 y Bassols 1987[1956]: §§ 23-29)

Además de sujeto, predicado nominal o predicativo de la oración, el nominativo tiene también otros empleos. Así, denominamos «usos especiales del nominativo» las discrepancias entre gramática y pensamiento que se dan cuando el «sujeto psicológico» y el «sujeto gramatical» no coinciden, de manera que se coloca como sujeto gramatical algo que, según el contexto, no debería serlo. Esto puede deberse a diversas causas: por una causa afectiva puede el complemento colocarse como sujeto, cuando el interés del hablante se centra en otro punto<sup>19</sup>; también una relajación en la sintaxis puede hacer que se emplee en nominativo algo que debería enunciarse en un caso distinto.

Vemos, pues, que estos usos especiales del nominativo son diversos y provocados siempre por causas agramaticales propias del género humano, sobre todo en la lengua hablada. Enumeramos a continuación estos usos:

1. *Nominativo anacolítico* o *nominatiuus pendens*: aparece cuando el interés del hablante cambia y se centra en otro punto, con lo que expresa en nominativo la primera idea, que es centro de su pensamiento sin ser el sujeto gramatical.

---

<sup>18</sup> El nominativo es el *casus agens* de la oración activa y el *casus passivus* de la oración pasiva.

<sup>19</sup> En español: *Pues yo... a mí me gusta leer.*

La sintaxis tradicional habla de *nominativo absoluto* cuando aparece representado por un participio solo o acompañado de un elemento nominal, que en latín es propio solo de época vulgar y tardía.

2. *Nominativo denominativo*: es el que aparece haciendo referencia al nombre (propio) de una persona o cosa, cuando, según las reglas de la gramática, debería presentarse otro caso.
3. *Nominativo enumerativo* o *nominativo apositivo*: aparecen en nominativo una enumeración o sucesión de cosas en aposición, aunque el grupo nominal al que vaya referido se encuentre en un caso distinto.
4. *Nominativo adverbial*: emplea sustantivos y adjetivos fosilizados en nominativo como adverbios<sup>20</sup>.
5. *Nominativo exclamativo*: se usa un nominativo en función de vocativo, incluso acompañado de la interjección *ō/ō*.

---

<sup>20</sup> Se trata de una cuestión discutida, puesto que se conservan esas palabras como adverbios, no como sustantivos o adjetivos.



## C. ACUSATIVO

El acusativo, según Chantraine (1974 §§ 14 y 22), está caracterizado por una nasal en IE y es el *casus passivus* u objeto de la acción verbal<sup>21</sup>.

**α) Funciones usuales** (Lasso de la Vega 1968: §§ 162-167 y Bassols 1987[1956]: §§ 33-35 y 45)

1. Complemento directo, sobre el que recae directamente la acción verbal: se habla de un *acusativo externo*, cuando el complemento directo expresa una noción independiente de la acción del verbo<sup>22</sup>, y un *acusativo interno*, cuando el complemento directo es el resultado de la acción verbal<sup>23</sup>.
2. Hay ocasiones, dependiendo de ciertos verbos, en las que se habla de un *doble acusativo*<sup>24</sup>, dentro del cual se distinguen tres tipos:
  - a) Acusativo de persona y acusativo de cosa<sup>25</sup>, ambos complementos directos<sup>26</sup>.
  - b) Acusativo complemento directo de persona y acusativo predicativo de este complemento directo<sup>27</sup>.

---

<sup>21</sup> Como los seres o conceptos inanimados no distinguen el nominativo del acusativo, en estos la misma forma puede cumplir tanto la función de objeto directo como la de sujeto (Lasso de la Vega 1968: § 160; Rubio 1984: 104-110 y Villar 1996: 248).

<sup>22</sup> Así, por ejemplo, en *Está leyendo La casa de Bernarda Alba*, esta obra existe *per se*, con independencia de que alguien la lea o no.

<sup>23</sup> Dentro de este acusativo interno podemos distinguir tres tipos: a) el llamado *de figura etimológica*, de la misma raíz que el verbo (*bailar un baile/vivir la vida*); b) el que, sin tener la misma raíz, se encuentra dentro del mismo campo semántico (*bailar la danza del vientre/vivir una experiencia*); y c) el que aparece como un pronombre, normalmente neutro, haciendo referencia al antiguo sustantivo que constituía el acusativo interno (*uiuere multam/uiuere multum/bailar mucho por uiuere multam uitam/bailar muchos bailes*).

<sup>24</sup> «Acusativo doble» lo llama Lasso de la Vega (1968: § 167).

<sup>25</sup> Por *cosa* entendemos tanto un ente individual como un infinitivo o cualquier oración subordinada completiva.

<sup>26</sup> El ejemplo *Magister grammaticam pueros docet* se convierte, en voz pasiva, en *Pueri docentur grammaticam a magistro*, pues el complemento directo de persona pasa a sujeto y el de cosa se queda en acusativo, que, para evitar hablar de un complemento directo en la voz pasiva, suele decirse que es un *acusativo de relación*. Aquí estamos ante el mismo caso de *vinculus pedes* o *nuda genu* ‘atado en cuanto a los pies’, ‘atado por los pies’, donde también se habla de acusativo de relación para evitar problemas. Algo parecido sucede con el verbo εἰμί, como, por ejemplo, «ὁ Κροῖσος ἦν Λυδὸς μὲν γένος» (Hdt. *Hist.* I.6.1) ‘Creso era lidio de origen’, donde el acusativo γένος se califica de acusativo de relación para evitar decir que el verbo εἰμί tiene un complemento directo. Un análisis detallado de estos casos, que daría materia de sobra para un trabajo de fin de grado, nos llevaría muy lejos de nuestro propósito de presentar una comparación sintética del sistema casual en griego y en latín.

<sup>27</sup> Es el típico ejemplo escolar de *Romani consulem Ciceronem creaverunt*. Téngase en cuenta que, al pasarse a pasiva, tanto este acusativo de persona como su predicativo, se construyen en nominativo: *Cicero consul a Romanis creatus est*.

- c) Acusativo complemento directo de persona con verbos compuestos de preverbio y acusativo de lugar, del tipo de *Caesar copias flumen traducit* (*César hizo pasar el río a sus tropas/César hizo pasar sus tropas al otro lado del río*)<sup>28</sup>.

**β) Usos especiales** (Lasso de la Vega 1968: §§ 161 y 168-177 y Bassols 1987[1956]: §§ 36-44 y 46-48)

1. Sujeto de infinitivo (Berenguer Amenós 2002<sup>37</sup>[1942]: § 344 y Bassols 1987[1956]: § 204)<sup>29</sup>: se construye en acusativo el sujeto de las llamadas *oraciones de infinitivo*.
2. Predicado nominal con εἶναι y esse (y φαίνεσθαι o fieri, por ejemplo)<sup>30</sup>: si el infinitivo es un verbo copulativo, su predicado nominal irá, como su sujeto, en acusativo.
3. Predicativo del sujeto de infinitivo: cuando el sujeto en acusativo de una oración de infinitivo lleve un predicativo, este también irá en acusativo<sup>31</sup>; de esta forma podríamos decir: ἴσμεν τὸν Ὅμηρον πατέρα τῆς ποιήσεως λέγεσθαι («sabemos que Homero era llamado el padre de la poesía») y *Romani annales Ciceronem consulem creari tradunt* («los anales romanos cuentan que Cicerón fue elegido cónsul»).
4. *Acusativo de relación*: designa la parte de una persona o cosa en relación a la cual se dice algo. Se emplea casi siempre con verbos y participios en forma pasiva<sup>32</sup>.
5. *Acusativo de extensión*: este acusativo, que puede haber surgido de antiguos acusativos internos, indica ‘extensión’ en el espacio o ‘duración’ en el tiempo.

---

<sup>28</sup> En este caso parece claro que el acusativo flumen viene regido por el preverbio *trans-* de *traducit*, que sería superfluo repetir. Ahora bien, nos preguntamos lo siguiente: si esta oración pudiera pasarse a pasiva como *\*Copiae traducuntur flumen a Caesare*, ¿habría que considerar a *flumen* un acusativo de relación?

<sup>29</sup> En este punto debemos señalar que, al tratar de la sintaxis casual, las gramáticas no mencionan jamás la función de sujeto del acusativo, excepto Adrados en su *Nueva sintaxis del griego antiguo* (1992: 109): solo la señalan cuando se ocupan de las oraciones de infinitivo. A nuestro juicio, por el contrario, hay que incluirlo aquí, dado que constituye una función sintáctica muy importante de este caso. En español solo quedan restos de este uso en oraciones del tipo *lo/la vi venir* u *oí al perro ladrar*, donde el complemento directo del verbo principal es, a su vez, el agente de la acción expresada por el infinitivo.

<sup>30</sup> En las gramáticas no hemos visto ninguna mención a este respecto en el tema del acusativo.

<sup>31</sup> Tampoco hemos encontrado mención de ello en las gramáticas, cuando se menciona la sintaxis del acusativo.

<sup>32</sup> Si bien, en griego, muchas veces estamos ante la voz media, no ante la pasiva, cosa que sí ocurre en el ejemplo que sigue, en que encontramos un complemento agente. Al acusativo de relación suele llamársele «acusativo griego» por ser relativamente frecuente en esta lengua: recordemos el citado ejemplo de Heródoto: ὁ Κροῖσος ἦν Λυδὸς μὲν γένος. Otras veces, se trata de un simple objeto directo con verbos cuyo equivalente español suele ser intransitivo, del tipo ἀλγέω τὴν κεφαλὴν / *doleo caput*.

6. *Acusativo adverbial*: mucho más que el nominativo, muchos adjetivos, pronombres y sustantivos aparecen en acusativo funcionando como adverbios.
7. *Acusativo de dirección*<sup>33</sup>: se ha postulado que, junto al acusativo con valor gramatical, el que funciona como complemento directo, existía en IE un *acusativo lativo* o de dirección que, en griego y en latín, expresa la dirección de un movimiento.
8. *Acusativo anacolítico*: es fruto de la tendencia a continuar el discurso repitiendo el mismo esquema sintáctico, para luego interrumpirlo por la necesidad en el hablante de expresar una nueva idea.

Un acusativo que queda «suelto» o «sin continuación» es el llamado *acusativo absoluto*, mucho más frecuente en griego que en latín<sup>34</sup> y que aparece cuando hallamos un participio (de verbos que expresan necesidad, posibilidad, conveniencia, etc.) que, sin concertar con otro elemento en la oración, aparece en acusativo singular neutro.

9. *Acusativo exclamativo*: aparece en acusativo, quizás por la elipsis de un verbo transitivo del que dependía en origen, una exclamación, a veces acompañada de interjecciones.

---

<sup>33</sup> Las gramáticas dicen que los *acusativos de relación, de extensión, adverbial y de dirección* funcionan como complementos circunstanciales.

<sup>34</sup> En latín se presenta en época tardía y se cree que surge por confusión entre el nominativo y el ablativo: «*neminem scientem subterfugit*» (Iordanes 350): «No sabiéndolo nadie (la reina) huyó».

#### D. CONCLUSIONES Y PROPUESTAS DE MEJORA SOBRE LOS CASOS NOMINALES (Rubio 1984<sup>2</sup>[1983]: 104-110 y 115-132)

Ya hemos dicho que el vocativo no cumple función sintáctica. Pues bien, el nominativo funciona en la mayoría de los casos como sujeto gramatical, pero también como predicado nominal (o atributo) y predicativo (o atributivo). Aparte de estas funciones, dispone de ciertos usos «no habituales», que, no obstante, reflejan una concepción del nominativo que, con razón, desde la Antigüedad lo hacen ser llamado *caso cero*. No hemos establecido función sintáctica para estos «usos especiales», puesto que la gramática tradicional no ha sido capaz de calificarlos, pero queremos advertir de lo siguiente:

1. Al *nominativo anacolúatico* no podemos asignarle función sintáctica porque no forma parte de una oración, sino que es una idea suelta que, expresada en nominativo, queda en el aire. No constituye relación sintáctica con el verbo u otros constituyentes de la oración. Probablemente, en la lengua hablada este nominativo habría estado destinado a ser el sujeto oracional.
2. Al *nominativo denominativo*, igual que al *nominativo enumerativo*, habría que, probablemente, asignarle la función sintáctica que le corresponda según el verbo a que acompañe.
3. Del *nominativo adverbial* no decimos nada, puesto que está por demostrar que algunos adverbios provengan de nominativos.
4. El *nominativo exclamativo* tiene la misma función que el vocativo, por lo que no tiene ni función ni relación sintáctica con la oración, sino que forma parte de la función lingüística, que no sintáctica, impresiva.

Tanto el nominativo (sujeto) como el acusativo (complemento directo) son los «complementos» más cercanos al verbo: entre ellos y el verbo existe una relación de dependencia, puesto que el sujeto necesita al complemento directo, el complemento directo al sujeto y ambos necesitan al verbo. Estos casos expresan un rasgo activo/pasivo en la oración mucho antes de que el verbo aparezca, incluso cuando decimos que este “se sobreentiende”<sup>35</sup>. Dentro del género animado, esta oposición de nominativo/acusativo está condicionada por el nominativo (activo) como caso

---

<sup>35</sup> Por ejemplo: «Juan... un plato de potaje». Aquí no cabe otra solución que entender a Juan como el que realiza la acción y al potaje como el que la recibe, incluso sin necesidad de conocer el verbo.

morfológicamente marcado, mientras que el acusativo (pasivo) coincide en su morfema con el género inanimado que, por otra parte, no opone nominativo/acusativo; es lógico que, dentro del género animado, el nominativo se oponga al acusativo, para conocer quién realiza la acción, mientras que el género inanimado no precisa de marca especial para caracterizar al sujeto, porque nuestra conciencia lingüística nos permite identificarlo<sup>36</sup>. Veámoslo en la tabla siguiente:

ANIMADO		INANIMADO	
Nominativo	Acusativo	Nominativo	Acusativo
-s/-ø (marcado)	-m/-ø (no marcado)	-m/-ø (no marcado)	-m/-ø (no marcado)

La abundancia de usos del acusativo nos hace preguntarnos si realmente está dotado de multitud de usos o, por el contrario, de uno invariante. Intentemos aclararlo a continuación:

1. Es evidente que los casos nominales están dotados de mayor utilidad en la oración, puesto que los otros no se sustentan sin los primeros. El acusativo que encontramos con infinitivo, dice Rubio (1984<sup>2</sup>[1983]: 117), «es una construcción “relajada” en que la sintaxis (nominal y verbal) se reduce a cero, aunque la “lógica” pueda —eventualmente— descubrir un sujeto nominal y un tiempo o modo en el verbo a pesar de que la lengua silencie todo eso». En el enunciado “teatro-Esquilo-mirar”, es posible descubrir un sujeto, un complemento y, en ocasiones, hasta un tiempo; por otra parte, este mecanismo no nos resulta fiable en “Coro-Esquilo-mirar”, puesto que parece haber una confusión entre el sujeto y el complemento directo con infinitivo, que encontramos a veces también en castellano<sup>37</sup>.
2. En el *acusativo de dirección* vemos esta ‘dirección’ en la semántica del verbo y del sustantivo en acusativo, de manera que expresiones del tipo «*ganar altura* y *ganar dinero*; *dirigirse a Roma* y *dirigirse al Jefe del Estado*», dice Rubio (1984<sup>2</sup>[1983]: 120), son equivalentes a «*adire Romam* y *adire consulem*; *peto Romam* y *peto pacem*». Por esto no es descabellado pensar que el *acusativo de dirección* constituye un complemento directo, lo mismo en griego

<sup>36</sup> En otras palabras, una oración como «el libro lee a Juan» no tendría sentido para nosotros. De esta manera, consideramos factible, en griego y en latín lo siguiente: Αἰσχύλος χορόν ὀρᾷ / Χορός Αἰσχύλου ὀρᾷ // Aeschylus chorum videt / Chorus Aeschylum videt. En estas dos oraciones es preciso marcar de forma distinta quién mira a quién, porque se trata de dos sustantivos de género animado. Por contra, en el género inanimado es razonable que no haya diferencia entre qué cosa realiza la acción o qué cosa la recibe, puesto que sería sorprendente una oración como la siguiente, en la que un objeto promueve una empresa: θέατρον Αἰσχύλου ὀρᾷ // Theatrum Aeschylum videt. Es por esto la necesidad de añadir una distinción al sujeto animado.

<sup>37</sup> «Después de haber tocado la puerta» (complemento directo)... / «Después de haber tocado el vecino» (sujeto)...

que en latín, puesto que, como hemos dicho, es la semántica la que nos indica el lugar sin distinción morfológica alguna de cualquier otro acusativo.

3. El *acusativo interno* no implica distinción alguna, pues es clara su condición de complemento directo.
4. El *acusativo de extensión*, ya sea *espacial*, ya *temporal*, aparece siempre con un verbo o sustantivo que indica algún tipo de extensión o duración<sup>38</sup>; si tenemos esto en cuenta, podríamos incluso calificarlo de *acusativo interno*, porque el verbo expresa la misma noción que su régimen.
5. Como ya hemos dicho, *el acusativo de relación* designa la parte de una persona o cosa en relación a la cual se dice algo, y se emplea con verbos y participios de forma pasiva. Igual que el nominativo es estático en la oración nominal, en la oración «pasiva»<sup>39</sup> aparece un acusativo estático, indicando un simple estado «que no cambia», «que no se mueve», con lo que se da una oposición sujeto/objeto en la que ambos son estáticos. De este modo, y como interpretamos *χαίρω/gaudeo* (estoy contento), *φοβέω/timeo* (tengo miedo) o *ἕζομαι/sedeo* (estoy sentado), podemos decir: Ἥφαιστος τὸ πόδε χωλὸς ἦν/*Vulcanus duos pedes claudus erat* (Hefesto/Vulcano era cojo/cojeaba [de] ambos pies). Acerca de este uso del acusativo, Rubio nos dice: «nosotros, sin embargo, preferimos situar a dicho acusativo en el extremo de la gama del “objeto” porque aún nos parece apuntar la oposición sujeto/objeto bajo la forma borrosa de sujeto estático y objeto estático» (1984<sup>2</sup>[1983]: 126).
6. El *doble acusativo*, que aparece siempre con verbos causativos, lleva dos complementos directos, puesto que decimos *διδάσκω τοὺς παῖδας τὴν γραμματικὴν/doceo pueros grammaticam*/hago a los niños aprender gramática. En voz pasiva los verbos causativos se vuelven estáticos y el complemento directo de cosa se mantiene (que calificamos como *acusativo de relación*): οἱ παῖδες διδάσκονται τὴν γραμματικὴν/pueri docentur grammaticam/se hace aprender gramática a los niños.

Por esto no resulta raro que verbos o sustantivos expresen extensión, dirección u otra noción cualquiera, pues la semántica no tiene límites y habría que crear etiquetas para cada uso del acusativo. Así, si hablamos de *acusativo de extensión espacial*, *de extensión*

---

<sup>38</sup> Demostramos esta afirmación con los ejemplos que propusimos líneas arriba: *ἀπέχει* δὲ ἡ Πλάταια τῶν Θηβῶν *σταδίων ἐβδομήκοντα/Is locus aberat a nouis Pompei castris passus quingentos/Κλέαρχος ἐδάκρυε πολὺν χρόνον ἐστώς/Equidem de te dies noctisque (ut debeo) cogitans.*

<sup>39</sup> Entrecorramos esta palabra porque creemos que no está siempre bien diferenciada la oración media de la pasiva.

*temporal, de dirección*, exagerando un poco podríamos hablar también de *acusativo de comida, de bebida, de amor o de odio*.

7. Sobre el nominativo y acusativo exclamativo no es de extrañar su existencia, *maxime* teniendo en cuenta que se trata de casos nominales. En primer lugar, como ya se ha dicho, el vocativo está poco caracterizado morfológicamente. Además, si el vocativo no pertenece a la función declarativa del lenguaje, lo mismo podría aparecer en nominativo o acusativo una exclamación que en cualquier otro caso, puesto que solo hace falta interrumpir el discurso y elevar el tono para expresar una apelación.

En suma, sobre la oposición nominativo/acusativo, Rubio (1984<sup>2</sup>[1983]: 132) concluye lo siguiente:

Ha de reconocerse una evidente propensión de todo nombre a caer en la forma de acusativo en cuanto se relajan las conexiones sintácticas de un enunciado. Hemos dicho en otro lugar que el acusativo es la piedra angular del sistema casual latino: el caso morfológicamente cero (tema puro o ampliado eventualmente con un sufijo nasal sin valor casual), cuyo valor sintáctico se define esencialmente por entrar en oposición con el nominativo positivamente marcado. En cuanto se relaja esa oposición, el nombre recae en su forma más neutra: las lenguas románicas llegarán al final de esta evolución: al acusativo como caso único, o sea al nombre indeclinable.

## 2.3.2. CASOS NO-NOMINALES

### A. GENITIVO Y ABLATIVO SEPARATIVO

El genitivo de la declinación temática estaba caracterizado en IE por las desinencias \*-(<sup>e/o</sup>)s o *-ī* para el singular y \**-ōm* para el plural: en griego las encontramos como \**-osyo>\*-oyyo>-oto>\*-oo>-ov* y *-ων*, respectivamente, y en latín como *-ī* y \**-ōm>-ōm>-um*<sup>40</sup>, respectivamente; la declinación en *-ā* estaba caracterizada con un genitivo en \**-ās* para el singular y \**-ā-sōm* para el plural, que en griego encontramos como *-ās* y \**-āsōm>-āsων>-ων*, y en latín como *-ās*<sup>41</sup>>\**-ā>-ai>-ae* y \**-āsōm>-ārum*; la declinación atemática estaba caracterizada por \*-(<sup>e/o</sup>)s o \**-s* para el singular y \**-om* para el plural, que en griego encontramos como *-ος* y *-ων*, y en latín como *-es>-is* y *-um* (Chantraine 1974: §§ 15, 19, 31, 35, 52, 56 y Ernout 1924: §§ 16, 21, 29, 36, 46, 51).

El genitivo, en su función más primaria, es el caso del complemento adnominal tanto en griego como en latín. Además, en griego expresa la separación o punto de partida, que coincide con parte del ablativo latino: el ablativo propiamente dicho. Así pues, dividimos el genitivo en *genitivo propio* y *genitivo-ablativo*.

#### α) Genitivo propio

Como ya hemos indicado, el genitivo propiamente dicho depende de un elemento nominal al que completa, pero también puede ser complemento de algunos verbos que lo rigen.

1. *Genitivo adnominal* (Lasso de la Vega 1968: §§ 187-202 y Bassols 1987[1956]: §§ 62-75): constantemente, en las lenguas que conocemos, se emplea el genitivo o equivalente con la misma función que un adjetivo: ὁ τῆς μητρὸς οἶκος/*matris domus*/la casa de la madre; es equivalente a ὁ μητρῶος οἶκος/*materna domus*/la casa materna. Generalmente en nuestras gramáticas se ofrece un catálogo extensísimo de los diversos matices que puede ofrecer el genitivo, cuando completa a un sustantivo, a un adjetivo o a un pronombre: de propiedad, de parentesco, partitivo, subjetivo, objetivo, de materia, de lugar, de duración, de precio, de edad, de medida, de cualidad, etc. Creemos, pues, innecesarios estos calificativos semánticos

<sup>40</sup> Las desinencias *-ōm* y *-um* las encontramos únicamente en latín arcaico. El plural *-ōrum* del clásico se toma por analogía al *-ārum* de la declinación en *-ā*.

<sup>41</sup> Recordemos la expresión *pater familias, mater familias, filius familias*, etc.



para expresar la misma función sintáctica: complemento del nombre. Decir *el libro de Juan*, *el hijo de Juan*, *el libro de papel*, *el libro de cinco euros* o *el libro de doscientas páginas*, etc., no cambia la función sintáctica porque se exprese una propiedad (porque el libro pertenece a Juan), un parentesco (porque el hijo es familia de Juan), un material (porque el libro está hecho de papel), un precio (porque el libro vale cinco euros) o una medida (porque el libro tiene una extensión de doscientas páginas).

En resumen, el genitivo adnominal está capacitado para completar a un sustantivo, a un adjetivo o a un pronombre, y siempre cumple la misma función sintáctica, la de complemento del nombre.

De este uso del genitivo surge el llamado *genitivo exclamativo*, que tanto en griego como en latín supone una exclamación o apelación, resultado de la desaparición del elemento nominal del que depende el genitivo.

2. *Genitivo adverbial* (Lasso de la Vega 1968: §§ 180-186 y Bassols 1987[1956]: §§ 50-52): indica una parte del concepto expresado por el genitivo. Se le suele llamar *genitivo partitivo*, y se construyen con él los verbos que indican deseo, logro, percepción sensorial, participación, alimento, etc. Esto mismo ocurre en algunas lenguas modernas como el francés, en el que, cuando no se expresa una cantidad concreta o una parte entera, aparece este genitivo partitivo (*je bois un verre d'eau/je bois de l'eau; j'achete un kilo de riz/j'achete du riz*). A su vez, de este genitivo partitivo derivan otros usos:
  - a. *Genitivo de precio y aprecio* (Lasso de la Vega 1968: § 198 y Bassols 1987[1956]: § 59): indica el precio de algo o la estimación que se le tiene.
  - b. *Genitivo de delito* (Lasso de la Vega 1968: § 219 y Bassols 1987[1956]: § 53): indica el delito o el castigo con *verba iudic[i]alia*.
  - c. *Genitivo de causa* (Lasso de la Vega 1968: § 229): los verbos que expresan afecto y algunos otros compuestos de preverbio rigen un genitivo que indica la causa de la acción.
  - d. *Genitivo locativo* (Lasso de la Vega 1968: § 185 y Bassols 1987[1956]: § 76): este genitivo indica el lugar en donde y el tiempo cuando sucede algo.

## β) Genitivo-ablativo

Este uso del genitivo griego coincide con el ablativo latino propiamente dicho, es decir, con el llamado «ablativo separativo, de origen o punto de partida». Dentro del genitivo-ablativo griego encontramos el separativo, el de alejamiento y el de punto de partida, además del genitivo comparativo, el absoluto y el agente.

1. *Genitivo-ablativo separativo* (Lasso de la Vega 1968: §§ 203-208 y Bassols 1987[1956]: §§ 106-110: se usa con algunos verbos, sustantivos y adjetivos que, por su semántica, indican el origen o separación, funcionando como un complemento circunstancial de lugar de(s) donde (cf. los valores de la preposición española *de* en los ejemplos *originario de Roma/viene de su casa*).
2. *Genitivo-ablativo comparativo* (Lasso de la Vega 1968: §§ 209-215 y Bassols 1987[1956]: §§ 112-114): el griego usa el genitivo y el latín el ablativo para expresar el segundo término de la comparación, entendidos ambos casos como el punto de partida en relación al cual se mide o «compara» el primer término: así, en Πέτρος ὑψηλότερος Παύλου ἐστὶ/*Petrus altior Paulo est/Pedro es más alto que Pablo*, partiendo de la altura de Pablo, Pedro es más alto. El español (frente al italiano, por ejemplo) nos muestra que también es posible otro esquema, que consiste en poner el segundo término de la comparación en el mismo caso que el primero, pero precedido de una partícula, que en griego es ἢ y en latín *quam*.
3. *Genitivo-ablativo absoluto* (Lasso de la Vega 1968: §§ 234-237 y Bassols 1987[1956]: §§ 135-142): en griego y en latín encontramos unos sintagmas subordinados de valor circunstancial, constituidos por un participio en genitivo o ablativo, respectivamente, y un sustantivo que concierta con él. Tal construcción parece haber surgido, en griego, de verbos que rigen genitivo (preocuparse de, acordarse de, participar de, etc.), mientras que, en latín, parece ser una prolongación del ablativo propiamente dicho o de punto de partida (*mortuo consule, nostri fugerunt: muerto el cónsul, los nuestros huyeron/los nuestros huyeron a partir de la muerte del cónsul /los nuestros huyeron a partir de que el cónsul murió*).
4. *Genitivo-ablativo agente* (Meillet y Vendryes 1979<sup>5</sup>[1924]: § 835 y Bassols 1987[1956]: § 131)<sup>42</sup>: en griego se pone el complemento agente de la oración pasiva con la preposición ὑπό

---

<sup>42</sup> Algunas gramáticas hablan de un complemento agente solo cuando el genitivo-ablativo designa una persona, mientras que, si se refiere a una cosa, hablan de complemento circunstancial de causa. Además, se nos hace necesario indicar, ya que ha sido usada tanto en este trabajo, que la *Sintaxis griega I* (1968) de Lasso de la Vega no menciona el genitivo agente.

acompañada de un genitivo de persona o de cosa; en latín, el complemento agente se expresa en ablativo: con la preposición *a*, si se trata de una persona, o sin preposición, si es una cosa. Por la preposición que lo rige está claro que el ablativo agente latino es un ablativo separativo (*Héctor fue matado de parte de Aquiles > Héctor fue matado por Aquiles*), pero hay quien defiende que el ablativo agente de cosa y, por tanto, sin preposición, es un ablativo de causa y, por ende, derivado del instrumental. En griego, el matiz de ‘agente’ lo aporta la preposición *ὑπό*, que denota ‘sometimiento, subordinación’: (*Héctor fue matado bajo la lanza de Aquiles > Héctor fue matado por la lanza de Aquiles*).

## B. DATIVO Y ABLATIVO INSTRUMENTAL Y LOCATIVO

El dativo de la declinación temática ide. se caracterizaba por las desinencias *\*-ōi* para el singular y *\*-ōis* para el plural, de las que provienen, en griego, los dativos  $-\omega\iota > -\omega$  y  $-\omega\iota\varsigma$  y, en latín, los dativos  $-oi > \bar{o}$  y *\*-ōis > -īs*; el dativo de la declinación en *-ā* estaba caracterizado por *\*-āi* para el singular y *\*-āis* para el plural, de los que proceden, en griego, los dativos  $-\alpha\iota > -\alpha$  y  $-\alpha\iota\varsigma$  y, en latín,  $-ai > -ae$ , y *\*-āis > -eis > -is*; por último, la declinación atemática presentaba los morfemas *\*-ei* para el singular y *\*-si* y *\*-bhōs* para el plural, de donde los dativos  $-ι$  y  $-\sigma\iota$  del griego e  $-i$  y  $-bus$ <sup>43</sup> del latín. En cuanto al ablativo instrumental latino presentaba el grado largo de la vocal correspondiente, es decir:  $-\bar{a}$ ,  $-\bar{o}$ ,  $-\bar{i}$ ,  $-\bar{u}$  y  $-\bar{e}$ , respectivamente (Chantraine 1974: §§ 16, 20, 32, 36, 53, 57 y Ernout 1924: §§ 17, 18, 22, 31, 37, 47, 49, 52).

En el dativo griego podemos establecer la siguiente división tripartita: a) dativo propiamente dicho, como caso que recibe indirectamente la acción verbal; b) dativo-instrumental, que coincide con el ablativo instrumental en latín; y c) dativo-locativo, que coincide con el ablativo-locativo latino.

### α) Dativo propio

El principal uso del dativo es el de expresar la persona o el objeto sobre el que recae indirectamente la acción verbal, esto es, indica el complemento indirecto de la oración. Puede aparecer tanto con verbos transitivos como con intransitivos. En este uso del dativo, las gramáticas suelen diferenciar entre un dativo de interés (de persona) y un dativo directivo-final (de cosa), siendo que, en ocasiones, nos encontramos con un *doble dativo* (Lasso de la Vega 1968: § 282 y Bassols 1987[1956]: § 103), en el que aparecen en una misma oración dos dativos, de los que normalmente uno es de persona y el otro de cosa: *hoc eo auxilio fuit* (esto le sirvió de ayuda).

1. *Dativo de interés* (Lasso de la Vega 1968: §§ 244-256 y Bassols 1987[1956]: §§ 85-100): indica la persona o cosa en cuyo favor o perjuicio ocurre algo. Como sucedía con el *genitivo adnominal*, las gramáticas suelen ofrecer un extenso catálogo acerca de los diversos matices que puede expresar este dativo (de daño o provecho, ético, posesivo, de punto de vista, simpatético, etc.), que siempre es un complemento indirecto.

---

<sup>43</sup> Esta misma desinencia sirvió para el ablativo plural de la tercera, cuarta y quinta declinaciones latinas.

Nos contentaremos con mencionar, como uso derivado de este empleo del dativo, el *dativo agente*, que expresa la persona agente de un verbo pasivo en el tema de perfecto y los adjetivos verbales pasivos en -τός y -τέος.

2. *Dativo directivo-final* (Lasso de la Vega 1968: §§ 242-243 y Bassols 1987[1956]: §§ 101-102).

### β) Dativo-ablativo instrumental (y sociativo)

Este uso del dativo griego, que corresponde al ablativo-instrumental latino, expresa la persona en compañía de la cual o el instrumento con el que se realiza la acción verbal (Aquiles hablaba con Patroclo/Aquiles mató a Héctor con la espada). Es lógico que estas dos nociones de ‘compañía’ e ‘instrumento’ se empleen con el mismo caso, pues nosotros mismos tenemos, a veces, dificultad para distinguir las<sup>44</sup>.

1. *Dativo-ablativo instrumental* (Lasso de la Vega 1968: §§ 269-272 y Bassols 1987[1956]: §§ 120-125): expresan el complemento circunstancial de instrumento, que en griego y en latín viene regido por los siguientes verbos: vivir, alimentarse; vestir, adornar; educar, acostumbrar; combatir, golpear; llenar; fluir, llover; confiar; usar, servirse de; y, en general, todos aquellos verbos<sup>45</sup> susceptibles de requerir un instrumento para llevar a cabo la acción.
2. *Dativo-ablativo sociativo* (Lasso de la Vega 1968: §§ 266-268 y Bassols 1987[1956]: § 115: el dativo y ablativo sociativo, llamado a veces *asociativo*<sup>46</sup>, expresa un complemento circunstancial de compañía, con verbos, sustantivos y adjetivos que expresan una noción que puede requerir compañía, *maxime* los compuestos de preverbo.
3. Usos derivados del dativo y ablativo instrumentales y sociativos (Lasso de la Vega 1968: §§ 273-278 y Bassols 1987[1956]: §§ 116-119 y 126-130):
  - a. El *dativo griego* y el *ablativo latino de modo*, que indica el modo o las circunstancias concomitantes en las que se desarrolla una acción; es un complemento circunstancial de modo.

---

<sup>44</sup> Cuando decimos *Aquiles llegó a la batalla con los veloces caballos*, ¿estamos ante la noción de compañía o ante la de instrumento?

<sup>45</sup> Y algunos sustantivos y adjetivos.

<sup>46</sup> También llamado *instrumental comitativo* por Lasso de la Vega (1968: 266).

- b. El *dativo griego y el ablativo latino de limitación, cantidad y medida* indican la parte de una cosa en relación a la cual se dice algo o la cantidad en que una cosa se diferencia de otra.
- c. El *dativo griego y el ablativo latino de causa* indica la causa de una acción y constituye un complemento circunstancial de causa.

### γ) Dativo-ablativo locativo

Encontramos en el dativo griego y el ablativo latino una función de locativo, que indica el lugar en donde sucede algo y el tiempo cuando sucede algo, funcionando como un complemento circunstancial de lugar o de tiempo.

1. Dativo griego y ablativo latino de lugar en donde (Lasso de la Vega 1968: §§ 257-262 y Bassols 1987[1956]: § 132): indica el lugar en donde algo se lleva a cabo; suele emplearse con topónimos, aunque también con conceptos abstractos que se puedan expresar como lugar. La expresión locativa del dativo griego o el ablativo latino puede ayudarse de preposiciones (sobre todo, *ἐν* e *in*). En griego aparece sin preposición desde Homero con nombres de lugar y de persona<sup>47</sup>, mientras que, en latín, lo hace con nombres propios de lugar menor<sup>48</sup>.
2. Dativo griego y ablativo latino de tiempo cuando (Lasso de la Vega 1968: § 263 y Bassols 1987[1956]: §§ 133-134): indica el tiempo en que sucedió algo, y se emplea con sustantivos que expresan un tiempo. Este tiempo puede estar determinado por alguna palabra que señale el tiempo «desde que» sucede o la duración, como el acusativo de extensión temporal.

---

<sup>47</sup> El locativo puede usarse con antropónimos como vemos en los ejemplos españoles de *en Homero*, *en Platón*, *en Catulo* o *en Horacio*.

<sup>48</sup> Sin embargo, en época postclásica aparece también con nombres propios de lugar mayor y muchos nombres comunes.

## C. CONCLUSIONES Y PROPUESTAS DE MEJORA SOBRE LOS CASOS NO-NOMINALES

**α) Genitivo** (Rubio 1984<sup>2</sup>[1983]: 133-142 Meillet y Vendryes 1979<sup>5</sup>[1924]: § 827-836)

Es sabido que el sustantivo en genitivo funciona como un adjetivo (Wackernagel 1953[1908]): ya señalábamos *supra* la equivalencia *entre la casa materna y la casa de la madre*. Esto supone un gran ahorro en la creación de léxico, puesto que, en las lenguas ide., normalmente existen adjetivos para las cualidades más frecuentes, pero no para todas las que se pueden expresar con, por ejemplo, oraciones de relativo o sustantivos en genitivo adnominal. Este genitivo puede actuar como ‘agente’ o ‘paciente’ del significado oracional (genitivo subjetivo y objetivo) en enunciados como *metus hostium*/ὁ φόβος τῶν πολεμίων, que tanto puede equivaler al ‘miedo que tienen los enemigos’ como al ‘miedo que se les tiene a los enemigos’, según la explicación de Aulo Gelio: «*nam “metus hostium” recte dicitur, et cum timent hostes et cum timentur*» (IX, 12). En este ejemplo observamos que no existe diferencia morfológica alguna entre ambos tipos de genitivo: solo nuestro conocimiento extralingüístico nos permite hacer la distinción. Así, en ὁ τῆς μητρός οἶκος/*domus matris* sabemos que la relación existente entre *la casa y la madre* es de ‘posesión’, pues no existe otra posibilidad; sin embargo, en *statua Myronis* la gramática no nos permite conocer si Mirón es el creador de la estatua, el dueño o la figura que está representada en la estatua. Incluso, si no se sabe que *Mirón* es el nombre de una persona, se puede llegar a pensar que sea un tipo de material del que está hecha la estatua. En definitiva, el genitivo en sí no es ni posesivo, ni subjetivo, ni objetivo, ni de materia, ni de cualidad, etc.: solo significa ‘relación general nombre – nombre’, por lo que resulta inútil intentar clasificaciones atendiendo a la semántica de cada ejemplo, ya que esto pertenece a la realidad y no conoce límites. Y, por la misma razón, que podíamos hablar antes de un «acusativo de comida», podríamos hablar ahora de un «genitivo de edad» en casos como *παῖς τις ἐννέα ἐτῶν*/*puer novem annorum*/*un niño de nueve años*).

En cuanto al genitivo adverbial, aparecen en griego y en latín algunos verbos que rigen genitivo, pero que, como sucede en español, también pueden regir otros casos, como el ablativo: *llenar de/llenar con; acusar de/acusar por*; sin embargo, hay unos pocos que solo se construyen con genitivo: *acordarse de, privar de*, etc.

**β) Dativo** (Rubio 1984<sup>2</sup>[1983]: 142-153 Meillet y Vendryes 1979<sup>5</sup>[1924]: § 825-826 y 837-838)

La función principal del dativo es la de señalar a la persona o cosa interesada (beneficiada o perjudicada) en la acción verbal. Rubio (1984<sup>2</sup>[1983]: 145) defiende el valor unitario del dativo latino y afirma, como ocurría con el genitivo, que es el contexto el que impone los matices de ‘provecho’, ‘daño’, ‘relación’, etc., y añade el siguiente ejemplo:

La afirmación rotunda de Estróbilos, «En verdad, yo a ti no te he robado nada», es interpretada por Euclión —y ahí radica el efecto cómico— «yo para ti no robé nada (a nadie)», y, en consecuencia, le replica: «Pero devuélveme lo que habías robado para ti»<sup>49</sup>. Plauto juega con la indistinción fundamental del dativo como de provecho o de daño.

Con los verbos que rigen dativo también se expresa la persona beneficiada o interesada en la acción, es decir, que en *cauere*, *metuere* o *consulere* se expresa la misma idea que con *dare*<sup>50</sup>. En el dativo agente estamos ante la persona interesada, que, además, en este caso, es la misma que realiza la acción verbal.

Como sabemos, el instrumental-sociativo y el locativo (que también sirve para expresar el tiempo en que se hace algo) griegos también se expresan en dativo, normalmente con preposición.

**γ) Ablativo** (Rubio 1984<sup>2</sup>[1983]: 153-162 y Meillet y Vendryes 1979<sup>5</sup>[1924]: § 833-838)

En el latín histórico están atestiguadas unas desinencias propias para el ablativo, instrumental y locativo, que terminaron por confundirse sincréticamente. Así, decimos que la función del ablativo en sí mismo es la de expresar el ‘punto de partida’, bien espacial, bien temporal, bien relacionado con las circunstancias concomitantes que rodean la acción. Se discute el significado del ablativo en algunas construcciones (*llegó con los caballos*: ¿compañía o instrumento?) que resultan tan ambiguas para nosotros como lo eran para los hablantes de latín: solo pueden desambiguarse mediante el uso de preposiciones. Si admitimos que el significado propio del ablativo es ‘separación’, la interpretación locativa o instrumental-sociativo dependerá por entero del contexto: *Athenis redeo* (vuelvo de Atenas)/*Athenis habito* (vivo en Atenas)/ *muliere (co)habito* (vivo con una mujer). Parecen también claramente separativos tanto el ablativo comparativo como el agente y el de

---

<sup>49</sup> En español sucede algo parecido en ejemplos como *Le compré flores a María*, donde María puede ser tanto la florista que las vendió como la destinataria de las flores.

<sup>50</sup> Cf. *cavere alicui* (‘estar en guardia en favor de alguien’>‘velar por alguien’) / *metuere alicui* (‘tener miedo en interés de alguien’>‘temer por alguien’); *consulere alicui* (‘deliberar en interés de alguien’>‘mirar por u ocuparse de alguien’); *dare aliquid alicui* (‘dar algo en interés de alguien’>‘dar algo a alguien’).



causa sin preposición. Y lo mismo sucede, por último, con el llamado *ablativo absoluto*, compuesto de un sustantivo en ablativo que viene acompañado por un participio: el hecho de que se le suele considerar equivalente a una oración subordinada temporal, causal, modal, etc., independiente hasta cierto punto de la oración principal, proviene tanto del carácter de complemento circunstancial del ablativo como de la predicación que conlleva el participio, pero no deja de ser igual que cualquier otro ablativo.

### 2.3.3. CASOS RESIDUALES

#### A. LOCATIVO

(Meillet y Vendryes 1979<sup>5</sup>[1924]: § 838; Meillet 1964: 295 y 297; Chantraine 1974: §§ 16, 20, 23, 32 y 36; Lasso de la Vega 1968: § 257; Bassols 1987[1956]: §§ 143-145)

Quizás pueda parecer un atrevimiento dedicar un apartado al locativo, pero lo consideramos digno de ser nombrado, pues, al tener unas desinencias propias tanto en griego como en latín, podemos considerarlo un caso más, a pesar de su innegable carácter defectivo. Precisamente debido a su «defectividad», Baños (2009: 109-110) se muestra contrario a considerarlo un caso, arguyendo lo siguiente:

En primer lugar está por demostrar que el latín haya poseído en alguna ocasión un caso Locativo y no una desinencia derivativa de valor adverbial y de cierta recursividad (similar a los sufijos griegos *-thi*, *-then* o *-de* del griego) que, sin embargo, en otras lenguas (el sánscrito, por ejemplo) sí llegó a gramaticalizarse en un Locativo. En segundo lugar, desde el punto de vista de la teoría morfológica, haya sido cual haya sido su origen, no es posible defender la existencia del Locativo como caso en el latín histórico, porque carece de algo esencial para ser considerado una categoría flexiva: su generalidad. Salvo excepciones conocidas, no es posible declinar los nombres en Locativo, como lo hacemos en Genitivo o Dativo. Morfosintácticamente hablando, el llamado Locativo en latín no es un caso.

En cualquier caso, ya esté provisto de morfemas casuales, ya de sufijos adverbiales, es posible unir estas desinencias a ciertos sustantivos que indican el lugar en donde para expresar un complemento circunstancial. El posible locativo indoeuropeo presentaba la desinencia *\*-ī/-ī̄* (alternando con *\*-ϕ*) para el singular<sup>51</sup> y *\*-su* para el plural (*cf.* en griego *-σι*). Por esta razón, en el singular de la declinación temática de algunos sustantivos griegos (incluidos, por supuesto, los topónimos) encontramos la desinencia *-οι* (οἴκοι ‘en casa’, Μεγαροῖ ‘en Megara’)<sup>52</sup> y en el plural de la declinación en *-ā* las desinencias *-ᾱσι* (Πλαταιᾱσι ‘en Platea’) y *-ησι* (Ἀθήνησι ‘en Atenas’). En latín encontramos la desinencia de locativo solo en el singular de nombres propios de lugar menor y algunos nombres comunes: así, *-ai>-ae* para la declinación en *-ā* (*Romae* ‘en Roma’) e *-ī* para la temática (*domi* ‘en casa’) y la aтемática (*Cathagini* ‘en Cartago’).

<sup>51</sup> La vemos, tanto en griego, como en latín, unida a la vocal del tema.

<sup>52</sup> También *-ει* en época helenística: οἶκει ‘en casa’.

### 2.3.4. CONCLUSIONES DEL ESTUDIO COMPARADO DE LOS CASOS

En nuestra exposición hemos pretendido establecer una correspondencia entre la sintaxis de los casos griegos y los casos latinos. Por supuesto, los casos nominales están dotados de mayor importancia en la oración, al ser sujeto y objeto directo las funciones más cercanas al verbo, mientras que los llamados casos no-nominales, que proveen de las funciones de complemento del nombre, indirecto y circunstancial son claramente secundarias respecto del sujeto o el objeto directo. Veamos esta jerarquía en el siguiente esquema, ejemplificado con la frase *En el décimo año de la guerra, Febo Apolo envió al ejército de los aqueos una maligna peste*:

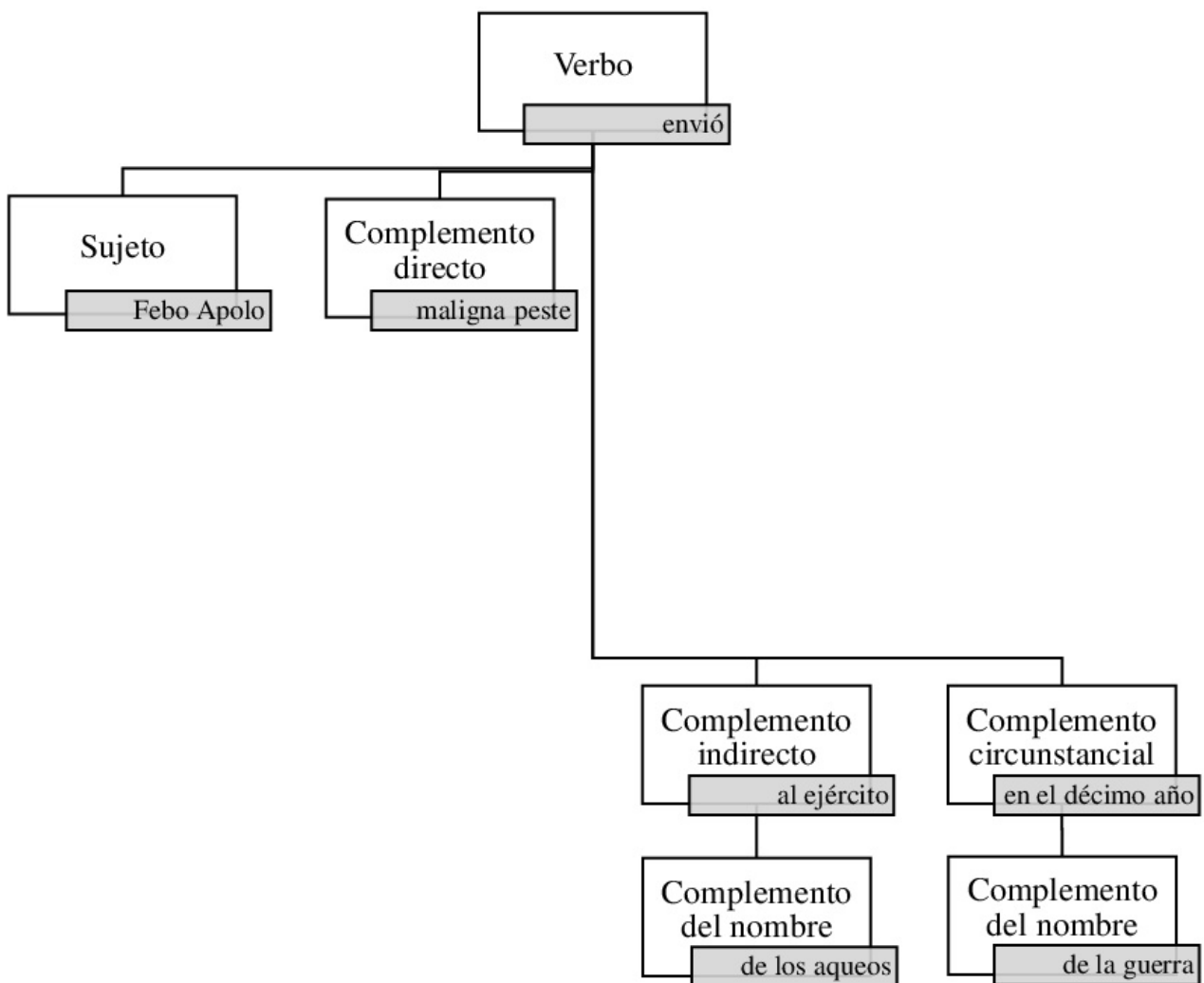

En definitiva, es clara la importancia de conocer el funcionamiento sintáctico de los casos, *maxime* en lenguas tan cercanas y significativas como el griego y el latín. En efecto, hemos

comprobado que las funciones casuales son las mismas en ambas lenguas y que la sintaxis comparada resulta útil para su estudio. Por esto, presentamos a continuación una breve sintaxis preposicional comparada.

## 2.4. LAS PREPOSICIONES COMO CLASE DE PALABRAS

Las preposiciones conforman un tipo de palabras invariables (*ἄκλιτα / indeclinabilia*) que sirven para precisar el significado de los casos. Mientras que el acusativo puede indicar ‘dirección’, el genitivo-ablativo ‘origen, punto de partida’ y el dativo-ablativo ‘instrumento, ubicación y tiempo’, las preposiciones especifican estas nociones expresadas por los casos (Humbert 1972: § 504). En términos generales, el sustantivo regido por la preposición «concreta la significación sustantiva que el término nuclear o preposición posee en su matriz semántica» (Morera 2000, II: 65). Así, en el sintagma *por la calle*, el sustantivo *la calle* llena de contenido a la preposición *por*, puesto que en sí misma esta carece de entidad independiente y siempre necesita subordinar a otro elemento que complete su significación; en otras palabras, *por* no supone ningún objeto o elemento tangible, sino que simplemente lo concebimos como el ‘paso de un lugar a otro de algo o alguien’, pero esa cosa o esa persona no está incluida en la significación de la preposición; en cambio, cuando pensamos en *la calle*, sí viene fácilmente a nuestra mente la imagen de una vía pública asfaltada con viviendas a su alrededor... Podríamos representarlo así:

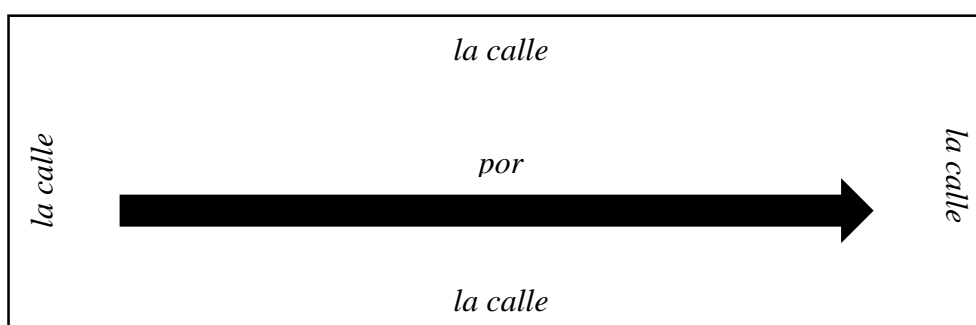

La palabra *preposición* viene del latín *praepositio*, término latino traducido del griego *πρόθεσις*. Aristóteles (Po. 1456b, 20) es el primero que recoge el término *σύνδεσμος* (*apud* Jiménez 1993: 54) haciendo referencia a partículas en general, tanto conjunciones como preposiciones:

Τῆς δὲ λέξεως ἀπάσης τὰδ' ἐστὶ τὰ μέρη, στοιχείον συλλαβῆ σύνδεσμος ὄνομα ῥῆμα ἄρθρον  
πτῶσις λόγος<sup>53</sup>.

Por su parte, Dionisio de Tracia (XVIII) ya hace una distinción clara entre estas partículas:

<sup>53</sup> En traducción de Valentín García Yebra (1974: 198) «Las partes de toda la elocución son estas: elemento, sílaba, conjunción, nombre, verbo, artículo, caso y enunciación».

πρόθεσις ἐστὶ λέξις προτιθεμένη πάντων τῶν τοῦ λόγου μερῶν ἔν τε συνθέσει καὶ συντάξει. εἰσὶ δὲ αἱ πᾶσαι προθέσεις ὀκτῶ καὶ δέκα, ὧν μονοσύλλαβοι μὲν ἕξ· ἐν εἰς ἕξ σὺν πρό πρός, αἴτινες οὐκ ἀναστρέφονται· δισύλλαβοι δὲ δύο καὶ δέκα· ἀνά κατὰ διὰ μετὰ παρά ἀντί ἐπί περὶ ἀμφί ἀπό ὑπό ὑπέρ<sup>54</sup>.

La mayoría de las preposiciones griegas y latinas, que, como veremos, coinciden en gran parte, eran ya preposiciones en indoeuropeo y procedían de adverbios. De hecho, como veremos *infra* en el apartado 4.16, los estudiosos suelen compartir la opinión de Pinault (1995: 35-59), para quien la distinción que suele hacerse –dentro de las palabras invariables- entre a) adverbios, b) preverbios y preposiciones y c) partículas se pierde a medida que nos remontamos atrás en la historia de estas lenguas. Así, Pinault (1995: 52-53) identifica los preverbios y preposiciones, que son lo mismo, con los adverbios, basándose en los siguientes rasgos:

Plusieurs ordres de faits autorisent à identifier préverbes, adverbes, pré- ou postpositions:

- affinité de structure, les préverbes présentant les mêmes caractéristiques nominales que les deux autres catégories;
- communauté sémantique, dans les mêmes déterminations locales, avec ou sans mouvement;
- autonomie ancienne du préverbe, doté d'un accent propre.

[...]

La doctrine commune et traditionnelle enseigne que les préverbes étaient originellement des adverbes autonomes, détachés dans la phrase, et qu'ils se sont ultérieurement joints aux verbes, donnant les préverbes, ainsi qu'aux noms, donnant les pré- ou postpositions. (...) On souscrita à l'hypothèse la plus vraisemblable, qui fait des préverbes, parallèlement aux post- et prépositions, d'anciens adverbes, reposant en fait sur des substantifs disparus de l'usage.

En cambio, una minoría de las preposiciones griegas y latinas proceden de sustantivos y adjetivos que se fijaron en un caso determinado y se emplearon como preposiciones (*versus* o πλήν, por ejemplo), tal y como sucede en las lenguas románicas, donde la mayoría de las preposiciones son las mismas que en latín, pero se han creado algunas nuevas a partir de sustantivos, como *hacia* (< *faciem ad*) o *chez* (< *casa*).

Respecto del uso preposicional de los antiguos adverbios, nos dice Bassols (1987[1956]: § 221) que «para comprender este proceso conviene recordar que en un principio los adverbios, que con el tiempo se convirtieron en preposiciones, dependían directamente del verbo y no regían ningún caso». Es, pues, este proceso de gramaticalización y dependencia el que distinguiría entre preverbios

---

<sup>54</sup> En traducción de Vicente Bécáres Botas (2002: 77): «La preposición es una palabra que se antepone a todas las partes de la oración, en composición y en la frase. Las preposiciones son en total dieciocho; de ellas seis son monosilábicas: ἐν (“en”), εἰς (“a”), ἐξ (“de”), σὺν (“con”), πρό (“ante”), πρός (“hacia”), las cuales no admiten anástrofe; y doce bisilábicas: ἀνά (“hacia arriba”), κατὰ (“hacia abajo”), διὰ (“a través de”), μετὰ (“junto con”), παρά (“junto a”), ἀντί (“en lugar de”), ἐπί (“sobre”), περὶ (“alrededor de”), ἀμφί (“en torno a”), ἀπό (“desde”), ὑπό (“bajo”), ὑπέρ (“encima de”).»

y preposiciones (dependientes), de un lado, y adverbios (independientes), de otro. A su vez, siendo ambos dependientes, los preverbios lo son aun más que las preposiciones, ya que las segundas, en circunstancias excepcionales, pueden usarse como adverbios, mientras que los primeros jamás. Y, de hecho, mientras que, en griego, todas las preposiciones «propias» se usan también como preverbios, en latín los preverbios *dis-*, *re-* o *se-* no se usan ya como preposiciones.

En esta línea, Humbert (1972: § 506) y Redondo (2011: 75), respectivamente, establecen la distinción entre preposiciones *propias*, las cuales son indistintamente preposiciones y preverbios, y las *impropias*, las cuales están todavía muy cerca de los adverbios y no pueden funcionar como preverbios<sup>55</sup>:

La seule distinction qui réponde à des différences profondes est celle qui oppose les prépositions proprement dites aux prépositions improprement dites. Assurément le terme choisi n'est pas très heureux, puisque les prépositions *proprement dites* sont précisément celles qui peuvent remplir la fonction de *préverbe*, c'est-à-dire être autre chose que des prépositions [...]. Au contraire, les prépositions *improprement dites* ne peuvent être que *prépositions* (ou même *postpositions*).

D'altra banda, la gramàtica tradicional sol distingir, ja des dels antics, entre preposicions pròpies i impròpies. Tipològicament, les segones solen equivaldre a adverbis, i tenen una gran autonomia sintàctica i semàntica. Des de la perspectiva de la gramàtica històrica, les preposicions pròpies solen ésser heretades, les impròpies degudes a innovacions de cada llengua.

En cambio, Bortone (2010: 119-121), que tiene un estudio diacrónico interesantísimo sobre las preposiciones griegas, establece las siguientes precisiones y diferencias entre el uso preposicional y el preverbal de los mismos elementos:

The fact that it is customary to label as “proper” or “true” prepositions only those that can be prefixed (cf. e.g. Schwyzler and Debrunner 1950: II: 533; Smyth 1956: 366), highlights that Greek prepositions are traditionally thought to be the same category as prefixes. This is also unwarranted—and prefixes are not included in this study. Let us briefly see why. The main argument for a single category preposition/prefix is morphological: in most instances a preposition has an identical-looking counterpart amongst the prefixes. The identity is even clearer if one considers that writing a prefix and the following item as one word—instead of as two, as is done with prepositions— is only a matter of convention. (...) However, just as there are “improper” prepositions that cannot be prefixes, there are some forms that only exist as prefixes: in Classical Greek there is no prepositional use of the prefixes *δυσ-*, or *ἤμι-* (or, in Latin, of *re-*, *ce-*, *dis-*, or *intro-*). More importantly, the semantics of the “same form” used as a prefix may differ. (Y lo ejemplifica con los usos muy distintos de *ἀνά* como preverbio y como preposición). It is interesting to note also that later Greek and other languages show that, after a form had developed into an adposition and a prefix, not only its meanings but also its forms may diverge. So in Greek today, *γιά* is the prepositions, *δια-* the prefix; in Latin, *cum* is the preposition but *con-* is the prefix; in French *pour* is only a preposition, *per-* the prefix, etc. In Ancient Greek there are also *syntactic* differences between prepositions and prefixes. These are clear when the prefixes are attached to a noun, because (unlike the seemingly identical prepositions), they cannot case-mark the noun. Contrast the Classical Greek rendering of “they were armed” with an adjectival phrase and a prepositional phrase.

<sup>55</sup> Vid. al respecto nuestro apartado 4.16, donde tratamos con detalle de las preposiciones como elementos de la formación de palabras (compuestos preposicionales) o preverbios.

En este trabajo solo vamos a tratar las llamadas preposiciones propias, puesto que, como hemos dicho, las impropias son adverbios que proceden, en su mayoría, de antiguos sustantivos o adjetivos fijados en un caso concreto.



## 2.5. LAS PREPOSICIONES EN LA GRAMÁTICA

### α) Brugmann

En su más que centenaria *Kurze vergleichende Grammatik* (empleamos la traducción francesa) Brugmann (1905: §§ 586-589) afirma que las preposiciones son adverbios que mantienen una relación estrecha con un verbo, un caso o un adverbio. Desde un punto de vista morfológico, las clasifica en las que tienen morfemas casuales (como *χάρτιν* o *causa*), las que presentan morfemas adverbiales (como *πρόσθε*) y las que no responden a ninguno de los dos criterios anteriores (como *ἀπό* o *ab*). Desde un punto de vista sintáctico, distingue entre preposiciones adverbiales (preverbios) y preposiciones adnominales.

En cuanto a las preposiciones adverbiales, de que las trataremos con mayor profundidad *infra* en nuestros anexos, Brugmann señala que a menudo ocupan una posición muy cercana al verbo, pudiendo unirse a él hasta en número de dos o tres, como vemos en *ὑπεκπροφεύγω* y *superimpono*.

Por otra parte, las preposiciones se han convertido en elementos adnominales de dos formas diferentes:

a) Une partie d'entre elles servait dès l'origine à préciser adverbialement la direction de l'action exprimée par le verbe, par ex. skr. *úpa gam-* ('s'ajouter'), gr. \*ἄπο-αίρω, ἀφ-αίρέω ('j'enlève'). [...] Ce sont les prépositions proprement dites. b) Au contraire on nomme fausses prépositions, celles dont a dépendu dès l'origine, en qualité de cas adnominal, le nom qui leur est joint. [...] Ainsi par ex. skr. *sthāne* avec le génitif 'au lieu de', come all. mod. *anstatt* (*an statt*) avec le génitif, frç. *en place de*, gr. *χάρτιν*, lat. *causā* avec le génitif.

Encontramos, además, lugares en los que no es seguro si la preposición acompaña al verbo o a un nombre, «comme surtout en védique et chez Homère, [...] ἐκ δὲ Χρυσῆϊς νηὸς βῆ 'Ch. sortit du vaisseau'».

### β) Meillet y Vendryes

Estos autores (1979<sup>5</sup>[1924]: §§ 788 y 842), que siguen de cerca a Brugmann, piensan que las preposiciones indoeuropeas eran antiguos elementos adverbiales, naturalmente autónomos en la estructura de la oración, que con el tiempo llegaron a fundirse bien con verbos, denominándose entonces preverbios, o con sustantivos, denominándose preposiciones. En otras palabras:

Les éléments adverbiaux qui sont devenus les prépositions étaient en indo-européen autonomes comme tous les éléments de la phrase, et par suite indépendants du verbe comme du nom. Ils

servaient à préciser la situation en ajoutant des nuances au sens propre des formes verbales ou nominales. Ils marquaient par exemple si l'action indiquée dans la phrase avait lieu au dedans ou au dehors, en haut ou en bas, en compagnie ou à l'écart de quelqu'un ou de quelque chose, etc. Or, ces éléments, qui par leur caractère accessoire tenaient pour le sens et pour la prononciation soit à un verbe, soit à un nom, ont tendu peu à peu à se lier au verbe (en qualité de préverbes) ou au nom (en qualité de prépositions); dans le premier cas on les nomme en effet préverbes, et dans le second prépositions (bien que souvent ils soient placés après le nom sur lequel ils portent).

Tal es la importancia de las preposiciones ide., que «elles tendent à y devenir la marque de tous les rapports que la flexion nominale exprimait en indo-européen. Le développement des prépositions est donc parallèle à la réduction de la déclinaison».

### **γ) Ernout y Thomas**

En su *Syntaxe Latine*, estos autores (1953<sup>2</sup>[1951]: §§ 11-13) apuntan, como el resto de gramáticos consultados, que las preposiciones eran antiguos adverbios que precisaban el significado de los casos y, de este modo, en muchas lenguas modernas han llegado a suplantarlos. Pero hay casos en que no existe relación semántica entre un caso y la preposición que lo acompaña, puesto que, como bien expresan estos latinistas, «beaucoup d'entre elles se construisent avec l'accusatif et n'expriment pas nécessairement une idée de mouvement: *esse ad portas, stare ante urbem*».

Asimismo afirman que las preposiciones acaban por marcar simplemente la función oracional haciendo superfluo el significado del caso en sí: es decir, el caso pierde su función primaria de movimiento, punto de partida o instrumento, para adquirir una función secundaria de la preposición.

### **δ) Lasso de la Vega**

En su manual de sintaxis griega, este helenista español (1968: § 140) dedica una pequeña sección a las preposiciones, en la que habla de su función especificadora del significado de los casos:

La sustitución de las formas casuales por giros preposicionales se explica, en buena parte, en virtud de la tendencia a la claridad, puesto que los giros preposicionales, mucho más variados que cualquier sistema casual, por muy rico que este sea, permiten matizar mucho mejor las relaciones expresadas por los casos: frente a la idea general de lugar en donde, expresada por el locativo, los giros preposicionales permiten precisar si se trata de un lugar dentro del cual o junto al cual o sobre el cual, etc., se sitúa u ocurre algo. De aquí que la carencia de una flexión sintética sustituida totalmente por perífrasis preposicionales (como ocurre en muchas lenguas modernas) no implique, con relación a las lenguas indoeuropeas antiguas dotadas de una flexión sintética, pobreza alguna.

Y, en la línea de Brugmann, también afirma Lasso de la Vega que existen algunos ejemplos en Homero donde nos es difícil decidir si estamos ante un adverbio o ante una preposición.

### ε) Luraghi

Desde los años ochenta Silvia Luraghi ha venido trabajando en el tema de casos y preposiciones y, en el año 2003, publicó *On the meaning of prepositions and cases: the expression of semantic roles in Ancient Greek* (Amsterdam: Benjamins), aplicando los criterios y conceptos de la gramática cognitiva (p. 11). Así, Luraghi (2003: 20-22) parte del ‘espacio’ y las relaciones locales:

The basic local relation is Location: a trajector is located at a certain point, relative to the portion of space delimited by a landmark. If we add a dimension, and directional motion along a trajectory to the relation holding between the trajector and the landmark, we can have either Direction, if the trajector gets closer to the landmark, or Source, in the opposite case. For these two SRs the relation between the trajector and the landmark involves the existence of a trajectory.

Location, Direction, and Source are usually considered the basic local SRs, and their primary cognitive relevance is also reflected in case systems across languages.

[...]

A fourth spatial SR is Path: it encodes a state of affairs in which the trajector moves along a trajectory through, or across a landmark.

Otros conceptos fundamentales que emplea esta autora son los papeles temáticos de ‘tiempo’, ‘comitativo’, ‘agente’, ‘instrumento’, ‘causa’, ‘recipiente’, ‘destinatario’, ‘beneficiario’, ‘poseedor’, ‘experimentador’: cf. Luraghi (2003: 327-328) para las relaciones existentes entre estos conceptos y las distintas preposiciones griegas y (328-331) para las que se dan entre estos conceptos y los casos.

Y, después de una extensa introducción teórica, dedica su libro a estudiar las preposiciones en Homero, todas ellas y todos sus ejemplos transcritos en alfabeto latino: EN (pp. 82-94), EK/EX (pp. 95-106), EIS (107-117), APO (118-130), PARA (131-145), SUN/XUN (146-154), PRO (155-164), ANTI (165-167), DIA (168-187), ANA (188-196), KATA (197-213), HUPER (214-224) , HUPO (225-243), META (244-255), AMPHI (256-267), PERI (268-283), PROS (284-297) y EPI (298-313).

Algunos de los esquemas y los mapas mentales más importantes son los siguientes:

a) En la p. 106: mental map of EK (figure 7)

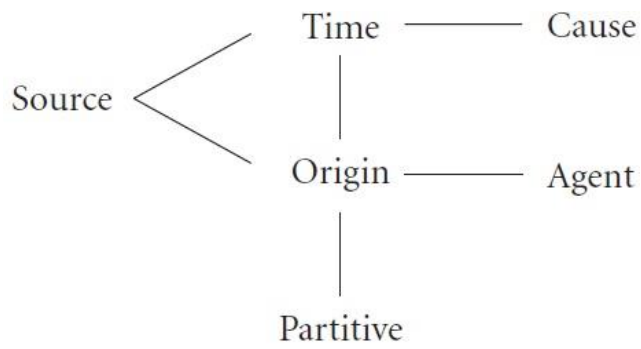

b) En la p. 123: la diferencia entre EK y APO (figura 8)

*ek*

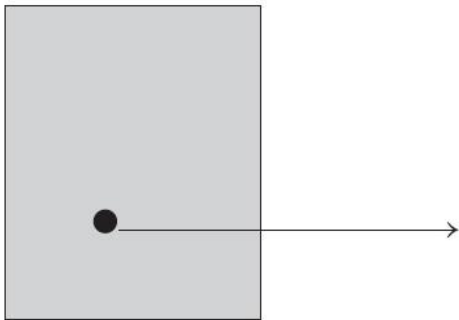

*apó*

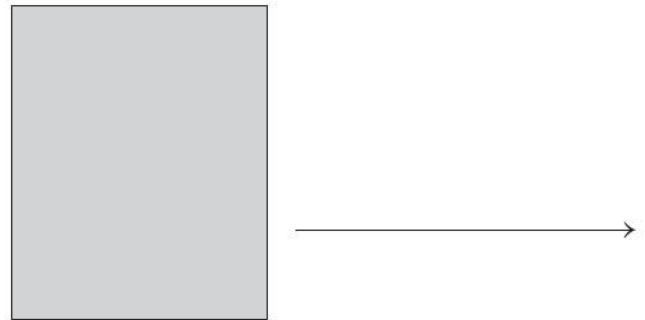

c) En la p. 130: Mental map of *apó* (figure 9).

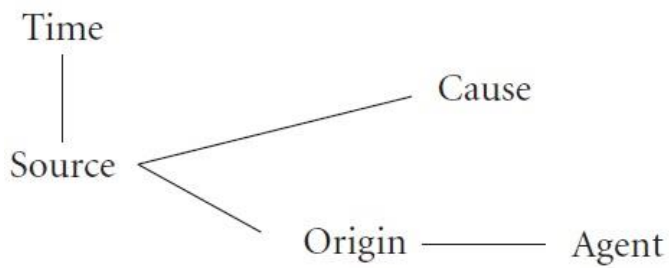

d) En la p. 155: Schema of pró (figure 11)

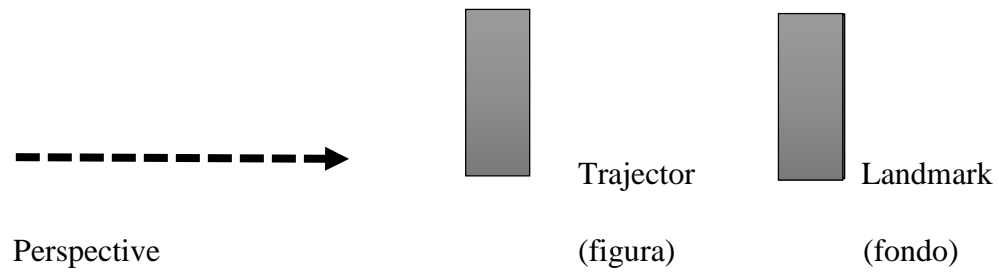

e) En la p. 156: Schema of pró (figure 12)

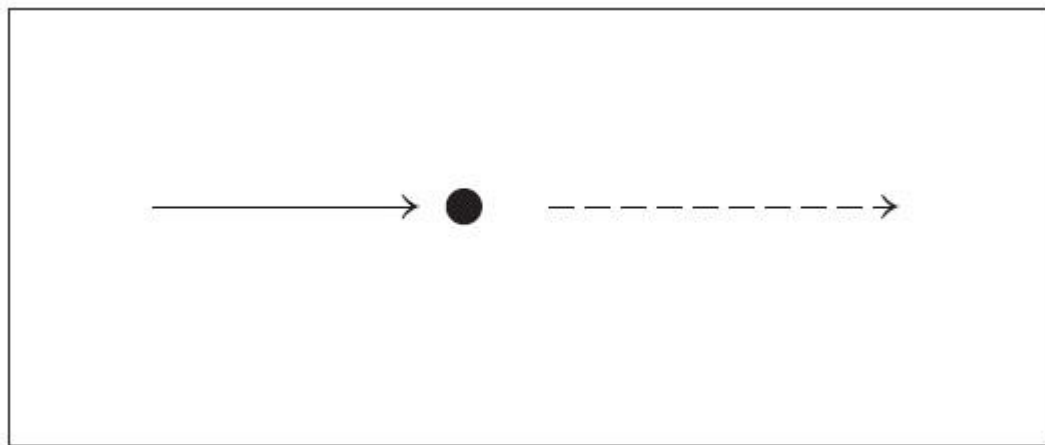

f) En la p. 164: Mental map of pró (figure 13)

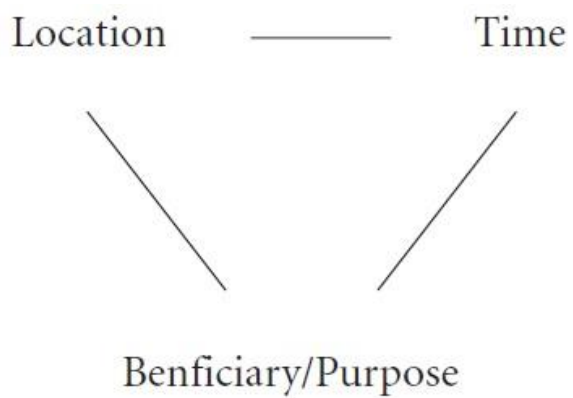

g) En la p. 166: esquema con αντί y πρό igual al de Bortone 165

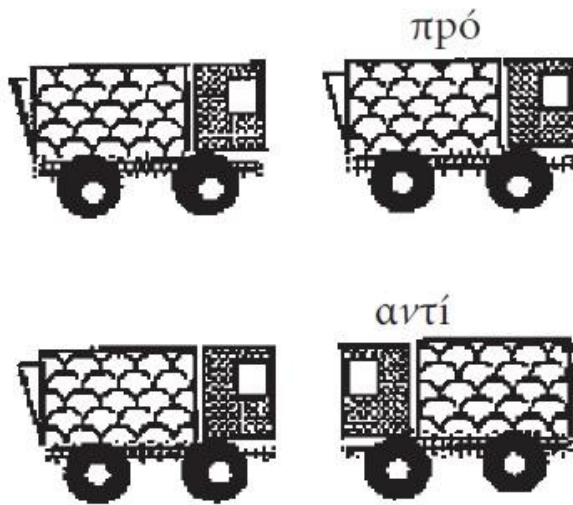

h) En la p. 244: Metá with the dative or the genitive in Homer (figure 26)

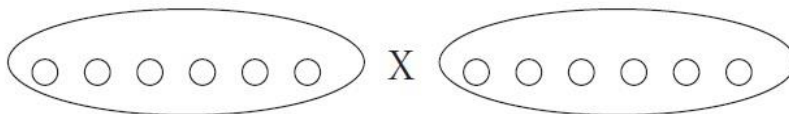

### ζ) Bortone

Por su parte, Pietro Bortone (2010) ha dedicado un libro a la evolución de las preposiciones griegas desde Homero hasta el griego moderno, también desde el punto de vista de la lingüística cognitiva, pero empleando una terminología bastante tradicional. Nos parece muy interesante y lo iremos comentando a medida que hablemos de las preposiciones griegas.

## 2.6. LAS PREPOSICIONES EN LA LINGÜÍSTICA GENERAL<sup>56</sup>

### α) Martinet

Martinet (1972[1960]: 178) considera las preposiciones *indicadores funcionales* semejantes a las desinencias casuales, las conjunciones de subordinación y los pronombres relativos. Y, sobre esta cuestión, Martinet (1971[1962]: 68-69) precisa:

Hay monemas que procuran autonomía a otros monemas, a los que van unidos para indicar su función, es decir, su relación respecto al resto del enunciado. La combinación de tal tipo de monema con sus dependientes es una frase autónoma. Los llamaremos monemas funcionales, o simplemente funcionales. Los funcionales corresponden a las preposiciones y a ciertas conjunciones de la gramática tradicional, pero también a las desinencias casuales. Las razones por las cuales la gente es tan reacia a reunir en un mismo grupo preposiciones y desinencias casuales son numerosas: primero, aquellas van delante y las desinencias casuales detrás de la forma que determinan; segundo, las preposiciones pueden separarse de sus sustantivos mediante diferentes aditamentos tales como el artículo y uno o varios adjetivos, mientras que las desinencias van constantemente pegadas a la palabra que caracterizan; tercero, hay normalmente una preposición por frase, sin tener en cuenta cuántos artículos o adjetivos se añaden, mientras que las desinencias se encuentran casi siempre detrás de cada uno de los elementos adicionales; cuarto, en el caso de las preposiciones, el funcional forma normalmente un segmento claramente separado del enunciado, en contraposición con lo que encontramos, por ejemplo, en las desinencias casuales latinas; en estas la indicación del caso, es decir, la función, está formalmente confundida con la de un tipo de monema totalmente diferente, como es el número, y en ellas no siempre está claro qué pertenece al monema sustantivo y qué a la desinencia.

### β) Pottier

También Pottier (1962: 124-127 y 291-297) incluye a las preposiciones dentro de la categoría más general de «elementos de relación», donde también estarían, por ejemplo, las conjunciones de subordinación. Las considera dotadas de un valor espacial primario, del que derivan uno temporal y otro nocional: partiendo de la significación espacial surge la temporal y, a partir de esta, la nocional. Por ello propone una única representación con aplicación espacial, temporal y nocional (*vid.* tablas del anexo 9).

Pottier establece los siguientes tres niveles de observación de los elementos de relación:

---

<sup>56</sup> Aunque hemos consultado de primera mano todas las fuentes que se citan en estas páginas, para la exposición de este apartado hemos seguido, en general, a Hernández Cabrera (1998).

1<sup>er</sup> nivel: unidad de representación

2<sup>o</sup> nivel: tripartición posible en una primera especialización

3<sup>er</sup> nivel: división ilimitada en el discurso

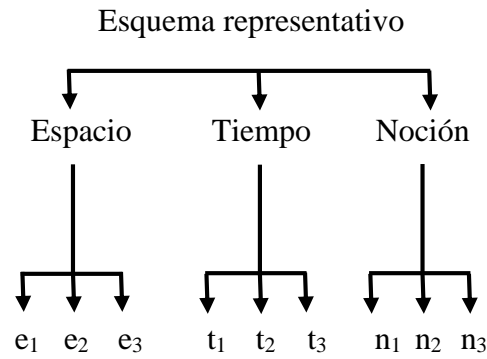

En cuanto al sistema de preposiciones latinas, Pottier critica los estudios funcionales que únicamente hablan de rección preposicional sin explicar la causa, siendo que, a su juicio, la razón es la siguiente: «nous avons constaté une règle presque parfaite: la préposition qui représente un *éloignement* de la limite s'associe à l'*ablatif*; celle qui exprime une *approche* s'associe à l'*accusatif*».

### γ) Jespersen

Por su parte, Jespersen (1975[1968]: 89-91) distingue entre usos preposicionales completos (como en *no podrías haber caído más bajo*) e incompletos (como en *vivimos bajo el mismo techo*), con lo que no tiene sentido diferenciar entre adverbios y preposiciones. Y lo mismo sucede con las conjunciones de subordinación: no hay motivo para considerarlas distintas de las preposiciones, puesto que «la única diferencia consiste en que en un caso el complemento es un sustantivo y en el otro una frase (o una oración). Por tanto, la llamada conjunción es una preposición que introduce una frase»: tal sucede en *cum Augustus apud Pollionem cenaret* frente a *eum cum poetis mittit*.

### δ) Tesnière

Tesnière (1994<sup>2</sup>[1976]: 88-89, 92-93, 97-98, 132-133 y 186) clasifica las palabras atendiendo a tres criterios:

1. Desde el punto de vista semántico, hay palabras *llenas*, «“que están cargadas de una función semántica”» (como *caballo*), y palabras *vacías*, «que no están cargadas de una función semántica», sino que simplemente son «“instrumentos gramaticales”» (como *el*). Estas palabras vacías pueden tener función juntiva (o cuantitativa), «que permite aumentar sus



términos hasta el infinito», uniendo unas palabras llenas con otras, o función traslativa (cualitativa), «que permite diferenciar sus términos hasta el infinito», transformando la categoría de las palabras llenas.

2. Desde el punto de vista estructural, las palabras pueden ser *constitutivas* o *subsidiarias*: «llamaremos “constitutiva” a toda palabra susceptible de asumir una función estructural y de formar nudo. [...] Inversamente, llamaremos “subsidiaria” a toda palabra que no sea susceptible de asumir una función estructural y de formar nudo». Por lo tanto, en *el libro de Alfredo*, las palabras *libro* y *Alfredo* son las constitutivas, mientras que *le* y *de* son las subsidiarias. Las palabras constitutivas son autónomas y conforman el contenido relevante de la oración, mientras que las palabras subsidiarias no tienen autonomía y únicamente sirven para cohesionar mejor el texto.
3. Desde el punto de vista morfológico, las palabras constitutivas tienen la posibilidad de ser *variables* (como *caballo/caballos*) o *invariables* (como *lentamente*); las subsidiarias siempre son *invariables* (como *de*).

Por otro lado y, continuando lo comentado *supra* sobre actantes y circunstantes, las lenguas con casos recurren al acusativo para expresar el segundo actante, mientras que las no flexivas recurren a las preposiciones: τὸν πατέρα ἀγαπᾷ ὁ υἱός / *filius amat patrem* / el hijo ama a su padre.

### ε) Hjelmslev

Este estudioso danés (1978: 148 y 172-180) afirma que hay una relación entre la categoría de los casos y la de las preposiciones y que, en las últimas, «parece que estamos ante una categoría doble, que se manifiesta a la vez en el sistema gramatical y en el sistema lexicológico». Así, presenta el sistema casual de manera semejante al preposicional, caracterizando a ambas categorías (casos y preposiciones) por expresar relación espacial entre dos objetos. Y afirma que este sistema casual-preposicional está constituido por tres dimensiones (*vid.* tablas del anexo 10):

1. «La de *dirección*, cuyo término positivo es el de *acercamiento*, y cuyo término negativo es el de *alejamiento*».
2. «La que indica el grado de intimidad con el que dos objetos se encuentran unidos». Esta, por tanto, es «una relación espacial en la que uno de los dos objetos considerados está contenido

en el interior del otro, y una relación espacial en la que uno de los objetos considerados es exterior al otro».

3. «La relación entre dos objetos», que «puede ser pensada *objetivamente*, es decir sin tener en cuenta al individuo que piensa, y *subjetivamente*, es decir teniendo en cuenta al individuo que piensa». En esto, «la subjetividad constituye el término positivo y la objetividad el término negativo».

## **2.7. ESTUDIO COMPARADO DE LAS PREPOSICIONES EN GRIEGO Y EN LATÍN**

La lengua griega cuenta con 18 preposiciones, que se construyen con uno (acusativo, genitivo o dativo), dos (acusativo y genitivo) y tres casos (acusativo, genitivo y dativo), mientras que la lengua latina dispone de alguna más<sup>57</sup> y se construyen con uno (acusativo o ablativo) y dos casos (acusativo y ablativo). En este trabajo nos limitaremos a 19 preposiciones latinas, o sea, aquellas a las que podemos llamar *propias*, en el sentido de que también funcionan como preverbios. No se nos escapa, sin embargo, que la situación latina es más complicada que la griega, pues si bien todos los estudiosos están de acuerdo en que hay 18 preposiciones griegas, todas las cuales pueden funcionar también como preverbios, en latín nos hallamos ante claros preverbios que ya no funcionan como preposiciones (*dis-*, *re-* y *se-*) y claras preposiciones que no funcionan como preverbios (*sine*).

Somos conscientes de que hay varias formas de abordar el estudio comparado de las preposiciones griegas y latinas: así, por ejemplo, podríamos empezar por cada una de las 18 preposiciones griega, tal y como hacen Humbert (1972<sup>3</sup>) o Jiménez (2005: 17-22) y, luego, ir poniendo a su lado las correspondientes (etimológicamente cognadas) o equivalentes preposiciones latinas. O también podríamos optar por establecer subsistemas preposicionales griegos y latinos, tal y como hacen, parcialmente al menos, Pottier (1962), Rubio (1984<sup>2</sup>) y Bortone (2010: 147-153, donde estudia casos de homonimia, y 160-165, donde estudia pares mínimos opositivos). Pero, dado que nuestro trabajo está enfocado a la enseñanza y el aprendizaje en secundaria, hemos optado seguir la división escolar que, por ejemplo, establece Berenguer Amenós (2002<sup>37</sup>), entre preposiciones que se emplean con un caso, con dos y con tres, teniendo en cuenta que las que en griego se usan con genitivo y dativo, en latín lo hacen con ablativo, pues las que se construyen con acusativo lo hacen en ambas lenguas por igual. Así, el esquema de las relaciones prepositivas entre estas lenguas es el siguiente (Bortone 2010: 154):

Griego		Latín	
Acusativo	←————→	Acusativo	
Genitivo	←————→		←————→
Dativo	←————→		Ablativo

<sup>57</sup> El número exacto de las preposiciones latinas varía según los estudiosos: así, Bassols (1987[1956]) enumera 36, muchas de las cuales son adverbios o ablativos con valor prepositivo (o postpositivo si incluimos *causa* y *gratia*), mientras que García Hernández (1980) se limita a una veintena de preverbios.

## A. PREPOSICIONES QUE RIGEN UN SOLO CASO

### a) Preposiciones de acusativo

Griego	Latín
ἀνά y εἰς/ἐς	<i>ad, ante, circum, contra, inter, ob, per, post y trans</i>

#### α) En griego

- ἀνά (Brugmann 1905: § 602, Humbert 1972: § 509, Jiménez 2005: 18 y Bortone 2010: 161): morfológicamente, esta preposición procede de \*<sup>o</sup>n- (cf. *ǎνω* y *ǎnhelāre*). Se construye con acusativo de extensión y porta la idea de elevación ‘hacia arriba’ (en el espacio o en el tiempo)<sup>58</sup>. Muchas veces tiene valor distributivo. Su significado es el de ‘de abajo arriba’, ‘hacia arriba’, ‘cada’, que no coincide, a veces, con sus usos preverbiales, muy variados: en este sentido, Bortone (2010: 120) señala lo siguiente:

More importantly, the semantics of the “same form” used as a prefix may differ. For instance, in Classical Greek ἀνά-, whose basic prepositional meaning is “up”, has the following meanings as a prefix which it could never have as a preposition: ἀνα-κάπτω ‘gulp *down*’; ἀνα-τιτράω ‘bore *through*’; ἀνα-δύομαι ‘shrink *back*’; ἀνα-γεννάω ‘beget *anew*’; ἀνα-πυρέττω ‘have fever *recurrently*’; ἀνα-κρέκομαι ‘begin to play’, ἀνα-καλύπτω ‘un-cover’; ἀνα-ζωγραφέω ‘paint *completely*’; ἀνα-κρίνω ‘examine *closely*’; ἀνα-διδάσκω ‘teach *otherwise*’.

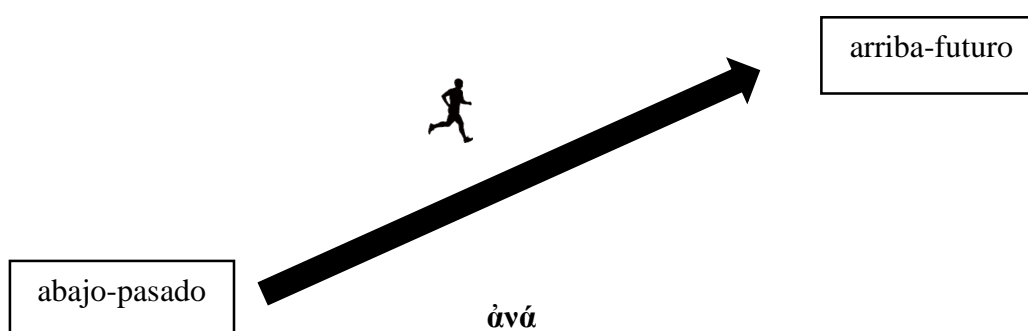

<sup>58</sup> Para la representación gráfica, *vid.* Bortone (2010: 161), aunque, según comunicación oral de nuestro tutor, en algunos casos, la dirección de la flecha también parece ser claramente hacia la izquierda y hacia atrás, como observamos, sobre todo, en los compuestos de preverbio del tipo ἀνα-φέρω/ἀναφορά: *re-fero / re-ferentia*, opuesto a κατα-φέρω/καταφορά. O, también, ἀναδιπλασιασμός: *re-duplicatio*. En tales casos, el equivalente latino suele ser *re-*, aunque, como señala el profesor García Teijeiro (2007), el preverbio ἀνά tiene varios equivalentes latinos: es normal, pues no hay una preposición latina etimológicamente cognada.

- εἰς/ἐς (Bortone 2010: 161, Jiménez 2005: 19, Humbert 1972: §§ 516-520 y Brugmann 1905: § 594): procede de \*en (\*eni)/\*η-, que en jónico-ático dio lugar a εἰς/ἐς (para indicar movimiento) y ἐν (para indicar inmovilidad)<sup>59</sup>. Se construye con acusativo de dirección e indica un movimiento en el espacio orientado hacia un objeto al que se entra. Su significado es el de ‘a(l interior de)’, ‘hacia (el interior de)’.

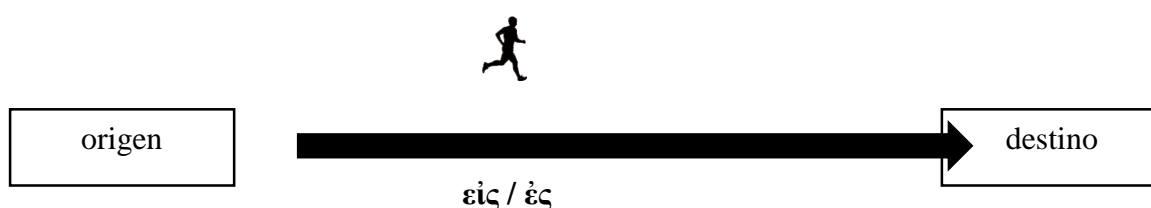

### β) En latín

- *ad* (Bassols 1987[1956]: § 237 y Brugmann 1905: § 605): procede de \*ad/\*d-. Se construye con acusativo de dirección e indica aproximación a un objeto o a un tiempo con o sin movimiento. En sentido figurado expresa finalidad. Su significado es el de ‘a’, ‘hacia’, ‘hasta’, ‘para’.



- *ante* (Bassols 1987[1956]: § 239 y Brugmann 1905: § 603)<sup>60</sup>: se construye con acusativo de dirección e indica la posición de un objeto o un tiempo frente a otro sin movimiento. Su significado es el de ‘delante de’, ‘antes de’.

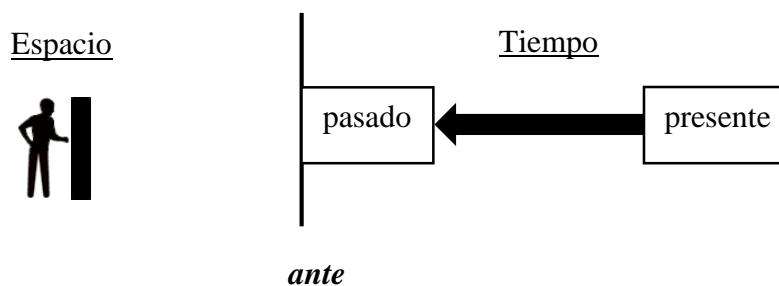

<sup>59</sup> En latín también la tenemos bajo la forma *in* con acusativo (con movimiento) y ablativo (sin movimiento).

<sup>60</sup> Acerca de su origen y su correspondiente griego, véase ἀντί, más abajo.

- *circum* (Bassols 1987[1956]: §§ 241 y 242; Ernout 1951<sup>3</sup>[1932]: 218-219; Ernout y Meillet 1951<sup>3</sup>[1932]: 218-219 y Chantraine 1968: 534 y 583-584): morfológicamente constituye el acusativo adverbial del adjetivo *circus*, que se relaciona con el griego κίρκος, metátesis de κρίκος ‘anillo’ (de la raíz *\*(s)qer-/\*qriq-*, reduplicado en *\*qi-qr-o-*). Se construye con acusativo de extensión e indica que un objeto está rodeado. Esta forma se emplea sobre todo en época arcaica, pero luego empieza a usarse cada vez más *circa* con el mismo significado. Su significado es el de ‘alrededor de’.

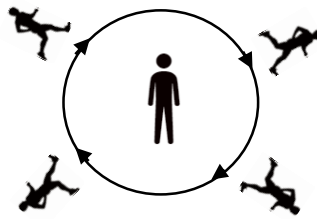

*circum*

- *contra* (Bassols 1987[1956]: § 244 y Ernout 1951<sup>3</sup>[1932]: 250-251): morfológicamente está formado por la preposición *cum* (*com-* en compuestos) y el mismo sufijo que aparece en *intra*, *extra*, *infra*, *supra*, *citra* y *ultra*. Se construye con acusativo de dirección e indica la posición del objeto que está en reposo de forma amistosa u hostil hacia otro. Su significado es el de ‘frente a’, ‘contra’.



*contra*

- *inter* (Bassols 1987[1956]: § 248 y Ernout 1951<sup>3</sup>[1932]: 557-560): morfológicamente constituye un derivado de *in*, cuya etimología ya hemos comentado en εἰς. Se construye con acusativo de extensión e indica que un objeto está situado en el medio de otros dos o más. Su significado es el de ‘entre’, ‘en medio de’.



*inter*

- *ob* (Bassols 1987[1956]: § 251 y Brugmann 1905: §§ 596 y 599)<sup>61</sup>: se construye con acusativo de dirección e indica la situación de un objeto frente a otro con o sin movimiento. Es frecuente su uso con valor causal. Su significado es el de ‘delante de’, del que deriva el nocional ‘a causa de’.



- *per* (Bassols 1987[1956]: § 253 y Brugmann 1905: § 610)<sup>62</sup>: se construye con acusativo de dirección y expresa el movimiento de un objeto o un tiempo que atraviesa otro por su interior. Los cognitivistas la representan como un *trayecto* (cf. la preposición española *por* en Cuenca/Hilferty 2013<sup>2</sup>: 143-148). Su significado es el de ‘por’, ‘a través de’, ‘durante’ (en América Latina ‘por’ sirve también para tiempo: *por tres años*).



*per*

- *post* (Bassols 1987[1956]: § 255 y Brugmann 1905: § 613): morfológicamente, en origen, era \**pos*. Se construye con acusativo de dirección e indica la posición de un objeto o un tiempo de espaldas a otro sin movimiento. Su significado es el de ‘detrás de’, ‘después de’.

<sup>61</sup> Sobre su etimología, *vid.* la preposición griega correspondiente ἐπί, variante de ὀπί.

<sup>62</sup> Acerca de su origen y la preposición griega correspondiente, véase περί.



Espacio



Tiempo

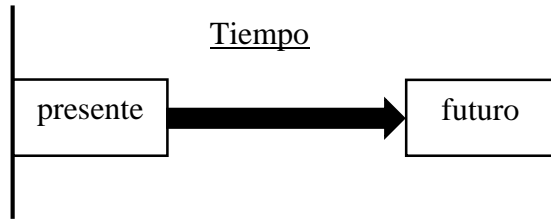

*post*

- *trans* (Bassols 1987[1956]: § 260 y Brugmann 1905: § 615): procede de la raíz \**ter/\*t<sub>ǵ</sub>-*, que siempre implica ‘dos puntos’. Se construye con acusativo de dirección y expresa que un objeto atraviesa un espacio o un tiempo con movimiento desde el exterior. Su significado es el de ‘al otro lado de’.



*trans*

### b) Preposiciones de genitivo (en griego) y ablativo separativo (en latín)

Griego	Latín
ἀντί, ἀπό, ἐκ/ἐξ y πρό	<i>a/ab/abs, de, e/ex, prae, pro</i>

#### α) En griego

- ἀντί (Bortone 2010: 161, Jiménez 2005: 18, Humbert 1972: § 510 y Brugmann 1905: § 603): procede \**H<sub>2</sub>enti*, que ya se documenta en hitita (*hanti*), y se encuentra también en latín como *ante*. Se construye con genitivo, probablemente separativo, e indica la posición del objeto ‘enfrente’ de otro con y sin movimiento. Además, puede presentar el valor figurado de ‘en lugar de’, sobre todo en compuestos sustantivos (ἀντιβασιλεύς). Su significado es el de ‘cara a’, ‘enfrente de’.



ἀντί

- *ἀπό* (Bortone 2010: 161, Jiménez 2005: 18-19, Humbert 1972: § 511 y Brugmann 1905: § 604): procede de *\*apo*, *\*po* (en latín *ab*). Se construye con genitivo separativo e indica el punto de partida u origen de un movimiento en el espacio o en el tiempo desde el exterior de un objeto. Su significado es el de ‘de(l exterior)’, ‘desde (el exterior)’, ‘lejos de’.

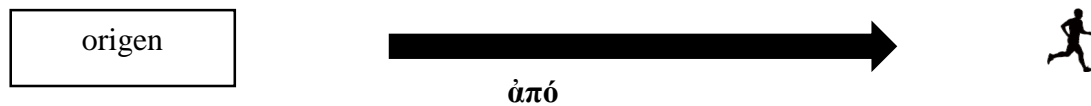

- *ἐκ/ἐξ* (Bortone 2010: 161, Jiménez 2005: 19, Humbert 1972: § 521 y Brugmann 1905: § 598): procede de *\*eks/\*egh-s* (en latín *e, ex*). Se construye con genitivo separativo e indica el punto de partida u origen de un movimiento en el espacio desde el interior de un objeto, un espacio o un tiempo, es decir, la salida de un lugar. Ante vocal toma la forma *ἐξ* y ante consonante *ἐκ*. Su significado es el de ‘de(l interior)’, ‘desde (el interior)’.



- *πρό* (Bortone 2010: 161, Jiménez 2005: 21<sup>63</sup>, Humbert 1972: § 543 y Brugmann 1905: § 610) procede de *\*pro/\*prō*, de *\*pŕ-/\*pr-* (en latín *pro*). Se construye con genitivo separativo e indica la posición de un objeto o un tiempo delante de otro, dándole la espalda, y sin movimiento. Su significado es el de ‘delante de’, ‘antes de’.

<sup>63</sup> Esta autora destaca el sentido de ‘comparación’ y ‘preferencia’ que presentan algunas construcciones preposicionales, matiz que también encontramos en el español *antes bien* y en el italiano *anzi*, derivadas de la preposición latina *ante*, la cual se diferencia de *pro* en que aquella enfrenta dos objetos respecto de un punto ( $\rightarrow \cdot \leftarrow$ ), mientras que esta los presenta uno a continuación de otro, pero en la misma dirección ( $\rightarrow \cdot \rightarrow$ ).

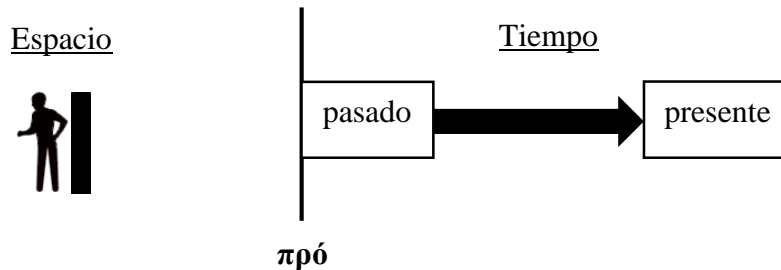

## β) En latín

- *a/ab/abs* (Bassols 1987[1956]: § 262 y Brugmann 1905: § 604)<sup>64</sup>: se construye con ablativo separativo e indica el punto de partida u origen de un movimiento en el espacio o en el tiempo desde el exterior de un objeto. En latín, el complemento agente se expresa en ablativo con la preposición *a(b)*, si se trata de una persona, o sin preposición, si es una cosa. Por la preposición que lo rige está claro que el ablativo agente latino es un ablativo separativo: *Héctor fue matado de parte de Aquiles* > *Héctor fue matado por Aquiles*, pero hay quien defiende que el ablativo agente de cosa y, por tanto, sin preposición, es un ablativo de causa y, por ende, derivado del instrumental. La forma *ab* y *abs* se emplea siempre ante vocal y consonante, mientras que *a* solo puede usarse ante consonante. Su significado es el de ‘de(l exterior)’, ‘desde (el exterior)’.



- *de* (Bassols 1987[1956]: § 265 y Brugmann 1905: § 605): procede de *\*dē*, derivada de *\*ad/\*d-*. Se construye con ablativo separativo e indica el punto de partida u origen de un movimiento, sobre todo en vertical hacia abajo, equivaliendo a *κατά* + acusativo. Frecuentemente se suele emplear de manera figurada para expresar el tema de que se habla o escribe, como *de Inventione*, *de Fato*, *de Re Publica*: su significado es el de ‘sobre’, ‘acerca de’ y equivale, entonces, a *περί* + genitivo. Por su parte, desde una perspectiva cognitiva, Short (2013: 384) representa la preposición *dē* con la *figura* de

<sup>64</sup> Acerca de su etimología y significado véase lo dicho sobre *ἀπό*.

una línea (*trajector*) entre dos *fondos* (*landmarks*), de los que –por medio de los *profiling effects*- suele focalizarse el primero (Short 2013: 387), pero, en ocasiones, puede también focalizarse el segundo (Short 2013: 389), lo cual explicaría la variedad de sus usos<sup>65</sup>.

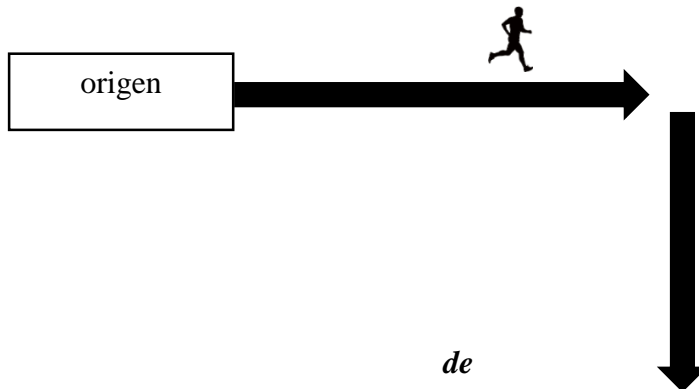

- *e/ex* (Bassols 1987[1956]: § 266 y Brugmann 1905: § 598)<sup>66</sup>: se construye con ablativo separativo e indica el punto de partida u origen de un movimiento en el espacio desde el interior de un objeto, un espacio o un tiempo. Ante vocal toma la forma *ex* y ante consonante *e*. Su significado es el de ‘de(l interior)’, ‘desde (el interior)’.

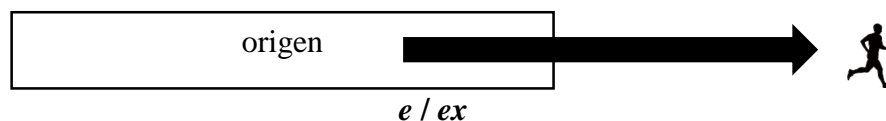

<sup>65</sup> En su estudio, Short (2013: 378) resume así los múltiples sentidos de esta preposición: «The preposition *dē*, like most prepositions in Latin, is characterized by a high degree of polysemy in both its more concrete and its more abstract senses.1 *Dē* can be used to refer to different types of spatial relations, denoting physical movement “away from” an external point of departure, like *ab*, or movement “out of” an internal one, like *ex*. Or it can express the idea of downward motion, as in *Irim de caelo misit Saturnia Iuno* (“Saturnian Juno sent Iris down from the sky,” Verg. *Aen.* 9.2). *Dē* can also be used of temporal relations, to indicate that one event takes place subsequent to (“after”) or, more regularly, at a point within (“during”) the course of another: thus *dē* has a different meaning in *diem de die*, “day after day” and *non bonust somnus de prandio* (“a nap after lunch is no good”, Pl. *Most.* 697) than it has in *de vigilia*, “by night, in the course of the night” and *senatus autem de nocte convenire* (“the senate, however, was convening at night,” Quad. *Ann.* fr. 45 Peter = Macr. *Sat.* 1.4.18). It can refer to material composition, property possession or group constituency; to sources, origins, and partitions of all kinds; to group affiliation or kinship relations; to topicality, referentiality, or causality. If the meanings of *dē*’s preverbal form are considered, its field of reference grows even larger to include notions not only of strengthening, completion, and totality, but also of pejoration, cessation, and separation».

<sup>66</sup> Acerca de su origen véase ἐκ / ἐξ.

- *prae*, según Bassols (1987[1956]: § 267) y Brugmann (1905: § 610), procede de \**prai*, de \**pr-*/\**pr-*; se construye con ablativo separativo e indica la posición de un objeto frente a otro con o sin movimiento. Se usa, además, con acepción comparativa de forma figurada (imaginando la ubicación de un objeto ante otro como posición de preeminencia). Su significado es el de ‘delante de’, ‘en comparación con’. Por su parte, Benveniste (1966[1949]: 137) explica su significado básico y comprensivo de todos sus usos como ‘punto último o extremo de una línea continua’: «à l’avancée, à la pointe», «à l’extrême». Así, en la figura de una flecha, *prae* constituiría su punta, ocuparía el extremo sin que haya solución de continuidad desde ahí hasta el final de la línea (Benveniste 1966[1949]: 133).



*prae*

- *pro* (Bassols 1987[1956]: § 268 y Brugmann 1905: § 610)<sup>67</sup>: se construye con genitivo separativo e indica la posición de un objeto frente a otro sin movimiento, pero de espaldas. De esta manera surge la idea figurada de defensa y sustitución. Su significado es el de ‘delante de’, ‘en defensa de’, ‘en lugar de’.



*pro*

---

<sup>67</sup> Acerca de su origen véase *πρό*, donde señalamos que Bortone (2010: 161) opone por este rasgo *πρό* a *ἀντί*. También Benveniste (1966[1949]: 133) ha escrito algunas líneas muy interesantes sobre el significado de *pro*: «1° *Pro* ne signifie pas tant “devant” que «au-dehors, à l’extérieur»; c’est un “en avant” réalisé par un mouvement de sortie ou d’expulsion hors d’un lieu supposé intérieur ou couvert (cf. *prodeo*, *progenies*); 2° ce mouvement crée séparation entre la position initiale et la position *pro*; c’est pourquoi *pro*, indiquant ce qui vient se mettre “devant” le point de départ, peut marquer, selon le cas, couverture, protection, défense, ou équivalence, permutation, substitution; 3° le sens même de ce mouvement crée entre le point de départ et le point *pro* une relation objective, qui n’est pas exposée à s’inverser si la position de l’observateur change».

**c) Preposiciones de dativo (en griego) y ablativo instrumental y locativo (en latín)**

Griego	Latín
ἐν y σύν/ξύν	cum y sine

**α) En griego**

- ἐν (Bortone 2010: 161, Jiménez 2005: 19-20, Humbert 1972: §§ 516-520 y Brugmann 1905: § 594)<sup>68</sup>: se construye con dativo locativo e indica simplemente la posición del objeto en el espacio o en el tiempo. Su significado es el de ‘en (el interior de)’, ‘dentro de’.



- σύν/ξύν (Bortone 2010: 161, Jiménez 2005: 22, Humbert 1972: § 548 y Chantraine 1968: 785): morfológicamente se puede relacionar con el lituano *sù* y el antiguo eslavo *sŭ*. Se construye con dativo instrumental e indica que el objeto designado es instrumento o compañía. Las dos formas, σύν/ξύν, se usan indistintamente en jónico-ático, aunque la segunda es la más antigua. Su significado es el de ‘con’.

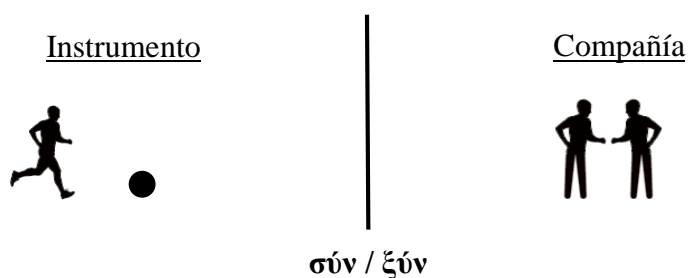

<sup>68</sup> Acerca de su origen véase εις / ἐς.

## β) En latín

- *cum* (Bassols 1987[1956]: § 264 y Brugmann 1905: § 617) procede de *\*ko/\*kom*. Se construye con ablativo instrumental e indica que el objeto designado es instrumento o compañía. Su significado es el de ‘con’.

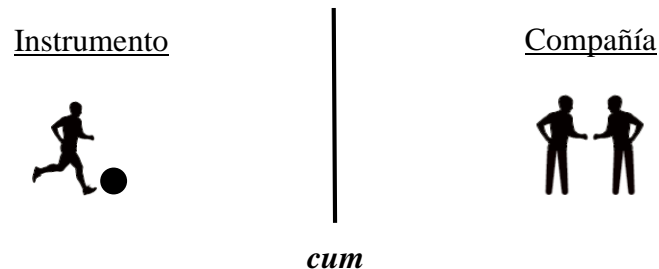

- *sine* es una preposición que nos resulta sencilla a primera vista, pero su origen se nos antoja oscuro: Brugmann (1905: § 620) la pone en relación con *\*snter*, mientras que Ernout (1953<sup>2</sup>[1951]: 114) apunta lo siguiente: «*sine* ‘sans’ (arch. *sēd*, *sē*)», lo cual nos permite relacionarla con el preverbio *se-*, con un significado similar, si tenemos en cuenta la cercanía entre ‘separación’ y ‘ausencia, carencia’, y la conjunción adversativa *sed*, cuyo significado también se relaciona fácilmente con los anteriores. Se construye con ablativo instrumental: indica ‘ausencia de instrumento o compañía’<sup>69</sup> y significa ‘sin’.

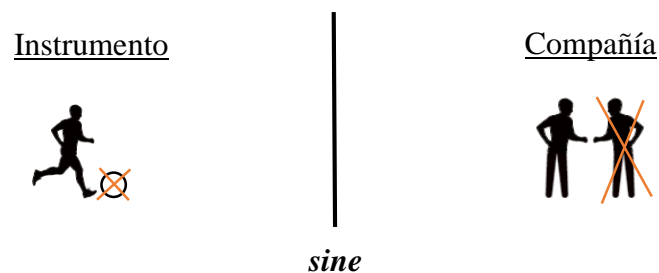

<sup>69</sup> No encontramos mención de *sine* en el capítulo que Bassols dedica a las preposiciones. Y, por su parte, en Rubio (1984:186) únicamente encontramos que «*cum-sine* hacen el mismo juego que nuestro “con-sin”», mientras que Baños (2009: 335) se limita a aludir lo siguiente: «la Compañía [...] se expresa en latín de forma prototípica mediante *cum* + abl. (y su forma negativa, *sine* + abl.)».

## B. PREPOSICIONES QUE RIGEN DOS CASOS

### a) Preposiciones de acusativo (en griego y en latín) y genitivo (en griego) y ablativo locativo (en latín)

Griego	Latín
διά, κατά, μετά y ὑπέρ	<i>in, sub y super</i>

#### α) En griego

- *διά* (Jiménez 2005: 19, Humbert 1972: §§ 512-515 y Brugmann 1905: § 616): procede de un tema *\*dis*, que refleja el preverbio latino correspondiente. Se construye con genitivo separativo y acusativo de extensión e indica la distancia que separa dos puntos en el espacio o en el tiempo. También puede emplearse con sentido figurado. Su significado básico es ‘a través de’, el que se emplea con genitivo; con acusativo expresa causa y significa ‘por’. En este sentido, aparte de corresponder al prefijo latino *dis-*, también equivale a la preposición latina *per*, que vimos supra.



- *κατά* (Humbert 1972: §§ 527-530 y Brugmann 1905: § 617): procede de *\*k $\eta$ -t*. Se construye con acusativo de extensión y genitivo separativo e indica que un objeto desciende desde un punto de partida en el espacio o en el tiempo. Su significado es el de ‘(de arriba a)bajo’.

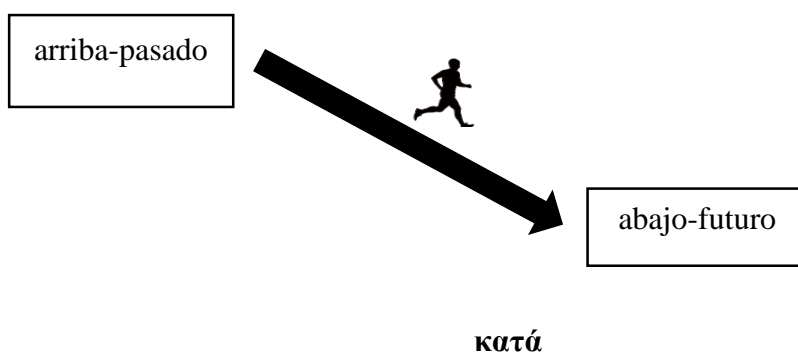



- μετά (Jiménez 2005: 20-21, Humbert 1972: §§ 531-534 y Brugmann 1905: § 607)<sup>70</sup>: morfológicamente puede estar emparentada con el germánico *\*meti/\*medhi*. Se construye con acusativo de tiempo, con el sentido de ‘después de’, equivalente al latín *post*, y con genitivo indicando la posición intermedia de un objeto o un tiempo que forma parte de un grupo con el sentido de ‘en medio de’, ‘entre’.



μετά

- ὑπέρ (Bortone 2010: 161, Jiménez 2005: 22, Humbert 1972: §§ 555-557 y Brugmann 1905: § 592): procede de *\*uper(i)* (en latín *super*). Se construye con acusativo de extensión y dirección y genitivo-partitivo e indica la posición superior de un objeto o un tiempo respecto a otro sin contacto. Su significado es el de ‘sobre’ (‘encima de’, ‘más allá de’) y ‘a favor de’ (+ genitivo, opuesto a κατά + genitivo: ‘en contra de’), además de ‘después de’ + acusativo de duración, según señala Jiménez (*loc. cit.*).

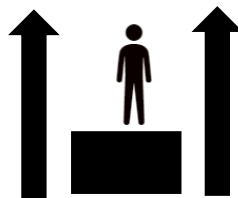

ὑπέρ

<sup>70</sup> Bortone (2010: 151) precisa lo siguiente sobre la supuesta sinonimia del par μετά + genitivo y σύν + dativo: «The archaic comitative (locative) preposition σύν was also synonymous with μετά (+ genitive) in its non-spatial senses – which suggests a rationale in their polysemy. For instance, they both express a *quality possessed* (...) or *instrument* (replacing the older plain dative) (...) or *conformity to a standard* (...) Σύν was stylistically higher and, at all stages of the history of Greek, rarer than μετά: statistics of occurrence compiled by Mommsen (1895: 6ff.) show σύν to have been reserved primarily for “poetic” register: (...) σύν was used less than μετά, and in post-Classical times it dropped out of spoken use, while μετά lived on. Although their different fates must have also been connected to the waning of the dative, required by σύν but not by μετά, one is tempted to speculate that σύν, being the *older* comitative preposition, had, so to speak, run its course. This ties in with the fact that the attestations of σύν with concrete spatial sense are fewer than for μετά –suggesting again that the spatial meaning is earlier».

## β) En latín

- *in* (Bassols 1987[1956]: § 269 y Brugmann 1905: § 594)<sup>71</sup>: se construye con acusativo de dirección y ablativo-locativo e indica la permanencia en el interior de un lugar o un tiempo con movimiento (acusativo) o sin él (ablativo). Su significado es el de ‘a(l interior de)’, ‘hacia (el interior de)’, con acusativo, y ‘en (el interior de)’, con ablativo.

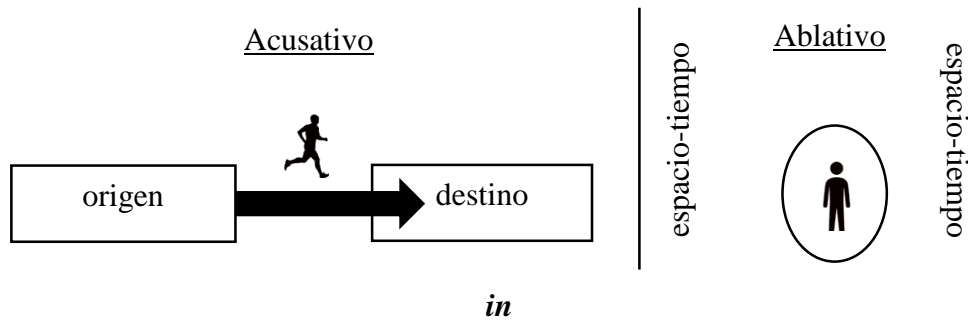

- *sub* (Bassols 1987[1956]: § 270 y Brugmann 1905: § 592)<sup>72</sup>: se construye con acusativo de extensión y ablativo-locativo e indica la posición inferior de un objeto respecto a otro con movimiento (acusativo) o sin él (ablativo). Su significado es el de ‘bajo’, ‘debajo de’.

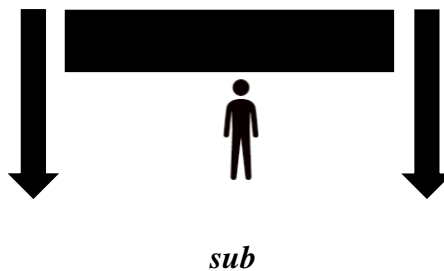

- *super* (Bassols 1987[1956]: § 271 y Brugmann 1905: § 592)<sup>73</sup>: se construye con acusativo de extensión y dirección y genitivo-partitivo e indica la posición superior de

<sup>71</sup> Acerca de su origen véase *supra* lo dicho sobre de la preposición griega εἰς / ἐς, etimológicamente cognada.

<sup>72</sup> Acerca de su etimología véase lo dicho *supra* sobre la preposición griega ὑπό, del mismo origen.

<sup>73</sup> Acerca de su origen véase lo dicho *supra* en ὑπέρ.

un objeto respecto a otro con o sin movimiento. Su significado es el de ‘sobre’, ‘encima de’.

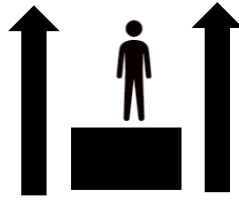

*super*

## C. PREPOSICIONES QUE RIGEN TRES CASOS EN GRIEGO

ἀμφί, ἐπί, παρά, περί, πρός, ὑπό

Únicamente en la lengua griega encontramos preposiciones que se construyen con tres casos, que, además, son un tercio (seis de dieciocho, aunque ἀμφί pierde enseguida terreno en favor de περί), puesto que las preposiciones latinas solo se construyen con dos casos: acusativo y ablativo. En Bortone (2010: 156-158) encontramos una postura contraria a la general de que, en estos casos, hay que atender al valor de las preposiciones y al de los casos simultáneamente. En este sentido, creemos que estas precisiones de Bortone deben ser tenidas muy en cuenta respecto de la neutralización que parecen presentar los casos empleados con estas preposiciones, por cuyo motivo las reproducimos a continuación:

### 4.12.5 *The semantic differences between cases used after a preposition are lost*

Examples of case meanings fully retained after prepositions become rare in texts later than the Homeric poems. In many Greek prepositional syntagms, by the classical era there is no clear or consistent correspondence between the meaning that case forms have when isolated and the meaning that they express in prepositional syntagms. Comparing classical prose with Homer we see the semantic force of the case after prepositions fading.

By the Classical period, we can assume that in most prepositional syntagms the meaning of the preposition and that of the case cannot be separated; it would therefore be incorrect to say that in Classical Greek genitive and accusative (and dative if applicable) after περί, ὑπέρ, διά, μετά and κατά are always in opposition. At that stage, the combination of these prepositions with various cases yielded meanings barely relatable to the meaning of each self-standing case. So, while in early texts we find

(4.108) παρά with dative (= locative)

κεῖτο παρὰ μνηστῆ ἀλόχῳ (Il. 9.556)

‘he lay by the side of his wedded wife’

later, the constructions commonly used to express the same meanings were:

(4.109) παρά with genitive (= partitive)

παρ(ὰ) ὑγρῶν Ἰσμηνοῦ ρείθρων (Soph. Ant. 1123)

‘by the wet currents of the Ismenus’

or

(4.110) παρά with accusative (= location along an extended object):

ἦν παρὰ τὴν ὁδὸν κρήνη (Xen. An. 1.2.13)

‘there was a fountain by the side of the street’

In the same way, we find broad synonymy between syntagms composed of περί with the three oblique cases (...) The same development can be seen in ἐπί. (...) Similarly, ὑπό can be seen to indifferently take the genitive, the accusative, and even the dative –indeed at times there is no appreciable semantic difference ... in either spatial or non-spatial senses.

- ἀμφί (Bortone 2010: 161, Jiménez 2005: 17-18, Humbert 1972: § 508 y Brugmann 1905: § 601): procede de \*ambhi y \*ṃbhi (> latín *amb-*, que suele ser reemplazado por *circum*. Cf. asimismo ἄμφω y *ambō*). Se construye con acusativo de extensión, genitivo-ablativo y dativo-locativo e indica que un objeto está rodeado por dos lados. Su significado es el de ‘por ambos lados’, ‘alrededor de’. En prosa no suele aparecer con genitivo ni dativo.



ἀμφί

- ἐπί (Bortone 2010: 161, Jiménez 2005: 20, Humbert 1972: §§ 522-526 y Brugmann 1905: §§ 596 y 599): morfológicamente tendría su origen en \*(e/o)pi o en \*(o)bhi (en latín *ob*). Se construye con acusativo de dirección, genitivo-ablativo y dativo-locativo e indica la posición de un objeto o un tiempo en contacto estrecho sobre otro, frecuentemente con una relación de verticalidad (↓). Su significado es el de ‘sobre’, ‘encima de’, que se aprecia, sobre todo, en el caso de ἐπί + genitivo, mientras que ἐπί + dativo puede significar simplemente ‘al lado de, al borde de’ con un contacto no vertical (Jiménez *loc. cit.*). Con acusativo suele indicar dirección (a veces en el sentido de ‘contra’) y causa.



ἐπί

- παρά (Bortone 2010: 156-157, Jiménez 2005: 21, Humbert 1972: §§ 535-538 y Brugmann 1905: § 610): procede de \*p<sub>g</sub>-/\*pr-. Se construye con acusativo de dirección y extensión, genitivo-ablativo y dativo-locativo e indica la posición de un

objeto o un tiempo ‘junto, pero sin contacto’, esto es, ‘al margen (y fuera) de otro’ con o sin movimiento. El sentido del propio caso al que acompañe la dota de las nociones de aproximación, separación o ubicación. Sus sentidos más usuales son ‘al margen de’, ‘al lado de’ y ‘del lado de’. Con la susodicha idea de Bortone, en el sentido de que no hay prácticamente diferencia entre el empleo de estas preposiciones con los diferentes casos, coincide el profesor Méndez Dosuna (2012: 192-196), quien ha estudiado usos de παρά (además de los de ὑπέρ, κατά y περί) + acusativo en los que no hay movimiento real, como sucede, por ejemplo, con las gentes que viven a orilla del mar y a lo largo de la costa: οἱ παρὰ τὴν θάλατταν οἰκοῦντες ἐν Σόλοις καὶ ἐν Ἴσσοῖς (‘Those who lived alongside the sea-coast in Soli and in Issus’, X. *An.* 1.2.24), donde el empleo del acusativo vendría dado por una «fictive motion» encaminada a reflejar la ‘extensión’ de esos poblados diseminados a lo largo de la costa<sup>74</sup>.



### παρά

- περί (Méndez Dosuna 2012: 218-222, Bortone 2010: 157, Jiménez 2005: 21, Humbert 1972: §§ 539-542 y Brugmann 1905: § 610): procede de \**per(i)*, de \**pr̥-*/\**pr-* (en latín *per*). Se construye con acusativo de dirección y extensión, genitivo-ablativo y dativo-locativo e indica que un objeto está rodeado por todas partes. En prosa no suele aparecer con dativo. Su significado es el de ‘alrededor de’.

<sup>74</sup> Interesante nos parece estas observaciones de Luraghi (2003: 316) sobre παρά: «The meaning of *pará* with the dative, genitive, and accusative is equivalent to the meanings of *en/ek/eis* respectively, but denotes spatial relations based on proximity. After Homer, *pará* comes to be used especially in reference to human beings. Semantic extensions also refer to typically human roles, and occasionally include Possessor with the dative, and Agent with the genitive. With the accusative, the local meaning of *pará* displays a change that one also finds with a number of other prepositions. In Homer, *pará* with the accusative has directional and non-directional meanings. The latter include location, with a static trajector, and motion, with a moving trajector, along a multiplex landmark. When uniplex landmarks occur with a moving trajector the meaning shifts from ‘along’ to ‘beyond’. This latter meaning is conditioned by the occurrence of uniplex landmarks in Homer; later on, when sensitivity to landmarks’ and trajectors’ internal structure disappears, the meaning ‘beyond’ applies with all types of landmark and in the case of stative trajectors, too. Abstract meanings mostly develop from the spatial meaning ‘beyond’».

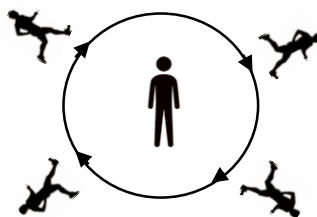

περί

- πρὸς (Jiménez 2005: 21-22, Humbert 1972: §§ 544-547 y Brugmann 1905: § 610): procede de \*pr<sup>o</sup>/ti, de \*pr̥-/ \*pr-. Se construye con acusativo de dirección, genitivo-ablativo y dativo locativo e indica la posición de un objeto o un tiempo junto a otro con o sin movimiento. Su significado es el de ‘al lado de’, ‘frente a’, pudiendo también expresar ‘causa’.



πρὸς

- ὑπό (Bortone 2010: 158-159, Jiménez 2005: 22, Humbert 1972: §§ 550-554 y Brugmann 1905: § 592): morfológicamente procede de \*upo (en latín *super*). Se construye con acusativo de dirección, genitivo-ablativo y dativo-locativo e indica la posición inferior de un objeto respecto a otro con movimiento o sin él. Es preciso mencionar que, con genitivo, esta preposición expresa el complemento agente de la oración pasiva; en griego, el matiz de ‘agente’ lo aporta la preposición ὑπό, que denota ‘sometimiento, subordinación’: *Héctor fue matado bajo la lanza de Aquiles* > *Héctor fue matado por la lanza de Aquiles*. Su significado es el de ‘bajo’, ‘debajo de’.



ὑπό

Una vez expuesto el significado de todas las preposiciones griegas y latinas, establecemos la siguiente tabla de correspondencias etimológicas:

<b>GRIEGO</b>	<b>LATÍN</b>
ἀμφί	—
ἀνά	—
ἀντί	<i>ante</i>
ἀπό	<i>a/ab/abs</i>
διά	—
εἰς	<i>in</i>
ἐκ/ἐξ	<i>e, ex</i>
ἐν	<i>in</i>
ἐπί	<i>ob</i>
κατά	—
μετά	—
παρά	—
περί	<i>per</i>
πρό	<i>pro</i>
πρός	—
σύν/ξύν	<i>cum</i>
ὑπέρ	<i>super</i>
ὑπό	<i>sub</i>



Con vistas a los alumnos de Bachillerato nos parece también conveniente reproducir el cuadro de equivalencias preposicionales que establece Berenguer Amenós (2002<sup>37</sup>[1942]: § 230) en su *Gramática griega*:

		<b>Acusativo</b>	<b>Genitivo</b>	<b>Dativo</b>
<b>CON UN SOLO CASO</b>	ἀνά εἰς	hacia arriba — por, durante, <b>per</b> a, hacia, <b>in</b> con acus.		
	ἀντί ἀπό ἐκ, ἐξ πρό		en vez de, <b>pro</b> de, lejos de, <b>a, ab</b> de, fuera de, <b>ex</b> ante(s) — por, <b>pro</b>	
	ἐν σύν			en, entre <b>in</b> c. abl. con, <b>cum</b>
<b>CON DOS C.</b>	διά κατά μετά ὑπέρ	por, a causa de hacia abajo — en, durante, por, según después de, <b>post</b> sobre; más allá de	por, a través de de arriba — abajo; contra con, <b>cum</b> sobre, <b>super</b> ; por, <b>pro</b>	
<b>CON TRES CASOS</b>	ἀμφί ἐπί παρά περί πρός ὑπό	respecto a a, hacia, contra hacia el lado de; a lo largo de, durante alrededor de hacia, delante de; contra debajo de, <b>sub</b> c. acus.	acerca de, <b>de</b> sobre, en de, del lado de  acerca de, de de, del lado de de debajo, bajo — por	alrededor de sobre, cerca de, en al lado de, en  alrededor de junto a, además de bajo, <b>sub</b> c. abl.

## D. CONCLUSIONES Y PROPUESTAS DE MEJORA SOBRE LAS PREPOSICIONES

Como sabemos, los morfemas de los casos oblicuos sirven para desempeñar funciones adjetivales o adverbiales en la oración: las preposiciones realizan la misma función cuando rigen a sustantivos o adjetivos. Así, según Rubio (1984<sup>2</sup>[1983]: 165-166), existen varias posibilidades de expresar la ‘función adjetiva’ en latín: *uas aureum* (vaso áureo), *uas auri* (vaso de oro) y *uas ex auro* (observemos este último ejemplo expresado mediante preposición: vaso procedente del oro/vaso compuesto de oro). En griego sucede lo mismo: ἀγγεῖον χρύσεον (vaso áureo), ἀγγεῖον χρυσοῦ (vaso de oro) y ἀγγεῖον ἐκ χρυσοῦ (vaso procedente del oro/vaso compuesto de oro).

Como hemos recordado ya y señala Rubio (1984<sup>2</sup>[1983]: 166), Bühler ya distinguió entre los elementos pertenecientes al campo mostrativo o gramatical (*Zeigfeld*) y los que componen el campo simbólico o léxico (*Symbolfeld*), distinción que, para muchos estudiosos, sigue vigente:

Como decimos, el nivel de la significación primaria está constituido por lo esencial —el *qué*— de lo significado, independientemente de su forma de existir o significación categorial. Perteneciente a este plano semántico no solamente el significado de lo que la gramática tradicional denomina *raíz* o *tema* de las palabras léxicas, sino también el significado básico de pronombres, sufijos, adverbios, preposiciones, interjecciones y conjunciones (Morera 2000, I: 38).

La significación categorial es un molde semántico independiente que actúa sobre la significación primaria y le proporciona una determinada forma existencial. Así, la significación categorial sustantivo presenta la significación primaria como objeto independiente; la significación categorial verbo la presenta como comportamiento de un sustantivo, como veremos más adelante. Se trata, pues, de un tipo de significación que responde al *cómo* de la aprehensión lingüística, a la forma de existir, no al *qué* o a la sustancia de la existencia (Morera 2000, I: 68).

Según lo expuesto, puede afirmarse que el sistema casual se integra en el *Zeigfeld* de Bühler: las desinencias casuales no constituyen conceptos, sino que solo son instancias del discurso, indicadores deícticos (Benveniste 1976[1966]: 173-174). Y está claro que las preposiciones también pertenecen al campo mostrativo y también son indicadores deícticos.

Por otra parte, los conceptos que expresan las lenguas sintéticas mediante los casos son los que expresan las analíticas mediante las preposiciones, si bien estas son más precisas que los casos. Podría considerarse que las preposiciones son una especie de prefijos (situadas delante de la palabra a la que acompañan), mientras que las desinencias casuales son sufijos (ubicadas detrás de la palabra a la que acompañan).

Según Rubio (1984<sup>2</sup>[1983]: 169), «las preposiciones, al regir mecánicamente un determinado caso, neutralizan el valor del morfema casual y convierten al nombre declinado en mera designación del objeto nombrado».

Para intentar establecer la diferencia entre casos y preposiciones, presenta Rubio (1984<sup>2</sup>[1983]: 154) dos ejemplos de César:

A) *castris egressi* (*Gall.* II, 11);

B) *e castris egressi* (*Gall.* I, 27);

[...]

Se observará que *castr-* es puro léxico: “campamento(s)”; y que *-is* es pura gramática [...].

En el mensaje B), *castr-is* es algo muy distinto. El elemento *castr-* sigue con su función léxica: “campamento(s)”; pero el *-is*, mecánicamente esperado, no suministra ninguna información: se ha vaciado, pues, de toda su carga significativa (gramatical); se ha convertido en peso muerto (significativamente irrelevante): un satélite en la órbita de otro signo, que es la preposición *e*. En menos palabras, en el *castris A*, el ablativo significa todo lo que se añade al lexema *castr-*; en el *castris B*, el ablativo no añade nada al lexema *castr-*, es decir, no significa nada como caso (sigue significando el “número plural”).

Es preciso advertir que la tan mentada polisemia de las preposiciones griegas y latinas no alberga nunca sentidos distintos ni contradictorios entre sí. Así, en el caso de las preposiciones εἰς e *in* con acusativo, por ejemplo, no podemos admitir que los léxicos hablen de dos sentidos contradictorios, uno *a favor de* y otro *en contra de*. Las preposiciones solo tienen un significado único: en el caso de εἰς e *in* con acusativo, el de ‘dirección’, el que esta dirección sea, en unos casos, ‘favorable’ y, en otros, ‘desfavorable’, depende del contexto extralingüístico, no del significado de la preposición (Rubio 1984<sup>2</sup>[1983]: 171-173).

A continuación, agruparemos las preposiciones de acuerdo a las cuestiones *ubi*, *quo*, *unde* y *qua* (Rubio 1984<sup>2</sup>[1983]: 176-187):

a) Cuestión *qua*: *per/διά*

«*Per* responde a la cuestión QVA (“por dónde”). Evoca siempre un movimiento a través de una extensión continua o discontinua recorrida total o parcialmente». La misma función tiene *διά* + genitivo.

b) Cuestión *unde*: *de, ἐκ/ex* y *ἀπό/ab*

«Las tres preposiciones *de*, *ex* y *ab* responden a la cuestión VNDE (“de dónde”), es decir, expresan por igual el alejamiento a partir de algo». Por su parte, *ἐκ/ex* y *ἀπό/ab* son más precisas que *de*, porque denotan ese alejamiento desde el interior y exterior de algo respectivamente. Además, es preciso advertir que, tanto en griego como en latín, el origen familiar se indica mediante estas preposiciones: *ἐκ/ex* ante el nombre paterno, *ἀπό/ab* ante el de otros antepasados más lejanos y *de* ante otros orígenes; así: Ζεύς ἐκ Ῥέας καὶ Κρόνου ἐγένετο/*Iuppiter ex Rhea et Saturni natus est*

(Zeus/Júpiter nació de Rea y Crono/Saturno) // Ζεός από Γῆς καί Ὀυρανοῦ γένους ἐγένετο/*Iuppiter ab Gaeta et Urani genere natus est* (Zeus/Júpiter procede del linaje de Gea y Urano).

c) Cuestión quo: εἰς/*in* y ἐπί/παρά/*ad*

La misma relación que hay entre ἐκ/*ex* y ἀπό/*ab* encontramos en εἰς/*in* y ἐπί/παρά/*ad*, puesto que los primeros indican la dirección con idea de penetración y los segundos sin penetración en el destino. Además, en latín, afirma Rubio que *ob* era empleado con el mismo sentido que *ad* en autores arcaicos.

En resumen, veamos en la siguiente tabla la oposición de preposiciones griegas y latinas que responden a las preguntas *unde* y *quo*:

	DENTRO	FUERA
Lugar hacia	εἰς/ <i>in</i>	ἐπί/παρά/ <i>ad</i>
Lugar desde	ἐκ/ <i>ex</i>	ἀπό/ <i>ab</i>

d) Cuestión ubi: ἐν/*in*

Ἐν e *in* con ablativo indican el lugar en donde con reposo, es decir, sin movimiento. Este juego que encontramos entre acusativo con εἰς/*in* y ablativo con ἐν/*in*<sup>75</sup> se repite en ὑπό/*sub* y ὑπέρ/*super*:

1. Con acusativo: Περσεφόνη εἰς οἶκον ὑπό γῆν ἦλθε/*Proserpina in domum sub terram venit* (Perséfone/Proserpina fue a su casa bajo tierra); Δημήτηρ τήν θυγατέρα ὑπέρ γῆν φέρει/*Ceres filiam super terram fert* (Ceres trae a su hija sobre la tierra).

2. Con genitivo/ablativo: Περσεφόνη ὑπό γῆς οἰκεῖ/*Proserpina sub terra habitat* (Perséfone/Proserpina vive bajo tierra); Δημήτηρ ὑπέρ γῆς οἰκεῖ/*Ceres super terra habitat* (Deméter/Ceres vive sobre la tierra).

e) Otras preposiciones

Ya hemos tratado de las preposiciones εἰς/ἐν/*in*. Pues bien, a partir de estas surgen las especificaciones siguientes: *inter* ('en el interior de', sobre todo refiriéndose a más de una cosa), ὑπό/*sub*-ὑπέρ/*super*, de los que ya hemos comentado algunas líneas, e *infra-supra* (respectivamente, 'bajo' y 'sobre'); de estas solo encontramos correspondencia griega en *sub-super*.

<sup>75</sup> Recordemos que εἰς, ἐν e *in* tienen el mismo étimo. Lo mismo sucede con *prae, pro, per, παρά, πρό, πρόσ* y *περί*.

Las preposiciones ἐπί/παρά/*ad* ('hacia' o 'en las proximidades de'), ya comentadas, pueden ser precisadas mediante las siguientes: περί/*circum* ('alrededor de'), *ante-post* (respectivamente, 'delante de' y 'detrás de'), πρό/*pro-ἀντί/contra* ('delante', respectivamente, «dando la espalda al lugar de referencia» y «dando la cara al lugar de referencia»), *prae* ('delante de', pero en el límite o extremo de esa posición anterior), *trans* ('del lado de allá') y σύν/*cum-sine* ('con-sin').

Por otra parte y después de haber comentado algo sobre los sentidos locales de las preposiciones, hemos de decir que a veces están dotadas también de un sentido temporal, puesto que no diferenciamos espacio de tiempo; así funciona el acusativo de extensión (*el campamento distaba 4 estadios del combate/la guerra de Troya duró 10 años*) o el dativo-locativo (*Pentesilea murió en Troya/Eneas huyó con su padre al final de la guerra*), y también sucede con preposiciones como *ante* ('antes de'/'delante de').

Por último, es preciso advertir que no hemos analizado las preposiciones *improprias*, como *adversus*, *citra*, *penes*, *iuxta*, *ultra*, etc, que son adverbios, procedentes algunos de sustantivos o adjetivos.

### 3. REFERENCIAS BIBLIOGRÁFICAS

#### 3.1. Bibliografía primaria: ediciones y traducciones de textos clásicos

APOLODORO (1921): *The library*, edición de William Heinemann y traducción inglesa de Sir James George Frazer, Londres y Nueva York: Loeb Classical Library.

APOLONIO DÍSCOLO (1987): *Sintaxis*, trad. de Vicente Bécares Botas, Madrid: Gredos.

ARISTÓTELES (1960): *Aristotelis opera*, editio Academia Regia Borussica, Berlín: Walter de Gruyter.

— (1974): *Ἀριστοτέλους Περὶ Ποιητικῆς. Aristótelis Ars Poetica. Poética de Aristóteles*, edición trilingüe de Valentín García Yebra, Madrid: Gredos.

— (1988): *Tratados de lógica (órganon) II*, trad. de Miguel Candel Sanmartín, Madrid: Gredos.

AULO GELIO (1967): *Libri XX Auli Gellii Noctium Atticarum*, Stuttgart: Teubneri.

*BIBLIA VULGATA* (1985), edición de Alberto Colunga y Lorenzo Turrado, Madrid: BAC.

CATÓN (1960): *De agri cultura*, texto latino con traducción de William Davis Hooper, Londres: Universidad de Harvard.

CÉSAR (1970): *Libri VII De Bello Gallico*, Oxford: O.U.P.

CICERON (1963): *De officiis. De virtutibus*, Leipzig: Teubner.

— (1966): *Orationes IV*, Oxford: O.U.P.

— (1970): *Orationes II*, Oxford: O.U.P.

DIONISIO TRACIO (2002): *Gramática. Comentarios antiguos*, trad. de Vicente Bécares Botas, Madrid: Gredos.

EGERIA (1982): *Journal de voyage*, París: Éditions du cerf.

ENNIO (1967): *Ennianae poesis reliquiae*, Amsterdam: Verlag Adolf M. Hakkert.

— (1984): *Fragmentos*, texto revisado y traducido por Manuel Segura Moreno, Madrid: CSIC.

ESOPPO (1970): *Corpus Fabularum Aesopicarum*, edición de August Havsräh, Leipzig: Teubner.

ESQUILO (1975): *Septem quae supersunt tragoedias*, Oxford: O.U.P.

HERÓDOTO (1975): *Historiae*, Tomus I, Oxford: O.U.P.

— (1990): *Historias*, texto revisado y traducido por Jaime Berenguer Amenós, Barcelona: CSIC.

HOMERO (1969-1980): *Opera*, edición de David B. Monro y Thomas W. Allen, Oxford: O.U.P.

JENOFONTE (1978): *Opera omnia*, Oxford: O.U.P.

— (1993): *Économique*, edición y traducción de Pierre Chantraine, París: Les Belles Lettres.

JORDANES (2001): *Origen y gestas de los godos*, edición y traducción de José María Sánchez Martín, Madrid: Cátedra.

PLATÓN (1970): *Critón*, edición, traducción y notas de María Rico Gómez, Madrid: Instituto de Estudios Políticos.

— (1982): *Diálogos I*, traducción de J. Calonge Ruíz, E. Lledó Íñigo y C. García Gual, Madrid: Gredos.

— (1995): *Platonis opera*, Tomus I, Oxford: O.U.P.

PLAUTO (1966): *Comoediae*, Tomus II, Oxford: O.U.P.

— (1968): *Comoediae*, Tomus I, Oxford: O.U.P.

PLINIO (1963): *Epistularum libri decem*, Oxford: O.U.P.

SALUSTIO (1991): *C. Sallusti Crispi Catilina; Iugurtha; Historiarum fragmenta selecta; Appendix Sallustiana*, Oxford: O.U.P.

SÓFOCLES (1975): *Fabulae*, Oxford: O.U.P.

SEPTUAGINTA (1979), editada por Alfred Rahlfs, Stuttgart: Deutsche Bibelgesellschaft.

TUCÍDIDES (1963): *Historiae*, Tomus posterior, Oxford: O.U.P.

— (1966): *Historiae*, Tomus prior, Oxford: O.U.P.

VARRÓN (1997): *Économie rurale*, edición y traducción de Charles Guiraud y Jacques Heurgon, París: Les Belles Lettres.

VIRGILIO (2009): *Eneida*, introducción, texto latino, traducción y notas de Luis Rivero García et al., Madrid: CSIC.

### 3.2. Bibliografía primaria: textos clásicos anotados

CÉSAR (1969): *Guerra de las Galias: libro VII*, texto latino con dos traducciones de Valentín García Yebra e Hipólito Escolar Sobrino, Madrid: Gredos.

— (19--?): *Guerra de las Galias (comentario primero)*, construcción directa y versión literal por Luis Segalá y Estalella, Barcelona: Bosch.

CICERÓN (1946): *Pro Marcello*, texto latino con notas y vocabulario de Hipólito Escolar Sobrino y Valentín García Yebra, Madrid: Gredos.

— (1975): *De amicitia*, texto latino con traducción literal y literaria y notas históricas por Valentín García Yebra, Madrid, Gredos.

— (1986): *Defensa del poeta Arquias*, edición revisada de Antonio Fontán Pérez, Madrid: Gredos.

— (1986): *Defensa de Marco Marcelo*, texto, traducción y versión interlineal de Jaime Velázquez Arenas, Barcelona: Bosch.

HOMERO (1962): *Ilíada: antología*, introducción, notas y comentarios de Jaime Berenguer Amenós, Barcelona: Bosch.

JENOFONTE (1943): *Anábasis: libro primero*, con notas y comentarios de Jaime Berenguer Amenós, Barcelona: Bosch.

— (1968): *Anábasis: libro I*, edición revisada por José Pérez Riesgo, Madrid: Gredos.

NUEVA ANTOLOGÍA GRIEGA (1976): [selección y notas de] Manuel F. Galiano, Francisco R. Adrados y Esperanza R. Manescillo, Madrid: Gredos.

PLATÓN (1954): *Critón*, traducción yuxtalineal, versión literaria y vocabulario de Eladio Isla Bolaño, Madrid: Gredos.



— (1964): *Apología de Sócrates*, texto griego, introducción, notas y vocabulario de M. Fernández-Galiano, Madrid: Gredos.

— (1972): *Critón*, introducción, notas y comentarios de Jaime Berenguer Amenós, Barcelona: Bosch.

PLAUTO (1978): *Aulularia y Poenulus*, edición anotada por Víctor José Herrero Llorente, Madrid: Gredos.

SALUSTIO (1988): *Conjuración de Catilina*, texto anotado por Manuel C. Díaz y Díaz, Madrid: Gredos.

— (1989): *Conjuración de Catilina*, texto latino con traducción yuxtalineal, versión literaria y vocabulario histórico por Manuel C. Díaz y Díaz, Madrid: Gredos.

TEXTOS LATINOS COMENTADOS (1977): editado por Lisardo Rubio, Tomás González Rolán y Pilar Saquero, Madrid: Alhambra.

### 3.3. Bibliografía secundaria: estudios

ADRADOS, Francisco R. (1992): *Nueva sintaxis del griego antiguo*, Madrid: Gredos.

ADRADOS, Francisco R., Alberto BERNABÉ y Julia MENDOZA (1998): *Manual de lingüística indoeuropea*, Madrid: Ediciones Clásicas, Tomo III.

AGUD, Ana (1980): *Historia y teoría de los casos*, Madrid: Gredos.

BAÑOS BAÑOS, José Miguel (ed.) (2009): *Sintaxis del latín clásico*, Madrid: Liceus.

BASSOLS DE CLIMENT, Mariano (1987[1956]): *Sintaxis latina*, Madrid: CSIC., Tomo I

BATISTA RODRÍGUEZ, José Juan y Héctor HERNÁNDEZ AROCHA (2011): «Sobre gramática comparada de las lenguas clásicas: equivalencia de preverbios griegos y latinos (con una nota sobre preverbios españoles y alemanes)», en Fremiot HERNÁNDEZ GONZÁLEZ, Marcos MARTÍNEZ HERNÁNDEZ y Luis Miguel PINO CAMPOS (eds.) (2011): *Sodalivm mvnera. Homenaje a Francisco González Luis*, Madrid: Ediciones Clásicas, pp. 57-68.

- BENVENISTE, Émile (1966[1949]): «Le système sublogique des prépositions en latin», en *Problèmes de linguistique générale*, Paris: Gallimard, volume I: 132-139.
- BENVENISTE, Émile (1976[1966]): «La naturaleza del pronombre», en *Problemas de lingüística general*, Madrid: Siglo XXI, volumen I: 172-178.
- BERENGUER AMENÓS, Jaime (2002<sup>37</sup>[1942]): *Gramática griega*, Barcelona: Bosch.
- BORTONE, Pietro (2010): *Greek Prepositions from Antiquity to the Present*, Oxford: Oxford University Press.
- BRACHET, Jean-Paul (2000): *Recherches sur les préverbes de- et ex- du latin*, Bruselas: Latomus.
- BRUGMANN, Karl (1905): *Abrégé de grammaire comparée des langues indo-européennes: d'après le Précis de grammaire comparée de K. Brugmann et B. Delbrück*, traducción de J. Bloch, A. Cuny et A. Ernout, París: Klincksieck.
- BÜHLER, Karl (1985<sup>2</sup>[1934]): *Teoría del lenguaje*, trad. de Julián Marías, Madrid: Alianza Editorial.
- CRESPO, Emilio, Luz CONTI y Helena MAQUIEIRA (2003): *Sintaxis del griego clásico*, Madrid: Gredos.
- CUENCA, Maria Josep y Joseph HILFERTY (2013<sup>2</sup>): *Introducción a la lingüística cognitiva*, Barcelona: Ariel.
- CHANTRAINE, Pierre (1974[1961<sup>2</sup>]): *Morfología histórica del griego*, trad. de Andrés Espinosa Alarcón, Tarragona: Avesta.
- ERNOUT, Alfred (1924): *Morfología histórica latina*, trad. de S. J. Rufo Mendizábal, Vizcaya: El Mensajero.
- ERNOUT, Alfred et François THOMAS (1953<sup>2</sup>[1951]): *Syntaxe latine*, París: Klincksieck.
- FERNÁNDEZ, Monserrat (1988): *Gramática griega*, Madrid: Alfaguara.
- GARCÍA HERNÁNDEZ, Benjamín (1980): *Semántica estructural y lexemática del verbo*, Tarragona: Avesta.
- GARCÍA TEJEIRO, Manuel (2007): «La traducción del preverbio ἀνα- en la Vulgata Latina del Nuevo Testamento», en Álvaro Sánchez-Ostiz et alii (coords.): *De Grecia a Roma y de Roma a Grecia: un camino de ida y vuelta*, Navarra: EUNSA, pp. 31-46.

- GIL, Juan (1968): «El genitivo en -i y los orígenes de la declinación temática», *Emerita* 36: 25- 43.
- HERNÁNDEZ CABRERA, Tomás (1998): *Las preposiciones latinas en época clásica. Estudio funcional*, dirigida por José Miguel Baños Baños [Tesis en línea]. Disponible en <ftp://tesis.bbt.ull.es/ccssyhum/cs46.pdf> [Consultado el 15 de agosto de 2015].
- HJELMSLEV, Louis (1978): *La categoría de los casos*, trad. de Félix Piñero Torre, Madrid: Gredos.
- HUMBERT, Jean (1972<sup>3</sup>[1945]): *Syntaxe grecque*, París: Éditions Klincksieck.
- JAKOBSON, Roman (1984): *Ensayos de lingüística general*, trad. de Josep M. Pujol y Jem Cabanes, Barcelona: Ariel.
- JESPERSEN, Otto (1975): *La filosofía de la gramática*, trad. de Carlos Manzano sobre la décima edición de 1968, Barcelona: Anagrama.
- JIMÉNEZ LÓPEZ, María Dolores (1993): «Sintaxis y semántica de las preposiciones griegas: análisis crítico y nuevas perspectivas», *Estudios Clásicos* 103: 51-90. Disponible en: <http://interclassica.um.es/var/plain/storage/original/application/5aa22361bfe04c2f7ab69ed6480e9ee4.pdf> [Consultado el 28 de marzo de 2016].
- (2005): «Sintaxis y semántica de las preposiciones en griego antiguo. Los preverbios», en María Dolores JIMÉNEZ LÓPEZ (coord.), *Sintaxis griega*. Disponible en: <http://www.liceus.com/bonos/tmp/747562237V7355TNX.pdf> [Consultado el 25 de mayo de 2016].
- KINCHIN SMITH, Francis and T.W. MELLUISH (1968<sup>2</sup>[1947]): *Greek. A foundation course*, Londres: Hodder and Stoughton.
- LAER, Sophie van (2010): *La préverbation en latin: étude des préverbes ad-, in-, ob- et per- dans la poésie républicaine et augustéenne*, Bruxelles: Latomus.
- LALLOT, Jean (1989): *La grammaire de Denys le Thrace*, París : Centre National de la Recherche Scientifique.
- LASSO DE LA VEGA, José (1968): *Sintaxis griega I*, Madrid: Consejo superior de investigaciones científicas.
- LURAGHI, Silvia (2003): *On the Meaning of Prepositions and Cases: the expression of semantic roles in Ancient Greek*, Amsterdam / Filadelfia: John Benjamins.

- MARTINET, André (1971): *El lenguaje desde el punto de vista funcional*, trad. de M<sup>a</sup> Rosa Lafuente de Vicuña sobre la primera edición de 1962, Madrid: Gredos.
- (1972): *Elementos de lingüística general*, trad. de Julio Calonge Ruiz sobre la primera edición de 1960, Madrid: Gredos.
- (1997): *De las estepas a los océanos*, trad. de Segundo Álvarez Pérez, Madrid: Gredos.
- MARTÍNEZ VÁZQUEZ, Rafael et al. (1999): *Gramática funcional-cognitiva del griego antiguo*, Sevilla: Universidad de Sevilla.
- MEILLET, Antoine (1964<sup>8</sup>[1937]): *Introduction à l'étude comparative des langues indo-européennes*, Estados Unidos: Universidad de Alabama.
- MEILLET, Antoine et Joseph VENDRYES (1979<sup>5</sup>[1924]): *Traité de grammaire comparée des langues classiques*, París: Champion.
- MÉNDEZ DOSUNA, Julián (2012): «Some remarks on the spatial use of Greek παρά, ὑπέρ, κατά and περί. Fictive motion and fictive meanings», en *Glotta* 88: 191-223.
- MOLINA YÉBENES, José (1996): *Sintaxis de los casos*, Barcelona: EUB.
- MORERA PÉREZ, Marcial (2000): *Apuntes para una gramática del español de base semántica*, Fuerteventura: Cabildo de Fuerteventura, II Tomos.
- (2000): «La naturaleza semántica de los prefijos españoles», en Marcos Martínez et alii (eds.) (2000): *Cien años de investigación semántica; de Michel Bréal a la actualidad*, Madrid: Ediciones Clásicas, Tomo I: 375-742.
- MOUSSY, Claude (ed.) (2005): *La composition et la préverbation en latin*, París: Presses de l'Université de Paris-Sorbonne.
- PINKSTER, Harm (1995): *Sintaxis y semántica del latín*, trad. de M. Esperanza Torrego y Jesús de la Villa, Madrid: Ediciones Clásicas.
- POTTIER, Bernard (1962): *Systématique des éléments de relation. Étude de morphosyntaxe structurale romane*, París: Klincksieck.
- (1968): *Lingüística moderna y filología hispánica*, Madrid: Gredos.

- REDONDO, Jordi (2011): *Curs de sintaxi grega*, [Libro en línea], Valencia: Universidad de Valencia. Disponible en <http://roderic.uv.es/bitstream/handle/10550/21236/J.%20Redondo-%20Curs%20de%20sintaxi%20grega%20PDF.pdf?sequence=1&isAllowed=y> [Consultado el 30 de enero de 2015].
- ROJAS ÁLVAREZ, Lourdes (2004): *Gramática griega*, México: Universidad Nacional Autónoma de México.
- (2006<sup>3</sup>[1992]): *Iniciación al griego I: método teórico-práctico*, México: Universidad Nacional Autónoma de México.
- ROUSSEAU, André (ed.) (1995): *Les préverbes dans les langues d'Europe. Introduction à l'étude de la préverbation*, Lille: Presses Universitaires du Septentrion.
- RUBIO FERNÁNDEZ, Lisardo (1984<sup>2</sup>[1983]): *Introducción a la sintaxis estructural del latín*, Barcelona: Ariel.
- SANZ LEDESMA, Manuel (2005): *Gramática griega*, Madrid: Ediciones Clásicas.
- SERBAT, Guy (1988): *Casos y funciones*, trad. de José Antonio Mayoral, Madrid: Gredos.
- SHORT, William (2013): «Latin Dē: A iew from cognitive semantics», en *Classical Antiquity* 32: 378-405.
- TESNIÈRE, Lucien (1994): *Elementos de sintaxis estructural*, trad. de Esther Diamante sobre la tercera reimpresión de la segunda edición de 1976, Madrid: Gredos.
- VÄÄNÄNEN, Veikko (1987): *Le Journal-Épître d'Égérie (Itinerarium Egeriae). Étude linguistique*, Helsinki: Suomalainen Tiedeakatemia.
- VALENTÍ FIOL, Eduardo (1987<sup>17</sup>[1945]): *Sintaxis latina*, Barcelona: Bosch.
- VILLAR, Francisco (1996<sup>2</sup>[1991]): *Los indoeuropeos y los orígenes de Europa*, Madrid: Gredos.
- WACKERNAGEL, Jacob (1908): «Genetiv und Adjektiv», en *Mélanges de linguistique offerts à M. Ferdinand de Saussure*, Paris: Honoré Champion, pp. 125-152 (reimpr. en Wackernagel, Jacob (1953): *Kleine Schriften*, Göttingen: Vandenhoeck & Ruprecht, pp. 1346-1373.

### 3.4. Bibliografía secundaria: manuales escolares

BAUTISTA, María T., C. CASADO y P. MONTESDEOCA (1995): *DOCUMENTA Aprendiendo latín*, Madrid: Ediciones Clásicas.

BERENGUER AMENÓS, Jaime (2002<sup>37</sup>[1942]): *Gramática griega*, Barcelona: Bosch.

— (1973<sup>15</sup>[1954]): *Hélade. Ejercicios de griego. I – Morfología*, Barcelona: Bosch.

— (1975<sup>14</sup>[1954]): *Hélade. Ejercicios de griego. II – Sintaxis - Antología*, Barcelona: Bosch.

ENRÍQUEZ, José Antonio y Antonio LÓPEZ FONSECA (2002): *Resumen de gramática latina*, Madrid: Ediciones Clásicas.

GÓMEZ MOLERO, Javier *et al.* (1998): *Jugando a Latín. La gramática en pasatiempos*, Madrid: Ediciones Clásicas.

RUBIO FERNÁNDEZ, Lisardo (1995): *Nueva sintaxis latina simplificada*, Madrid: Ediciones Clásicas.

SEGURA MUNGUÍA, Santiago (2012): *Método de latín I: incorpora clave del método*, Bilbao: Universidad de Deusto.

— (2012): *Método de latín II: incorpora clave y vocabulario latino*, Bilbao: Universidad de Deusto.

VALENTÍ FIOL, Eduardo (1999<sup>10</sup>): *Gramática de la lengua latina*, Barcelona: Bosch.

— (1963<sup>3</sup>): *Roma aeterna: Método de Latín para 6º curso de Bachillerato*, Barcelona: Bosch.

— (1987<sup>17</sup>[1945]): *Sintaxis latina*, Barcelona: Bosch.

### 3.5. Bases de datos

*Thesaurus Linguae Graecae* [en línea]. [Universidad de California]. Base de datos disponible a través del Punto Q de la Universidad de La Laguna <http://stephanus.tlg.uci.edu.accedys2.bbtk.ull.es/inst/fontsel> [Consultado el 14 de mayo de 2015].

### 3.6. Léxicos

ADRADOS, Francisco R.: *Diccionario Griego-Español (DGE)* [en línea], Madrid: CSIC. Disponible en <http://dge.cchs.csic.es> [Consultado del 30 de enero al 31 de mayo].

BLANQUEZ FRAILE, Agustín (2012<sup>5</sup>[1946]): *Diccionario latino-español*, Madrid: Gredos.

CHANTRAINE, Pierre (1968): *Dictionnaire étymologique de la langue grecque*, París: Klincksieck.

ERNOUT, Alfred y Antoine MEILLET (1951<sup>3</sup>[1932]): *Dictionnaire étymologique de la langue latine: histoire des mots*, París: Klincksieck.

LIDDELL Henry George y Robert SCOTT (1968<sup>9</sup>[1843]): *A Greek-English Lexicon*, Oxford: O. U. P.

MIR, José María (2010<sup>21</sup>): *Diccionario Ilustrado Latino-Español Español-Latino*, Barcelona: Vox.

PABÓN S. DE URBINA, José Manuel (2009<sup>22</sup>[1967]): *Diccionario Manual Griego clásico-Español*, Barcelona: Vox.

SEBASTIÁN YARZA, Florencio (1972): *Diccionario griego-español*, Barcelona: Ramón Sopena.

### 3.7. Recursos online para alumnos

APOLODORO. SELECCIÓN DE 28 TEXTOS, [en línea]. Disponible en [http://www.gobcan.es/educacion/General/pwv/DocsUp/6507\\_APOLODORO%20SELECC%2028%20%20TEXTOS%20EN%20GRIEGO%20PAU.PDF](http://www.gobcan.es/educacion/General/pwv/DocsUp/6507_APOLODORO%20SELECC%2028%20%20TEXTOS%20EN%20GRIEGO%20PAU.PDF) [Consultado el 14 de mayo de 2016].

CONJUGATE A LATIN VERB, [en línea]. Disponible en <http://www.allverbs.com/language.php?id=9> [Consultado el 5 de agosto de 2015].

CULTURA CLÁSICA, [en línea]. Disponible en <http://www.culturaclasica.com/> [Consultado el 5 de agosto de 2015].

DIALNET, [en línea]. Disponible en <http://dialnet.unirioja.es/> [Consultado el 4 de agosto de 2015].

DICCIOGRIEGO, [en línea]. Disponible en <http://www.dicciogriego.es/> [Consultado el 24 de mayo de 2016].

DICTIONAIRE LATIN-FRANÇAIS, [en línea]. Disponible en <http://www.lexilogos.com/latin/gaffiot.php> [Consultado el 4 de agosto de 2015].

DIDACTERION, [en línea]. Disponible en <http://www.didacterion.com/esddga.php> [Consultado el 24 de mayo de 2016].

ESOPO. SELECCIÓN DE 26 FÁBULAS, [en línea]. Disponible en [http://www.gobcan.es/educacion/General/pwv/DocsUp/6506\\_ESOPO-26%20FABULAS%20SELECCIONADAS%20PAU.PDF](http://www.gobcan.es/educacion/General/pwv/DocsUp/6506_ESOPO-26%20FABULAS%20SELECCIONADAS%20PAU.PDF) [Consultado el 14 de mayo de 2016].

HODOI ELEKTRONIKAI: DU TEXTE A L'HYPERTEXTE, [en línea]. Disponible en <http://mercure.fltr.ucl.ac.be/Hodoi/concordances/intro.htm> [Consultado el 20 de mayo de 2016].

INTER CLASSICA, [en línea]. Disponible en <http://interclassica.um.es/> [Consultado el 3 de agosto de 2015].

INTRA TEXT DIGITAL LIBRARY, [en línea]. Disponible en <http://www.intratext.com/> [Consultado el 4 de agosto de 2015].

LEXICA LATINA ET GRAECA, [en línea]. Disponible en <http://linguax.com/lexica/> [Consultado el 3 de agosto de 2015].

LIDDELL-SCOTT-JONES Y LEWIS & SHORT [en línea]. Disponible en <http://philolog.us/> [Consultado el 3 de agosto de 2015].

LUDUS LITTERARIUS, [en línea]. Disponible <http://www.luduslitterarius.net/> [Consultado el 24 de mayo de 2016].

PERSEUS DIGITAL LIBRARY, [en línea]. Disponible en <http://www.perseus.tufts.edu/> [Consultado el 20 de agosto de 2015].

PREPOSICIONES+AVENTURA+CON+LEÓN [en línea]. Disponible en: <http://es.slideshare.net/maisaguevara/preposicionesaventuraconleon> [Consultado el 12 de marzo de 2016].



PROYECTO PALLADIUM, [en línea]. Disponible en [http://recursos.cnice.mec.es/latingriego/Palladium/\\_comun/eshome.php](http://recursos.cnice.mec.es/latingriego/Palladium/_comun/eshome.php) [Consultado el 20 de agosto de 2015].

THE LATIN LIBRARY, [en línea]. Disponible en <http://www.thelatinlibrary.com/> [Consultado el 3 de agosto de 2015].

THE VERGIL PROJECT, [en línea]. Disponible en <http://vergil.classics.upenn.edu/vergil/index.php/> [Consultado el 3 de agosto de 2015].

VOCI DAL MONDO ANTICO, [en línea]. Disponible en <http://www.poesialatina.it/> [Consultado el 3 de agosto de 2015].





## 4. ANEXOS

### 4.1. TEORÍA LOCALISTA DE LOS CASOS EN HJELMSLEV

(Hjelmslev 1978: 31)

	+	0	-
DEPENDENCIA	Acusativo	Dativo	Genitivo
INDEPENDENCIA		Nominativo	

### 4.2. OPOSICIONES DE LOS CASOS EN JAKOBSON (Jakobson 1984: 293)

(Nominativo ↓ →	← ↓ Acusativo) ↓ →	← ↓ Genitivo
(Instrumental ↑ →	← ↑ Dativo) ↑ →	← ↑ Locativo

### 4.3. SEMÁNTICA DE LOS CASOS EN DE GROOT (*apud* Agud 1980: 321)

SIN FUNCIÓN SINTÁCTICA	CON FUNCIÓN SINTÁCTICA				
	SIN FUNCIÓN SEMÁNTICA			CON FUNCIÓN SEMÁNTICA	
	SÍ ES INDICADA				
	Función determinante. No es indicada por el caso	De nombre o adjetivo	De verbo o preposición	Relación sin localización	Relación de lugar
vocativo	nominativo	genitivo	acusativo	dativo	locativo

**4.4. OPOSICIONES DE LOS CASOS EN KURYŁOWICZ** (*apud* Agud 1980: 332)

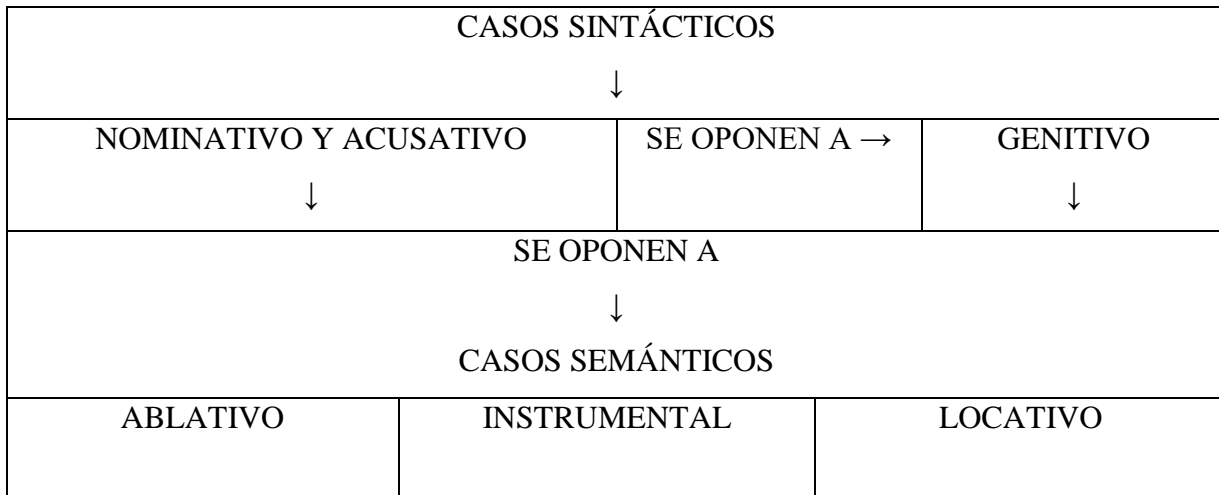

**4.5. CARACTERÍSTICAS DE LOS ACTANTES** (Tesnière 1994<sup>2</sup>[1976]: 183)

DENOMINACIÓN	APARECE CON	FUNCIÓN
Primer actante	1, 2 y 3 actantes	Sujeto
Segundo actante (activo)	2 y 3 actantes	Complemento directo
Segundo actante (pasivo)	2 y 3 actantes	Complemento agente
Tercer actante	3 actantes	Complemento indirecto

**4.6. SINTAXIS Y SEMÁNTICA DE LOS CASOS EN BAÑOS BAÑOS** (Baños Baños 2009: 119, 131, 211, 156 y 186)

CON VALOR SINTÁCTICO	CON VALOR SEMÁNTICO
Nominativo	Ablativo
Acusativo	
Genitivo	
Dativo	

#### 4.7. ESTRATOS DEL INDOEUROPEO EN ADRADOS

(Adrados/Bernabé/Mendoza 1998: 251)

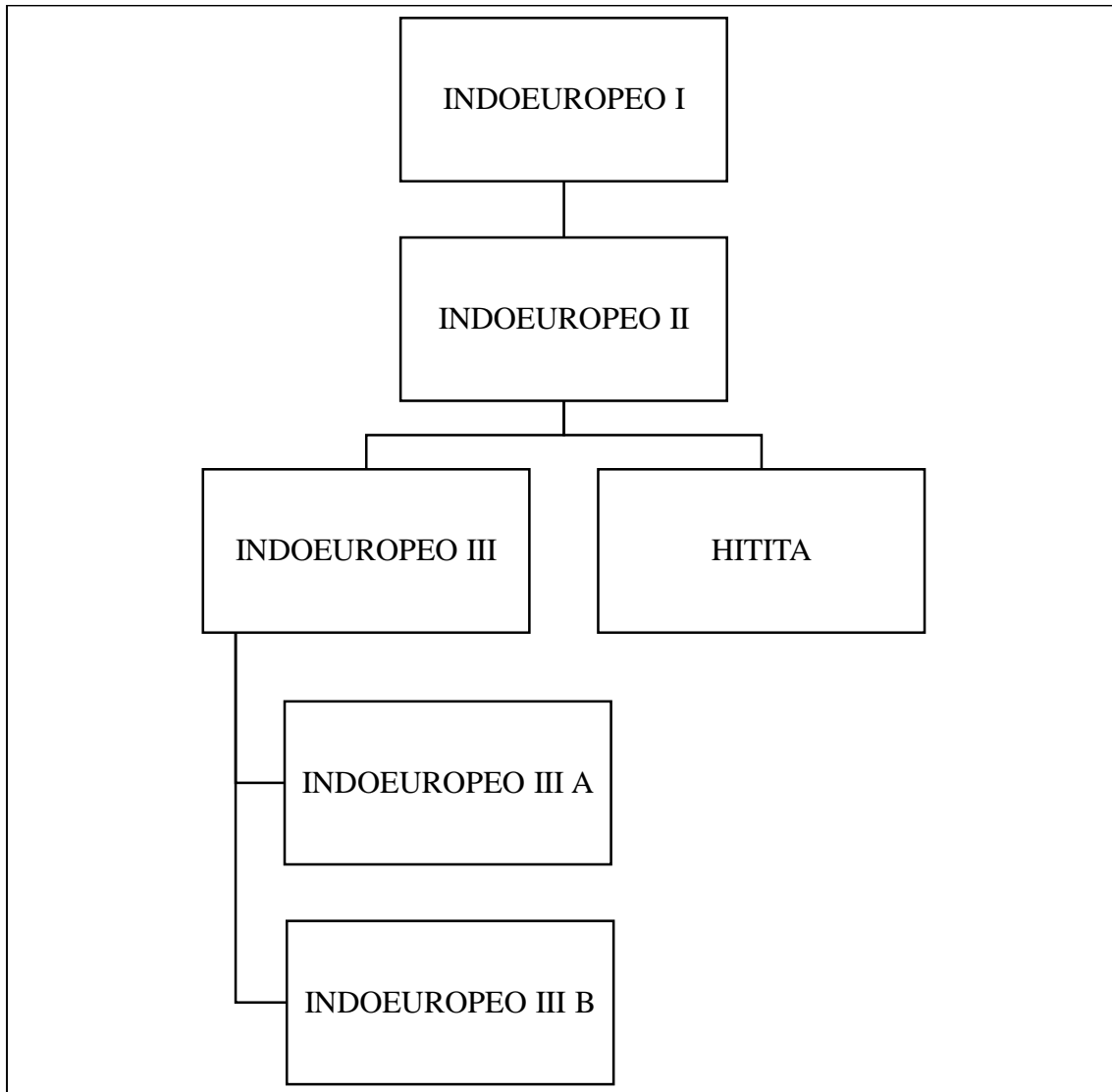

#### 4.8. SINCRETISMO DE LOS CASOS (Berenguer Amenós 2002<sup>37</sup>: § 271)

Indoeuropeo	Griego	Latín
Nominativo	Nominativo	Nominativo
Vocativo	Vocativo	Vocativo
Acusativo	Acusativo	Acusativo
Genitivo	Genitivo	Genitivo
Dativo	Dativo	Dativo
Ablativo	Genitivo	Ablativo
Instrumental	Dativo	Ablativo
Locativo	Dativo	Ablativo

#### 4.9. SIGNIFICACIÓN Y APLICACIÓN DE LAS PREPOSICIONES EN POTTIER (1962: 126-127)

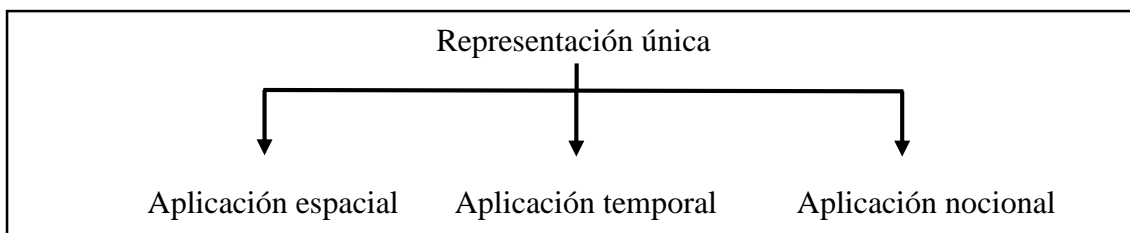
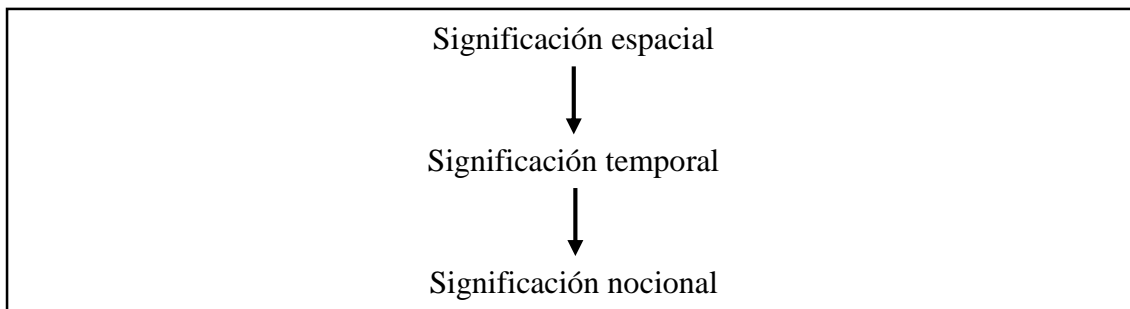

**4.10. SISTEMA SUBLÓGICO DE LOS CASOS Y DE LAS PREPOSICIONES EN  
HJELMSLEV (1978: 172-173, 176 y 179-180)**

1. Dirección



2. Coherencia-incoherencia

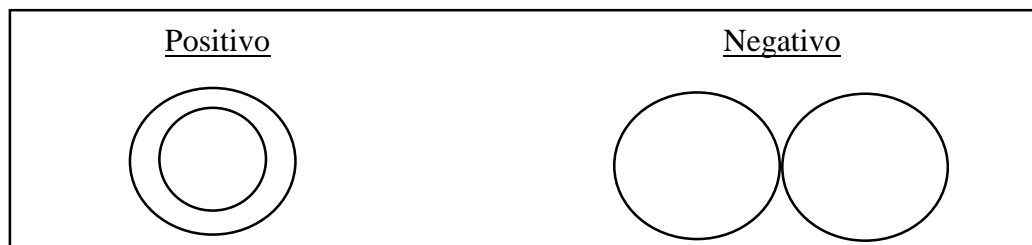

3. Subjetividad-objetividad

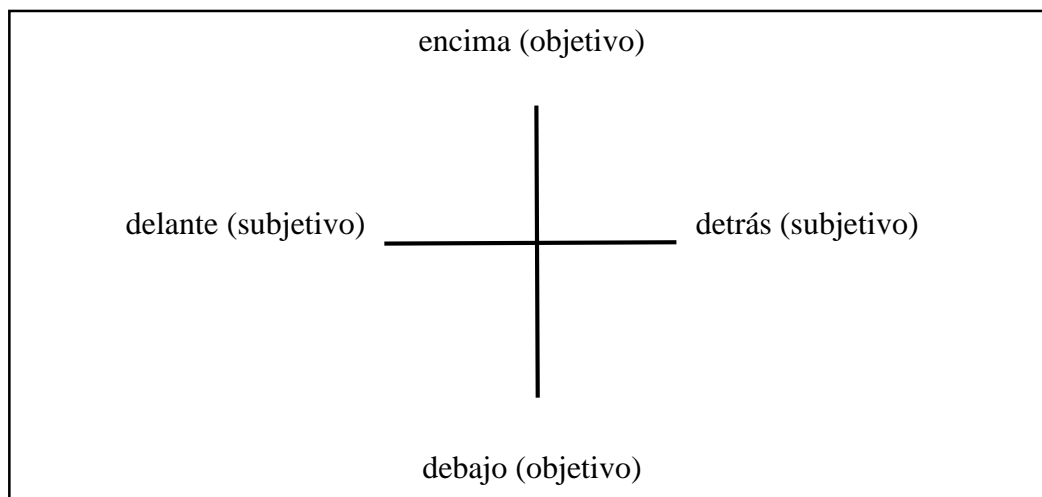



## 4.11. EJEMPLOS DEL ESTUDIO COMPARADO DE LOS CASOS EN GRIEGO Y EN LATÍN

### 4.11.1. CASOS NOMINALES

#### A. VOCATIVO

- «τί τῆνικάδε ἀφῖξαι, ὦ Κρίτων;»<sup>76</sup> (Pl. *Cri.* 43a).
- «ἀλλ', ὦ δαιμόνιε Σώκρατες, ἔτι καὶ νῦν ἐμοὶ πιθοῦ καὶ σώθητι»<sup>77</sup> (Pl. *Cri.* 43b).
- «*Atque hoc C. Caesaris iudicium, patres conscripti, quam late pateat attendite*»<sup>78</sup> (CIC. *Marcell.* V, 13).
- «*maximas tibi omnes gratias agimus, C. Caesar, maiores etiam habemus*»<sup>79</sup> (CIC. *Marcell.* XI, 33).
- «*O pater o genitor o sanguen dis oriundum, / tu produxisti nos intra luminis oras*»<sup>80</sup> (ENN. I, 117).

#### B. NOMINATIVO

##### α) Funciones usuales

##### 1. Sujeto de la oración:

- «ἐγὼ σοι ἐρῶ»<sup>81</sup> (Pl. *Cri.* 44a).
- «φασί γέ τοι δὴ οἱ τούτων κύριοι»<sup>82</sup> (Pl. *Cri.* 44a).
- «*Est vero fortunatus ille, cuius ex salute non minor paene ad omnis quam ad ipsum ventura sit laetitia pervenerit*»<sup>83</sup> (CIC. *Marcell.* I, 4).

<sup>76</sup> «¿Por qué has venido a esta hora, oh Critón?»

<sup>77</sup> «Pero, oh dichoso Sócrates, déjate ya persuadir por mí y sálva(te).»

<sup>78</sup> «Y observad, padres conscriptos, cuán evidente se muestra esta opinión de C. César.»

<sup>79</sup> «Todos te damos muchísimas gracias, C. César, (pues nosotros las) tenemos incluso mayores.»

<sup>80</sup> «Oh padre, oh creador, oh sangre originaria de los dioses, / tú nos llevaste al interior de regiones de luz.»

<sup>81</sup> «Yo te diré.»

<sup>82</sup> «En verdad los señores de esas cosas ya (lo) dicen.»

## 2. Predicado nominal:

- «ἦν δὲ δὴ τί τὸ ἐνύπνιον;»<sup>84</sup> (Pl. *Cri.* 43a).
- «ὦ εἰ μὴ ἀκολουθήσομεν, διαφθεροῦμεν ἐκεῖνο καὶ λωβησόμεθα, ὃ τῷ μὲν δικαίῳ βέλτιον ἐγίγνετο, τῷ δὲ ἀδίκῳ ἀπώλλυτο»<sup>85</sup> (Pl. *Cri.* 47d).
- «*semperque mea consilia pacis et togae socia, non belli atque armorum fuerunt*»<sup>86</sup> (CIC. *Marcell.* V, 14).
- «*Quod quidem meum consilium minime obscurum fuit*»<sup>87</sup> (CIC. *Marcell.* V, 15).

## 3. Predicativo del sujeto:

- «διὰ δὲ τοῦτο ὁ ποταμὸς καλεῖται Μαρσύας»<sup>88</sup> (X. *An.* I, 2, 8).
- «*Tantum enim mansuetudinem, tam inusitatam inauditamque clementiam, tantum in summa potestate rerum omnium modum, tam denique incredibilem sapientiam ac paene divinam, tacitus praeterire nullo modo possum*»<sup>89</sup> (CIC. *Marcell.* I, 1).
- «*qui vero victor pacis auctores diligit, is profecto declarat se maluisse non dimicare quam vincere*»<sup>90</sup> (CIC. *Marcell.* I, 15).

## β) Usos especiales

### 1. *Nominativo anacolítico o nominatiuus pendens:*

---

<sup>83</sup> «Pero afortunado es aquel cuya salvación les haya producido a casi todos una alegría no menor que (la que le produzca) a él mismo».

<sup>84</sup> «¿Cuál fue exactamente el sueño?» La palabra ἦν está en imperfecto de indicativo, pero, en este caso, hemos preferido traducirla por pretérito indefinido o perfecto simple en español por exigencias de nuestra sintaxis.

<sup>85</sup> «Si no seguimos a este, destruiremos y arruinaremos aquello que se hacía mejor con la justicia y se destruía con la injusticia».

<sup>86</sup> «Y siempre mis consejos fueron aliados de la paz y de la ciudadanía, no de la guerra y de las armas».

<sup>87</sup> «Y, ciertamente, este consejo mío en manera alguna fue oscuro».

<sup>88</sup> «Por esto el río se llama Marsias». Estos predicativos del sujeto en pasiva son frecuentes tanto en griego como en latín. Y no se limitan a ejemplos tan simples como el ofrecido en el texto, sino que se extienden a la llamada «construcción personal con infinitivo», como *Cervi diutissime vivere dicuntur*; *Homerus caecus / caecum fuisse dicitur*; ἐνταῦθα λέγεται Ἀπόλλων ἐκδεῖραι Μαρσύαν νικήσας ἐρίζοντά οἱ περὶ σοφίας, καὶ τὸ δέρμα κρεμάσαι ἐν τῷ ἄντρῳ ὄθεν αἱ πηγαί (*Anábasis* I, 2, 8: «Se dice que aquí, habiéndole vencido, desolló Apolo a Marsias, que disputaba con él sobre sabiduría, y que colgó su piel en la cueva donde están las fuentes [del río Marsias]»); e, incluso, en inglés *Homer was said to be blind*. En estos casos, las oraciones de infinitivo funcionan como predicativo del sujeto.

<sup>89</sup> «En efecto, de ningún modo puedo omitir callado tanta benevolencia, tan inusitada e inaudita clemencia, tanta moderación en el poder más elevado de todas las cosas, en definitiva, tan increíble y casi divina sabiduría».

<sup>90</sup> «Pero quien, vencedor, aprecia de verdad a los garantes de la paz, sin duda declara que había preferido no luchar a vencer».

- «οἱ δὲ φίλοι, ἄν τις ἐπίσθηται αὐτοῖς χρῆσθαι ὥστε ὠφελεῖσθαι ἀπ’ αὐτῶν, τί φήσομεν αὐτοὺς εἶναι;»<sup>91</sup> (X. *Oec.* I, 14).
- «*tu si te di amant, agere tuam rem occasiost*»<sup>92</sup> (PLAVT. *Poen.* 659).

## 2. *Nominativo absoluto:*

- «καὶ ἐνταῦθα μαχόμενοι καὶ βασιλεὺς καὶ Κῦρος καὶ οἱ ἄμφ’ αὐτοῦς ὑπὲρ ἑκατέρου, ὅποσοι μὲν τῶν ἀμφὶ βασιλέα ἀπέθνησκον Κτησίας λέγει»<sup>93</sup> (X. *An.* I, 8, 27).
- «*Ac sic ergo nos alia die mane rogavimus episcopum, ut faceret oblationem, sicut et facere dignatus est, et benedicens nos episcopus profecti sumus*»<sup>94</sup> (Per. *Aeth.* XVI, 7).

## 3. *Nominativo denominativo:*

- «τί γὰρ μόνη μοι τῆσδ’ ἄτερ βιώσιμον; / ἀλλ’ ἦδε μέντοι—μὴ λέγ’· οὐ γὰρ ἔστ’ ἔτι»<sup>95</sup> (S. *Ant.* 566-567).
- «*Arrianus Maturus Altinatium est princeps; cum dico princeps, non de facultatibus loquor, quae illi large supersunt, sed de castitate iustitia gravitate prudentia*»<sup>96</sup> (PLIN. J. *Epist.* III, 2, 2).

## 4. *Nominativo enumerativo o nominativo apositivo:*

- «ἦν τε ἐν τῷ αὐτῷ στρατεύματι τῶν Ἀθηναίων, ἕως ἀγχώμαλα ἐναυμάχουν, πάντα ὁμοῦ ἀκοῦσαι, ὄλοφυρμὸς βοή, νικῶντες κρατούμενοι<sup>97</sup>» (Th. *Hist.* VII, 71, 4)».
- «*Sic alterum genus illud venaticum duas habet diversas species, unam, in qua est aper caprea lepus; altera item extra villam quae sunt, ut apes cochleae glires*»<sup>98</sup> (VARR. *Agr.* III, 3).

<sup>91</sup> «Los amigos, en caso de que se les utilice para sacarles provecho, ¿qué diremos que son?»

<sup>92</sup> «Tú, si los dioses te aman, (este) es el momento de llevar a cabo tu asunto».

<sup>93</sup> «Combatiendo allí el Rey. Ciro y los secuaces de ambos, Ctesias dice cuántos de los del Rey murieron».

<sup>94</sup> «Y, así pues, al otro día por la mañana le rogamos al obispo que hiciera la oblación, como en efecto se dignó hacer, y, bendiciéndonos el obispo, nos marchamos». La *oblatio* u oblación se refiere al oficio religioso que, comúnmente, llamamos misa. Para este sustantivo y, en general, para el citado «nominativo absoluto» en Egeria, cf. Väänänen 1987: 139 y 90-91, respectivamente.

<sup>95</sup> «—Pues, ¿qué puede ser vivido por mí sola sin esta?/ —Pero no digas “esta”, pues ya no existe».

<sup>96</sup> «Arriano Maduro es el primero de los de Altino; cuando digo “primero”, no hablo de sus facultades, que abundan para él largamente, sino de (su) castidad, (su) justicia, (su) importancia (y su) prudencia».

<sup>97</sup> «Estaban en la misma expedición de los atenienses, mientras combatían de forma equilibrada, para escuchar(lo) todo de (los) iguales: lamento, grito, vencedores y sometidos».

## 5. Nominativo adverbial:

- «καὶ οὐτ' ἐπὶ θεωρίαν πώποτ' ἐκ τῆς πόλεως ἐξῆλθες, ὅτι μὴ ἅπαξ εἰς Ἴσθμόν»<sup>99</sup> (Pl. Cri. 52b).
- «*Saepe enim venit ad auris meas te idem istud nimis crebro dicere, tibi satis te vixisse*»<sup>100</sup> (CIC. Marcell. VIII, 25).

## 6. Nominativo exclamativo:

- «Εὐλόγει, ἡ ψυχὴ μου, τὸν κύριον» (primer verso de los *Salmos* 102 y 103)<sup>101</sup>.
- «*O spes fallaces et cogitationes inanes meae!*»<sup>102</sup> (Pro Milone XXXIV, 94).

## C. ACUSATIVO

### α) Funciones usuales

#### 1. Complemento directo:

- a) Acusativo externo: «Ille quidem fructum omnis ante actae vitae hodierno die maximum cepit, cum summo consensu senatus, tum iudicio tuo gravissimo et maximo»<sup>103</sup> (CIC. Marcell. I, 3)
- b) Acusativo interno: «εἰ δὲ μή, παῦσαι ἤδη, ὦ μακάριε, πολλάκις μοι λέγων τὸν αὐτὸν λόγον»<sup>104</sup> (Pl. Cri. 48e).

---

<sup>98</sup> «Así, el otro género, el de la caza, tiene dos especies distintas: una, en la que está el jabalí, la cabra, la liebre; y la otra, fuera de la granja, en la que están las abejas, los caracoles y los lirones».

<sup>99</sup> «Y tampoco saliste nunca de la ciudad para (ver) un espectáculo, ni siquiera al Istmo una sola vez».

<sup>100</sup> «En efecto, a menudo llega a mis oídos que tú dices demasiado frecuentemente esto mismo: que, para ti, tú has vivido bastante».

<sup>101</sup> «Bendice, alma mía, al Señor»: es indudable que aquí se trata de un nominativo (pues lleva artículo) que va con un imperativo (εὐλόγει, frente a la tercera persona de indicativo, que es εὐλογεῖ); la traducción latina es literal: «*Benedic, anima mea, Domino*». Según Jaime Berenguer Amenós (Pl. Cri. 1972: 28), encontraríamos un nominativo exclamativo, al que llama *nominativo por vocativo*, en el siguiente participio sustantivado ὁ ... ἐπιμελόμενος del Pl. Cri. 51a: «καὶ φήσεις ταῦτα ποιῶν δίκαια πράττειν, ὁ τῆ ἀληθείᾳ τῆς ἀρετῆς ἐπιμελόμενος»; que podemos traducir como «¿y, haciendo eso, dirás que obras justamente, (tú), que de verdad te preocupas de la virtud?». Pero, a nuestro juicio, se trata más bien de una simple aposición al pronombre personal σύ, que constituye el sujeto, pero que no está expreso.

<sup>102</sup> «¡Oh, esperanzas falaces y vanos pensamientos míos!»

<sup>103</sup> «Sin duda, aquel cogió en el día de hoy el más grande fruto de toda (su) vida transcurrida hasta ahora no solo por el total consenso del senado, sino también por la decisiva importancia de tu opinión».

<sup>104</sup> «Si no, desiste ya, oh afortunado, de argumentarme el mismo argumento muchas veces».

## 2. Doble acusativo:

### a) Acusativo de persona y acusativo de cosa:

- «ἀλλ' οὐδὲν αὐτοὺς ἐπιλύεται ἢ ἡλικία τὸ μὴ οὐχὶ ἀγανακτεῖν τῇ παρουσίᾳ τύχῃ»<sup>105</sup> (Pl. Cri. 43c).
- «οὐκ ἄρα, ὦ βέλτιστε, πάνυ ἡμῖν οὕτω φροντιστέον τί ἐροῦσιν οἱ πολλοὶ ἡμᾶς, ἀλλ' ὅ,τι ὁ ἐπαΐων περὶ τῶν δικαίων καὶ ἀδίκων»<sup>106</sup> (Pl. Cri. 48a).
- «ἢ οὕτως εἶ σοφὸς ὥστε λέληθὲν σε ὅτι μητρός τε καὶ πατρὸς καὶ τῶν ἄλλων προγόνων ἀπάντων τιμιώτερόν ἐστιν πατρὶς...»<sup>107</sup> (Pl. Cri. 51a).
- «“σκόπει τοίνυν, ὦ Σώκρατες”, φαῖεν ἂν ἴσως οἱ νόμοι, “εἰ ἡμεῖς ταῦτα ἀληθῆ λέγομεν, ὅτι οὐ δίκαια ἡμᾶς ἐπιχειρεῖς δρᾶν ἂ νῦν ἐπιχειρεῖς»<sup>108</sup> (Pl. Cri. 51c).
- «... τε καὶ συνθήκας τὰς πρὸς ἡμᾶς παραβὰς καὶ κακὰ ἐργασάμενος τούτους οὓς ἦκιστα ἔδει, σαυτὸν τε καὶ φίλους καὶ πατρίδα καὶ ἡμᾶς»<sup>109</sup> (Pl. Cri. 54c).

### b) Acusativo complemento directo de persona y acusativo predicativo de este complemento directo:

- «εἰς Θετταλίαν αὐτοὺς ἀγαγὼν θρέψεις τε καὶ παιδεύσεις, ξένους ποιήσας»<sup>110</sup> (Pl. Cri. 54a).
- «*At vero huius gloriae, C. Caesar, quam es paulo ante adeptus, socium habes neminem*»<sup>111</sup> (CIC. Marcell. I, 7).

<sup>105</sup> «Pero la edad nada los libra de irritarse por la suerte presente». Pensamos que, en este caso, el complemento de persona es, indudablemente, αὐτοὺς; pero, en cuanto al complemento directo de cosa, podría dudarse si es οὐδὲν o si es τὸ μὴ οὐχὶ ἀγανακτεῖν τῇ παρουσίᾳ τύχῃ. Si nos decidimos por οὐδὲν, el τὸ μὴ οὐχὶ ἀγανακτεῖν τῇ παρουσίᾳ τύχῃ sería un complemento régimen del verbo, que vendría regido por el preverbio ἐπί. Si pensamos, en cambio, que el complemento directo es τὸ μὴ οὐχὶ ἀγανακτεῖν τῇ παρουσίᾳ τύχῃ, tenemos que calificar a οὐδὲν de acusativo de relación.

<sup>106</sup> «Así pues, oh el mejor (de mis amigos), sin duda *no debemos considerar* qué nos dirá la mayoría, sino lo que (nos diga) quien entienda sobre lo justo y lo injusto».

<sup>107</sup> «... O eres tan sabio que te olvidas de que la patria es más valiosa que la madre, el padre y todos los demás antepasados ...»

<sup>108</sup> «Igual podrían decir las leyes: “Si estamos diciendo la verdad, oh Sócrates, ten en cuenta que no de forma justa intentas hacernos eso que intentas”. En la oración griega encontramos un complemento directo de persona (o, mejor, de cosa personificada porque se refiere a las leyes) ἡμᾶς y otro de cosa, que es la oración de relativo sustantivada ἂ νῦν ἐπιχειρεῖς, la cual, a su vez, viene calificada por el adjetivo δίκαια, que concuerda con ἂ, pero que, por necesidades de nuestra lengua, hemos tenido que traducir por un adverbio.

<sup>109</sup> «... habiendo transgredido los pactos sobre nosotras y haciendo cosas malas a quienes de ningún modo hay que hacérselas: a ti mismo, a tus amigos, a la patria y a nosotras». En este caso, el complemento directo de cosa es κακὰ y el de persona es τούτους οὓς ἦκιστα ἔδει, que, a su vez, tiene como aposición, otros cuatro miembros coordinados, a saber: σαυτὸν τε καὶ φίλους καὶ πατρίδα καὶ ἡμᾶς.

<sup>110</sup> «¿(Los) criarás y educarás llevándolos a Tesalia, haciéndolos extranjeros?».

- «*et quicquid prospere gestum est, id paene omne ducit suum*»<sup>112</sup> (CIC. Marcell. II, 6).
- «*haec qui fecit, non ego eum cum summis viris comparo, sed simillimum deo iudico*»<sup>113</sup> (CIC. Marcell. III, 8).
- «*Te vero, quem praesentem intuemur*»<sup>114</sup> (CIC. Marcell. III, 10).
- «*quae non modo summa bona, sed nimirum audebo vel sola dicere*»<sup>115</sup> (CIC. Marcell. 19).
- «*omnia sunt excitanda tibi, C. Caesar, uni, quae iacere sentis, belli ipsius impetu, quod necesse fuit, perculsa atque prostrata*»<sup>116</sup> (CIC. Marcell. VIII, 23).
- «*eosdem [etiam] exilio aut morte dignos iudicaret*»<sup>117</sup> (Pro Marcello X, 31).
- «*maximas tibi omnes gratias agimus, C. Caesar, maiores etiam habemus*»<sup>118</sup> (CIC. Marcell. XI, 33).

c) Acusativo complemento directo de persona con verbos compuestos de preverbio y acusativo de lugar:

- «*Ubi per exploratores Caesar certior factus est tres iam partes copiarum Helvetios id flumen traduxisse...*»<sup>119</sup> (CAES. Gall. I, 12).

## β) Usos especiales

1. Sujeto de infinitivo:

- «*ἠγγήσονται αὐτὰ οὕτω πεπρᾶχθαι ὥσπερ ἂν πραχθῆ*»<sup>120</sup> (Pl. Cri. 43c).

<sup>111</sup> «Pero, César, no tienes a nadie (como) socio de esta gloria que acabas de conseguir».

<sup>112</sup> «Y cualquier cosa que se llevó a cabo de manera próspera, (la Fortuna) la considera casi toda suya».

<sup>113</sup> «Yo no (lo) comparo con los varones más elevados, sino que considero más similar a un dios a ese que hace estas cosas».

<sup>114</sup> «Pero a ti, que vemos presente... ».

<sup>115</sup> «Me atreveré a llamar a estas cosas, no solo bienes supremos, sino también sin duda los únicos».

<sup>116</sup> «Todas las cosas han de ser construidas por ti solo, César, las cuales ves yacer, derribadas y abatidas, por el ímpetu de la propia guerra, que fue inevitable».

<sup>117</sup> «Además, él los consideraría a ellos mismos dignos de exilio o muerte».

<sup>118</sup> «Todos te damos muchísimas gracias, César, (las) tenemos incluso mayores».

<sup>119</sup> «Cuando, por los exploradores, César se hizo más sabedor de que ya los helvecios habían hecho pasar este río a tres partes de las tropas...»

- «οὐ̃ δεῖ ἀφικομένου τεθνάναι με;»<sup>121</sup> (Pl. Cri. 43d).
- «καὶ ἀνάγκη δὴ εἰς αὐριον ἔσται, ὧ̃ Σώκρατες, τὸν βίον σε τελευτᾶν»<sup>122</sup> (Pl. Cri. 43d).
- «*sed etiam meam vocem et auctoritatem et vobis et rei publicae conservatam ac restitutam puto*»<sup>123</sup> (CIC. Marcell. I, 2).
- «*sed iudicavit a plerisque ignoratione potius et falso atque inani metu quam cupiditate aut crudelitate bellum esse susceptum*»<sup>124</sup> (CIC. Marcell. V, 13).

## 2. Predicado nominal con εἶναι y esse (y φαίνεσθαι o fieri, por ejemplo):

- «ὄς τὰς δίκας τὰς δικασθείσας προστάττει κυρίας εἶναι»<sup>125</sup> (Pl. Cri. 49b).
- «καὶ οὐκ οἶει ἄσχημον [ἄν] φανεῖσθαι τὸ τοῦ Σωκράτους πρᾶγμα;»<sup>126</sup> (Pl. Cri. 49d).
- «*Tamen adfirmo, et hoc pace dicam tua, nullam in his esse laudem amplio*»<sup>127</sup> (CIC. Marcell. II, 5).
- «*Quae quidem ego nisi ita magna esse fatear...*»<sup>128</sup> (CIC. Marcell. II, 6).

## 3. Predicativo del sujeto de infinitivo:

- «*his litteris scriptis consulem te factum audivimus*»<sup>129</sup> (CIC. ad Brut. I, IVa).

## 4. Acusativo de relación:

- «καὶ τι καὶ εὐεργέτηται ὑπ' ἐμοῦ»<sup>130</sup> (Pl. Cri. 43a).
- «*...dederatque comam diffundere uentis, / nuda genu, nodoque sinus collecta fluentis*»<sup>131</sup> (VERG. Aen. I, 319-320).

<sup>120</sup> «Pensarán que esto se ha hecho de la manera que precisamente se hizo».

<sup>121</sup> «A la llegada del cual (barco) es preciso que yo muera».

<sup>122</sup> «Y mañana, oh Sócrates, te será necesario concluir tu vida».

<sup>123</sup> «Pero pienso que mi voz y autoridad fue conservada y restituida para vosotros y para la República». En este ejemplo, el infinitivo de perfecto pasivo, construido de forma perifrástica, concierta en género, número y caso con su sujeto más próximo.

<sup>124</sup> «Sino que consideró que la guerra fue emprendida por la mayoría, a causa de su ignorancia y de un miedo falso y vano, más que a causa de su deseo y su crueldad».

<sup>125</sup> «La cual (ley) manda que las normas establecidas son válidas».

<sup>126</sup> «¿Y no crees que la acción de Sócrates parece indecorosa?».

<sup>127</sup> «Sin embargo, afirmo, y diré esto con tu anuencia, que entre ellos ninguna alabanza es mayor».

<sup>128</sup> «A no ser que yo confiese que, ciertamente, estas cosas son tan grandes... ».

<sup>129</sup> «Escritas estas cartas, escuchamos que tú fuiste hecho cónsul».

<sup>130</sup> «Y en algo también ha sido favorecido por mí».

## 5. Acusativo de extensión:

- «ἀπέχει δὲ ἡ Πλάταια τῶν Θηβῶν σταδίους ἑβδομήκοντα»<sup>132</sup> (Th. Hist. II, 5, 2).
- «καὶ πρῶτον μὲν ἐδάκρυε πολὸν χρόνον ἐστῶς»<sup>133</sup> (X. An. I, 3, 2).
- «Is locus aberat a nouis Pompei castris passus quingentos»<sup>134</sup> (CAES. Bell. III, 67).
- «*Equidem de te dies noctisque (ut debeo) cogitans...*»<sup>135</sup> (CIC. Marcell. VII, 22).

## 6. Acusativo adverbial:

- «τί τηνικάδε ἀφῖξαι, ὦ Κρίτων;»<sup>136</sup> (Pl. Cri. 43a).
- «καὶ πολλάκις μὲν δὴ σε καὶ πρότερον ἐν παντὶ τῷ βίῳ ἠὺδαιμόνισα τοῦ τρόπου, πολὸν δὲ μάλιστα ἐν τῇ νῦν παρεστῶσι συμφορᾷ»<sup>137</sup> (Pl. Cri. 43b).
- «*Et certe in armis militum virtus, locorum opportunitas, auxilia sociorum, classes, commeatus multum iuvant*»<sup>138</sup> (CIC. Marcell. II, 6).

## 7. Acusativo de dirección:

- «ὦ Σώκρατες, ἡματί κεν τριτάτῳ Φθίην ἐρίβωλον ἴκοιο»<sup>139</sup> (Pl. Cri. 43b).
- «*Eorum qui domum redierunt censu habito...*»<sup>140</sup> (CAES. Gall. I, 29).

## 8. Acusativo anacolítico:

- «Κοτυωρίτας δέ, οὓς ὑμετέρους φατὲ εἶναι, εἴ τι αὐτῶν εἰλήφαμεν, αὐτοὶ αἰτιοὶ εἰσιν»<sup>141</sup> (X. An. V, 5, 19).

---

<sup>131</sup> «Y había permitido desplegar su cabello al viento, desnuda en cuanto a la rodilla, y recogida con un nudo en cuanto a la fluida ropa».

<sup>132</sup> «Platea dista de Tebas setenta estadios».

<sup>133</sup> «(Clearco), puesto de pie, primeramente lloró durante mucho tiempo».

<sup>134</sup> «Ese lugar distaba del nuevo campamento de Pompeyo quinientos pasos».

<sup>135</sup> «Ciertamente pensando en ti durante días y noches, como debo...».

<sup>136</sup> «¿Por qué has venido a esta hora, oh Critón?».

<sup>137</sup> «Y (si) muchas veces antes también (te) consideré dichoso por tu carácter, mucho más (te considero dichoso) ahora en la desgracia presente».

<sup>138</sup> «Y ciertamente en los combates mucho ayudan el valor de los soldados, la situación oportuna de los lugares, la ayuda de los aliados, las flotas y las provisiones».

<sup>139</sup> «Oh Sócrates, al tercer día llegarías a Ftía, fértil en tierras».

<sup>140</sup> «De estos, los que volvieron a casa, tenido el empadronamiento... ».

<sup>141</sup> «A los cotioritas... , los que decís que son vuestros, si hemos cogido algo de ellos, los culpables son ellos mismos».



## 9. *Acusativo absoluto*:

- «οὓς σοι ἐξόν καὶ ἐκθρέψαι καὶ ἐκπαιδεῦσαι οἰχίση καταλιπών»<sup>142</sup> (Pl. *Cri.* 45d).

## 10. *Acusativo exclamativo*:

- «† † ὕμνησον / ὦ τὸν Ἀδώνιον»<sup>143</sup> (Fragmento 24 de Safo o Alceo según Lobel-Page<sup>144</sup>).
- «σὲ δὴ, σὲ τὴν νεύουσαν εἰς πέδον κάρα, / φῆς ἢ καταρνεῖ μὴ δεδρακέναί τάδε;»<sup>145</sup> (S. *Ant.* 441-442).
- «*At legatos misimus. Heu me miserum!*»<sup>146</sup> (CIC. *Phil.* VII, 14).

### 4.11.2. CASOS NO-NOMINALES

#### A. GENITIVO Y ABLATIVO SEPARATIVO

##### α) Genitivo propio

###### 1. *Genitivo adnominal*:

- «θαυμάζω ὅπως ἠθέλησέ σοι ὁ τοῦ δεσμωτηρίου φύλαξ ὑπακοῦσαι»<sup>147</sup> (Pl. *Cri.* 43a).
- «ὦ φίλε Κρίτων, ἢ προθυμία σου πολλοῦ ἀξία εἰ μετὰ τινος ὀρθότητος εἶη»<sup>148</sup> (Pl. *Cri.* 44b).
- «*M. enim Marcello vobis, patres conscripti, reique publicae reddito, non illius solum, sed etiam meam vocem et auctoritatem et vobis et rei publicae conservatam ac restitutam puto*»<sup>149</sup> (CIC. *Marcell.* I, 2).
- «*Nullius tantum flumen est ingeni, nullius dicendi aut scribendi tanta vis*»<sup>150</sup> (CIC. *Marcell.* II, 4).

<sup>142</sup> «A los que siéndote posible criar y educar, te irás abandonando(los)».

<sup>143</sup> «¡Himeneo, oh Adonis!!».

<sup>144</sup> En su *Lírica griega arcaica*, Francisco Rodríguez Adrados sigue la edición de Voigt para este fragmento, en donde se considera de Safo.

<sup>145</sup> «¡Tú, tú que inclinas la cara hacia el suelo!».

<sup>146</sup> «Por nuestra parte, enviamos los legados. ¡Ay de mí, desgraciado!!».

<sup>147</sup> «Me asombra que el guardián de la prisión quisiera prestarte oídos».

<sup>148</sup> «¡Oh, querido Critón! El deseo de tí sería digno de mucho, si fuera con alguna rectitud».

<sup>149</sup> «Devuelto M. Marcelo a vosotros, padres conscriptos, y a la República, pienso que no solo la de aquel, sino también mi voz y autoridad fueron conservadas y restituidas para vosotros y para la República».

- «At vero huius gloriae, C. Caesar, quam es paulo ante adeptus, socium habes neminem»<sup>151</sup> (CIC. *Marcell.* II, 7).

## 2. Uso derivado del genitivo adnominal:

### 1. *Genitivo exclamativo*:

- «φεῦ, τῆς ἀνοίας ὡς σ' ἐποικτίρω πάλαι»<sup>152</sup> (S. *Ant.* 920).
- «*Di immortales, mercimoni lepidi*»<sup>153</sup> (PLAVT. *Mostell.* 912).

### 3. *Genitivo adverbial*:

- «ἀλλὰ καὶ σοῦ πάλαι θαυμάζω αισθανόμενος ὡς ἠδέως καθεύδεις» (Pl. *Cri.* 43b)<sup>154</sup>.
- «ἄρα γε μὴ ἐμοῦ προμηθῆ καὶ τῶν ἄλλων ἐπιτηδείων»<sup>155</sup> (Pl. *Cri.* 44e).
- «*Amphoram defracto collo puram inpleto aquae purae, in sole ponito*»<sup>156</sup> (CATO. *Agr.* 88).

#### a. *Genitivo de precio y aprecio*:

- «ὦ φίλε Κρίτων, ἡ προθυμία σου πολλοῦ ἀξία εἰ μετὰ τινος ὀρθότητος εἶη»<sup>157</sup> (Pl. *Cri.* 44b).
- «ἀλλὰ τί ἡμῖν, ὦ μακάριε Κρίτων, οὕτω τῆς τῶν πολλῶν δόξης μέλει;»<sup>158</sup> (Pl. *Cri.* 44c).
- «*nec sentit, tantist quantist fungus putidus*»<sup>159</sup> (PLAVT. *Bacch.* 821).

#### b. *Genitivo de delito*:

- «ἔτι τοίνυν ἐν αὐτῇ τῇ δίκῃ ἐξῆν σοι φυγῆς τιμήσασθαι»<sup>160</sup> (Pl. *Cri.* 52c).

<sup>150</sup> «No es de nadie tan gran torrente de ingenio, (no es) de nadie tan grande fuerza de hablar o de escribir».

<sup>151</sup> «Pero, C. César, a nadie tienes (como) aliado de esta gloria que acabas de conseguir».

<sup>152</sup> «¡Ay, necedad, cuánto me apiado de ti desde hace tiempo!».

<sup>153</sup> «¡Dioses inmortales, ingeniosa mercancía!».

<sup>154</sup> «Pero hace tiempo me sorprendo viéndote cuán dulcemente duermes»

<sup>155</sup> «¿Acaso, por cierto, te preocuparás de mí y de los otros amigos...?».

<sup>156</sup> «Roto el cuello, (que) llene de agua limpia el ánfora limpia y la ponga al sol».

<sup>157</sup> «¡Oh, querido Critón! El deseo de ti sería digno de mucho, si fuera con alguna rectitud».

<sup>158</sup> «Pero, oh afortunado Critón, ¿qué (cuidado) hay para nosotros de la opinión de la mayoría?».

<sup>159</sup> «Y no siente / oye: (siente / oye en la cantidad de) tanto como un hongo podrido».

<sup>160</sup> «Todavía, en efecto, en el mismo juicio te era posible pedir la pena de destierro».

- «*Maiores nostri sic habuerunt et ita in legibus posiverunt: furem dupli condemnari, foeneratorem quadrupli*»<sup>161</sup> (CATO. Agr. prefacio).

c. *Genitivo de causa:*

- «καὶ πολλάκις μὲν δὴ σε καὶ πρότερον ἐν παντὶ τῷ βίῳ ἠὺδαιμόνισα τοῦ τρόπου, πολὺ δὲ μάλιστα ἐν τῇ νῦν παρεστῶσι συμφορᾷ»<sup>162</sup> (Pl. Cri. 43b).

d. *Genitivo locativo:*

- «τεκμαίρομαι δὲ ἕκ τινος ἐνυπνίου ὃ ἐώρακα ὀλίγον πρότερον ταύτης τῆς νυκτός»<sup>163</sup> (Pl. Cri. 44a).
- «τῆς γὰρ ἐπιούσης νυκτός πάντα ταῦτα δεῖ πεπρᾶχθαι»<sup>164</sup> (Pl. Cri. 46a).
- «*trium mensum molita cibaria sibi quemque domo efferre iubent*»<sup>165</sup> (CAES. Bell. I, 5).

## β) Genitivo-ablativo

1. *Genitivo-ablativo separativo:*

- «καὶ κωλύσειε τοῦ καίειν ἐπιόντας»<sup>166</sup> (X. An. I, 6, 2).
- «*Non enim consiliis solum et studiis, sed armis etiam et castris dissidebamus*»<sup>167</sup> (CIC. Marcell. X, 30).

2. *Genitivo-ablativo comparativo:*

- «καίτοι τίς ἂν αἰσχίων εἶη ταύτης δόξα ἢ δοκεῖν χρήματα περὶ πλείονος ποιεῖσθαι ἢ φίλους;»<sup>168</sup> (Pl. Cri. 44c).

<sup>161</sup> «Así, nuestros mayores tuvieron y pusieron en las leyes: al ladrón la condena es del doble, al usurero del cuádruple».

<sup>162</sup> «Y (si) muchas veces antes también (te) consideré dichoso por tu carácter, mucho más (te considero dichoso) ahora en la desgracia presente».

<sup>163</sup> «Me baso en un sueño que acabo de tener esta noche».

<sup>164</sup> «Pues es preciso que todo esto esté hecho mañana por la noche»

<sup>165</sup> «Mandaron que llevaran de casa alimentos molidos para tres meses».

<sup>166</sup> «Y a los que venían (los) privaría de hacer fuego».

<sup>167</sup> «En efecto, no solo disentíamos en planes y afanes, sino también en armas y campamento».

<sup>168</sup> «Y en verdad, ¿qué actitud sería más vergonzosa que esa: parecer que estimas (el) dinero en más que (los) amigos?». En este fragmento vemos las dos maneras de introducir el segundo término de la comparación (montado sobre αἰσχίων), a saber: el genitivo de un pronombre demostrativo ταύτης y la conjunción ἢ, que constituye la única forma de introducir la oración que «explica» a modo de aposición este pronombre: ἢ δοκεῖν χρήματα περὶ πλείονος ποιεῖσθαι ἢ φίλους. Para

- «ὧν ἐὰν μὴ βελτίω ἔχωμεν λέγειν ἐν τῷ παρόντι, εὔῃ ἴσθι ὅτι οὐ μὴ σοι συγχωρήσω, οὐδ' ἂν πλείω τῶν νῦν παρόντων ἢ τῶν πολλῶν δύναμις ὥσπερ παῖδας ἡμᾶς μορμολύττηται, δεσμούς καὶ θανάτους καὶ χρημάτων ἀφαιρέσεις»<sup>169</sup> (Pl. Cri. 46c).
- «ἢ φαυλότερον ἡγοῦμεθα εἶναι τοῦ σώματος ἐκεῖνο, ὅ,τι ποτ' ἐστὶ τῶν ἡμετέρων, περὶ ὃ ἢ τε ἀδικία καὶ ἡ δικαιοσύνη ἐστίν;»<sup>170</sup> (Pl. Cri. 47e).
- «*Quis enim est illo aut nobilitate aut probitate aut optimarum artium studio aut innocentia aut ullo laudis genere praestantior?*»<sup>171</sup> (CIC. Marcell. I, 4).

### 3. Genitivo-ablativo absoluto:

- «οὐ γὰρ πείσονται οἱ πολλοὶ ὡς σὺ αὐτὸς οὐκ ἠθέλησας ἀπιέναι ἐνθένδε ἡμῶν προθυμουμένων»<sup>172</sup> (Pl. Cri. 44c).
- «ἄρα βιωτὸν ἡμῖν ἐστὶν διεφθαρμένου αὐτοῦ;»<sup>173</sup> (Pl. Cri. 47e).
- «προτιθέντων ἡμῶν καὶ οὐκ ἀγρίως ἐπιταπτόντων ποιεῖν ἃ ἂν κελεύωμεν, ἀλλὰ ἐφιέντων δυοῖν θάτερα, ἢ πείθειν ἡμᾶς ἢ ποιεῖν, τούτων οὐδέτερα ποιεῖ»<sup>174</sup> (Pl. Cri. 52a).
- «*M. enim Marcello vobis, patres conscripti, reique publicae reddito, non illius solum, sed etiam meam vocem et auctoritatem et vobis et rei publicae conservatam ac restitutam puto*»<sup>175</sup> (CIC. Marcell. I, 2).

---

mayor dificultad (cf. también δόξα y δοκεῖν), dentro de esta oración que constituye el segundo término de la comparación encontramos una nueva comparación (montada ahora sobre πλείονος) ante cuyo segundo término se usa de nuevo la conjunción ἢ: ἢ φίλους.

<sup>169</sup> «Si no tenemos mejores cosas que estas para decir en el presente, sabe bien que no estaré de acuerdo contigo, ni aunque el poder de la mayoría nos amedrente, como niños, más que las cosas que están presentes ahora, enviando(nos) cadenas, muerte y confiscación de bienes».

<sup>170</sup> «¿O pensamos que es más malvado que el cuerpo, aquella, cualquier cosa que es de las nuestras, acerca de la cual es la injusticia y la justicia?».

<sup>171</sup> «En efecto, ¿quién sobrepasa más que él en nobleza, en honradez, en el estudio de las mejores artes, en inocencia o en cualquier cosa (digna) de alabanza?».

<sup>172</sup> «Pues la mayoría no creará que tú mismo no quisiste salir de aquí, deseando(lo) vivamente nosotros.

<sup>173</sup> «¿Acaso, destruido esto, somos dignos nosotros de vivir?».

<sup>174</sup> «Proponiendo nosotras (las leyes) y no ordenando brutalmente hacer las cosas que ordenamos, sino permitiendo una de las dos: que nos persuada o que (lo) haga; no hace ninguna de las dos». En este y los siguientes ejemplos del genitivo-ablativo absoluto subrayamos doblemente el «núcleo del sintagma».

<sup>175</sup> «Devuelto M. Marcelo a vosotros, padres conscriptos, y a la república, pienso que no solo la de aquel, sino también mi voz y autoridad fueron conservadas y restituidas para vosotros y para la República».

- «Dolebam enim, patres conscripti, et vehementer angebar, virum talem, cum in eadem causa in qua ego fuisset, non in eadem esse fortuna; nec mihi persuadere poteram, nec fas esse ducebam, versari me in nostro vetere curriculo, illo aemulo atque imitatore studiorum ac laborum meorum, quasi quodam socio a me et comite distracto»<sup>176</sup> (CIC. Marcell. I, 2).
- «Intellectum est enim mihi quidem in multis, et maxime in me ipso, sed paulo ante [in] omnibus, cum M. Marcellum senatui rei que publicae concessisti, commemoratis praesertim offensionibus»<sup>177</sup> (CIC. Marcell. I, 3).
- «ceterae duce te gestae magnae illae quidem»<sup>178</sup> (CIC. Marcell. IV, 11).

#### 4. Genitivo-ablativo agente:

- «φέρει δὴ, ἐὰν τὸ ὑπὸ τοῦ ὑγεινοῦ μὲν βέλτιον γιγνόμενον, ὑπὸ τοῦ νοσώδους δὲ διαφθειρόμενον διολέσωμεν πειθόμενοι μὴ τῇ τῶν ἐπαϊόντων δόξῃ ἄρα, βιωτὸν ἡμῖν ἐστὶν διεφθαρμένου αὐτοῦ;»<sup>179</sup> (Pl. Cri. 47d).
- «ἢ δοκεῖ σοι οἷόν τε ἔτι ἐκείνην τὴν πόλιν εἶναι καὶ μὴ ἀνατετράφθαι, ἐν ἧ ἂν αἱ γενόμενα δίκαι μὴδὲν ἰσχύωσιν ἀλλὰ ὑπὸ ἰδιωτῶν ἄκυροί τε γίνωνται καὶ διαφθείρωνται;»<sup>180</sup> (Pl. Cri. 50b).
- «Soleo saepe ante oculos ponere [...]; nec vero disiunctissimas terras citius passibus cuiusquam potuisse peragrari, quam tuis non dicam cursibus, sed victoriis lustratae sunt»<sup>181</sup> (CIC. Marcell. II, 5).

<sup>176</sup> «En efecto, me afligía, padres conscriptos, y me atormentaba enérgicamente que tal hombre no estuviera en la misma suerte, habiendo estado en el mismo partido en que yo (había estado); y no pudiendo convencerme (a mí mismo) no estimaba que fuera lícito que yo me dedicara a nuestra antigua carrera, apartado de mí aquel émulo e imitador de mis afanes y trabajos, un camarada y compañero, por así decirlo».

<sup>177</sup> «Ciertamente ha sido advertido en muchos y sobre todo por mí mismo, pero hace poco en todos, cuando, recordadas sus ofensas, admitiste en el senado y la república a M. Marcelo».

<sup>178</sup> «Las demás cosas, (y) ciertamente las grandiosas, fueron llevadas a cabo, siendo tú jefe». Recordemos que el verbo *sum* no tiene participio de presente hasta la Edad Media, época en que surge *essens, essentis*, por lo que, en latín clásico, aparecen siempre dos sustantivos o, como en este caso, un pronombre y un sustantivo, funcionando el primero de ellos como sujeto del ablativo absoluto y el segundo como predicado (nominal, claro).

<sup>179</sup> «Ea, pues: si arruinamos lo que mejora por la salud y se corrompe por la enfermedad no acatando (obedeciendo) la opinión de los que entienden, ¿acaso es digno de ser vivido por nosotros, corrupto el mismo?».

<sup>180</sup> «¿Acaso te parece que puede mantenerse y no quedar subvertida una ciudad en la que las leyes existentes no tengan fuerza alguna, sino que sean ineficaces y puedan ser conculcadas por (ciudadanos) particulares?».

<sup>181</sup> «A menudo suelo poner ante (los) ojos [...] que, realmente, las tierras más alejadas no han podido ser caminadas por los pasos de nadie más rápidamente que han sido recorridas, no diré por tus andanzas, sino por (tus) victorias».

- «*clementiae tuae iudicio conservati sumus*»<sup>182</sup> (CIC. Marcell. IV, 12).
- «*Vereor ut hoc, quod dicam, perinde intellegi possit auditu atque ipse cogitans sentio*»<sup>183</sup> (CIC. Marcell. IV, 12).
- «*Arma ab aliis posita, ab aliis erepta sunt*»<sup>184</sup> (CIC. Marcell. X, 31).

## B. DATIVO Y ABLATIVO INSTRUMENTAL Y LOCATIVO

### α) Dativo propio

- «*Quinque cohortes, quas minime firmas ad dimicandum esse existimabat, castris praesidio relinquit*»<sup>185</sup> (CAES. Gall. VII, 60).

#### 1. Dativo de interés:

- «ἀλλὰ τί ἡμῖν, ὦ μακάριε Κρίτων, οὕτω τῆς τῶν πολλῶν δόξης μέλει;»<sup>186</sup> (Pl. Cri. 44c).
- «*quem deum, si cupiat, posse opitulari rei publicae credamus?*»<sup>187</sup> (CIC. Marcell. VII, 23).
- «*Quamquam iste tuus animus numquam his angustiis, quas natura nobis ad vivendum dedit, contentus fuit*»<sup>188</sup> (CIC. Marcell. XI, 27).

#### 2. Dativo agente.

- «οὐκ ἄρα, ὦ βέλτιστε, πάνυ ἡμῖν οὕτω φροντιστέον τί ἐροῦσιν οἱ πολλοὶ ἡμᾶς, ἀλλ' ὅ,τι ὁ ἐπαῖων περὶ τῶν δικαίων καὶ ἀδίκων»<sup>189</sup> (Pl. Cri. 48a).

<sup>182</sup> «Hemos sido conservados (con vida) por razón de tu clemencia».

<sup>183</sup> «Temo que lo que voy a decir no pueda ser bien comprendido por el oído: pensándolo, ni yo mismo (lo) entiendo».

<sup>184</sup> «Las armas fueron depositadas por unos y robadas por otros».

<sup>185</sup> «Deja, para protección para el campamento (como protección para el campamento / para protección del campamento / para proteger el campamento), las cinco cohortes que consideraba ser las menos recias para combatir».

<sup>186</sup> Pero, oh afortunado Critón, ¿qué (cuidado) hay para nosotros de la opinión de la mayoría?».

<sup>187</sup> «¿Qué dios creemos que puede ayudar a la república, incluso si (él) quiere?»

<sup>188</sup> «Aunque este ánimo tuyo nunca estuvo contento de estas angustias, a las que la naturaleza nos dio para vivir».

- «ἡμῖν δ', ἐπειδὴ ὁ λόγος οὕτως αἰρεῖ, μὴ οὐδὲν ἄλλο σκεπτέον ἤ»<sup>190</sup> (Pl. *Cri.* 48c).
- «*Intellectum est enim mihi quidem in multis, et maxime in me ipso, sed paulo ante [in] omnibus, cum M. Marcellum senatui rei que publicae concessisti, commemoratis praesertim offensionibus*»<sup>191</sup> (CIC. *Marcell.* I, 3).
- «*Nunc venio ad gravissimam querelam et atrocissimam suspicionem tuam, quae non tibi ipsi magis quam cum omnibus civibus tum maxime nobis, qui a te conservati sumus, providenda est*»<sup>192</sup> (CIC. *Marcell.* VII, 21).

### 3. Dativo directivo-final:

- «ὡς γῆ ἐκούσιος οὐ σχήσων ἄλλη ἢ Πελοποννήσῳ»<sup>193</sup> (Th. *Hist.* III, 33).
- «receptui signum aut revocationem a bello audire non possumus»<sup>194</sup> (CIC. *Phil.* XIII, 15).

## β) Dativo-ablativo instrumental (y sociativo)

### 1. Dativo-ablativo instrumental:

- «μήτε, ὃ ἔλεγεσ ἔν τῷ δικαστηρίῳ, δυσχερές σοι γενέσθω ὅτι οὐκ ἂν ἔχοις ἐξελθῶν ὅτι χρῶσ σαυτῶ»<sup>195</sup> (Pl. *Cri.* 45b).
- «ὡς ἔγωγε καὶ ὑπὲρ σοῦ καὶ ὑπὲρ ἡμῶν τῶν σῶν ἐπιτηδείων αισχύνομαι μὴ δόξη ἅπαν τὸ πρᾶγμα τὸ περὶ σὲ ἀνανδρία τινὶ τῇ ἡμετέρᾳ πεπραχθαι»<sup>196</sup> (Pl. *Cri.* 45e).
- «ὦ εἰ μὴ ἀκολουθήσομεν, διαφθεροῦμεν ἐκεῖνο καὶ λωβησόμεθα, ὃ τῷ μὲν δικαίῳ βέλτιον ἐγίγνετο, τῷ δὲ ἀδίκῳ ἀπώλλυτο»<sup>197</sup> (Pl. *Cri.* 47d).

<sup>189</sup> «Así pues, oh el mejor (de mis amigos), sin duda no ha de ser considerado por nosotros qué nos dirá la mayoría, sino lo que (nos diga) el que entienda sobre lo justo y lo injusto».

<sup>190</sup> «Ya que la palabra persuade así, verdaderamente ninguna otra cosa debe ser considerada por nosotros».

<sup>191</sup> «Ciertamente ha sido advertido en muchos y sobre todo por mí mismo, pero hace poco en todos, cuando, recordadas sus ofensas, admitiste en el senado y la república a M. Marcelo».

<sup>192</sup> «Me centro ahora en tu gravísima queja y muy atroz sospecha, la cual ha de ser prevista por ti mismo no más que por todos los ciudadanos, y sobre todo por nosotros, a los que has salvado la vida». En este ejemplo encontramos, además, un complemento agente en ablativo con preposición: *a te*.

<sup>193</sup> «Como el que de buena gana no va a otra tierra que al Peloponeso».

<sup>194</sup> «No podemos oír una señal o una llamada para la retirada de la guerra».

<sup>195</sup> «Y que no te sea problemático lo que decías en el tribunal: que, marchándote, no sabrías qué hacer de ti».

<sup>196</sup> «No solo por ti, sino por nosotros, tus amigos, me avergüenzo yo de que parezca que todo este asunto tuyo se ha llevado a cabo por cobardía nuestra».

- «*Diuturni silenti, patres conscripti, quo eram his temporibus usus —non timore aliquo, sed partim dolore, partim verecundia— finem hodiernus dies attulit*»<sup>198</sup> (CIC. Marcell. I, 1).
- «*Quod quidem ei merito atque optimo iure contigit*»<sup>199</sup> (CIC. Marcell. I, 4).
- «*Tamen adfirmo, et hoc pace dicam tua, nullam in his esse laudem ampliore quam eam quam hodierno die consecutus es*»<sup>200</sup> (CIC. Marcell. II, 4).

## 2. Dativo-ablativo sociativo:

- «ἡμεῖς γὰρ σε γεννήσαντες, ἐκθρέψαντες, παιδεύσαντες, μεταδόντες ἅπαντων ὧν οἰοί τ' ἤμεν καλῶν σοὶ καὶ τοῖς ἄλλοις πᾶσιν πολίταις»<sup>201</sup> (Pl. Cri. 51c).
- «ἤδη φαμὲν τοῦτον ὠμολογηκέναι ἔργῳ ἡμῖν ἃ ἂν ἡμεῖς κελεύωμεν ποιήσῃν ταῦτα»<sup>202</sup> (Pl. Cri. 51e).
- «*Equidem cum C. Marcelli, viri optimi et commemorabili pietate praediti, lacrimas modo vobiscum viderem, omnium Marcellorum meum pectus memoria obfudit, quibus tu etiam mortuis, M. Marcello conservato, dignitatem suam reddidisti*»<sup>203</sup> (CIC. Marcell. IV, 10).
- «*Ex quo nemo iam erit tam iniustus existimator rerum, qui dubitet quae Caesaris de bello voluntas fuerit, cum pacis auctores conservandos statim censuerit, ceteris fuerit iratior*»<sup>204</sup> (CIC. Marcell. V, 15).

## 3. Usos derivados del dativo y ablativo instrumentales y sociativos:

### a. El dativo griego y el ablativo latino de modo:

<sup>197</sup> «Si no seguimos a este, destruiremos y arruinaremos aquello que se hacía mejor con la justicia y se destruía con la injusticia».

<sup>198</sup> «El día de hoy, padres conscriptos, ha traído el fin de un largo silencio, del que (me) había servido en este tiempo no por temor alguno, sino en parte por dolor y en parte por respeto».

<sup>199</sup> «Y, en verdad, esto le sucedió por mérito y óptimo derecho».

<sup>200</sup> «Sin embargo, afirmo, y lo diré con tu benevolencia, que ninguna gloria es más grande entre estas (gestas), que aquella que has logrado el día de hoy».

<sup>201</sup> «Pues nosotras (las leyes) habiéndote engendrado, criado, educado y hecho partícipe de todas las cosas que, buenamente, podíamos, a ti y a todos los demás ciudadanos,...».

<sup>202</sup> «Y afirmamos que ese ha pactado, de hecho, con nosotras hacer lo que nosotras (le) ordenemos».

<sup>203</sup> «Ciertamente, viendo poco ha con vosotros las lágrimas de C. Marcelo, varón óptimo y dotado de encomiable piedad, henchía mi pecho el recuerdo de todos los Marcelos, a los que tú, incluso muertos, devolviste su dignidad perdonando a M. Marcelo (salvado Marcelo)».

<sup>204</sup> «Por esto, ya nadie será tan injusto juez de las cosas, que dude de cuál era el deseo de César sobre la guerra, al decidir enseguida que a los autores de la paz se les debía perdonar la vida (y) estar muy enfadado con los demás».



- «εἶτα πῶς οὐκ εὐθὺς ἐπήγειράς με, ἀλλὰ σιγῇ παρακάθησαι;»<sup>205</sup> (Pl. Cri. 43b).
- «ἀλλ', ὦ Κρίτων, τύχη ἀγαθῆ, εἰ ταύτη τοῖς θεοῖς φίλον, ταύτη ἔστω»<sup>206</sup> (Pl. Cri. 43d).
- «ὦ φίλε Κρίτων, ἡ προθυμία σου πολλοῦ ἀξία εἰ μετὰ τινος ὀρθότητος εἶη· εἰ δὲ μή, ὅσω μείζων τοσοῦτω χαλεπωτέρα»<sup>207</sup> (Pl. Cri. 46b).
- «ἤδη φαμὲν τοῦτον ὠμολογηκέναι ἔργω ἡμῖν ἃ ἂν ἡμεῖς κελεύωμεν ποιήσῃν ταῦτα»<sup>208</sup> (Pl. Cri. 51e).
- «*Intellectum est enim mihi quidem in multis, et maxime in me ipso, sed paulo ante [in] omnibus, cum M. Marcellum senatui reique publicae concessisti, commemoratis praesertim offensionibus*»<sup>209</sup> (CIC. Marcell. I, 3); «*Equidem cum C. Marcelli, viri optimi et commemorabili pietate praediti, lacrimas modo vobiscum viderem, omnium Marcellorum meum pectus memoria obfudit, quibus tu etiam mortuis, M. Marcello conservato, dignitatem suam reddidisti*»<sup>210</sup> (CIC. Marcell. IV, 10).

b. El dativo griego y el ablativo latino de limitación, cantidad y medida:

- «καὶ γὰρ ὀρᾶν στυγνὸς ἦν καὶ τῇ φωνῇ τραχύς»<sup>211</sup> (Th. Hist. II, 6, 9).
- «Ἀβροκόμας δὲ ὑστέρησε τῆς μάχης ἡμέραις πέντε, ἐκ Φοινίκης ἐλαύνων»<sup>212</sup> (X. An. I, 7, 12).
- «Ταῦτα ἀκούσας ὁ Καμβύσης ἔφη ψεύδεσθαί σφεας καὶ ὡς ψευδομένους θανάτω ἐζημίου»<sup>213</sup> (Hdt. Hist. III, 27).

<sup>205</sup> «Y, luego, ¿cómo no me despertaste al punto, sino que te quedaste sentado en silencio?».

<sup>206</sup> «Pues bien, oh Critón, si de ese modo es grato a los dioses, (que) de ese modo sea: en buena hora».

<sup>207</sup> «Oh, querido Critón, tu deseo sería de mucha estimación, si fuera con alguna rectitud; si no, cuanto mayor (es tu deseo), (es), tanto más penoso».

<sup>208</sup> «Y afirmamos que ese ha pactado de hecho con nosotras hacer lo que nosotras (le) ordenemos».

<sup>209</sup> «Ciertamente ha sido advertido en muchos y sobre todo por mí mismo, pero hace poco en todos, cuando, aun recordadas sus ofensas, admitiste en el senado y la república a M. Marcelo».

<sup>210</sup> «Ciertamente, viendo poco ha con vosotros las lágrimas de C. Marcelo, varón óptimo y dotado de encomiable piedad, henchía mi pecho el recuerdo de todos los Marcelos, a los que tú, incluso muertos, devolviste su dignidad perdonando a M. Marcelo (salvado Marcelo)».

<sup>211</sup> «Pues no solo era odioso de ver, sino también rudo de voz».

<sup>212</sup> «Abrócomas, partiendo desde Fenicia, se retrasó en cinco días de la batalla (= llegó cinco días después de haberse producido la batalla). En este ejemplo, ἡμέραις πέντε se puede entender bien como un dativo de cantidad (de tiempo), bien como un dativo locativo de tiempo. Tomamos este ejemplo de Lasso de la Vega (1968: 274).

- «*Quis enim est illo aut nobilitate aut probitate aut optimarum artium studio aut innocentia aut ullo laudis genere praestantior?*»<sup>214</sup> (CIC. Marcell. I, 4).
  - «*Eodem die castra promovit et milibus passuum VI a Caesaris castris sub monte consedit*»<sup>215</sup> (CAES. Bell. I, 48).
- c. El dativo griego y el ablativo latino de causa: «ἀλλ’ οὐδὲν αὐτοῦς ἐπιλύεται ἡ ἡλικία τὸ μὴ οὐχὶ ἀγανακτεῖν τῇ παρουσίᾳ τύχῃ»<sup>216</sup> (Pl. Cri. 43c).
- «*κακία τινὶ καὶ ἀνανδρία τῇ ἡμετέρᾳ διαπεφευγέναι ἡμᾶς δοκεῖν*»<sup>217</sup> (Pl. Cri. 45e).
  - «*Diurni silenti, patres conscripti, quo eram his temporibus usus —non timore aliquo, sed partim dolore, partim verecundia— finem hodiernus dies attulit idemque initium quae vellem quaeque sentirem meo pristino more dicendi*»<sup>218</sup> (CIC. Marcell. I, 1).
  - «*Ille quidem fructum omnis ante actae vitae hodierno die maximum cepit, cum summo consensu senatus, tum iudicio tuo gravissimo et maximo*»<sup>219</sup> (CIC. Marcell. I, 3).
  - «*Domuisti gentis immanitate barbaras, multitudine innumerabilis, locis infinitas*»<sup>220</sup> (CIC. Marcell. III, 8).

<sup>213</sup> «Tras oír esto, Cambises dijo que ellos mentían y, como mentirosos, (los) castigó con (la) muerte». En este ejemplo, θανάτω puede entenderse bien como *dativo de precio* o *medida*, bien como dativo instrumental sin más. Tomamos este ejemplo de Lasso de la Vega (1968: 278).

<sup>214</sup> «En efecto, ¿quién sobresale más que él en nobleza, en honradez, en el estudio de las mejores artes, en inocencia o en cualquier cosa (digna) de alabanza?».

<sup>215</sup> «Ese día levantó el campamento y se instaló bajo un monte a seis millas del campamento de César».

<sup>216</sup> «Pero la edad no los libra nada de irritarse por la suerte presente».

<sup>217</sup> «...(Que) parezca haber huido de nosotros a causa de nuestra malicia y cobardía».

<sup>218</sup> «El día de hoy, padres conscriptos, ha traído tanto el fin de un largo silencio, del que (me) había servido en este tiempo no por temor alguno, sino en parte por dolor y en parte por respeto, como el inicio de decir las cosas que quiero y siento según mi costumbre anterior (= como hacía antes)».

<sup>219</sup> «Sin duda, aquel cogió en el día de hoy el más grande fruto de toda (su) vida transcurrida hasta ahora no solo por el total consenso del senado, sino también por la decisiva importancia de tu opinión».

<sup>220</sup> «Subyugaste a pueblos bárbaros por naturaleza, incontables en número y nómadas por su ubicación».

## γ) Dativo-ablativo locativo

### 1. De lugar en donde:

- «καὶ ἐμμένομεν οἷς ὠμολογήσαμεν δίκαιους οὖσιν ἢ οὐ;»<sup>221</sup> (Pl. Cri. 50a).
- «ταύταις δὴ φαμεν καὶ σέ, ὦ Σώκρατες, ταῖς αἰτίαις ἐνέξεσθαι»<sup>222</sup> (Pl. Cri. 52a).
- «*Soleo saepe ante oculos ponere, idque libenter crebris usurpare sermonibus*»<sup>223</sup> (CIC. Marcell. II, 5).
- «*illa vita est tua, quae vigebit memoria saeculorum omnium*»<sup>224</sup> (CIC. Marcell. IX, 28).

### 2. De tiempo cuando:

- «τῇ γάρ που ὑστεραία δεῖ με ἀποθνήσκειν ἢ ἢ ἂν ἔλθῃ τὸ πλοῖον»<sup>225</sup> (Pl. Cri. 44a).
- «ὦ Σώκρατες, ἡματί κεν τριτάτῳ Φθίην ἐρίβωλον ἴκοιο?»<sup>226</sup> (Pl. Cri. 44b).
- «*Diurni silenti, patres conscripti, quo eram his temporibus usus— non timore aliquo, sed partim dolore, partim verecundia— finem hodiernus dies attulit*»<sup>227</sup> (CIC. Marcell. I, 1).
- «*Ille quidem fructum omnis ante actae vitae hodierno die maximum cepit, cum summo consensu senatus, tum iudicio tuo gravissimo et maximo*»<sup>228</sup> (CIC. Marcell. I, 3).
- «*quod brevi tempore futura sit illa auctoritas in his maiorum suorum et suis sedibus*»<sup>229</sup> (CIC. Marcell. III, 10).

<sup>221</sup> «Y, ¿seguimos de acuerdo en lo que convenimos que era justo o no?».

<sup>222</sup> «Ciertamente afirmamos que también tú, oh Sócrates, estarás incluido en esas acusaciones».

<sup>223</sup> «A menudo suelo ponerlo ante (los) ojos y lo menciono con gusto en muchas conversaciones».

<sup>224</sup> «Tu vida es tal que se mantendrá lozana en el recuerdo de todos los siglos».

<sup>225</sup> «Pues es preciso que yo muera el (día) siguiente al que llegue la nave».

<sup>226</sup> «Oh Sócrates, al tercer día podrás llegar a la muy fértil Ptía».

<sup>227</sup> «El día de hoy, padres conscriptos, ha traído tanto el fin de un largo silencio, del que (me) había servido en este tiempo no por temor alguno, sino en parte por dolor y en parte por respeto».

<sup>228</sup> «Sin duda, aquel cogió en el día de hoy el más grande fruto de toda (su) vida transcurrida hasta ahora no solo por el total consenso del senado, sino también por la decisiva importancia de tu opinión».

<sup>229</sup> «...Porque aquella autoridad habrá de estar en breve (tiempo) en estos asuntos de sus antepasados y suyos propios».

### 4.11.3. CASOS RESIDUALES

#### A. LOCATIVO

- «ὡς δὲ οὐδὲ ταῦτα ἤθελον, Λακεδαιμόνιοι μὲν εἴργοντο τοῦ ἱεροῦ [θυσίας καὶ ἀγώνων] καὶ οἴκοι ἔθνον, οἱ δὲ ἄλλοι Ἕλληνας ἐθεώρουσιν πλὴν Λεπρεατῶν»<sup>230</sup> (Th. *Hist.* V, 50, 2).
- «ὀμνύντων δὲ Ἀθηνησὶ μὲν ἡ βουλὴ καὶ αἱ ἔνδημοι ἀρχαί, ἐξορκούντων δὲ οἱ πρυτάνεις»<sup>231</sup> (Th. *Hist.* V, 47, 9).
- «*Vtinam is quidem Romae esset! Romae est*»<sup>232</sup> (Pro Roscio Comodeo 12).
- «*Corinthi vestigium vix relictum est*»<sup>233</sup> (CIC. *Leg. Agr.* II, 87).
- «*criminabatur etiam, quod Titum filium, qui postea est Torquatus appellatus, ab hominibus relegasset et ruri habitare iussisset*»<sup>234</sup> (CIC. *Off.* III, 112).

---

<sup>230</sup> «Pero como tampoco querían (hacer) eso, los lacedemonios fueron excluidos del santuario [del sacrificio y de los certámenes] y hacían los sacrificios en (su) patria; en cambio, asistían los demás griegos a excepción de los lepreatas».

<sup>231</sup> «Que juren en Atenas el Consejo y las magistraturas del pueblo, y que presten juramento los prítanes».

<sup>232</sup> «¡Ojalá este estuviera en Roma! Está en Roma».

<sup>233</sup> «En Corinto apenas quedaron vestigios».

<sup>234</sup> «También se le incriminaba de que hubiera apartado de los hombres y ordenado vivir en el campo a su hijo Tito, quien luego fue llamado Torcuato».

## 4.12. ILUSTRACIONES DE LAS PREPOSICIONES GRIEGAS

(Kinchin (1968<sup>2</sup>[1947]): 216-219)

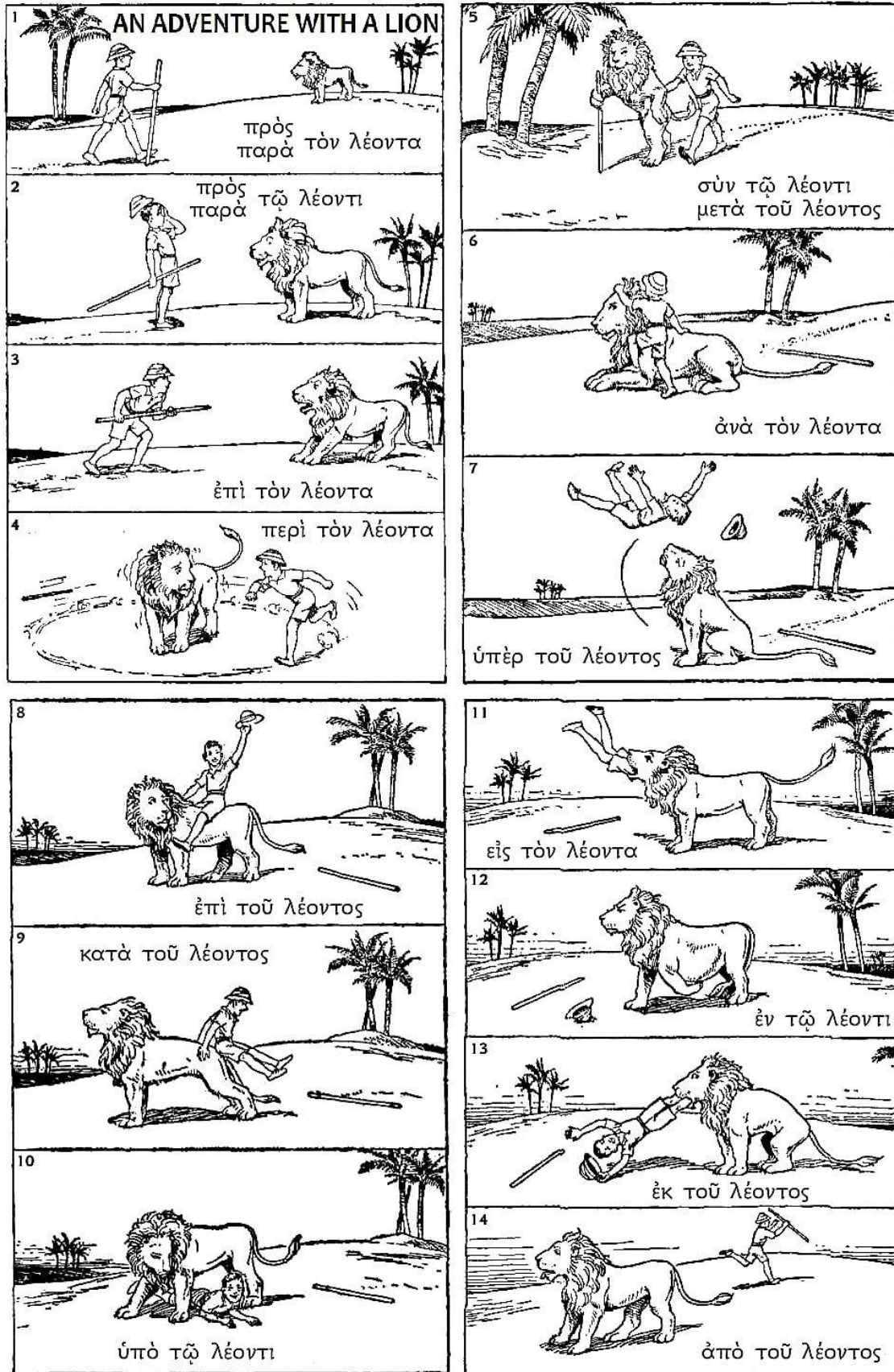

4.13. ILUSTRACIONES DE LAS PREPOSICIONES LATINAS <sup>235</sup>

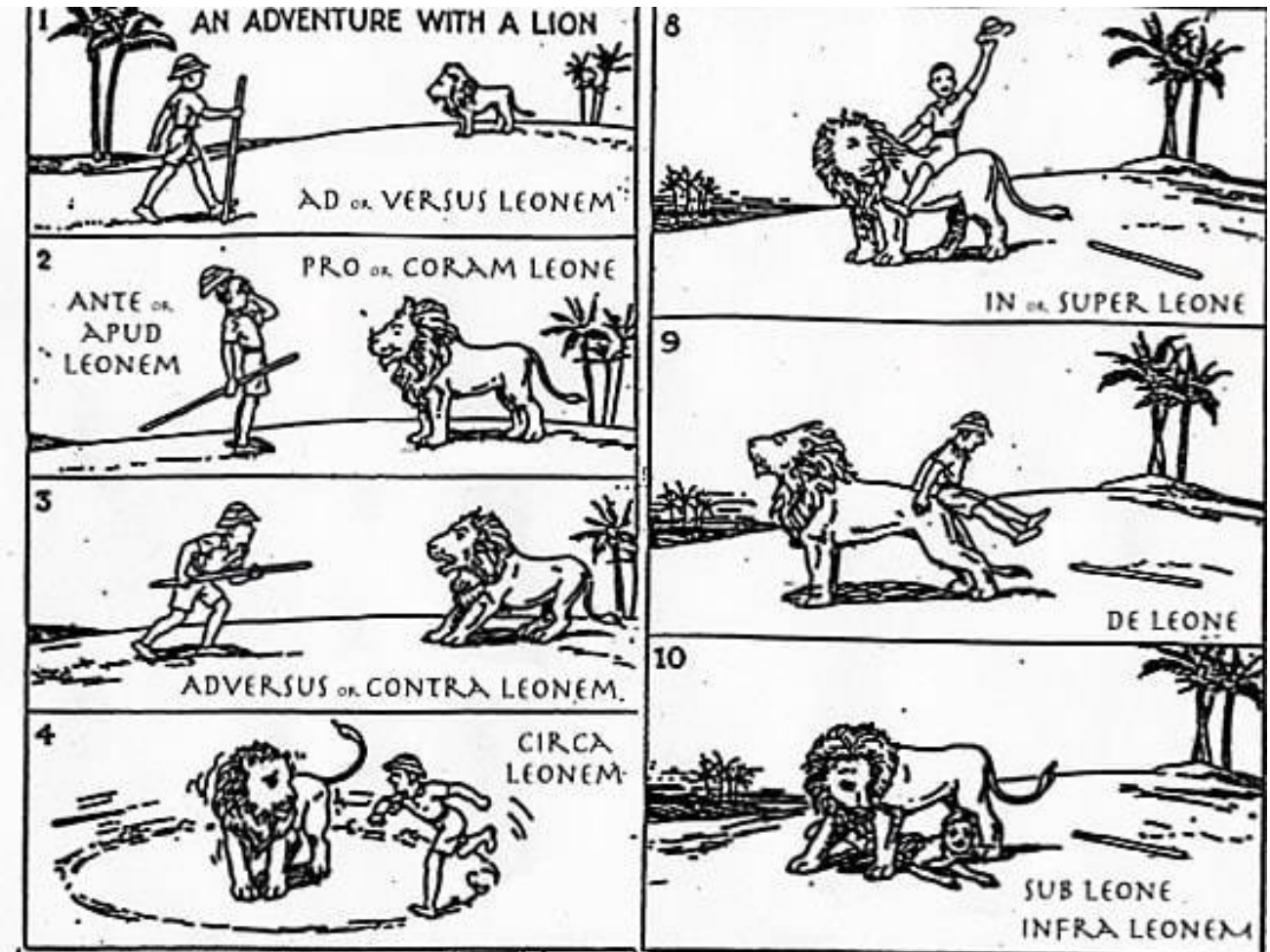

<sup>235</sup> *Apud* Sandra Romano (<http://sandraromano.es/>), esta versión latina ha sido creada en un curso del Departamento de Clásicas de la Universidad Haverford, en Pensilvania: <https://www.haverford.edu/classics/courses>

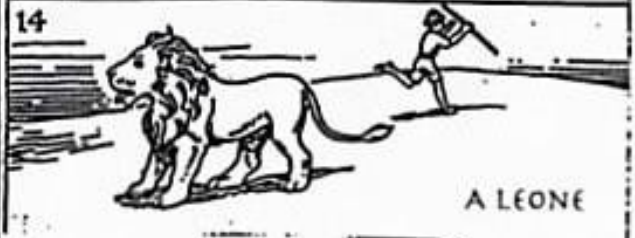

#### 4.14. ILUSTRACIONES DE ALGUNAS PREPOSICIONES GRIEGAS

(Bortone 2010: 161)

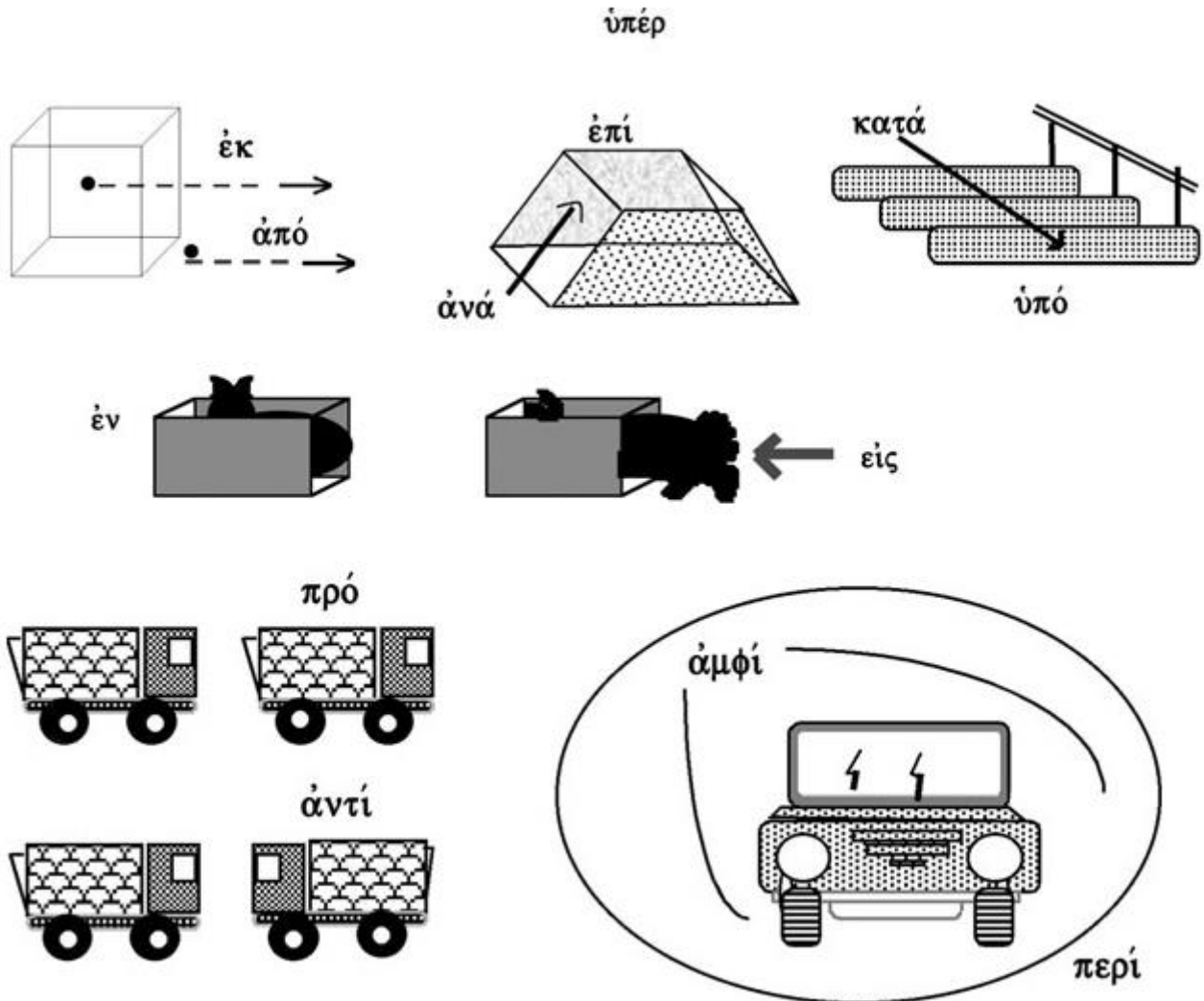



## 4.15. EJEMPLOS DEL ESTUDIO COMPARADO DE LAS PREPOSICIONES EN GRIEGO Y EN LATÍN

### A. PREPOSICIONES QUE SE CONSTRUYEN CON UN CASO

#### α) Con acusativo

##### 1. Ἀνά:

- «γῆμας δὲ Γῆν ἐτέκνωσε πρώτους τοὺς ἐκατόγχειρας προσαγορευθέντας, Βριάρεων Γύην Κόττον, οἱ μεγέθει τε ἀνυπέρβλητοι καὶ δυνάμει καθειστήκεσαν, χεῖρας μὲν ἀνὰ ἑκατὸν κεφαλὰς δὲ ἀνὰ πενήκοντα ἔχοντες»<sup>236</sup> (Apollod. *Hist.* I, 1, 1).

##### 2. Εἰς:

- «ἀγανακτοῦσα δὲ Γῆ ἐπὶ τῇ ἀπωλείᾳ τῶν εἰς Τάρταρον ῥιφέντων παίδων πείθει τοὺς Τιτᾶνας ἐπιθέσθαι τῷ πατρί, καὶ δίδωσιν ἀδαμαντίνην ἄρπην Κρόνῳ. οἱ δὲ Ὠκεανοῦ χωρὶς ἐπιτίθενται, καὶ Κρόνος ἀποτεμὼν τὰ αἰδοῖα τοῦ πατρὸς εἰς τὴν θάλασσαν ἀφίησεν»<sup>237</sup> (Apollod. *Hist.* I, 1, 4).

##### 3. Ad:

- «*Horum omnium fortissimi sunt Belgae, propterea quod a cultu atque humanitate provinciae longissime absunt, minimeque ad eos mercatores saepe commeant atque ea quae ad effeminandos animos pertinent important, proximique sunt Germanis, qui trans Rhenum incolunt, quibuscum continenter bellum gerunt*»<sup>238</sup> (CAES. *Gall.* I, 1).

---

<sup>236</sup> «Habiendo tomado a Gea engendró a los primeros, los Hecatonquiros, llamados Briáreo, Gíes y Coto, que llegaron a ser insuperables por (su) grandeza y (su) poder, teniendo cada uno cien manos y cincuenta cabezas».

<sup>237</sup> «Irritándose Gea por la pérdida de los hijos que fueron arrojados al Tártaro, persuade a los Titanes para atacar a (su) padre y (le) da una hoz de acero a Crono. Estos, excepto Océano, lo atacan y habiendo cortado Cronos las partes pudendas de (su) padre las lanzó al mar».

<sup>238</sup> «Los belgas son los más fuertes de todos estos, porque están muy alejados de la cultura y la humanidad de la Provincia (actual Provenza) y rara vez los mercaderes se llegan a ellos y (les) llevan cosas encaminadas a afeminar los ánimos, además de que son vecinos de los germanos que habitan al otro lado del Rin, con los que están perpetuamente en guerra».

#### 4. Ante:

- «Ariovistus ad postulata Caesaris pauca respondit, de suis virtutibus multa praedicavit: [...] Numquam ante hoc tempus exercitum populi Romani Galliae provinciae finibus egressum»<sup>239</sup> (CAES. Gall. I, 44).
- «Ipse de quarta vigilia eodem itinere quo hostes ierant ad eos contendit equitatumque omnem ante se mittit»<sup>240</sup> (CAES. Gall. I, 21).

#### 5. Circum:

- «Sabinus quos in praesentia tribunos militum circum se habebat et primorum ordinum centuriones se sequi iubet et, cum propius Ambiorigem accessisset, iussus arma abicere imperatum facit suisque ut idem faciant imperat»<sup>241</sup> (CAES. Gall. V, 37).
- «Civitatibus maxima laus est quam latissime circum se vastatis finibus solitudines habere»<sup>242</sup> (CAES. Gall. VI, 23).

#### 6. Contra:

- «Cui rationi contra homines barbaros atque imperitos locus fuisset, hac ne ipsum quidem sperare nostros exercitus capi posse»<sup>243</sup> (CAES. Gall. I, 40).
- «Insula natura triquetra, cuius unum latus est contra Galliam»<sup>244</sup> (CAES. Gall. V, 13).

---

<sup>239</sup> «Ariovisto respondió pocas cosas a las peticiones de César, pero habló mucho sobre su propio valor: [...] Que nunca, antes de este momento, un ejército del pueblo romano había traspasado la frontera de la provincia gala (= Provenza)».

<sup>240</sup> «Él en persona, después de la cuarta vigilia, se dirige hacia ellos por el mismo camino que habían seguido los enemigos, y envía por delante de él toda la caballería».

<sup>241</sup> «Sabino ordena que lo sigan los tribunos militares presentes en torno a él y los centuriones de primer orden y, poniéndose al lado de Ambiórige, le da la orden hace de arrojar las armas y manda que sus propios soldados hagan lo mismo».

<sup>242</sup> «Para las ciudades no hay gloria mayor que estar completamente solas por haber sido devastado todo lo que tienen a su alrededor».

<sup>243</sup> «Ni siquiera él esperaba que nuestros ejércitos pudieran ser cogidos con este plan, que podría haber funcionado contra hombres bárbaros e ignorantes».

<sup>244</sup> «La isla es de naturaleza triangular, y solo uno de sus lados mira hacia la Galia».

7. *Inter*:

- «*Gallia est omnis divisa in partes tres, quarum unam incolunt Belgae, aliam Aquitani, tertiam qui ipsorum lingua Celtae, nostra Galli appellantur. Hi omnes lingua, institutis, legibus inter se differunt*»<sup>245</sup> (CAES. Gall. I, 1).
- «*Aquitania a Garumna flumine ad Pyrenaeos montes et eam partem Oceani quae est ad Hispaniam pertinet; spectat inter occasum solis et septentriones*»<sup>246</sup> (CAES. Gall. I, 1).

8. *Ob*:

- «*Quin etiam, quod necessariam rem coactus Caesari enuntiarit, intellegere sese quanto id cum periculo fecerit, et ob eam causam quam diu potuerit tacuisse*»<sup>247</sup> (CAES. Gall. I, 17).
- «*Quam ob rem placuit ei ut ad Ariovistum legatos mitteret, qui ab eo postularent uti aliquem locum medium utrisque conloquio deligeret*»<sup>248</sup> (CAES. Gall. I, 34).

9. *Per*:

- «*Ea res est Helvetiis per indicium enuntiata*»<sup>249</sup> (CAES. Gall. I, 4).
- «*Relinquebatur una per Sequanos via, qua Sequanis invitis propter angustias ire non poterant*»<sup>250</sup> (CAES. Gall. I, 9).

---

<sup>245</sup> «Toda la Galia está dividida en tres partes, de las cuales una la habitan los belgas, otra los aquitanos y la tercera los que en su propia lengua se llaman celtas y nosotros llamamos galos. Estos tres pueblos se diferencian entre sí por su lengua, sus instituciones y sus leyes».

<sup>246</sup> «Aquitania se extiende desde el río Garona hasta los montes Pirineos y la parte del océano que da a Hispania: está situada entre el ocaso del sol (oeste) y los septentriones (norte)».

<sup>247</sup> « Que él entendía con cuánto peligro había hecho, coaccionado, el explicarle a César lo que tenía que hacer, y que por este motivo había guardado silencio todo el tiempo que pudo».

<sup>248</sup> «Por esta razón le plugo que enviara legados a Ariovisto para pedirle que eligiera algún lugar neutral para entrevistarse».

<sup>249</sup> «Este asunto fue anunciado a los helvecios por una revelación».

<sup>250</sup> «Quedaba un único camino a través de los secuanos, por el que, si los secuanos se oponían, no podían ir a causa de los desfiladeros».

#### 10. *Post*:

- «Post eius mortem nihilo minus Helvetii id quod constituerant facere conantur, ut e finibus suis exeant»<sup>251</sup> (CAES. Gall. I, 5).
- «Hostes protinus ex eo loco ad flumen Axonam contenderunt, quod esse post nostra castra demonstratum est»<sup>252</sup> (CAES. Gall. II, 9).

#### 11. *Trans*:

- «Postero die luce prima movet castra et circiter milia passuum quattuor progressus trans vallem et rivum multitudinem hostium conspicatur»<sup>253</sup> (CAES. Gall. V, 49).
- «Ac fuit antea tempus, cum Germanos Galli virtute superarent, ultro bella inferrent, propter hominum multitudinem agrisque inopiam trans Rhenum colonias mitterent»<sup>254</sup> (CAES. Gall. VI, 24).

### β) Con genitivo y ablativo separativo

#### 1. Ἄντι:

- «καὶ προσσχὼν νήσῳ Δολίχῃ, τὸ Ἰκάρου σῶμα ἰδὼν τοῖς αἰγιαλοῖς προσφερόμενον ἔθαψε, καὶ σῶμα ἰδὼν τοῖς αἰγιαλοῖς προσφερόμενον ἔθαψε, καὶ τὴν νῆσον ἀντὶ Δολίχης Ἰκαρίαν ἐκάλεσεν. ἀντὶ τούτου Δαίδαλος ἐν Πίσῃ εἰκόνα παραπλησίαν κατεσκεύασεν Ἡρακλεῖ»<sup>255</sup> (Apollod. Hist. II, 6, 3).

---

<sup>251</sup> «Tras su muerte, en nada los helvecios se disponen a hacer lo que habían acordado, de modo que salen de sus fronteras».

<sup>252</sup> «Los enemigos se dirigieron directamente desde ese lugar hasta el río Aisne, del cual se ha señalado que estaba detrás de nuestro campamento».

<sup>253</sup> «Al día siguiente, con la primera luz, mueve el campamento y, avanzando alrededor de cuatro mil pasos, ve una multitud de enemigos al otro lado del valle y del río».

<sup>254</sup> «Anteriormente hubo una época en que los galos superaban en valor a los germanos, llevaban la iniciativa en hacerles la guerra y enviaban colonias al otro lado del Rin a causa de la multitud de hombres y la escasez de campos que tenían».

<sup>255</sup> «Habiendo llegado a la isla de Dólíque y visto el cuerpo de Ícaro tirado en la playa, lo enterró y llamó Icaria a la isla, en lugar de Dólíque. Y en su lugar (de Ícaro) Dédalo construyó en Pisa una estatua muy parecida a Heracles».

## 2. Από:

- «ὡς δὲ ἐγένετο νύξ καὶ πάντας ὕπνος κατεῖχεν, οἱ ἀπὸ Τενέδου προσέπλεον, καὶ Σίνων αὐτοῖς ἀπὸ τοῦ Ἀχιλλέως τάφου πυρσὸν ἤπτειν»<sup>256</sup> (Apolloed. *Epit.* V, 19).

## 3. Ἐκ:

- «ἐκ μὲν οὖν Θέμιδος τῆς Οὐρανοῦ γεννᾷ θυγατέρας ὥρας, Εἰρήνην Εὐνομίαν Δίκην, μοίρας, Κλωθῶ Λάχεσιν Ἄτροπον, ἐκ Διώνης δὲ Ἀφροδίτην, ἐξ Εὐρυνόμης δὲ τῆς Ὠκεανοῦ χάριτας, Ἀγλαΐην Εὐφροσύνην Θάλειαν, ἐκ δὲ Στυγὸς Περσεφόνην, ἐκ δὲ Μνημοσύνης μούσας, πρώτην μὲν Καλλιόπην, εἶτα Κλειῶ Μελοπομένην Εὐτέρπην Ἐρατῶ Τερψιχόρην Οὐρανίαν Θάλειαν Πολυμνίαν»<sup>257</sup> (Apolloed. *Hist.* I, 3, 1).

## 4. Πρό:

- «αἱ δὲ ἄλλαι τῶν Δαναοῦ θυγατέρων τὰς μὲν κεφαλὰς τῶν νυμφίων ἐν τῇ Λέρνη κατώρυξαν, τὰ δὲ σώματα πρὸ τῆς πόλεως ἐκίδευσαν»<sup>258</sup> (Apolloed. *Hist.* II, 1, 5).
- «νυκτὸς δὲ ἐπιγενομένης κατασκόπους πέμπουσιν Ὀδυσσεά καὶ Διομήδην· οἱ δὲ ἀναιροῦσι Δόλωνα τὸν Εὐμήλου καὶ Ῥῆσον τὸν Θραῖκα (ὃς πρὸ μιᾶς ἡμέρας παραγενόμενος Τρωσὶ σύμμαχος οὐ συμβαλὼν ἀπωτέρω τῆς Τρωικῆς δυνάμεως χωρὶς Ἴκτορος ἐστρατοπέδευσε)»<sup>259</sup> (Apolloed. *Epit.* IV, 4).

## 5. A/Ab/Abs:

- «*Gallos ab Aquitanis Garumna flumen, a Belgis Matriona et Sequana dividit*»<sup>260</sup> (CAES. *Gall.* I, 1).

<sup>256</sup> «Cuando sobrevino la noche y el sueño (los) dominó a todos, estos navegaron desde Tenedos, y Sinón encendió para ellos una antorcha por fuera de la tumba de Aquiles».

<sup>257</sup> «De Temis, (la) de Urano, engendra hijas: (las) Horas, Irene, Eunomia, Dike, (las) Moiras, Cloto y Átropo; de Dione, a Afrodita; de Eurínome, (la) de Océano, a (las) Gracias, Aglaya, Eufrosine y Talía; de Éstige, a Perséfone; de Mnemosine, a las musas: a Calíope la primera, luego a Clío, Melpómene, Euterpe, Erato, Terpsícore, Urania, Talía y Polimnia».

<sup>258</sup> «Las demás hijas de Dánao enterraron las cabezas de sus esposos en Lerna y tributaron honores fúnebres a los cuerpos delante la ciudad».

<sup>259</sup> «Cuando se hizo de noche enviaron a Odiseo y a Diomedes como espías; estos mataron a Dolón, el de Eumelo, y al tracio Reso, (el cual había llegado como aliado de los troyanos el día anterior y, sin combatir, había acampado lejos de las fuerzas troyanas y de Héctor)».

<sup>260</sup> «El río Garona separa a los galos de los aquitanos, mientras que el Marne y el Sena los separan de los belgas».

6. *De:*

- «*Si quid accidat Romanis, summam in spem per Helvetios regni obtinendi venire [reperit]; imperio populi Romani non modo de regno, sed etiam de ea quam habeat gratia desperare [reperit]*»<sup>261</sup> (CAES. Gall. I, 18).

7. *E/Ex:*

- «*Animadvertit Caesar unos ex omnibus Sequanos nihil earum rerum facere quas ceteri facerent sed tristes capite demisso terram intueri. Eius rei quae causa esset miratus ex ipsis quaesivit*»<sup>262</sup> (CAES. Gall. I, 32).

8. *Prae:*

- «*quibusnam manibus aut quibus viribus praesertim homines tantulae staturae (nam plerumque omnibus Gallis prae magnitudine corporum quorum brevitudo nostra contemptui est) tanti oneris turrim in muro sese posse conlocare confiderent?*»<sup>263</sup> (CAES. Gall. II, 29).
- «*Nam cum in minora castra operis perspiciendi causa venisset, animadvertit collem, qui ab hostibus tenebatur, nudatum hominibus, qui superioribus diebus vix prae multitudine cerni poterat*»<sup>264</sup> (CAES. Gall. VII, 44).

9. *Pro:*

- «*Pro multitudine autem hominum et pro gloria belli atque fortitudinis angustos se fines habere arbitrabantur, qui in longitudinem milia passuum CCXL, in latitudinem CLXXX patebant*»<sup>265</sup> (CAES. Gall. I, 2).

---

<sup>261</sup> «Piensa que, si les sucediera algo (malo) a los romanos, tendría muchas esperanzas de conseguir el mando apoyado por los helvecios, mientras que bajo el poder del pueblo romano podía despedirse no solo de mandar, sino incluso del poder que ahora tenía».

<sup>262</sup> «César advirtió que los secuanos eran los únicos de todos ellos que no hacían lo mismo que los demás, sino que, tristes y con la cabeza inclinada, miraban al suelo. Admirado, inquirió de ellos cuál era la causa de aquello».

<sup>263</sup> «¿Con qué manos o con qué fuerzas hombres de tan corta estatura (pues, en general, debido al gran tamaño de sus cuerpos los galos nos desprecian por bajos) confiaban en que ellos podían colocar una torre tan pesada en el muro?»

<sup>264</sup> «Así, cuando llegó al campamento más pequeño para observar la obra, se dio cuenta de que la colina que los separaba de los enemigos se encontraba vacía de hombres, siendo que días atrás apenas si podía verse debido a la multitud que la ocupaba».

## γ) Con dativo y ablativo instrumental y locativo

### 1. Ἐν:

- «οἱ δὲ τούτοις ὀπλισθέντες κρατοῦσι Τιτάνων, καὶ καθείρξαντες αὐτοὺς ἐν τῷ Ταρτάρῳ τοὺς ἑκατόγχειρας κατέστησαν φύλακας. αὐτοὶ δὲ διακληροῦνται περὶ τῆς ἀρχῆς, καὶ λαγχάνει Ζεὺς μὲν τὴν ἐν οὐρανῷ δυναστείαν, Ποσειδῶν δὲ τὴν ἐν θαλάσῃ, Πλούτων δὲ τὴν ἐν Ἄιδου»<sup>266</sup> (Apollo. *Hist.* I, 2, 1).

### 2. Σύν/Ἐύν:

- «ἔχων δὲ ἐκ τῆς Ἀμαζόνος παῖδα Ἴππόλυτον, λαμβάνει μετὰ ταῦτα παρὰ Δευκαλίωνος Φαίδραν τὴν Μίνως θυγατέρα, ἧς ἐπιτελουμένων τῶν γάμων Ἀμαζῶν ἢ προγαμηθεῖσα Θησεῖ τοὺς συγκατακειμένους σὺν ταῖς μεθ' ἑαυτῆς Ἀμαζόσιν ἐπιστᾶσα σὺν ὅπλοις κτείνειν ἔμελλεν»<sup>267</sup> (Apollo. *Epit.* I, 16).

### 3. Cum:

- «*Qua de causa Helvetii quoque reliquos Gallos virtute praecedunt, quod fere cotidianis proeliis cum Germanis contendunt, cum aut suis finibus eos prohibent aut ipsi in eorum finibus bellum gerunt*»<sup>268</sup> (CAES. *Gall.* I, 1).
- «*Is M. Messala, [et P.] M. Pisone consulibus regni cupiditate inductus coniurationem nobilitatis fecit et civitati persuasit ut de finibus suis cum omnibus copiis exirent*»<sup>269</sup> (CAES. *Gall.* I, 2).

---

<sup>265</sup> «Pensaban que ellos tenían unas fronteras muy estrechas en comparación al gran número de sus hombres y a su gloria y fortaleza militares, las cuales tenían solo 240 pasos de largo y 180 de ancho».

<sup>266</sup> «Estos, habiéndose armado dominaron a los Titanes y habiéndolos encerrado en el Tártaro colocaron a los Hecatonquiros como guardianes. Ellos mismos echan a suertes la autoridad y Zeus obtiene el poder en el cielo, Poseidón en el mar y Plutón en el Hades».

<sup>267</sup> «Después de tener con la Amazona a su hijo Hipólito, toma de Deucalión a Fedra, la hija de Minos. Mientras esta celebraba el matrimonio, se presentó la Amazona, ya casada con Teseo, junto con las demás amazonas y con sus armas para matar a los comensales».

<sup>268</sup> «Los helvecios superan también en valor a los restantes galos por la razón siguiente: porque están en guerra casi continua con los germanos, bien echándolos de su territorio, bien ellos mismos incursionando en el territorio de los germanos».

<sup>269</sup> «Este, siendo cónsules Marco Mesala y Marco Pisón, movido por el deseo de reinar, tramó una conjuración con la nobleza y persuadió a la ciudad para que salieran de sus territorios con todas las tropas».

#### 4. Sine:

- «*Praeterea se neque sine exercitu in eas partes Galliae venire audere quas Caesar possideret, neque exercitum sine magno comite atque molimento in unum locum contrahere posse*»<sup>270</sup> (CAES. Gall. I, 34).

### B. PREPOSICIONES QUE SE CONSTRUYEN CON DOS CASOS

#### α) Con acusativo (en griego y en latín) y genitivo (en griego) y ablativo-locativo (en latín)

##### 1. Διά:

- «τίνει δὲ ταύτην τὴν δίκην διὰ τὴν Ἀσωποῦ θυγατέρα Αἴγιναν»<sup>271</sup> (Apollod. Hist. I, 9, 3).
- «οὗτος γὰρ εὐρῶν ἀλούς, οὓς ἔρριψεν Ἀθηνᾶ διὰ τὸ τὴν ὄψιν αὐτῆς ποιεῖν ἄμορφον, ἦλθεν εἰς ἔριν περὶ μουσικῆς Ἀπόλλωνι»<sup>272</sup> (Apollod. Hist. I, 4, 2).
- «Πολυβώτης δὲ διὰ τῆς θαλάσσης διωχθεὶς ὑπὸ τοῦ Ποσειδῶνος ἦκεν εἰς Κῶ»<sup>273</sup> (Apollod. Hist. I, 6, 2).
- «καθ' ἐκάστην δὲ ἡμέραν ἀετὸς ἐφιπτάμενος αὐτῷ τοὺς λοβοὺς ἐνέμετο τοῦ ἥπατος αὐξανομένου διὰ νυκτός»<sup>274</sup> (Apollod. Hist. I, 7, 1).

##### 2. Κατά:

- «Λητὼ δὲ συνελθοῦσα Διὶ κατὰ τὴν γῆν ἄπασαν ὑφ' Ἥρας ἠλαύνετο, μέχρις εἰς Δῆλον ἐλθοῦσα γεννᾷ πρώτην Ἄρτεμιν, ὑφ' ἧς μαιωθεῖσα ὕστερον Ἀπόλλωνα ἐγέννησεν»<sup>275</sup> (Apollod. Hist. I, 4, 1).

<sup>270</sup> «Además, que él, sin ejército, no se atrevía a ir a aquellas partes de la Galia ocupadas por César ni podía concentrar un ejército en un solo lugar sin (contar con) un buen aprovisionamiento y sin un gran esfuerzo».

<sup>271</sup> «Expía este castigo (a través) de Egina, la hija de Asopo».

<sup>272</sup> «Así pues, este, tras encontrar las flautas que Atenea había tirado por afearle la cara, llegó a disputar con Apolo sobre la música».

<sup>273</sup> «Polibotes llegó a Cos perseguido por Poseidón a través del mar».

<sup>274</sup> «Un águila, que llegaba volando todos los días, le comía los lóbulos del hígado, el cual volvía a crecer durante la noche».

<sup>275</sup> «Leto, habiéndose unido con Zeus, fue seguida por Hera a lo largo de toda la tierra, hasta que, habiendo llegado a Delos, dio a luz primero a Ártemis y, asistida en el parto por esta, dio a luz después a Apolo».



- «Δημήτηρ δὲ μετὰ λαμπάδων νυκτός τε καὶ ἡμέρας κατὰ πᾶσαν τὴν γῆν ζητοῦσα περιήει»<sup>276</sup> (Apolloed. *Hist.* I, 5, 1).
- «τὸ δὲ τῆς Στυγὸς ὕδωρ ἐκ πέτρας ἐν Ἄιδου ῥέον Ζεὺς ἐποίησεν ὄρκον, ταύτην αὐτῆ τιμὴν διδοὺς ἀνθ' ὧν αὐτῷ κατὰ Τιτάνων μετὰ τῶν τέκνων συνεμάχησε»<sup>277</sup> (Apolloed. *Hist.* I, 2, 5).
- «ἰδοῦσα δὲ αὐτὸν πλησίον ὄντα Μήδεια τὸν ἀδελφὸν φονεύει καὶ μελίσασα κατὰ τοῦ βυθοῦ ῥίπτει»<sup>278</sup> (Apolloed. *Hist.* I, 9, 24).

### 3. Μετά:

- «κολάζεται δὲ καὶ μετὰ θάνατον· γῦπες γὰρ αὐτοῦ τὴν καρδίαν ἐν Ἄιδου ἐσθίουσιν»<sup>279</sup> (Apolloed. *Hist.* I, 4, 1).
- «μετὰ δὲ τὰς Σειρήνας τὴν ναῦν Χάρυβδις ἐξεδέχετο καὶ Σκύλλα καὶ πέτραι πλαγκταί, ὑπὲρ ὧν φλόξ πολλὴ καὶ καπνὸς ἀναφερόμενος ἐωρᾶτο»<sup>280</sup> (Apolloed. *Hist.* I, 9, 25).
- «τὸ δὲ τῆς Στυγὸς ὕδωρ ἐκ πέτρας ἐν Ἄιδου ῥέον Ζεὺς ἐποίησεν ὄρκον, ταύτην αὐτῆ τιμὴν διδοὺς ἀνθ' ὧν αὐτῷ κατὰ Τιτάνων μετὰ τῶν τέκνων συνεμάχησε»<sup>281</sup> (Apolloed. *Hist.* I, 2, 5).
- «Δημήτηρ δὲ μετὰ λαμπάδων νυκτός τε καὶ ἡμέρας κατὰ πᾶσαν τὴν γῆν ζητοῦσα περιήει»<sup>282</sup> (Apolloed. *Hist.* I, 5, 1).

### 4. Ὑπέρ:

- «ὁ δὲ πρὸς αὐτὸν ὑπολαβὼν ἔφη· “ἐκ τῆς πολλῆς πόσεως μεθυσθεὶς ὑπὲρ κόρον οὐδὲ τὴν ὁδὸν αὐτὴν ὄθεν ἐξῆλθον οἶδα”»<sup>283</sup> (Aesop. *Chambry* 178, *Perry* 328).

<sup>276</sup> «Deméter, buscando con antorchas noche y día daba vueltas por toda la tierra».

<sup>277</sup> «Al agua de la Estigia, que fluye de una piedra en el Hades, le concedió Zeus el honor de que se jurara en su nombre como compensación por la ayuda que le había prestado en la lucha que sostuvo junto con sus hijos contra los Titanes».

<sup>278</sup> «Medea, habiéndolo visto cerca, mató a su hermano y, tras desmembrarlo, lo arrojó al abismo».

<sup>279</sup> «Y después morir fue condenado al infierno y, en el Hades, unos buitres le comen el corazón».

<sup>280</sup> «Tras las Sirenas, recibieron a la nave Caribdis, Escila y las rocas errantes, sobre las cuales se veía levantarse mucho fuego y humo».

<sup>281</sup> «Al agua de la Estigia, que fluye de una piedra en el Hades, le concedió Zeus el honor de que se jurara en su nombre como compensación por la ayuda que le había prestado en la lucha que sostuvo junto con sus hijos contra los Titanes».

<sup>282</sup> «Deméter, buscando con antorchas noche y día daba vueltas por toda la tierra».

<sup>283</sup> «Y hablándole dijo: “habiéndome emborrachado por tomar mucho más allá de la cuenta, no sé por dónde salí”».

- «Ὅτι Ἄραβες ὑπὲρ πᾶν ἔθνος ψευσταὶ καὶ ἀπατεῶνες εἰσὶν· ἐν γλώσση γὰρ αὐτῶν οὐκ ἔστιν ἀλήθεια»<sup>284</sup> (Aesop. Chambry 112, Perry 309).
- «μετὰ δὲ τὰς Σειρήνας τὴν ναῦν Χάρυβδις ἐξεδέχετο καὶ Σκύλλα καὶ πέτραι πλαγκταί, ὑπὲρ ὧν φλόξ πολλή καὶ καπνὸς ἀναφερόμενος ἐωρᾶτο»<sup>285</sup> (Apollod. *Hist.* I, 9, 25).
- «διό φησιν Ἡσίοδος οὐκ ἐπισπᾶσθαι τὴν ἀπὸ τῶν θεῶν ὀργὴν τοὺς γινομένους ὄρκους ὑπὲρ ἔρωτος»<sup>286</sup> (Apollod. *Hist.* II, 1, 3).

#### 5. *In*:

- «*Caesari renuntiatum Helvetiis esse in animo per agrum Sequanorum et Haeduorum iter in Santonum fines facere, qui non longe a Tolosatium finibus absunt, quae civitas est in provincia*»<sup>287</sup> (CAES. *Gall.* I, 10).
- «*Dum haec in conloquio geruntur, Caesari nuntiatum est equites Ariovisti propius tumulum accedere et ad nostros adequitare, lapides telaque in nostros coicere*»<sup>288</sup> (CAES. *Gall.* I, 46).

#### 6. *Sub*:

- «*Helvetii cum omnibus suis carris secuti impedimenta in unum locum contulerunt; ipsi confertissima acie, reiecto nostro equitatu, phalange facta sub primam nostram aciem successerunt*»<sup>289</sup> (CAES. *Gall.* I, 24).
- «*Sub vesperum Caesar portas claudi militesque ex oppido exire iussit, ne quam noctu oppidani a militibus iniuriam acciperent*»<sup>290</sup> (CAES. *Gall.* II, 33).

<sup>284</sup> «(La fábula muestra que) los árabes son mentirosos y engañadores por encima de cualquier otra raza: no dicen ni una verdad».

<sup>285</sup> «Tras las Sirenas, recibieron a la nave Caribdis, Escila y las rocas errantes, sobre las cuales se veía levantarse mucho fuego y humo».

<sup>286</sup> «Por eso Hesíodo dice que los juramentos hechos por amor no provocan la cólera de los dioses».

<sup>287</sup> «Se le anunció a César que los helvecios tenían en el ánimo hacer el camino a través de los campos de los sequanos y los eduos hasta (entrar en) el territorio de los santones, los cuales no distan mucho de los tolosanos, estando Tolosa en la provincia».

<sup>288</sup> «Mientras se trataban estas cosas en el coloquio, se le anunció a César que los jinetes de Ariovisto se estaban acercando al túmulo y galopaban hacia los nuestros lanzándoles piedras y flechas contra ellos».

<sup>289</sup> «Los helvecios, marchando con todos los carros, acomodaron los bagajes en un único lugar; estos, rechazando nuestra caballería con una formación muy compacta, establecida la falange marcharon contra nuestra primera línea».

<sup>290</sup> «A la caída de la tarde, César ordenó cerrar las puertas y que los soldados salieran de la ciudad, para que, por la noche, los habitantes no sufrieran alguna agresión por los soldados».

- «*Eodem die castra promovit et milibus passuum VI a Caesaris castris sub monte consedit*»<sup>291</sup> (CAES. Gall. I, 48).
- «*Itaque omni senatu necato reliquos sub corona vendidit*»<sup>292</sup> (CAES. Gall. III, 16).

#### 7. *Super*:

- «*Super lateres coria inducuntur, ne canalibus aqua immissa lateres diluere posset*»<sup>293</sup> (CAES. civ. II, 10).
- «*super quam turrim effectam ad ipsum introitum portus opposuit et militibus complevit tuendamque ad omnes repentinos casus tradidit*»<sup>294</sup> (CAES. civ. III, 39).
- «*Ad extremum musculi tectum trabesque extremas quadratas regulas III patentes digitos defigunt, quae lateres, qui super musculo struantur, contineant*»<sup>295</sup> (CAES. civ. II, 10).

### C. PREPOSICIONES QUE SE CONSTRUYEN CON TRES CASOS

#### α) Preposiciones de acusativo, genitivo y dativo griegos

##### 1. Ἀμφί:

- «Πίνδαρος δὲ καὶ Ἡσίοδος ἐν Ἀσπίδι ἐπὶ τοῦ Περσέως: “πᾶν δὲ μετὰφρενον εἶχε <κάρρα> δεινοῖο πελώρου <Γοργοῦς>, ἀμφὶ δέ μιν κίβισις θέε”»<sup>296</sup> (Apollo. *Hist.* II, 4, 2).
- «ἀμφὶ δέ μιν κρατερὰ στίχες ἀπιστάων / λαῶν, οἳ οἱ ἔποντο ἀπ’ Αἰσίοιο ῥοάων»<sup>297</sup> (Hom. *Il.* IV, 89-90).

<sup>291</sup> «El mismo día adelantó el campamento y se instaló a seis mil pasos del de César, bajo un monte».

<sup>292</sup> «Así pues, asesinado todo el senado, a los demás los vendió en subasta [=bajo una corona de flores, como esclavos]».

<sup>293</sup> «Sobre los lados se extienden cueros para que el agua lanzada por los canales no pueda deshacer los ladrillos».

<sup>294</sup> «Sobre esta levantó una torre situada a la misma entrada del puerto, la llenó de soldados y (les) encargó defenderla de todos los ataques imprevistos».

<sup>295</sup> «Hacia el techo exterior de la galería y las vigas exteriores se clavan barras cuadradas de cuatro dedos de ancho, que soportan los ladrillos que se amontonan sobre la galería».

<sup>296</sup> «Píndaro y Hesíodo (dicen) en el *Escudo* sobre Perseo: “en la espalda entera tenía la cabeza de un temido monstruo, la Gorgona, (y) la kíbisis se extendía alrededor de él”».

<sup>297</sup> «Alrededor de él había filas robustas de tropas con escudos, que (le) seguían desde las corrientes del Eseo».

- ὡς δ' ὅτε σὺν ἀκάμαντα λέων ἐβίησατο χάρμη, / ὦ τ' ὄρεος κορυφῆσι μέγα φρονέοντε μάχεσθον / πίδακος ἀμφ' ὀλίγης<sup>298</sup> (Hom. *Il.* XVI, 823-825).
- ἦ δ' ἀμφ' αὐτῶ θῆκε πολὺν κέλαδον καὶ αὐτὴν / ἀμφὶ σὺς κεφαλῆ καὶ δέρματι λαχνήεντι, / Κουρήτων τε μεσηγὸ καὶ Αἰτωλῶν μεγαθύμων<sup>299</sup> (Hom. *Il.* IX, 548-549).
- «οὐ νέμεσις Τρῶας καὶ εὐκνήμιδας Ἀχαιοὺς / τοιῆδ' ἀμφὶ γυναικὶ πολὺν χρόνον ἄλγεα πάσχειν»<sup>300</sup> (Hom. *Il.* III, 156-157).
- «ἀμφὶ δὲ πᾶσι / τεύχεα ποικίλ' ἔλαμπε, τὰ εἰμένοι ἐστιχόωντο»<sup>301</sup> (Hom. *Il.* IV, 431-432).

## 2. Ἐπί:

- «χεῖρας δὲ εἶχε τὴν μὲν ἐπὶ τὴν ἐσπέραν ἐκτεινομένην τὴν δὲ ἐπὶ τὰς ἀνατολάς»<sup>302</sup> (Apollod. *Hist.* I, 6, 3).
- «ὁ δὲ Ἑρμοῦ καὶ Ἀθηνᾶς προκαθηγουμένων ἐπὶ τὰς Φόρκου παραγίνεται θυγατέρας, Ἐνωὶ καὶ Πεφρηδῶ καὶ Δεινώ»<sup>303</sup> (Apollod. *Hist.* II, 4, 2).
- «Πίνδαρος δὲ καὶ Ἡσίοδος ἐν Ἀσπίδι ἐπὶ τοῦ Περσέως: “πᾶν δὲ μετὰφρενον εἶχε <κάρα> δεινοῖο πελώρου <Γοργοῦς>, ἀμφὶ δέ μιν κίβισις θέε”»<sup>304</sup> (Apollod. *Hist.* II, 4, 2).
- «τελῶν γὰρ ἐπὶ τῇ θαλάσῃ Ποσειδῶνι θυσίαν ἄλλους τε πολλοὺς ἐπὶ ταύτῃ καὶ τὸν Ἰάσονα μετεπέμψατο»<sup>305</sup> (Apollod. *Hist.* I, 9, 16).

<sup>298</sup> «Como cuando un león acosó en la lucha a un incansable jabalí, en el (momento) en que en (las) cimas de la montaña los dos combaten pensando mucho alrededor de un escaso manantial».

<sup>299</sup> «Esta, a causa del mismo, suscitó mucho alboroto y contienda por (la) cabeza y piel lanuda de un jabalí, entre los curetes y los magnánimos etolios».

<sup>300</sup> «No es sorprendente que troyanos y aqueos de hermosas grebas soporten dolores durante mucho tiempo a causa de tal mujer».

<sup>301</sup> «Alrededor de todos brillaban las policromadas armaduras, con las que avanzaban cubiertos».

<sup>302</sup> «En cuanto a las manos, tenía la que se alargaba hacia occidente y la que (se alargaba) hacia oriente».

<sup>303</sup> «Este, guiando(lo) Hermes y Atenea, se presenta ante las hijas de Forco: Eníο, Pefredo y Dino». Obsérvese el nominativo enumerativo Ἐνωὶ καὶ Πεφρηδῶ καὶ Δεινώ, del que en el tema de los casos habíamos encontrado pocos ejemplos.

<sup>304</sup> «Píndaro y Hesiodo (dicen) en el Escudo sobre Perseo: “en la espalda entera tenía la cabeza de un temido monstruo, la Gorgona, (y) la kíbisis se extendía alrededor de él”».

<sup>305</sup> «Así pues, realizando un sacrificio para Poseidón cerca del mar, hizo venir a Jasón y a todos los demás cerca de él».

### 3. Παρά:

- «καὶ πρῶτον μὲν ἐπὶ τὴν ἀπ' ἐκείνης κληθεῖσαν Ἀγέλαστον ἐκάθισε πέτραν παρὰ τὸ Καλλίχορον φρέαρ καλούμενον»<sup>306</sup> (Apollod. *Hist.* I, 5, 1).
- «Οἰνεὺς δὲ βασιλεύων Καλυδῶνος παρὰ Διονύσου φυτὸν ἀμπέλου πρῶτος ἔλαβε. γήμας δὲ Ἀλθαίαν τὴν Θεστίου γεννᾶ Τοξέα, ὃν αὐτὸς ἔκτεινεν ὑπερπηδήσαντα τὴν τάφρον, καὶ παρὰ τοῦτον Θυρέα καὶ Κλύμενον, καὶ θυγατέρα Γόργην, ἣν Ἀνδραΐμων ἔγημε, καὶ Δηιάνειραν, ἣν Ἀλθαίαν λέγουσιν ἐκ Διονύσου γεννησάσαι»<sup>307</sup> (Apollod. *Hist.* I, 8, 1).
- «Εὐήνος μὲν οὖν ἐγέννησε Μάρπησσαν, ἣν Ἀπόλλωνος μνηστευομένου Ἴδας ὁ Ἀφαρέως ἤρπασε, λαβὼν παρὰ Ποσειδῶνος ἄρμα ὑπόπτερον»<sup>308</sup> (Apollod. *Hist.* I, 7, 8).
- «μεθύσας δὲ Οἰνοπίων αὐτὸν κοιμώμενον ἐτύφλωσε καὶ παρὰ τοῖς αἰγιαλοῖς ἔρριπεν»<sup>309</sup> (Apollod. *Hist.* I, 4, 3).
- «ἐσώθη δὲ Νέστωρ μόνος, ἐπειδὴ παρὰ Γερηνίοις ἐτρέφετο»<sup>310</sup> (Apollod. *Hist.* I, 9, 9).

### 4. Περί:

- «εὗρε δὲ Ὀρφεὺς καὶ τὰ Διονύσου μυστήρια, καὶ τέθαιπται περὶ τὴν Πιερίαν διασπασθεὶς ὑπὸ τῶν μαινάδων»<sup>311</sup> (Apollod. *Hist.* I, 3, 2).
- «διόπερ ἐπιδιωκόμενος αὐθις ἤκεν εἰς Θράκην, καὶ μαχόμενος περὶ τὸν Αἴμον ὄλα ἔβαλλεν ὄρη»<sup>312</sup> (Apollod. *Hist.* I, 6, 3).

<sup>306</sup> «En primer lugar se sentó en la roca que, por aquella, se llamó Agélasto, al lado del pozo que se llamaba Calícoro».

<sup>307</sup> «Eneo, siendo rey de Calidón, tomó el primero [de parte] de Dioniso (la) planta de la vid. Habiéndose casado con Altea, la de Testio, engendra a Toxeo, a quien, habiendo saltado por encima del foso, él en persona mató, y junto a este (engendra) a Tíreo y a Clímeno, y a una hija, Gorge, a quien tomó por esposa Andremón, y a Deyanira, a quien dicen que Altea engendró de Dioniso».

<sup>308</sup> «Eveno engendró a Marpesa, a la que, pretendiéndola) Apolo, Idas, el de Afareo, (se la) arrebató tomando un carro alado [de parte] de Poseidón».

<sup>309</sup> «Habiéndolo emborrachado, Enopión lo dejó ciego mientras dormía y lo abandonó junto a las costas».

<sup>310</sup> «Únicamente se salvó Néstor, puesto que se crió junto a los gerenios».

<sup>311</sup> «Orfeo encontró los misterios de Dioniso, y ha sido enterrado cerca de Pieria tras haber sido despedazado por las ménades».

<sup>312</sup> «Por eso precisamente, siendo perseguido de nuevo llegaba a Tracia, y luchando cerca del Hemo (le) arrojaba montañas enteras».

- «Θαλείας δὲ καὶ Ἀπόλλωνος ἐγένοντο Κορύβαντες, Μελπομένης δὲ καὶ Ἀχελφῶου Σειρήνες, περὶ ὧν ἐν τοῖς περὶ Ὀδυσσεῶς ἐροῦμεν»<sup>313</sup> (Apolloed. *Hist.* I, 3, 4).
- «αἰψά τοι αἶμα κελαινὸν ἐρωήσει περὶ δουρί»<sup>314</sup> (Hom. *Il.* I, 303).
- «κνίση δ' οὐρανὸν ἵκεν ἐλισσομένη περὶ καπνῶ»<sup>315</sup> (Hom. *Il.* I, 317).

## 5. Πρός:

- «μεθ' ὧν Ζεὺς τὸν πρὸς Κρόνον καὶ Τιτᾶνας ἐξήνεγκε πόλεμον»<sup>316</sup> (Apolloed. *Hist.* I, 2, 1).
- «τῶν δὲ Κοίου θυγατέρων Ἀστερία μὲν ὁμοιωθεῖσα ὄρνυγι ἑαυτὴν εἰς θάλασσαν ἔρριψε, φεύγουσα τὴν πρὸς Δία συνουσίαν»<sup>317</sup> (Apolloed. *Hist.* I, 4, 1).
- «μεθέντος δὲ αὐτὰς Εὐρυσθέως, εἰς τὸ λεγόμενον ὄρος Ὀλυμπον ἐλθοῦσαι πρὸς τῶν θηρίων ἀπώλοντο»<sup>318</sup> (Apolloed. *Hist.* II, 5, 8).
- «λαθοῦσα δέ ποτε, τῶν δεσμῶν αὐτομάτων λυθέντων, ἤκεν ἐπὶ τὴν τῶν παίδων ἔπαυλιν, δεχθῆναι πρὸς αὐτῶν θέλουσα»<sup>319</sup> (Apolloed. *Hist.* III, 5, 5).
- «καὶ κατὰ τὴν μάχην αὐτός τε καὶ οἱ παῖδες αὐτοῦ τελευτῶσι, καὶ πρὸς τούτοις Ἴφικλῆς ὁ τοῦ Ἡρακλέους ἀδελφός»<sup>320</sup> (Apolloed. *Hist.* II, 7, 3).
- «πρὸς δὲ ταύταις Ἀρσινόην ἐγέννησε»<sup>321</sup> (Apolloed. *Hist.* III, 10, 3).

<sup>313</sup> «Los Coribantes nacieron de Talia y de Apolo, las Sirenas de Melpómene y Aqueloo, acerca de las cuales hablamos en los (asuntos) acerca de Odiseo».

<sup>314</sup> «Al punto (la) negra sangre brotará alrededor de (mi) lanza».

<sup>315</sup> «(El) olor de la grasa llegó (al) cielo dando vueltas alrededor del humo».

<sup>316</sup> «En compañía de estos, Zeus llevó (la) guerra a Crono y a los Titanes».

<sup>317</sup> «Haciéndose igual a una codorniz, Asteria, (una) de las hijas de Ceo, se arrojó a sí misma a(l) mar, huyendo de la relación con Zeus».

<sup>318</sup> «Tras haberlas soltado Euristeo, fueron asesinadas por las fieras habiéndose marchado hacia el monte que se llama Olimpo».

<sup>319</sup> «Habiéndose ocultado un día, tras haberse soltado (sus) impulsivas ataduras, llegaba a la granja de (sus) hijos queriendo ser recibida por estos».

<sup>320</sup> «Y durante la batalla, él en persona y sus hijos mueren, y, junto a ellos, Ificles, el hermano de Heracles».

<sup>321</sup> «Junto a estas engendró a Arsínoe».

6. Ὑπό:

- «φασὶ δὲ ὅτι δείσας καὶ πίθον ἑαυτῷ χαλκοῦν εἰσκρυβῆναι ὕπὸ γῆν κατεσκεύασε, καὶ πέμπων κήρυκα Κοπρέα Πέλοπος τοῦ Ἥλειου ἐπέταττε τοὺς ἄθλους»<sup>322</sup> (Apolod. *Hist.* II, 5, 1).
- «Λυγκεὺς δὲ ὄξυδερκία διήνεγκεν, ὡς καὶ τὰ ὕπὸ γῆν θεωρεῖν»<sup>323</sup> (Apolod. *Hist.* III, 10, 3).
- «διόπερ τὸ μὲν βρέφος ὕπὸ τοῦ πυρὸς ἀνηλώθη, ἡ θεὰ δὲ αὐτὴν ἐξέφηνε»<sup>324</sup> (Apolod. *Hist.* I, 5, 1).
- «αἰσθομένη δὲ Γῆ τοῦτο ἐζήτει φάρμακον, ἵνα μὴδ' ὕπὸ θνητοῦ δυνηθῶσιν ἀπολέσθαι»<sup>325</sup> (Apolod. *Hist.* I, 6, 1).
- «τούτων δὲ σειομένων οἱ κυνηγοὶ ἐπιστραφέντες καί, ὅπερ ἦν ἀληθές, νομίσαντες τῶν ζώων ὕπὸ τοῖς φύλλοις τι κρύπτεσθαι βέλεσιν ἀνεῖλον τὴν ἔλαφον»<sup>326</sup> (Aesop. Chambry 103, Perry 77).

---

<sup>322</sup> «Dicen que, habiendo tenido miedo, no solo dispuso bajo tierra una tinaja bronceada para esconderse, sino también (le) encargaba (los) trabajos enviando al heraldo Copreo, (el) de Pélope el de la Hélide».

<sup>323</sup> «Linceo se distinguió por (su) mirada penetrante, por ver también las cosas bajo tierra».

<sup>324</sup> «Por eso precisamente, el crío fue consumido por el fuego y la diosa se manifestó».

<sup>325</sup> «Conociendo esto Gea, busca una rócima para que no puedan ser destruidos ni por un mortal».

<sup>326</sup> «Agitándose estas, habiéndose vuelto los cazadores y habiendo pensado que algún animal se ocultaba bajo las hojas, lo cual precisamente era verdad, aniquilaron a la cierva con (sus) dardos». Este es el único ejemplo de ὑπό con dativo que hemos encontrado en Esopo, pero ninguno en Apolodoro.

#### 4.16. PREPOSICIONES EN COMPOSICIÓN O PREVERBIOS

Hemos repetido que, en las lenguas indoeuropeas históricas, encontramos una serie de elementos invariables (ἄκλιτα o *indeclinabilia*) capaces de modificar sustantivos y verbos, añadiéndoles un significado léxico o deíctico específico y preciso. Esta clase de palabras invariables, capaces de modificar otras palabras, se presentan en las lenguas sincrónicamente como adverbios propios, como prefijos de lexemas verbales (autónomos en el estadio más antiguo, aunque tienden a sufrir procesos de univerbación a lo largo de la historia de las lenguas) y como nexos, esto es, como preposiciones. A continuación trataremos brevemente de los preverbios por una simple razón: al estar soldados a verbos (con las excepciones de la tmesis, el aumento y la reduplicación), sustantivos y adjetivos, nos permiten observar mejor su significado que las preposiciones, pues estas, de alguna manera, constituyen un sintagma con el caso con el que se construyen, de manera que, cuando se pueden construir con varios casos, su sentido puede variar.

Pues bien, también hemos repetido que adverbios, preverbios y preposiciones suelen proceder de las mismas formas, siendo la diferencia entre ellos meramente funcional, aunque la historia posterior tiende a renovar el sistema diferenciando en lo posible las tres categorías. Generalmente se tiende a distinguir el adverbio propio de las otras dos categorías mediante un acortamiento, de manera que preverbios y preposiciones suelen presentar la forma «corta» (por ser una variante fonética o haber experimentado un fenómeno de apócope) de antiguos adverbios. Por otra parte, los preverbios y preposiciones suelen conservar las formas más antiguas, mientras que los adverbios suelen asumir formas innovadas, alargadas por nuevos sufijos, o son sustituidos por nuevos lexemas.

Lo cierto es que los gramáticos antiguos distinguían entre preposiciones y adverbios (προθέσεις/*praepositiones*, por un lado, y ἐπιρρήματα/*aduerbia*, por otro), pero no entre preposiciones y preverbios: se habla solo de προθέσεις y de *praepositiones*, si bien, en un caso (el de los preverbios), forman una sola palabra (hay una σύνθεσις, traducida por *compositio*) y, en el otro (el de las preposiciones) constituyen dos palabras (σύνταξις o παράθεσις, traducida por *constructio* o *iuxtapositio*). Así, nos dice Dionisio Tracio (*apud* Bécades 2002: 77): «Πρόθεσις ἐστὶ λέξις προτιθεμένη πάντων τῶν τοῦ λόγου μερῶν ἔν τε συνθέσει καὶ συντάξει». Y traduce Bécades (*ibídem*): «La preposición es una palabra que se antepone a todas las partes de la oración, en composición y en la frase». Por su parte, García Hernández (1980: 228) señala que «la tradición gramatical latina incluye los conceptos de preposición y de preverbio dentro del término de



praepositio»<sup>327</sup>. Y, según Lallot (1989: 211), Prisciano (III, 24) parece traducir literalmente a Apolonio Díscolo, cuando escribe: «*est igitur praepositio pars orationis indeclinabilis, quae praepositur aliis partibus uel appositione uel compositione*».

A este respecto Meillet y Vendryes (1979<sup>5</sup>: 573-575) nos dicen lo siguiente:

Les éléments adverbiaux qui sont devenus les prépositions étaient en indo-européen autonomes comme tous les éléments de la phrase, et par suite indépendants du verbe comme du nom. Ils servaient à préciser la situation en ajoutant des nuances au sens propre des formes verbales ou nominales. Ils marquaient par exemple si l'action indiquée dans la phrase avait lieu au dedans ou au dehors, en haut ou en bas, en compagnie ou à l'écart de quelqu'un ou de quelque chose, etc. Or, ces éléments, qui par leur caractère accessoire tenaient pour le sens et pour la prononciation soit à un verbe, soit à un nom, ont tendu peu à peu à se lier au verbe (en qualité de préverbes) ou au nom (en qualité de prépositions); dans le premier cas on les nomme en effet préverbes, et dans le second prépositions (bien que souvent ils soient placés après le nom sur lequel ils portent).

En latin, *ex* est préverbe dans *exeo*; il est préposition dans *ex urbe proficiscor*. Ces deux emplois résultent d'une innovation.

En indo-européen, des mots comme \**eks*, indiquant un mouvement partant d'un certain point, ou \**pro*, indiquant une position en avant, figuraient dans la phrase sans être proprement liés ni à un verbe ni à un nom. Pareil usage s'observe encore fréquemment dans les textes les plus anciens de l'indien (sanskrit védique) et de l'iranien (gâthique). La langue homérique en présente aussi de nombreux exemples. Les «*préverbes*» y gardent dans une large mesure leur autonomie.

[...]

Le terme de «*tmèse*» qu'on emploie pour désigner la séparation du préverbe et du verbe ne répond pas à la réalité. En fait, le préverbe est resté longtemps indépendant du verbe avant de se souder à lui.

[...]

Le latin classique ne connaît pas la «*tmèse*». (...) La soudure du préverbe et du verbe est accomplie en latin dès l'époque républicaine.

[...]

En même temps que le préverbe se soudait au verbe, la préposition s'employait de plus en plus devant le nom, notamment quand il s'agissait d'indiquer un rapport concret.

Ahora hace casi veinte años que André Rousseau (1995) editó *Les préverbes dans les langues d'Europe* (Villeneuve d'Ascq: Septentrion), donde se estudian los preverbios europeos (no solo indoeuropeos, sino también del húngaro, por ejemplo) desde diversos puntos de vista. En esta obra destacan, a nuestro juicio, los trabajos de Georges-Jean Pinault (1995: 35-59), André Rousseau (1995: 127-188), Hubert Le Bourdellès (1995: 189-196) y Dany Amiot (1995: 325-344). Así, Pinault y Le Bourdellès identifican adverbios, preverbios y preposiciones en latín, ofreciendo al principio de su trabajo una lista de los preverbios latinos y señalando aquellos que también funcionan como preposiciones y como adverbios. En cambio, Dany Amiot (1995: 340-341) prefiere no utilizar el término «*preverbio*» en francés porque los preverbios no acompañan exclusivamente a verbos, sino

---

<sup>327</sup> Y, a continuación, cita literalmente a Carisio (*gramm.* I, 230): «*praepositio est pars orationis quae praeposita alii parti orationis significationem eius inmutat aut simplicem seruat, ut scribo suscribo rescribo*».

también a adjetivos y a sustantivos y porque no hay distinción entre los preverbios que preceden a los verbos y los que preceden a sustantivos o adjetivos. Con sus palabras:

Ce que je voudrais donc dire en conclusion, c'est que la notion de préverbe ne me semble pas avoir, en français, de réelle portée descriptive ou explicative, et ceci pour deux raisons:

-Tout d'abord, (...) parce qu'il n'existe pas de préfixe qui, pour construire des verbes, s'applique toujours à des bases verbales: en effet, les préfixes *a-*, *re-*, *en-* et *é-/ex-*, même s'ils construisent essentiellement des verbes, peuvent s'appliquer à différents types de base, à des bases verbales, mais aussi à des bases nominales ou adjectivales.

- Et parce qu'ensuite, lorsque l'on prend un préfixe particulier, dans le cas présent le préfixe *pré-*, il apparaît que l'application de ce préfixe déclenche des processus interprétatifs semblables, quelle que soit la catégorie lexicale construite.

Por su parte, en 2005 editó Claude Moussy un libro con el título de *La composition et la préverbatation en latin* (París: Presses de l'Université de Paris-Sorbonne), en el que diversos autores tratan de estos dos temas. Y aunque, por ejemplo, las contribuciones de Gualtiero Calboli («La composition avec le préfixe privatif *in-* chez Horace et les poètes de son temps», *ibidem*, pp. 71-87) y Sophie Roesch («Les emplois de deux préfixés de *verbum: proverbium et praeverbium*», *ibidem*, pp. 157-178) están incluidas en la primera parte de esta obra, que está dedicada a la composición, la segunda parte, dedicada a la preverbación, se abre con el artículo de Renato Oniga titulado «Composition et préverbatation en latin: problèmes de typologie» (*ibidem*, pp. 211-227), en el que intenta deslindar ambos términos. Y, a nuestro juicio, acertadamente Oniga (2005: 216) llega a la conclusión de que:

la structure des formations avec préverbe apparaît distincte de celle de la composition nominale à cause de propriétés syntaxiques encore plus spécifiques. Dans beaucoup de cas, en effet, la préverbatation peut être expliquée, en synchronie, comme un exemple typique de ce que l'on appelle (depuis Baker 1988) le phénomène d'«incorporation». Le verbe semble 'incorporer' une préposition, de telle sorte que le nouveau verbe préverbé en arrive à assumer la même valence que la préposition dans la tournure avec le verbe simple.

Y llega, incluso, a proponer que de giros posposicionales como *\*flumen ad eo* o *\*corde expello* se ha podido llegar a los verbos compuestos con preverbio: *flumen adeo* o *corde expello* (*ibidem*: 223).

Si ahora, por un momento, nos volvemos al español para contrastar la consideración teórica que, en nuestra lengua, han recibido los preverbios, comprobamos que para muchos autores (por ejemplo, Pottier 1968: 168 y Morera 2000: 735) preverbios y preposiciones no son más que variantes formales en distribución complementaria de la misma forma semántica, ya que las primeras actúan en el nivel sintáctico de la oración y los segundos en un nivel sintáctico preoracional, que es el de la

palabra compuesta, de la que constituyen el primer término. Es lo que observamos, en español, con los preverbios: *a-sistir, con-sistir, in-sistir, per-sistir, re-sistir, ante-poner, contra-poner, dis-poner, o-poner, pos-poner, a-ducir, con-ducir, de-ducir, intro-ducir, entre-ver, pre-ver*, etc. Sin embargo, a pesar de estos ejemplos y la propia denominación del término, los preverbios no solo aparecen ligados a formas verbales, sino que también existen sustantivos y adjetivos compuestos de preverbios, como apreciamos en términos como *a-caso, ante-sala, re-medio* o *sobre-mesa*, entre otros.

A continuación listaremos los preverbios griegos frente a sus correspondientes latinos, siguiendo, principalmente, a Jean Humbert y a Benjamín García Hernández. Humbert (1972<sup>3</sup>[1945]: 330-331) empieza identificando preverbios y preposiciones como la misma clase de palabras en distribución complementaria:

S'associant étroitement à un verbe, les adverbes que nous avons vu faissant, devant un *nom*, office de *prépositions* sont employés en fonction de préverbes: on a vu plus haut que la définition des prépositions «proprement dites» est précisément de pouvoir être à la fois prépositions et préverbes. Jamais le préverbe ne s'est soudé au verbe: on sait qu'il garde encore, dans la langue épique, une complète indépendance par rapport au verbe («tmèse»); aussi bien, dans la langue classique, *l'augment* se place toujours entre le préverbe et le verbe. Les préverbes –du moins certains d'entre eux– peuvent avoir une *valeur double*: si *tous* peuvent être appelés «pleins», *quelques-uns* sont susceptibles d'être également des préverbes «vides». En tant que préverbes «pleins», ils modifient le sens du verbe, de façon *concrète* ou *abstraite*, sans qu'il y ait de *lien nécessaire* entre les valeurs de la «préposition» et celles du «préverbe»: par exemple: rien dans la «rection» de la préposition ἀνά ne répond à l'idée de *recommencement* que l'on a dans ἀναβιόω «ressusciter». Au contraire, quand les préverbes se *vident* de leur contenu, c'est pour exprimer un aspect de l'action, comme la *permanence*, le *commencement*, la *direction*, *l'aboutissement*, *l'achèvement*: si κατά est «plein» dans καταβαίνω «descendre» ou καταγιγνώσκω «opiner contre, condamner», il est «vide» dans καταβοάω «abrutir à force de cris». *Pratiquement*, il n'y a guère que ἀνά, ἀπό, διὰ, ἐν, κατά et σὺν qui soient fréquemment employés comme préverbes «vides»; au contraire, ἀμφι, ἀντι, μετὰ ou ὑπὸ (ὑπερ) ne sont jamais susceptibles de se dépouiller de leur signification «pleine».

Asimismo García Hernández (1980: 124) identifica adverbios, preverbios y preposiciones:

La modificación prefijal de una base léxica es un procedimiento, al menos, paralelo al del uso preposicional; (...) No todos los preverbios funcionan como preposiciones, así *dis-*, *re(d)-* y *am(b)-*, ni todas las preposiciones como preverbios; pero, en buena parte, constituyen dos sistemas paralelos: el contenido de un preverbio y de una preposición homónimos debió de ser identificable en una etapa primitiva de la lengua, en virtud de su próximo y común origen adverbial; pero se diversificaría, cada vez más, en virtud de su distinta distribución sintagmática; el preverbio, sobre todo, adquirió grados de mayor abstracción, como demuestra la repetición de la preposición tras el régimen verbal, apoyando la expresión de una relación que antes expresara aquél por sí solo.

## A) ESTUDIO COMPARADO DE LOS PREVERBIOS GRIEGOS Y LATINOS

A continuación enfrentamos los preverbios griegos, con los sentidos que consigna Humbert (1972<sup>3</sup>[1945]: 331-344), a sus correspondientes latinos, con los matices que les atribuye García Hernández (1980: 128-213):

1) **ἀμφί** es un preverbio lleno, que tiene el sentido concreto de ‘en torno de’ o el abstracto de ‘en interés de, por’, que, según Humbert, remite a la imagen de los soldados que defienden a un compañero cubriéndolo por la izquierda y por la derecha. Así, ἀμφιμάχεσθαι ‘combatir por’, ἀμφιλέγω ‘disputar’, ἀμφιβαίνω ‘rodear’, ἀμφιβάλλω ‘dudar’. El preverbio y la preposición ἀμφί fueron muy pronto sustituidos por περί.

Su correspondiente latino es *am(b)-*, que tiene el sentido de ‘(por) ambas partes’ y también fue sustituido muy pronto por *circum-*. Ejemplos son *ambigo* (< *amb* + *ago*) ‘dudar’, *ambio* (< *eo*) ‘ir por una y otra parte’, *amicio* (*iacio*) ‘echarse una prenda de vestir sobre los hombros’, *amplector* (< *pleco*) ‘abrazar’, *amputo* (< *puto*) ‘amputar’.

2) **ἀνά** funciona como preverbio lleno con los sentidos concretos y abstractos de ‘subir’ (ἀναβαίνω), ‘retroceder’ (ἀναχωρέω) y ‘repetir una acción (en este caso, volver a votar’ (ἀναψηφίζω), respectivamente, mientras que como preverbio vacío insiste sobre el esfuerzo empleado para llevar a cabo una acción (ἀνευρίσκω ‘acabar por encontrar’) o su factitividad (ἀναβράττω ‘hacer hervir’).

En latín no existe un preverbio cognado, que facilite la comparación como ocurre en el caso anterior. Por esto el profesor García Teijeiro (2007: 46), después de estudiar las traducciones de los verbos griegos compuestos con el prefijo ἀνα- al latín de la *Vulgata*, afirma lo siguiente:

En general, se advierte una marcada tendencia a traducir los verbos prefijados griegos por prefijados latinos, pero sin que exista ninguna correspondencia rigurosa, de tal manera que, en un mismo verbo, un preverbio latino puede traducir varios preverbios griegos y lo mismo ocurre a la inversa. En las versiones de ἀνα- se encuentran, de hecho, casi todos los preverbios latinos.

Tiene razón el profesor García Teijeiro de que, en el caso de ἀνα- no existe una «correspondencia rigurosa». La razón de ello es la siguiente: cuando no existe un preverbio cognado, hay que renunciar a la correspondencia etimológica y debe forzosamente acudir a la(s) mera(s) equivalencia(s). Pero ello no significa que no suela haber una «equivalencia usual» y, a pesar de que, en efecto, el preverbio ἀνα- puede traducirse, en ocasiones, por *ad-* (ἀναβαίνω : *adscendo*), *con-* (ἀναλύω : *converto*), *de-* (ἀναρτάομαι : *dependere*), *dis-* (ἀναμερίζω : *distribuo*), *ex-* (ἀναπληροματικός : *expletivus*; ἀναφώνημα : *exclamatio*, pero también *interiectio*), *in-* (ἀνάκλησις :

*invocatio*; ἀνάπτυξις : *insertio*), *inter-* (ἀνακριτικός : *interrogativus*), *sub-* (ἀνάτασις : *sublatio*; ἀνατρέπω : *subverto*), *trans-* (ἀναστροφή : *transpositio*, además de *inversio* y *conversio*)<sup>328</sup>, lo cierto es que la gran mayoría de las veces se traduce, precisamente, por el preverbio latino *re-*, que no funciona como preposición libre en latín ni tiene equivalencia en griego. Así, en los ejemplos que acabamos de citar, encontramos: *resolvo* al lado de *converto* como equivalentes de ἀναλύω (y *resolutio* como traducción de ἀνάλυσις) y *repletivus* (y *suppletivus*) al lado de *expletivus* como traducción de ἀναπληροματικός. Y, por supuesto, las equivalencias de ἀνα- y *re-* son la mayoría: ἀναβιβασμός (ἀνάδοσις, ἀνάπεμψις) : *retractio*; ἀνάγνωσις : *recitatio*; ἀναδιπλασιασμός : *reduplicatio*; ἀνακεφαλαιωτικός (σύνδεσμος) : (*coniunctio*) *recapitulativa*; ἀνάκλαστος : *reflexivus*; ἀναφέρω (ἀναπέμπω) : *refero*; ἀναπολέω : *repeto*, *refero*; ἀνατάσσω (ἀνατρέχω) : *retraho*; ἀναφορά : *relatio*, *repetitio*; ἀναφορικός : *relativus*; etc.

Para García Hernández, el preverbio *re-* significa primariamente ‘hacia atrás’ tanto en el espacio como en el tiempo y, secundariamente, puede indicar que una acción es ‘alterna, complementaria sucesiva, iterativa, reiterativa o intensiva’. En todos estos casos, sin embargo, lo común es que siempre está presente la noción de ‘regresión’: *recedo*, *respicio*, *retexo*, *reddo*, *restituo*, *regusto*, *renascor*, *reformido*, etc.

**3) ἀντί** funciona siempre como preverbio lleno con el sentido concreto de ‘frente a’ (ἀντικάθομαι ‘situarse enfrente’) o con los sentidos abstractos de ‘en lugar de’ (ἀντιδίδωμι ‘dar a cambio’), ‘a su vez’ (ἀντιλαμβάνω ‘tomar a su vez’, ‘tomar reivindicándolo para sí’).

Su correspondiente etimológico latino es *ante*, que, frente al *re-* que acabamos de ver y al *post*, que veremos mucho más tarde, significa ‘delante, antes’: *antepono*, *antecedo*, *antecapio*, *antefero*. Sin embargo, como equivalente del preverbio griego ἀντι- suele usarse *contra*, que no se fija como preverbio hasta el latín imperial (García Hernández 1980: 144), como se aprecia en los casos de ἀντιλέγω : *contradico* o ἀντιτίθημι : *contrapono*.

**4) ἀπό** puede funcionar como preverbio lleno, adoptando los matices de ‘alejarse de algo o alguien’ o ‘rechazar’ (ἀπεῖναι ‘estar ausente’, ἀπιέναι ‘salir, alejarse [de un lugar]’, ἀπαγορεύω ‘impedir, prohibir’, ἀποκτείνω ‘matar’), o como preverbio vacío, incidiendo en el ‘cumplimiento de la acción’ (ἀποθνήσκω ‘morir’).

Su correspondiente etimológico y, al mismo tiempo equivalente, latino es *ab*, que, junto con *de* y *ex*, constituye el subsistema de ‘alejamiento [a partir de algo]’ del sistema preposicional latino

<sup>328</sup> Todos estos ejemplos y, en general, todos los referentes a la terminología gramatical griega y latina están tomados de Bécares Botas (1985: 20-37).

(Rubio 1984<sup>2</sup>[1983]: 173-175 y 177-179)<sup>329</sup>. En este subsistema de alejamiento hay que incluir también a *dis-* (que, según Pottier 1962: 277 es «un multiplicativo de *de*») y a *se-*, si bien *dis-* y *se-* solo aparecen en latín como preverbios, no como preposiciones; sin embargo, como veremos en su momento, los verbos compuestos de los preverbios *dis-* y *se-* rigen, como es natural y esperable, sintagmas preposicionales introducidos por *ab*, *ex* o *de*, esto es, por las preposiciones del sistema de alejamiento. Así, los correspondientes etimológicos latinos a los dos primeros ejemplos griegos son, respectivamente, *abesse* y *abire*. Otros ejemplos son *abdico*, *aufero*, *amitto*, *amoveo*, *abutor*, *abstineo*, etc.

5) **διά** implica, como preverbio lleno, una superficie ‘que se atraviesa o dispersa’, un intervalo o diferencia ‘que separa dos objetos’ o una relación (objetiva o subjetiva) ‘que se establece entre dos personas’, mientras que, como preverbio vacío indica una acción o estado ‘que se mantiene en el tiempo’ y puede llevar a un resultado positivo (organización) o negativo (disociación). Ejemplos: διαβαίνω ‘atravesar’, διαφέρω ‘ser diferente’, διατίθημι ‘disponer’, διασπείρω ‘dispersar’, διαζεύγνυμι ‘desun(c)ir’, διαλύω ‘disolver’, etc.

El preverbio latino correspondiente, desde el punto de vista etimológico, y equivalente, desde el punto de vista funcional, es *dis-*: *distraho*, *disiungo*, *dispergo*, *differo*, *dispono*, *dissolvo*, *diduco*, *dimitto*, etc. Las correspondencias y equivalencias entre griego y latín son, muchas veces, evidentes: διαφέρω : *differo*, διαζεύγνυμι : *disiungo*, διαλύω : *dissolvo*, διασπείρω : *disperso*, διατίθημι : *dispono*, etc.

6) **εἰς/ἐν** constituyen dos variantes combinatorias del mismo preverbio: la primera se emplea con el acusativo (de dirección) y la segunda con el dativo(-locativo). Como preverbio lleno ambos indican ‘introducción’, mientras que, como preverbio vacío, se emplea solo ἐν e indica ‘rapidez’ o ‘intensidad’. Ejemplos son: εἰσωράω ‘mirar algo’, εἰσφέρω ‘aportar’, εἰσβαίνω ‘entrar’, εἰσβάλλω ‘arrojar’, ἐμβαίνω ‘montar’, ἐνεῖναι ‘estar dentro’, ἐνέχω ‘tener dentro’, etc.

El preverbio correspondiente y equivalente en latín es *in-*, que, como preposición libre, puede ir, como ocurría en el caso anterior, con el acusativo (de dirección) o el ablativo(-locativo). Ejemplos totalmente paralelos a los griegos (verbo por verbo) son: *inspicio*, *infero*, *invenio*, *inicio*, *ineo*, *insum*, *inhibeo*, etc.

---

<sup>329</sup> A pesar de que conocemos más estudios sobre esta preposición (García Jurado 1991, Hernández Cabrera 1998, etc.), todos ellos conciden con las ideas de Lisardo Rubio, motivo por el que creemos que basta con citar a este estudioso. Para Rubio, *ex* indica ‘alejamiento saliendo desde el interior de un sitio’, *ab* ‘alejamiento saliendo desde el exterior de un sitio’ y *de* ‘alejamiento a partir de un punto sin precisar si se sale desde dentro o no’. Y, por supuesto, ἀπό indica ‘alejamiento saliendo desde fuera de un punto’.

Tanto εἰς como *in* + acusativo pertenecen al subsistema de ‘aproximación’, que se opone directamente al subsistema de ‘alejamiento’ que vimos más arriba. Así, la tríada de *ab*, *ex* y *de* se opone, directa y respectivamente, a la tríada *ad*, *in* y *ob*, siendo que *in* + acusativo implica ‘aproximación con entrada efectiva en un sitio’, *ad* ‘aproximación a un sitio sin entrar en él’ y *ob* solo ‘aproximación sin indicación de si se entra o no’ (Rubio (Rubio 1984<sup>2</sup>[1983]: 179-181)<sup>330</sup>. Y, por su parte, εἰς implica ‘aproximación a un sitio para entrar en él’, mientras que ἐν, forma cognada del latín *in* + ablativo, indica simplemente ‘permanencia en un punto’ (Rubio 1984<sup>2</sup>[1983]: 181).

7) ἐκ, que según hemos visto está muy próximo a ἀπό, como preverbio lleno expresa tanto la idea de ‘salir, hacer salir’ como la muy cercana de ‘alejar(se)’, mientras que como preverbio vacío expresa tanto el ‘punto de partida’ de la acción como su ‘realización’: ἔξιμι ‘salir’, ἐκκόπτω ‘cortar’, ἐκτείνω ‘extender’, ἐκτρέχω ‘salir de excursión’, ἐκτίθημι ‘exponer’, ἐξετάζω ‘examinar’, ἐκφεύγω ‘escapar’, ἐκγελᾶω ‘desternillarse de risa’, ἐξεργάζομαι ‘ejecutar’, etc.

El correspondiente y equivalente latino es *ex*<sup>331</sup>, el segundo preverbio latino en vitalidad, solo superado por *com-* (García Hernández 1980: 155). Ejemplos paralelos a los anteriores griegos son: *exeo*, *excido*, *extendo*, *excurro*, *expono*, *examino*, *effugio*, *exsequor*, etc.

8) ἐπί aparece siempre como preverbio lleno y su significado es el mismo que el de la preposición ἐπί (‘sobre [con genitivo]’, ‘hacia [con acusativo]’ y ‘al lado de, contra [con dativo]’). Como ejemplos pueden citarse ἐπικρατέω ‘imponer(se)’, ἐπιτίθημι ‘poner encima, poner al lado’, ἔπειμι ‘dirigirse a’, ἐπιβάλλω ‘arrojar’, ἐπικλείω ‘cerrar’, ἐπιβαίνω ‘embarcar’, ἐπιβουλεύω ‘tener proyectos hostiles’.

El preverbio latino correspondiente es *ob-*, que apenas se usa como preposición en época clásica, pero sus equivalentes más usuales son *in-* y *ad-*, los otros dos miembros del subsistema de ‘aproximación’, si bien, en casos concretos, puede equivaler a muchos otros preverbios, como *com-*, *de-*, *dis-*, *ex-*, *inter-*, *prae-*, etc. Ejemplos más o menos paralelos a los griegos mencionados son: *obeo* (ἐπιέναι), *obicio* (ἐπιβάλλω), *occludo* (ἐπικλείω), etc. Otras equivalencias apreciamos en ἐπιζεύγνυμι : *adiungo*, *coniungo*; ἐπιτάσσω : *apponere*; ἐπιφωνέω : *exclamare*; ἐπίρρημα : *adverbium*; ἐπίθετος : *adiectivus*, *appositus*, *adiunctivus*; ἐπιτίθημι : *impono*; ἐπικρατέω : *praevalere*; ἐπωνυμία : *denominatio*; etc.

9) κατά como preverbio lleno indica lo mismo que la preposición correspondiente, es decir, ‘hacia abajo’ y ‘según’ (acusativo) y ‘contra’ (genitivo); como preverbio vacío insiste sobre la

<sup>330</sup> Un estudio reciente sobre este subsistema es el de Sophie van Laer (2010).

<sup>331</sup> Un estudio exhaustivo sobre este preverbio (y sobre *de*) es el de Jean-Paul Brachet (2000).

acción, desde su punto de partida hasta su conclusión (realización, muchas veces, negativa, frente a la positiva, expresada por ἐκ ο ἀπό). καταβαίνω ‘bajar’, καταπλέω ‘navegar río abajo [o hacia la costa]’, καταγορεύω ‘acusar’, καταδικάζω ‘condenar [en juicio]’, κατατίθημι ‘deponer’, καταψηφίζω ‘votar en contra’, κατακαίω ‘quemar completamente’, καταπίνω ‘beber a grandes tragos y hasta el final’, etc.

Lo mismo que pasaba con ἀνά ocurre con κατά: no tiene, en latín, un preverbio correspondiente, si bien su equivalente más usual es *de*, que presenta el mismo significado originario ‘de arriba a abajo’. El preverbio latino *de* es uno de los más productivos, hecho que se ha visto apoyado por el éxito de la preposición *de* en las lenguas romances. La correspondencia de *de* y κατά es innegable: *devolo* (‘bajar volando’ = καταπέτομαι), *decido* (‘caer desde lo alto’ = καταπίπτω), *defero* (καταφέρω), *desino* (καταλήγω), *despicio* (καθοράω), *defigo* (καταπήγνυμι), *depono* (κατατίθημι), *deprehendo* (καταλαμβάνω), etc. Pero también se dan otras equivalencias latinas de κατά, como vemos en κατάφημι : *affirmo*, κατάχρησις : *abutio*, κατηγορήμα : *praedicatum*, κατορθόω : *corrigo*, etc.

**10) μετά**, que es un preverbio que se emplea solo como lleno, conserva los mismos valores que la preposición correspondiente, que pueden esquematizarse en ‘participación’ (μετά + genitivo) y ‘transformación’, derivado del valor de ‘sucesión (μετά + acusativo)’. Como ejemplos de estos dos valores tenemos μετέχω ‘participar’ (de donde μετοχή : *participium*), μεταλαμβάνω (‘tomar parte’), μεταδίδωμι ‘dar parte’, μεταβαίνω ‘venir después, suceder, cambiar’, μεταγιγνώσκω ‘cambiar de opinión’, μετανοέω ‘arrepentirse’, μεταγραμματίζω ‘transcribir’, μετατίθημι ‘transponer’, etc.

El preverbio latino equivalente suele ser *trans-*, como hemos visto en la mayoría de los ejemplos anteriores, si bien, a veces, se constatan otras equivalencias, entre las que destacan: μεταλαμβάνω : *muto*, *conmuto*, *permuto* y *transpono* (μετάληψις : *mutatio*, *permutatio*, *conmutatio* y *transpositio*); μετάθεσις : *transpositio* y *permutatio*; μετάνοια : *conversio*; μετάκλισις : *inclinatio*; etc.

**11) παρά** es el primero de cuatro preverbios griegos y tres latinos que se hallan emparentados etimológicamente: παρά, περί πρό, πρόσ, *per*, *prae* y *pro*. Se usa siempre como preverbio lleno y con su valor de ‘proximidad paralela’, del que deriva el sentido (a veces, negativo) de ‘al margen de’<sup>332</sup>. Ejemplos de ello son: πάρειμι ‘estar presente’, παραβάλλω ‘comparar’, παραπλέω ‘costear’, παρατάσσω ‘colocar las tropas en orden de batalla’, παρατίθημι ‘poner al lado’, παραβαίνω ‘marchar al lado, conculcar, transgredir’.

<sup>332</sup> Este sentido de ‘al margen de, fuera de’ se aprecia en compuestos del tipo de παράλογος : *irrationalis*.



Aunque, de los tres preverbios latinos citados, *prae-* es el que le corresponde más directamente (πάρειμι : *praesum*), no llega a la frecuencia de equivalencias que muestra *ad-*, como se advierte en las correspondencias siguientes: παραγραμματίζω : *alliterare*, παραδοχή : *acceptatio*, παράθεσις : *appositio*, παρακεῖμαι : *arponor*, παραλαμβάνω : *accipior*, παρέπομαι : *accido*, παρηγέομαι : *alliterare*, παρήχησις : *alliteratio*, παρονομάζω : *adnominare*, παρώνυμος : *denominativus*, etc. No obstante, παρά se vierte al latín mediante otros preverbios, como vemos a continuación, empezando por sus cognados *prae-* y *per-*: παράγγελμα : *praecceptum*; παραλλαγή : *permutatio*; παράγω : *derivo*, παραγωγή : *derivatio*, παρασύνθετος : *decompositus*; παραπλήρωμα : *expletio* (*complementum*), παράτασις : *extensio*, παρατείνω : *extendo*; παράχρησις : *abutio*; παράβασις : *transgressio*, παραδίδωμι : *trado*, παράδοσις : *traditio*; παραβολή : *comparatio*, παραφθείρω : *corrumpo*; παράλειψις : *omissio*, παρατηρέω : *observo*; παραστατικός : *indicativus*; παρατίθημι : *iuxtarpono*; etc.

**12) περί**, que muy pronto sustituyó a ἀμφί como preposición libre, se presenta, según Humbert (1972<sup>3</sup>[1945]: 341), solo como un preverbio lleno con el valor de ‘alrededor’, del que deriva el sentido de ‘completamente’ y el de ‘ser superior’. Ejemplos de verbos compuestos con este preverbio son περιβάλλω ‘rodear’, περιβλέπω ‘mirar en derredor’, περιγράφω ‘circunscribir’, περίειμι ‘aventajar’, περιέχω ‘contener’, περιλαμβάνω ‘comprender’, περιπλέω ‘circunnavegar’, περιστρέφω ‘girar en torno’, περιφέρω ‘llevar en torno’, περιφρονέω ‘despreciar’, περιχέω ‘verter en derredor’, etc.

A pesar de que en este trabajo no nos podemos detener en consideraciones de este tipo, es interesante constatar que, por ejemplo, en el lenguaje judicial, περί se opone a κατά (así como, en el lenguaje normal, κατά suele oponerse a ἀνά), de manera que, a veces, asistimos a «extrañas» confluencias del tipo de καταφρονέω = περιφρονέω : *contemno*, *despicio*, *sperno*, aunque, evidentemente, el ‘despreciar’ de καταφρονέω consiste en ‘considerar a otro más abajo [inferior a partir de la altura intelectual del sujeto]’, mientras que el ‘despreciar’ de περιφρονέω se refiere a ‘considerarse superior a otro’.

Aunque el correspondiente latino es *per-* (περιαλγέω: *perdoleo*; περιπλανάομαι: *pererro*; περικαίω : *peruro*; περικόπτω : *percido*; etc.), su equivalente más frecuente es *circum-* y, en menor medida, *de-*, aunque, en ocasiones, también pueda verterse por *com-* y hasta por *am(b)-*, como vemos en las equivalencias latinas (más usuales) de los verbos griegos ejemplificados *supra*: περιβάλλω : *circumicio*, *circumplector*, *amplector*; περιβλέπω : *circumspicio*; περιγράφω : *circumscribo*; περίειμι

: *supersum*; περιέχω : *contineo*; περιλαμβάνω : *comprehendo*; περιπλέω : *circumnavigo*; περιστρέφω : *circumverto*; περιφέρω : *circumfero*; περιφρονέω : *despicio, contemno*; περιχέω : *circumfundo*; etc.

**13) πρό** se emplea también exclusivamente como preverbio lleno y con su valor normal de ‘delante, antes, de preferencia’, como se aprecia en los ejemplos siguientes: προλέγω ‘decir primero, predecir’, προοράω ‘prever’, προμάχομαι ‘luchar en favor de’, προτίθημι ‘poner delante’, προτιμάω ‘preferir’, προχορέω ‘avanzar’, πρόεδρος ‘presidente’, προφορά ‘pronunciación’, etc.

El correspondiente y equivalente latino más usual es *pro-*, pero, en ocasiones, se traduce también por su «pariente» *prae-* y por su equivalente *ante-*, como vemos en: προλέγω : *profor* y *prodico* (pero πρόλογος : *praefatio*); προλαμβάνω : *antecapio* y *anticipo*; προκαλέω : *provoco*; προοράω : *provideo*; προτίθημι : *propono*; πρόθεσις : *propositio* y *praepositio*; προτιμάω : *praefero*; προχορέω : *procedo*; πρόεδρος : *praeses*; προδότης : *proditor*; etc.

**14) πρός** es el cuarto y último preverbio de esta serie y el único que no presenta una equivalencia directa en latín. Se usa siempre como preverbio lleno con los sentidos de ‘aproximación’ o ‘adición’, que lo alejan mucho de πρό, acercándolo al subsistema latino de aproximación, lo cual se muestra en que sus equivalentes suelen ser *ad-* e *in-* (y *ob-*). Ejemplos de verbos con este preverbio son προσαγορεύω ‘dirigir la palabra a alguien’, προσβαίνω ‘dirigirse a un sitio’, προσγράφω ‘adscribir’, προσέχω ‘tener cuidado’, προσκαλέω ‘invitar’, προσλαμβάνω ‘adicionar’, προσπνέω ‘aspirar [pronunciar la *h-* implósiva]’, προστακτική [ἔγκλισις] ‘[modo] imperativo’, προστίθημι ‘añadir’, προσφέρω ‘ofrecer’, etc.

Los preverbios latinos equivalentes más usuales son *ad-*, *in-* y *ob-*, como podemos ver en los siguientes ejemplos: προσαγορεύω : *appello, invoco* (προσηγορικὸν ὄνομα : *nomen appellativum*; προσαγορευτική πτῶσις = *casus uocativus*); προσγράφω : *adscribo* (también *subscribo*); προσέχω : *attendo e intendo*; προσλαμβάνω : *addo, adicio* y *assumo*; προσπνέω : *aspirare*; προστίθημι : *addo* y *addicio*; προσφέρω : *offero*; etc.

**15) σύν** se usa como preverbio lleno para expresar la ‘unión’ (la ‘confusión’, incluso) de objetos, el ‘acompañamiento’ con personas o la ‘participación’ al llevar a cabo una acción, mientras que, como preverbio vacío, la idea de ‘confusión’ puede llevar a la de ‘descomposición’ y la de ‘realización de una acción’ a la de ‘destrucción’. En este sentido, los valores como preverbio vacío de σύν se pueden relacionar con los de ἀπό, ἐκ y κατά, que comportan simultáneamente las ideas de ‘pseudo-cumplimiento’ y ‘aniquilamiento’. De todas maneras, el valor de este prefijo no resulta

especialmente difícil de comprender a partir de su equivalente latino *com-*, el preverbio latino más fecundo (García Hernández 1980: 140). Ejemplos de nombres y verbos compuestos con este preverbio son: συγκρίνω ‘comparar’, συγκριτικός ‘comparativo’, σύγκρουσις ‘colisión’, σύγχυσις ‘confusión’, συζυγία ‘conjugación’, σύζυγος ‘cónyuge’, συλλαλέω ‘concordar’, σύλληψις ‘concepción’, συμβολικός ‘convencional’, συμμονή ‘congruencia’, συμπίπτω (συνεμπίπτω) ‘coincidir’, συμπλέκω ‘complicar’, συμπληρωτικός ‘completivo’, συμφέρω ‘convenir’, σύμφωνος ‘consonante’, συναίρησις ‘contracción’, συναρτάω ‘conectar’, συνάφεια ‘conexión’, σύνδεσις ‘enlace’, σύνδεσμος ‘conjunción’, συνδρομή ‘concurso’, συνέπεια ‘coherencia’, συνέχεια ‘continuidad’, συνήθεια ‘costumbre’, σύνθεσις ‘composición’, συντάττω ‘coordinar’, συστέλλω ‘abreviar’, σύστοιχος ‘correspondiente’, συστολή ‘contracción’, συσχηματίζω ‘configurar’, etc.

Como hemos dicho más arriba, el preverbio latino equivalente es *com-*, hecho que se deduce de la mayoría de las traducciones castellanas de los ejemplos griegos y que haremos más claro poniendo, una por una, las equivalencias latinas: *comparo*, *comparativus*, *collisio* (y *concursum*), *confusio*, *coniugatio*, *coniunctus*, *congruo*, *conceptio* (*collectio* y *complexio*), *conventionalis*, *congruentia* (*coincidentia*), *coincido*, *complico* (*componere*), *completivus*, *convenio*, *consonans*, *contractio*, *connecto*, *connexio* (*coniunctio*, *continuatio*), *colligatio*, *coniunctio*, *concursum*, *contextus*, *continuitas*, *consuetudo*, *compositio*, *coordino*, *corripio*, *correlativus*, *correptio* (*contractio*), *configuro*, etc.

A veces, raramente, se da alguna otra equivalencia, como vemos, por ejemplo, en συγγένεια : *relatio*; συμβουλευτικός : *deliberativus*; συμπληρωτικός : *repletivus* y *expletivus*, además de *completivus*; συγγράφω : *adscribere* y *suscribere*, además de *conscribere*; συντέλεια : *perfectio*; etc.

**16) ὑπέρ**, como su contrario ὑπό, conserva siempre su valor lleno de ‘encima’, al que puede unirse el sentido concreto de ‘sobrepasar’ y el figurado de ‘excelencia’, ‘exceder los límites’ («*superlatif* familier», lo llama Humbert 1972<sup>3</sup>[1945]: 343). Y, como dijimos *supra*, en sentido judicial se opone a κατά, significando ‘en favor de’. Ejemplos de verbos y nombres compuestos con ὑπέρ son: ὑπεραγανακτάω ‘indignarse vivamente’, ὑπεραρθρισμός ‘transposición del artículo’, ὑπερβαίνω ‘sobrepasar’, ὑπερβατόν ‘dislocación del orden de palabras normal’, ὑπερέχω ‘tener encima’, ὑπερθετικός ‘superlativo’, ὑπερμάχομαι ‘luchar por’, ὑπερνοέω ‘reflexionar sobre algo’, ὑπερπέτομαι ‘sobrevolar’, ὑπερηφανία ‘soberbia’, ὑπερφαίνω ‘mostrar encima’, ὑπερτίθημι ‘sobreponer’, etc.

El prefijo correspondiente latino es *super-*, pero no resulta raro encontrar a *trans-* como equivalente, como vemos en las parejas siguientes: ὑπεραρθρισμός : *superarticulatio*; ὑπερθετικός :

*superlativus*; ὑπερπέτομαι : *sobrevoló*; ὑπερτίθημι : *superpono*; ὑπερβασία : *transgressio*; ὑπερβατόν : *transpositio*; etc.

17) ὑπό indica siempre el hecho de estar ‘debajo’. En relación a una distancia o a un objetivo, denota que no se cubre toda esa distancia o no se ha llegado a ese objetivo, de donde los sentidos de ‘incompleto’, ‘clandestino’, etc. Ejemplos de verbos griegos compuestos con este preverbio son: ὑπογράφω ‘escribir debajo’, ὑποδέω ‘atar debajo, atarse los zapatos [ὑποδήματα ‘calzados’]’, ὑποκεῖμαι ‘subyacer’, ὑποκορίζομαι ‘hablar como un niño’, ὑποπίμπλημι ‘llenar a medias’, ὑποίγω ‘entreabrir’, ὑποπέμπω ‘enviar bajo mano’, ὑποπτεύω ‘sospechar’, ὑποτίθημι ‘suponer’, ὑποφέρω ‘sufrir’, etc.

El prefijo latino correspondiente y, en general, equivalente es *sub-*, como vemos en las parejas siguientes: ὑπογράφω : *suscribo*; ὑποκεῖμαι : *subiacere*; ὑποκοριστικόν : *deminutivum*; ὑποπτεύω : *suspicio*; ὑποτίθημι : *suppono*; ὑποφέρω : *suffero*; etc.

## B. CONCLUSIONES Y PROPUESTAS DE MEJORA SOBRE LOS PREVERBIOS

Conocida por todos es la abundancia del léxico en la lengua griega de la antigüedad –de casi medio millón de palabras–, la cual está basada, precisamente, en la increíble disposición de esta lengua para crear nuevos términos a partir de otros más simples mediante la composición y la derivación. Memorizar esta enorme cantidad de palabras una por una es una tarea casi imposible. En este sentido, nos ayuda mucho a adquirir vocabulario el conocer el valor de los preverbios griegos y tener claros sus correspondientes o equivalentes latinos. Si logramos establecer estas relaciones entre ambas lenguas, podremos entender mejor tanto el léxico griego como el latino, pues, como es sabido, los romanos adoptaron la literatura, la ciencia y la filosofía griega, adaptándolas a su lengua. Es lo que hemos ejemplificado con muchos términos gramaticales.

Nos ocuparemos ahora de realizar unos cuadros comparativos en los que se vea claramente el resultado del contraste realizado entre los preverbios griegos y los latinos. Téngase en cuenta que hemos partido de los preverbios griegos porque eran los que más trabajo nos costaban: por esto son los que más hemos estudiado. Además añadimos otra columna en la que recogemos las traducciones más usuales o extendidas, a fin de esclarecer su empleo.

Atendiendo al parentesco etimológico de preverbios latinos y griegos, obtendremos el siguiente cuadro de correspondencia:

<b>ἀμφι-:</b> ἀμφιβάλλω	<b>amb-:</b> <i>ambigo</i>
<b>ἀνα-:</b> ἀναψηφίζω	
<b>ἀντι-:</b> ἀντικάθομαι	<b>ante-:</b> <i>antepono</i>
<b>ἀπο-:</b> ἀπειναι	<b>ab-:</b> <i>abesse</i>
<b>δια-:</b> διαφέρω	<b>dis-:</b> <i>differo</i>
<b>εἰς-:</b> εἰσφέρω	<b>in-:</b> <i>infero</i>
<b>ἐκ-:</b> ἐκτείνω	<b>ex-:</b> <i>extendo</i>
<b>ἐν-:</b> ἐνειμί	<b>in-:</b> <i>insum</i>
<b>ἐπι-:</b> ἐπικλείω	<b>ob-:</b> <i>occludo</i>
<b>κατα-:</b> καταγορεύω	
<b>μετα-:</b> μεταβαίνω	
<b>παρα-:</b> παρατάσσω	
<b>περι-:</b> περιαλγέω	<b>per-:</b> <i>perdoleo</i>
<b>προ-:</b> προφέρω	<b>pro-:</b> <i>pronuntio</i>
<b>προσ-:</b> προσάγω	
<b>συν-:</b> συντίθημι	<b>cum-:</b> <i>compono</i>
<b>ὑπερ-:</b> ὑπερτίθημι	<b>super-:</b> <i>superpono</i>
<b>ὑπο-:</b> ὑποτίθημι	<b>sub-:</b> <i>suppono</i>

Ahora bien, el cuadro anterior debería completarse con las equivalencias más usuales entre los preverbios griegos y latinos sin correspondencia etimológica. Es lo que hacemos a continuación:

<b>ἀμφι-:</b> ἀμφιλέγω	<b>de-/dis-:</b> <i>disputo</i>
<b>ἀνα-:</b> ἀναλύω	<b>re-:</b> <i>resolvo</i>
<b>ἀντι-:</b> ἀντιλέγω / ἀντίθεσις	<b>contra- / ob-:</b> <i>contradico / oppositio</i>
<b>ἀπο-:</b> ἀποτίθημι	<b>de-:</b> <i>depono</i>
<b>δια-:</b> διαπράττω / διαζεύγνυμι	<b>per- / se-:</b> <i>perficio / separo</i>
<b>εἰς-:</b> εἰσωράω	<b>ob-:</b> <i>observo</i>
<b>ἐκ-:</b> ἐκπίπτω	<b>de-:</b> <i>derivo</i>
<b>ἐπι-:</b> ἐπίθετον	<b>ad-:</b> <i>adjectivum</i>
<b>κατα-:</b> κατατίθημι	<b>de-:</b> <i>depono</i>
<b>μετα-:</b> μετατίθημι	<b>trans-:</b> <i>transpono</i>
<b>παρα-:</b> παρατίθημι	<b>ad-:</b> <i>appono</i>
<b>περι-:</b> περιπλέω	<b>circum-:</b> <i>circumnavigo</i>
<b>προ-:</b> πρόθεσις	<b>prae-:</b> <i>praepositio</i>
<b>προσ-:</b> προσκαλέω	<b>ad- / in-:</b> <i>invito</i>
<b>συν-:</b> συντίθημι	<b>cum-:</b> <i>compono</i>
<b>ὑπερ-:</b> ὑπερθετικός	<b>super-:</b> <i>superlativus</i>
<b>ὑπο-:</b> ὑπόφερω	<b>sub-:</b> <i>suffero</i>

