

# INSCRIPCIONES FUNERARIAS DE APTERA

Ángel Martínez Fernández  
Universidad de La Laguna

## RESUMEN

En el presente artículo el autor reedita las siguientes veinte inscripciones funerarias de Aptera en Creta: *ICret.* II, III, Nos. 23-37 und 39-43.

PALABRAS CLAVE: Epigrafía griega. Aptera. Creta.

## ABSTRACT

«Funeral inscriptions in Aptera». The author of the paper republishes the following twenty funerary inscriptions from the city of Aptera in Crete: *ICret.* II, III, Nos. 23-37 und 39-43.

KEY WORDS: Greek Epigraphy. Aptera. Crete.

Para una buena parte de las inscripciones recogidas en el *corpus*, ya antiguo, de inscripciones cretenses de M. Guarducci (1935-1950) no se ha realizado una revisión de los textos ni una actualización de los diferentes datos referentes a cada inscripción. Se debe tener en cuenta además que en no pocas de las inscripciones recogidas en la edición de Guarducci la autora no realizó una autopsia de los textos, sino que se basó en los datos de los editores anteriores o en las copias y estampaciones realizadas con anterioridad por otros colegas de la Escuela Arqueológica Italiana.

En el presente artículo reeditaremos algunas inscripciones funerarias de Aptera incluidas en el segundo volumen de la edición de M. Guarducci (1939). Nos basaremos para ello en una puesta al día de los conocimientos que existen para cada inscripción. Presentaremos en cada caso un lema introductorio, texto griego, traducción al español, aparato crítico, comentario y bibliografía de la inscripción.

Veamos, pues, a continuación cada una de estas inscripciones.

## INSCRIPCIÓN N° 1 (Figura 1)

Estela sepulcral de piedra común, en la que el frontón y la parte inferior estaban incompletos. Se halló de forma casual en Aptera en 1905. Se conservaba en la época de Guarducci en el Museo Arqueológico de Chania (N° Inventario E 21). En la actualidad la estela se ha perdido. Las letras están grabadas entre tres líneas-guía horizontales. Copiaron Xanthoudidis y Halbherr. Revisaron De Sanctis y Guarducci.



Por la forma de las letras la inscripción se puede datar en el s. II a.C. aproximadamente.

Dimensiones: altura 66 cms.; longitud 24,5 cms.; grosor 7 cms.  
Altura de las letras: 2-1,8 cms.; Ω de menor tamaño.

Γησενίδας  
Πανταρέστω.

#### COMENTARIO

Los antropónimos Γησενίδας y Παντάρεστος no han sido atestiguados en griego hasta ahora, que sepamos, en ninguna otra parte (*cf. LGPN I-III B*).

BIBLIOGRAFÍA DE LA INSCRIPCIÓN: Xanthoudidis, *Αρχ. Εφ.*, 1908, 235, N° 21; E. Fraenkel, *SGDI*, IV, 4, 3, p.1043, N.35, 2; M. Guarducci, *ICret.* II, III, pp. 31-32 N. 23.

#### INSCRIPCIÓN N° 2 (Figura 2)

Piedra caliza mutilada arriba y abajo, que se encontró en el pueblo de Megala Choraphia en casa de Μανόλης Κελαϊδής. La piedra presenta tres inscripciones que parecen estar grabadas por la misma mano. En la actualidad parece que se ha perdido, según una búsqueda sistemática realizada por nosotros en el lugar. Copió Oliverio.

Por la forma de las letras la inscripción se puede datar en el s. II a.C. aproximadamente.

Dimensiones: altura 33 cms.; longitud 51 cms.; grosor cms.  
Altura de las letras: 2 cms. (A); 5 cms. (B); 7 cms. (C).

A [- - - -]  
Ἄρχέτω.

B Γνησὼ  
Ἄρχέτω.

C Πολυξε[- -].

#### APPARATUS CRITICVS

C, Aquí se podría restituir Πολυξένα / Πολυξένη, nombre frecuente en griego y no atestiguado en Creta, o bien alguno de los nombres Πολυξενίδας / Πολυξεϊνίδης o Πολύξενος, frecuentes en griego y documentados en Creta.



A, B, Nos encontramos en las dos primeras inscripciones probablemente con dos hijos del propio Áarqueto.

El antropónimo Ἄρχετος ha sido atestiguado fuera de Creta hasta ahora, que sepamos, sólo en Cirene (*SEG IX*, 49, 20, s. IV a.C.; *ibid.* 65, s. III a.C.; *ibid.* XX, 735 b II, 73, s. III a.C.; *ibid.* XVIII, 743, 2, 290-280 a.C.; cf. *LGN I-III B* y *PHI 7*). Su empleo en Creta aparece sólo en Aptera, donde se presenta con frecuencia en época helenística (*ICret.* II, III, 24 A-B, s. II a.C.; *ibid.* 10 A, 2, s. II a.C.; *ibid.* 21, s. II a.C.; *ibid.* 12 B, s. II a.C.). El nombre Ἄρχετος está formado con el tema verbal ἄρχε-, frecuente en griego en los nombres propios (cf. P. Chantraine, *dict. étym.*, s.v. ἄρχω, y Bechtel, *HP*, pp. 78-79), y el sufijo -το, que en época helenística conoce en el dialecto cretense cierta extensión en la antroponimia (véase además *ICret.* IV, 210, B, 1-2, Gortina, primera mitad del s. I a.C., Ἐνφράστω; *ICret.* I, XIX, 3 A, 3, Malla, finales del s. II a.C., Διοφάντω; cf. Bile, p. 179).

El antropónimo Γνησώ aparece en griego sólo aquí (cf. *LGN I-III B*). La forma Γνησιώ se encuentra además en griego en una inscripción de Lebena en Creta Central (*ICret.* I, XVII, 10 B, 3, s. I a.C. probablemente).

BIBLIOGRAFÍA DE LA INSCRIPCIÓN: M. Guarducci, *ICret.* II, III, p. 32 N. 24.

### INSCRIPCIÓN N° 3 (Figura 3)

Estela de piedra común, encontrada en el pueblo de Megala Choraphia en casa de Μανόλης Κελαϊδής. Copió Guarducci.

Por la forma de las letras la inscripción se puede datar en el s. I a.C. aproximadamente.

Dimensiones: altura 55 cms.; longitud 32 cms.; grosor 7,5 cms.

Altura de las letras: 2 cms.

Δημήτριος  
Ἄσκληπιάδου Ἰητή[ς].  
χρηστέ χαίρε.

#### APPARATUS CRITICVS

Línea 2, Para Guarducci no queda suficientemente claro de qué modo se deben interpretar las últimas letras de la línea, donde presenta en el texto de la inscripción la lectura ΙΙΙΤΗ. Según J. y L. Robert (*loc. cit.*), se podría tratar del étnico Ἰητής, de la isla de Íos en las Cícladas. Posteriormente, G. Klaffenbach propuso leer Ἰητή[ς].

#### COMENTARIO

Los antropónimos Δημήτριος / Δαμάτριος y Ἄσκληπιάδης son muy frecuentes en griego (cf. *LGN I-III B*).



Después del nombre del muerto en nominativo (línea 1) aparece la fórmula de la línea 3 en vocativo. No obstante, esto no debe parecer extraño. Baste citar, por ejemplo, *IG* II-III, 3, 2, 8996, Atenas, época romana, Ἀπολλῶνιος Ἄριστοφάνου Κάκσα[νδρεὺς?] χρηστὲ χαίρει; *IG* IX, 2, 772, Larisa, Ὀνήσιμος Ὀνησίμου ἱατροῦ υἱὸς χρηστὲ χαίρει: M.T. Couilloud, *Expl.Arch.Dél.* 30, 1974, 27, Renea (Delos), 100 a.C., Δημήτριος Κτήτου χρηστὲ χαίρει; *IG* XII, 1, 691, Rodas, Σωτήριχος χρηστὲ χαίρει; Maiuri, *Nuova silloge epigr.*, 580, Cos, Δημήτριος χρηστὲ χαίρει; *IG* XII, 2, 421, Lesbos, Νουμήνιος χρηστὲ χαίρει, etc.

BIBLIOGRAFÍA DE LA INSCRIPCIÓN: M. Guarducci, *ICret.* II, III, p. 32 N. 25. Cf. Jeanne y Louis Robert, *BE* 1940, p. 223, N°124 y *BE* 72, 1959, N° 352; G. Klaffenbach, *Varia Epigraphica* 30, N. XIII (= *SEG* 17, 1960, 433).

#### INSCRIPCIÓN N° 4

Piedra caliza que se encontró en el pueblo de Megala Choraphia empotrada en la casa de Ιωάννης Μαμουνάκης, hoy de Μανόλης Μαμουνάκης. Actualmente la piedra se ha perdido. Copió Oliverio. Revisó Guarducci.

Por la forma de las letras la inscripción se puede datar en el s. II a.C. aproximadamente, ΕΜΠ adornadas con pequeños ápices.

Dimensiones: altura 26 cms.; longitud 30 cms.; grosor 8 cms.  
 Altura de las letras: 2,5 cms.; Ω de menor tamaño.

Ἐπιμενῶ  
 Σῶσω.

#### COMENTARIO

El antropónimo Ἐπιμενῶ aparece en griego sólo en Aptaera (aquí y en *SEG* 29, 822, 200 a.C.; cf. *LGPN* I-III B).

El nombre Σῶσος (*LGPN* I-III B s.u. y *SEG* 42, 805 y 47, 1410), usual en griego, se emplea a menudo en Creta Occidental (Aptaera, Eleuterna, Eliro, Cantano, Cerea, Cidonia, Lapa, Liso, Falasarna, Polirrenia, Sulia y Tarra) y se encuentra además en Creta Central (*ICret.* I, XVIII N. 144, Lito, imp.) y en Creta Oriental (*SEG* 47, 1997, N. 1410, Tripeto; *SEG* 42, 1992, N. 805, Hierapitna, helenístico-imperial; *SEG* 45, 1995, N. 1244, Hierapitna; y probablemente en *SB* 2220, Hierapitna).

BIBLIOGRAFÍA DE LA INSCRIPCIÓN: M. Guarducci, *ICret.* II, III, p. 32 N. 26.

#### INSCRIPCIÓN N° 5

Parte superior de una piedra sepulcral. Se halló en el pueblo de Megala Choraphia en poder de Αντώνης Κελαϊδής. En la actualidad se ha perdido. La letra Ο tiene un menor tamaño que las demás. Copió Oliverio.



Por la forma de las letras la inscripción se puede datar en el s. III o II a.C. aproximadamente, ΑΣΩ sin ápicos.

Dimensiones: 12 altura cms.; longitud 24 cms.

Altura de las letras: 2,5-1,5 cms.

Εὐδαιμονία

Σωσινόμω.

#### COMENTARIO

El nombre Εὐδαιμονία se encuentra en griego, aparte de este lugar, en Chipre (*RDAC* 1971, p. 68 No. 5 a, época imperial; *cf. LGPN I-III B s.v.*).

El antropónimo Σωσίνομος, conocido en otras regiones griegas fuera de Creta (Rodas, Atenas; *cf. LGPN I-III B s.v.*), se encuentra en Creta aquí y en otra inscripción de Lapa (*ICret.* IV, 230, s. II a.C.).

BIBLIOGRAFÍA DE LA INSCRIPCIÓN: M. Guarducci, *ICret.* II, III, p. 32 N. 27.

#### INSCRIPCIÓN N° 6

Estela de mármol blanco adornada arriba con un anthemio. Se halló en Apta de forma casual en 1905. La estela se conservaba en la época de Guarducci en el Museo Arqueológico de Chania (N° inventario E 22), pero actualmente se ha perdido. Las letras se presentan grabadas ligeramente. La letra Ω presenta un menor tamaño que el resto. Copiaron Xanthoudidis y Halbherr. Revisaron De Sanctis y Guarducci.

Por la forma de las letras la inscripción se puede datar en el s. II a.C. aproximadamente, ΓΣ adornadas con pequeños ápicos (*cf. Guarducci, ad loc.*; s. III a.C.?, Fraser-Matthews).

Dimensiones: altura 77 cms.; longitud 29,5 cms.; grosor 4 cms.

Altura de las letras: 3-2 cms.

Εὐπορος

Πολυκλείτω.

#### COMENTARIO

El antropónimo Εὐπορος es muy frecuente en griego (*cf. LGPN I-III B s.v.*) y en Creta aparece, aparte de esta inscripción, en Gortina (*ST* 125, 1946, p.28, 249-250 d.C.) y Olunte (*ICret.* I, XXII, 64 d, época imperial).

El nombre Πολύκλειτος, frecuente en griego (*cf. LGPN I-III B s.v.*), se presenta en Creta aquí y en un texto en el que no conocemos la ciudad cretense de procedencia (Syringes 829, época helenística).



BIBLIOGRAFÍA DE LA INSCRIPCIÓN: Xanthoudidis, *Arch. Eph.*, 1908, 235, N.º22; E. Fraenkel, *SGDI*, IV, 4, 3, p.1043, N.35, 3; M. Guarducci, *ICret.* II, III, p. 32N.28.

### INSCRIPCIÓN N.º 7

Estela de piedra caliza mutilada arriba. Se conservaba en la época de la edición del *corpus* cretense de Guarducci en el Museo Arqueológico de Chania (N.º inventario E 34), pero actualmente se ha perdido. En las inscripciones se presentan líneas-guía para delimitar las líneas de escritura. Las letras en la Inscripción A son elegantes, y en la Inscripción B están grabadas de forma descuidada y más levemente. Copió Halbherr. Revisó Guarducci.

Por la forma de las letras la inscripción se puede datar en el s. II a.C. aproximadamente, **ΑΣ**.

Dimensiones: altura 46 cms.; longitud 28 cms.; grosor 7 cms.

Altura de las letras: 2 cms. (A), 3 cms. (B).

A [- - - -]  
Ἀγησάρχω.

B Εὐφράντα  
Λυσιτάφα{S}.

#### APPARATUS CRITICVS

B 2, Λυσιτάφας, Guarducci.

#### COMENTARIO

A 2, El antropónimo Ἀγησάρχως, frecuente en griego (*cf. LGPN* I-III B *s.v.*), se encuentra en Creta además en Hierapitna (*JÖAI* 15, 1912, pp. 47 s No. 6, 8 y 9, 182 d.C.; ) y en Cnoso (*FGrH* 457 T 1-2, s. VII/VI a.C.).

B 1, El antropónimo Εὐφράντα aparece en Creta, aparte de esta inscripción, en Lito (*SEG* 23, 543, s. I a.C. / I d.C.). Su empleo en otras regiones griegas está bien atestiguado (Cos, Atenas, Argólide, Iliria, Beocia, Tesalia; *cf. LGPN* I-III B *s.v.*).

B 2, El nombre Λυσιτάφας no aparece en griego, que sepamos, en ningún otro lugar (*cf. LGPN* I-III B *s.v.*). Nótese la forma extraña que aparece aquí para el genitivo del patronímico. No se debe entender que se trata de un nombre femenino, por lo que cabe pensar que se trata de un error del lapicida.

BIBLIOGRAFÍA DE LA INSCRIPCIÓN: M. Guarducci, *ICret.* II, III, p. 32 N. 29.

### INSCRIPCIÓN N.º 8

Estela sepulcral mutilada en las partes derecha e inferior. Se halló en el pueblo de Megala Choraphia en poder de Ανδρέας Μποττανάκης. Actualmente se ha perdido. Copiaron Maiuri y Oliverio.



Por la forma de las letras la inscripción se puede datar a finales del s. II a.C. aproximadamente, ΕΖΠΩ (*cf.* Guarducci, *ad loc.*; época imperial, Fraser-Matthews).

Dimensiones: altura 12 cms.; longitud 18 cms.; grosor 7 cms.  
Altura de las letras: 2 cms.

Ζωπύρα  
Εὐτύχω.

#### APPARATVS CRITICVS

Línea 1, Ζωπύρα, Maiuri; Ζοπύρα, Guarducci.

#### COMENTARIO

El antropónimo Ζωπύρα, frecuente en griego (*cf.* LGPN I-III B s.v.), se encuentra en Creta sólo aquí.

El antropónimo Εὐτυχος, muy frecuente en griego (*cf.* LGPN I-III B s.v.), se presenta en Creta, aparte de este lugar, en Cisamo (GVI 521, Bandy 100, s. IV d. C.), Lito (*ICret.* I, XVIII, 98 A, s. II-III d.C.), Olunte (*SEG* 23, 555, s. II-III d.C.) y en una inscripción en la que se desconoce la ciudad cretense de procedencia (Milet 1, 3, 38 d, 5, 223-222 a.C.).

BIBLIOGRAFÍA DE LA INSCRIPCIÓN: M. Guarducci, *ICret.* II, III, p. 33 N. 30.

#### INSCRIPCIÓN N° 9 (Figura 4)

Estela sepulcral tosca, mutilada en la parte superior. Se encontró en Paleokastro en la casa de Ιωσήφ Κελαϊδής. Esta casa se demolió y en su lugar se construyó una nueva. La estela actualmente se ha perdido. El campo epigráfico está enmarcado por una moldura. Las letras se encontraban grabadas de forma descuidada. Copió Oliverio.

Por la forma de las letras la inscripción se puede datar a principios de la época imperial, esto es, en el s. I d.C.

Dimensiones: altura 40 cms.; longitud 35 cms.  
Altura de las letras: 4-2.

Κλαυ-  
δίου  
Ίλαρου.

#### COMENTARIO

Nos encontramos aquí con un nombre latino, Claudius Hilarus. La grafía Κλαύδιος es la transcripción del nomen latino Claudius y la grafía Ίλαρος trans-



cribe el cognomen latino Hilarus. Se puede tratar aquí de un romano, o más bien de un nativo cretense con un nombre romano. El carácter tosco de la estela y la grabación descuidada de la inscripción parecen apuntar a un *status* social bajo del portador del nombre.

BIBLIOGRAFÍA DE LA INSCRIPCIÓN: M. Guarducci, *ICret.* II, III, p. 33 N. 31.

### INSCRIPCIÓN N° 10 (Figura 5)

Lápida de piedra caliza, mutilada en el ángulo superior izquierdo. Se halló en Paleokastro en la casa de Μανούσος Κελαϊδής. Esta casa existe todavía, pero ha sido restaurada y sus paredes se encuentran recubiertas de yeso. Actualmente la piedra ha desaparecido. Copió Colini.

Por la forma de las letras la inscripción se puede en el s. II a.C. aproximadamente.

Dimensiones: altura 41 cms.; longitud 26 cms.

Altura de las letras: 2-1,8.

[M]νασῶ

[Λ]αΐδεω.

#### APPARATUS CRITICVS

Líneas 1-2, Restituciones de Guarducci.

#### COMENTARIO

El antropónimo Μνασῶ / Μνησῶ es frecuente en griego (Delos, Miconos, Tenos, Cirene, Tera, Atenas, Etolia, Iliria, Fócide, Tesalia), pero en Creta aparece hasta ahora, que sepamos, sólo aquí (*cf. LGPN I-III B s.v.*).

El antropónimo Λαΐδης se encuentra en Creta sólo aquí. En otras regiones griegas este nombre se emplea bajo la forma Λαΐδας en Corinto, Argólide, Laconia, Fócide (*cf. LGPN I-III B s.v.*).

BIBLIOGRAFÍA DE LA INSCRIPCIÓN: M. Guarducci, *ICret.* II, III, p. 33 N. 31.

### INSCRIPCIÓN N° 11 (Figura 6)

Estela sepulcral adornada con frontón, que se encontró en el pueblo de Megala Choraphia. Actualmente ha desaparecido. Copió Guarducci.

Por la forma de las letras la inscripción se puede datar en el s. I a.C. o s. I d.C. aproximadamente (*cf. Guarducci, ad loc.; s. I d.C. ?, Fraser-Matthews*).

Dimensiones: altura 80,5 cms.; longitud 25 cms.; grosor 7 cms.

Altura de las letras: 2,5 cms.





Πατερίων  
Σωκράτη.

#### COMENTARIO

El antropónimo Πατερίων no aparece en griego, que sepamos, en ninguna otra parte (*cf.* LGPN I-III B *s.v.*).

El antropónimo Σωκράτης, muy frecuente en griego (*cf.* LGPN I-III B *s.v.*), se encuentra en Creta, aparte de este lugar, en Biano (*PAE* 1972, p. 202, s. III a.C.), Hierapitna (*FD* 3, 4, 135, 9, 208 a.C.), Polirrenia (*ICret.* II, XXIII, 7 B, s. III/II a.C.) y en un texto en el que se desconoce la ciudad cretense de procedencia (*Memnonion* 292, s. IV a.C.).

BIBLIOGRAFÍA DE LA INSCRIPCIÓN: M. Guarducci, *ICret.* II, III, p. 33 N. 33.

#### INSCRIPCIÓN N° 12

Estela mutilada en el ángulo superior derecho, en la que aparecen dos inscripciones grabadas por la misma mano. Se halló en Paleokastro en la casa de Παναγιώτης Κελαϊδής. Esta casa ha sido restaurada con posterioridad al hallazgo de la inscripción. Actualmente la estela se ha perdido. Copió Oliverio.

Por la forma de las letras la inscripción se puede datar a finales del s. II a.C. aproximadamente, ΑΕΜC adornadas con pequeños ápices (*cf.* Guarducci, *ad loc.*; s. I a.C. / I d.C. ?, Fraser-Matthews).

Dimensiones: altura 54 cms.; longitud 38 cms.; grosor 6 cms.

Altura de las letras: 6-3 cms.

Στέφανος  
Πραξιόχου,  
Δαμονίκα  
Στεφάνου.

#### COMENTARIO

En esta inscripción aparecen los nombres de un padre y de su hija. El antropónimo Στέφανος, muy frecuente en griego (*cf.* LGPN I-III B *s.v.*), se encuentra en Creta aparte de esta inscripción en Gortina (*ICret.* IV, 495, Bandy 40, bizantina), Lito (*ICret.* I, XVIII, 153, época imperial; *ibid.* 59, s. III d.C.), Fénix (*ICret.* II, XX, 5, época imperial), Sulia (*ICret.* II, XXV, 6 B, época imperial) y probablemente Sibrita (*ICret.* II, IX, 1, s. II-III d.C.). El antropónimo Πραξιόχος aparece sólo en Creta (*cf.* LGPN I-III B *s.v.*), aquí y en una inscripción en la que se desconoce la ciudad cretense de procedencia (Milet 1, 3, 38 c, 4, 223-222 a.C.). El antropónimo

Δαμονίκα / Δημονίκη se emplea con frecuencia en griego (Quíos, Chipre, Delos, Eubea, Atenas, Argólide, Corinto, Laconia, Beocia, Tesalia), pero en Creta ha sido atestiguado hasta ahora sólo aquí (cf. *LGN I-III B s.v.*).

BIBLIOGRAFÍA DE LA INSCRIPCIÓN: M. Guarducci, *ICret.* II-III, p. 33 N. 34.

### INSCRIPCIÓN N° 13

Fragmento de una piedra blanca. Se halló entre las ruinas de Apera. Actualmente se ha perdido. Copió Haussoullier. Revisó Halbherr.

Por la forma de las letras la inscripción se puede datar en el s. II a.C. aproximadamente, **ΑΜΣΩ**.

Dimensiones: altura 21 cms.; longitud 21 cms.; grosor 3,7 cms.

Σωτηρία  
Δαματρίω,  
Εὐτυχι [- -]  
[- - - - -]

#### APPARATUS CRITICVS

Se deduce que la piedra estaba mutilada en la parte inferior, dado que después de Εὐτυχι [- -] falta el texto en el que debía figurar el patronímico.

En el Εὐτυχι [- -] de la línea 3 puede tratarse de un hombre o de una mujer. Entre los antropónimos que comienzan por Εὐτυχι-, han sido atestiguados en Creta hasta ahora Εὐτυχία (Cidonia, Lito, Setea), Εὐτυχιανός (Eliro) y Εὐτυχίων (Arcades). Otros nombres usuales en griego que comienzan por Εὐτυχι- son Εὐτυχιανή, Εὐτυχίδας, Εὐτύχιος, Εὐτυχίς.

En la línea 4 se podría restituir Δαματρίω, de manera que se pudiera pensar que Damatrio fuera también el padre de la segunda persona del epitafio.

#### COMENTARIO

El antropónimo Σωτηρία aparece en Creta, aparte de esta inscripción, en Lito (*ICret.* I, XVIII, 167, s. II d.C.; *ibid.* 155, s. II-III d.C.), Olunte (*ICret.* I, XXII, 48, s. II-III d.C.) y en una inscripción de Creta Occidental en la que se desconoce la ciudad cretense de procedencia (*ICret.* II, XXX, 5, época imperial). Su empleo es frecuente en otras regiones griegas fuera de Creta (Amorgos, Quíos, Chipre, Delos, Cos, Atenas, Argólide, Laconia, S. Italia, Sicilia; cf. *LGN I-III B s.v.*).

El antropónimo Δημήτριος / Δαμάτριος, que en griego es muy frecuente (cf. *LGN I-III B s.v.*), aparece en Creta bajo la forma Δαμάτριος, aparte de esta inscripción, en Arcades (*ICret.* I, V, 13 A, s. II-III d.C.), Gortina (*ICret.* IV, 363, época helenístico-imperial), Heraclion, (*ICret.* II, III, 11 C, s. II a.C.), Hierapitna (AE 1980, p.10, No.3, s. I a.C. / I d.C.), Itano (*GVI* 800, s. II a.C.), Cantano (*ICret.* II,

VI, 5, s. II a.C.), Lato (*ICret.* I, XVI, 42, s. III a.C.; *ibid.* 2, 1, 6, s. II a.C.) y Mala (*ICret.* I, XIX, 4, s. II a.C.), y bajo la forma Δημήτριος en Lapa (*JÖAI* 15, 1912, pp. 46s, No. 3, 9, 184 d.C.), Lito (*ICret.* I, XVIII, 68, época imperial; *ibid.* 81, época imperial), Sulia (*ICret.* II, XXV, 17 A, época imperial) y en textos en los que no se conoce la ciudad cretense de procedencia (Plu., *Eum.* 18, 318 a.C.; *PP* 3872, 162-162 a.C.; *SEG* 28, 759, s. I a.C.; *BCH* 108, 1984, p.732, s. VII d.C.).

BIBLIOGRAFÍA DE LA INSCRIPCIÓN: Haussoullier, *BCH* 3, 1879, pp.436-437 N. 11; Blass, *SGDIN.* 4950; M. Guarducci, *ICret.* II, III, p. 33 N. 35.

## INSCRIPCIÓN N° 14

Parte inferior de una estela de piedra blanca. Actualmente se ha perdido. Copió Haussoullier.

Por la forma de las letras la inscripción se puede datar en el s. I a.C. aproximadamente, ΑΕΜΣΩ (*cf.* Guarducci, *ad loc.*; s. I a.C. / I d.C., Fraser-Matthews).

Dimensiones: altura 18 cms.; longitud 34 cms.; grosor 9 cms.

Τυχαμένης Σώσω, Τυχα[μένης]  
Τυχαμ[ένεος].

*APPARATVS CRITICVS*

Línea 1, Σ Ω Σ Ω.

## COMENTARIO

El antropónimo Τυχαμένης es conocido en griego fuera de Creta (Mesenia). Su empleo en Creta ha sido atestiguado en Aptera (aquí, y en *ICret.* II, III, 12 C, 3, s. II a.C.; *ibid.* 5 A-B, 189 a.C.;), Cantano (*ICret.* II, VI, 9, s. II-I a.C.), Lapa (*ICret.* II, XVI, 29, s. II d.C.), Liso (*ICret.* II, XVII, 5, s. II a.C.), Polirrenia (*ICret.* II, XXIII, 30, s. II-I a.C.) y Sibrita (*ICret.* II, XXVI, 3, s. II-III d.C.) en Creta Occidental, Arcades (*Milet* 1, 3, 38 e, 8, 223-222 a.C.) en Creta Central, y en textos en los que se desconoce la ciudad cretense de procedencia (*IG* IV, 1<sup>2</sup>, 102, 26, 370 a.C.; Breccia, *Iscriz.* 245, s. III a.C.; *ICret.* IV, 387, época helenístico-imperial; Lib., *Or.* XLII 23, s. IV d.C.). Para este nombre véase *LGPN* I-III B s.v.

BIBLIOGRAFÍA DE LA INSCRIPCIÓN: Haussoullier, *BCH* 3, 1879, p. 437 N. 12; Blass, *SGDIN.* 4951; M. Guarducci, *ICret.* II, III, p. 34 N. 36.

## INSCRIPCIÓN N° 15 (Figura 7)

Estela de piedra caliza blanda. Se encontró en Aptera de forma casual en 1905. Se conservaba en la época de Guarducci en el Museo Arqueológico de Chania



(Nº Inventario E 20). En la actualidad la estela se ha perdido. En la estela aparecen dos inscripciones. En la primera de ellas (A) la grabación es más profunda. Copió Halbherr. Revisó Guarducci.

Por la forma de las letras la inscripción se puede datar en el s. I o II d.C. aproximadamente.

Dimensiones: altura 61 cms.; longitud 32,5 cms.; grosor 11 cms.

Altura de las letras: 3-2 cms. (A), 4-3 cms. (B).

A Φιλέτα Ἱερογένη.

B Ὠφέλιμο-  
ς Ὑπερβάλλου-  
ντος.

#### APPARATUS CRITICVS

B, Línea 1, Parece que el lapicida grabó por segunda vez  $\omega\phi\epsilon\lambda$ , con letras de mayor tamaño y menos cercanas a la línea superior.

Líneas 2-3, Ὑπερβάλλουτος, Guarducci. En el aparato crítico la propia Guarducci señala correctamente que Ὑπερβάλλουτος está grabado por error en lugar de Ὑπερβάλλοντος. Esta misma forma del nombre se presenta también en una inscripción de Drero del s. III o II a.C. (*BCH* 61, 1937, 8s).

#### COMENTARIO

El nombre Φιλέτα no aparece en griego en ninguna otra parte (*cf. LGPN* I-III B s.v.). Este antropónimo es un nombre derivado formado con el adjetivo φίλος bajo la forma Φιλε- (*cf. Φιλέ-μαχος*, etc.) y el sufijo con vocal larga -τᾱ. Con una formación similar han sido atestiguados en griego el masculino Φιλέτας en Epiro y el femenino Φιλέτις en Laconia (*cf. Bechtel, HP*, p. 451).

El antropónimo Ἱερογένης, conocido fuera de Creta (Tesalia), se encuentra en Creta sólo aquí (*cf. LGPN* I-III B s.v.). Para este antropónimo en -s nótese el empleo del genitivo en -η. Los ejemplos de esta variante flexional en el genitivo de los antropónimos en -s son bastante frecuentes en Creta Occidental. Basta señalar, por ejemplo, *ICret.* II, III, No. 10 A 5, s. II a.C., Ἀμφιχάρη; *ibid.* II, 2.2, Anópolis, s. I d.C., Τασκομένη; *ibid.* IV, 1.2, Aradena, s. II a.C., Ὀρσυμένη (*cf. Bile*, p. 198).

El antropónimo Ὠφέλιμος se encuentra en Creta sólo aquí. Su empleo en otras regiones griegas está bien atestiguado (Acarmania, Arcadia, Corinto, Tesalia; *cf. LGPN* I-III B s.v.).

El antropónimo Ὑπερβάλλον, conocido en griego fuera de Creta (Epiro, Léucade, Lócride), es frecuente en Creta (*cf. LGPN* I-III B s.v.). Su empleo en Creta ha sido atestiguado, aparte de esta inscripción, en Drero (*BCH* 61, 1937, pp. 8-9, época incierta; e *ibid.*, p.9, época helenística), Cantano (*ICret.* II, VI, 7, s. III a.C.),

Festo (*ICret.* I, XXIII, 4, s. II a.C.), Polirrenia (*ICret.* II, XXIII, 16, s. II a.C.; *ibid.* 36 A, 6, s. II a.C.) y en textos en los que se desconoce la ciudad cretense de procedencia (*SEG* 26, 1709, s. V a.C.; *IG XII Suppl.* p. 79 No. 170, 8, 200 a.C.).

BIBLIOGRAFÍA DE LA INSCRIPCIÓN: M. Guarducci, *ICret.* II, III, p. 34 N. 37.

### INSCRIPCIÓN N° 16 (Figura 8)

Fragmento de piedra caliza, encontrada entre las ruinas de la antigua ciudad cerca de una casa. En la actualidad se ha perdido. Las letras están grabadas entre líneas-guía horizontales. Copió Maiuri.

Por la forma de las letras la inscripción se puede datar en el s. II a.C. aproximadamente.

Dimensiones: altura 12 cms.; longitud 27 cms.

Altura de las letras: 4-3,5 cms.

[- - - -]  
Εὐμενίδη.

#### COMENTARIO

La forma Εὐμενίδης aparece en griego sólo aquí (*cf.* *LGPN* I-III B *s.v.*). Este antropónimo se encuentra bajo la forma Εὐμενίδας en otras regiones griegas fuera de Creta (Tera, Sicilia, Beocia). Sobre el genitivo en -η, véase en Inscripción N° 15 Ἱερογένη.

BIBLIOGRAFÍA DE LA INSCRIPCIÓN: M. Guarducci, *ICret.* II, III, p. 35 N. 39.

### INSCRIPCIÓN N° 17 (Figura 9)

Fragmento de piedra caliza. Actualmente se ha perdido. Copió Colini.

Por la forma de las letras la inscripción se puede datar probablemente en la época imperial.

Dimensiones: altura 37 cms.; longitud 27 cms.

Altura de las letras: 5 cms.

.μ[- -]  
Εὐρυφά-  
μ[ου]

#### APPARATUS CRITICVS

Líneas 2-3, Εὐρυφά[- - -], Guarducci; Εὐρυφά|Μ[- - -], texto en *PHI* 7. En el aparato crítico Guarducci sugiere con interrogante Εὐρυφά|[ωνος]. Sin embargo,

la propia Guarducci señala: «Quod tamen apographo aliquantum obstat». Por otra parte, Fraser-Matthews en *LGN I* aceptan en este lugar el nombre Εὐρύφαμος (Εὐρύφαμ[ος], P.A.H., en *LGN I s.v.*). Con el comienzo Εὐρυφα- en griego han sido atestiguados los nombres Εὐρύφαμος (Sicilia), Εὐρυφάων (Beocia, Acaya) y Εὐρυφάτας (Tesalia). Ahora bien, la existencia de la M en la copia de Colini es clara, por lo que aquí parece tratarse de Εὐρύφαμος.

BIBLIOGRAFÍA DE LA INSCRIPCIÓN: M. Guarducci, *ICret.* II, III, p. 35 N. 40.

### INSCRIPCIÓN N.º 18 (Figura 10)

Estela de mármol, mutilada arriba y abajo. Fue encontrada en Apta en el lugar denominado Spiliarakia por Γεώργιος Μποτώνης y fue entregada por éste al Museo en Diciembre de 1900 por una compensación económica de la tercera parte de su valor. Se conservaba en la época de Guarducci en el Museo Arqueológico de Chania (N.º Inventario 40, λίθινα). Actualmente se ha perdido. La estela presentaba en el centro una cavidad rectangular en la que aparecían en relieve dos personajes, esto es, una mujer sentada (la muerta) y delante de ella un hombre de pie. Ambos se dan las manos para su último adiós. El rostro de la mujer está dañado, mientras que en las demás partes del relieve la conservación es buena. La representación refleja un arte muy mediocre. Encima de esta escena en relieve aparecen dos rosetones en relieve y sobre ellos se conserva en una línea parte de la inscripción sepulcral. Copiaron Halbherr y De Sanctis. Revisó Guarducci.

Por la forma de las letras la inscripción se puede datar en el s. III a.C. aproximadamente.

Dimensiones: altura 80 cms.; longitud 42 cms.; grosor 16-14 cms.

Altura de las letras: 2 cms.

A [- - - - -]  
[I]ασιπόλιος.

B [- - - - -]  
Ἰασιλέων[ος].

#### APPARATUS CRITICVS

De las huellas que se distinguen encima del segundo nombre conservado se puede deducir —según Guarducci— que sobre la línea conservada existía otra. Para Guarducci en la primera línea de la segunda inscripción se podría restituir Ἰα[σιπόλιος] y en la primera línea de la primera inscripción podría estar Ἰασιλέων, de manera que se podría tratar de un padre y de su hijo. Para la restitución Ἰασιλέων[ος], apenas hay espacio suficiente (Guarducci).



## COMENTARIO

Los antropónimos Ἰασίπολις e Ἰασιλέων no aparecen en griego en ninguna otra parte (cf. *LGN* I-III B s.vv.).

BIBLIOGRAFÍA DE LA INSCRIPCIÓN: M. Guarducci, *ICret.* II, III, p. 35 N. 41.

### INSCRIPCIÓN N° 19 (Figura 11)

Fragmentos de una estela sepulcral de mármol blanco acoplados entre sí. En ella se representa en relieve a la derecha un adolescente de pie desnudo, el cual le ofrece con su mano derecha un pájaro a una niña. El joven se conserva sin cabeza. En un fragmento del frontón aparece la inscripción. La estela fue entregada al Museo Arqueológico de Chania por su descubridor en 1906. En la época de Guarducci se conservaba todavía en el mencionado Museo (N° Inventario 48, λιθινα). Actualmente se ha perdido. Copió Halbherr. Revisó Guarducci.

Por la forma de las letras la inscripción se puede datar a comienzos del s. III a.C. aproximadamente.

Dimensiones: altura 15,5 cms.; longitud 20 cms.

Altura de las letras: 2 cms.

[– –] Πυρία Π[– –]

## COMENTARIO

Cabe preguntarse si en Πυρία se trata del nominativo de un nombre femenino o del genitivo de un nombre masculino. Un supuesto antropónimo femenino Πυρία, o Πυρία, no ha sido atestiguado en griego hasta ahora en ninguna otra parte. El antropónimo masculino Πυρίας, o Πυρρίας, es, sin embargo, frecuente en griego. El nombre Πυρρίας se encuentra en Creta en un epitafio de Cantano del s. III o II a.C., *ICret.* II, VI, 7, 1, Πυρρίας Πυρία, referido al que erige la estela funeraria.

BIBLIOGRAFÍA DE LA INSCRIPCIÓN: M. Guarducci, *ICret.* II, III, p. 35 N. 42.

### INSCRIPCIÓN N° 20

Sarcófago encontrado entre las ruinas de Aptaera.

Por la forma de las letras la inscripción se puede datar en el s. II o I a.C. aproximadamente (época helenística?, Fraser-Matthews), ΕΞΩ.

[– –]ν Φείδων Φείδωνος.



El antropónimo Φείδων es frecuente en toda Creta y en otras regiones griegas fuera de Creta (cf. *LGPN* I-III B s.v.).

BIBLIOGRAFÍA DE LA INSCRIPCIÓN: Pashley, *Travels*, I, p. 42; *C.I.G.*, N. 2610 b (Add.); M. Guarducci, *ICret.* II, III, pp. 35 N. 43.

## REFERENCIAS BIBLIOGRÁFICAS

### ABREVIATURAS UTILIZADAS

BECHTEL, *HP*: BECHTEL F., *Die historischen Personennamen des Griechischen bis zur Kaiserzeit*, Halle a.d.S. 1917, reimpresión Hildesheim 1964.

BILE: BILE M., *Le dialecte crétois ancien. Étude de la langue des inscriptions. Recueil des inscriptions postérieures aux IC*, Paris 1988.

BRECCIA, *ISCRIZ.*: BRECCIA E., *Iscrizioni greche e latine*, «Service des Antiquités de l'Égypte. Catalogue général des antiquités égyptiennes du Musée d'Alexandrie», Cairo 1911.

CHANTRAINE, *DICT.ÉTYM.*: CHANTRAINE P., *Dictionnaire étymologique de la langue grecque. Histoire des mots*, 2 vols., Paris 1968-1980.

*ICRET.*: M. GUARDUCCI 1935, 1939, 1942, 1950. *Inscriptiones Creticae*. I. *Tituli Cretae Mediae praeter Gortynios*. II. *Tituli Cretae Occidentalis*. III. *Tituli Cretae Orientalis*. IV. *Tituli Gortynii*. Roma: La libreria dello Stato.

*IG: Inscriptiones Graecae*. Editio maior, Vols. I-XIV, Berlin: Academia litterarum regiae Borussicae, 1873-1927. Editio minor, Vols. I, II/III, IV, IX, X XII, Berlin: Academia litterarum Borussicae, 1913-. Editio tertia, I.1-2, Berlin: Academia litterarum Borussicae, 1981. <http://www.bbaw.de/forschung/ig/>

*LGPN: A Lexicon of Greek Personal Names*. I: *The Aegean Islands, Cyprus, Cyrenaica*, P. M. Fraser and E. Matthews (eds.). II: *Attica*, M. J. Osborne and S. Byrne (eds.). III.A: *The Peloponnese, Western Greece, Sicily and Magna Graecia*, P. M. Fraser and E. Matthews (eds.). III.B: *Central Greece from the Megarid to Thessaly*, P. M. Fraser and E. Matthews (eds.). Oxford: Oxford University Press, 1987, 1994, 1997, 2000. <http://www.lgpn.ox.ac.uk/>

*MILET: Milet. Ergebnisse der Ausgrabungen und Untersuchungen seit dem Jahre 1899*, Berlin 1906-1935.

*PHI 7: Packard Humanities Institute, CD-ROM #7: Greek Documentary Texts: (1) Inscriptions, (2) Papyri*, Los Altos, California, 1991-1996.

*SEG: Supplementum Epigraphicum Graecum*. Vols. 1-11, ed. J. E. Hondius, Leiden 1923-1954. Vols. 12-25, ed. A. G. Woodhead, Leiden 1965-1971. Vols. 26-41, eds. H. W. Pleket, R. S. Stroud, Amsterdam 1979-1991. Vols. 42-44, eds. H. W. Pleket, R. S. Stroud, J. H. M. Strubbe, Amsterdam 1992-1994. Vols. 45-50, eds. H. W. Pleket, R. S. Stroud, A. Chanriot, J. H. M. Strubbe, Amsterdam 1995-2000.







FIGURA 1. Inscripción n.º 1 (Guarducci).



FIGURA 2. Inscripción n.º 2 (Guarducci).

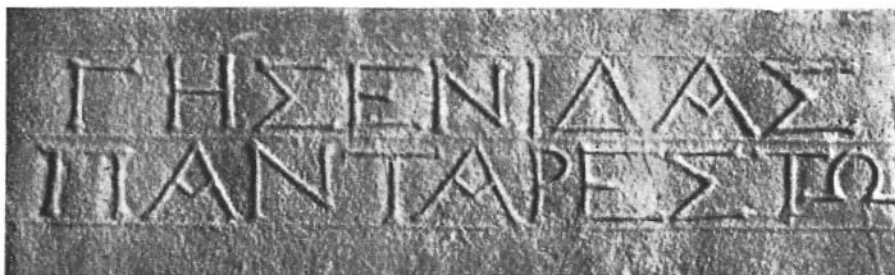

FIGURA 3. Inscripción n.º 3 (Guarducci).



FIGURA 4. Inscripción n.º 9 (Guarducci).



FIGURA 5. Inscripción n.º 10 (Guarducci).



FIGURA 6. Inscripción n.º 11 (Guarducci).

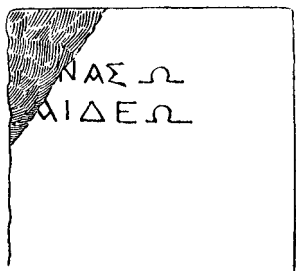

FIGURA 7. Inscripción n.º 15 (Guarducci).



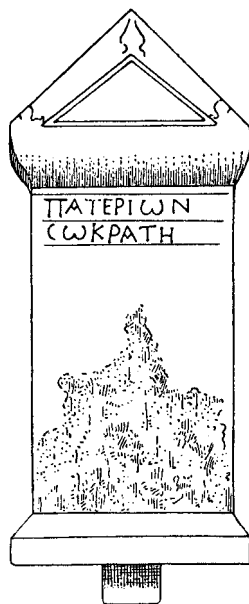

FIGURA 8. Inscripción n.º 16 (Guarducci).



FIGURA 9. Inscripción n.º 17 (Guarducci).

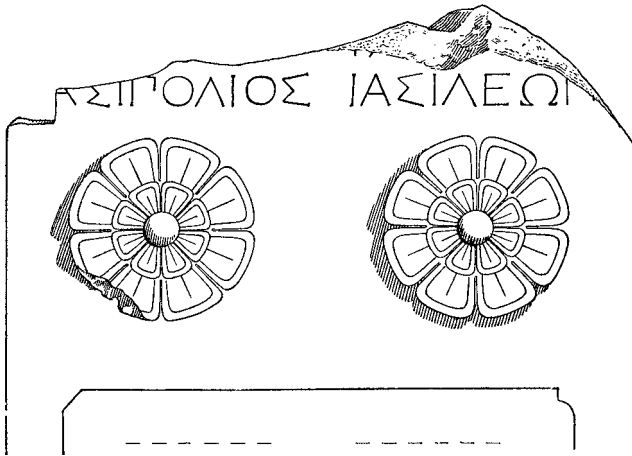

FIGURA 10. Inscripción n.º 18 (Guarducci).

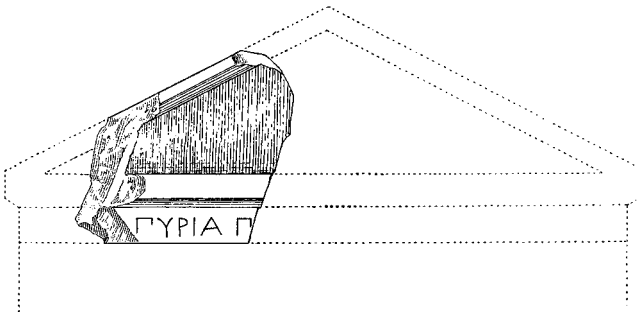

FIGURA 11. Inscripción n.º 19 (Guarducci).