



**TRABAJO FIN DE GRADO**

**DE MAESTRO EN EDUCACIÓN PRIMARIA**

**MODALIDAD: E- PORTAFOLIO**

**PORTAFOLIO DEL DESARROLLO COMPETENCIAL DE**

**ALEJANDRO MORENO GÓMEZ**

**NOMBRE DEL TUTOR**

**JOSE MARIA GOBANTES OLLERO**

**CURSO ACADEMICO 2014/2015**

**CONVOCATORIA: JUNIO**

## Resumen

El proyecto que presento a continuación es un e-portafolio para el grado de Maestro en Educación Primaria. Este trabajo consiste en seleccionar y aportar información o documentos que demuestren que he adquirido una serie de competencias mínimas generales exigidas por el grado, estas competencias han estado presentes durante toda mi formación universitaria como futuro Docente de Educación Primaria y mediante este trabajo considero que demostraré haber adquirido algunas de ellas. En los apartados finales, se añadirán unas conclusiones sobre lo aprendido durante la realización de este trabajo y una opinión personal con respecto a los cuatro años de carrera universitaria. Posteriormente daré una pequeña información sobre mi vida académica durante estos cuatro años de universidad además de indicar como me gustaría que fuese mi proyección futura como docente. Finalizaré el Portafolio añadiendo una bibliografía en donde se presentan todas las fuentes de información que he utilizado para la realización de este Trabajo de Fin de Grado.

**Palabras Clave:** Educación, Maestro, Competencias, Evidencias, Portafolio, Alumnado, Formación.

## Abstract

I present a portfolio for the “Grado en Maestro de Education Primaria”. This project involves selecting and provides information or documents showing that I have acquired a number of general minimum qualifications required for the degree, it should be noted that these powers have been present during my university training as future teachers of Primary Education. In the final paragraphs, I speak about my learned acquired during the course of this work and a personal opinion about my four-yeas in the university. Then I will give a little information about my academic life during these four years of college and indicating how I wish it were my future projection as a teacher. Portfolio is terminated by adding a bibliography in which all sources of information that I used to carry out this work are presented Final Year.

**Keywords:** Education, Teacher, Competences, Evidence, Portfolio, Student, Preparation.

## Índice

Resumen .....	2
Abstract.....	2
Competencias seleccionadas .....	5
Relación de evidencias afines a dichas competencias.....	13
Proyección profesional.....	24
Conclusión y valoración personal .....	25
Referencias bibliográficas.....	26
Anexo 1: Legado de Roma .....	25
Anexo 2: El agua en Canrias .....	34
Anexo 3: Unidad didáctica - La expresión corporal .....	61
Anexo 4: Desarrollo de habilades motrices .....	91
Anexo 5: Unidad didactica de lengua .....	125
Anexo 6: Plan de acción tutorial .....	185
Anexo 7: Identificación de los cuepos geométricos.....	234
Anexo 8: Sport Education.....	259
Anexo 9: Diario escolar .....	266
Anexo 10: Cuestiones Ciencias Sociales.....	276
Anexo 11:Proyecto de comprensión – el tranvia .....	365

## **Introducción:**

A continuación se presenta el trabajo de fin de grado que consiste en un e- Portafolio. El proyecto de desarrollo profesional docente está compuesto de una primera parte en la que se da una breve definición sobre las competencias. Estas, las relacione con autores con el fin de justificar la adquisición de dicha competencia.

Posteriormente mencionare que durante mis cuatro años de carrera universitaria considero haber adquirido una serie de competencias necesarias que me han aportado una serie de estrategias, habilidades y destrezas para ejercer la docencia como maestro de educación primaria de la forma más correcta posible.

Al ser un trabajo de extensión limitada me centraré en cinco competencias. Estas fueron seleccionadas realizando un análisis de los trabajos realizados durante los cuatro años de grado. Cabe destacar que, mediante las prácticas del aula existe una relación entre todas ellas. Estas cuentan con una breve definición de cada una de ellas y aportare pruebas con las que se observará la adquisición de cada una de las competencias nombradas.

En este trabajo se resalta la importancia de la actividad docente, las técnicas de innovación mediante las reflexiones realizadas en las practicas, el diseño, la planificación y la evaluación de la enseñanza y del aprendizaje de forma autónoma y colectiva y conocer cómo se estructura un colegio para que a través de todos estos contenidos podamos transmitir y fomentar aspectos como la empatía, el altruismo, el respeto, etc. los contenidos mencionados anteriormente, pertenecen a las competencias que se han adquirido y que se muestran en este Portafolio, considero que mediante la realización de diversas acciones como ejercer la práctica docente en un aula real y tener que realizar reflexiones para innovar tu técnica de enseñanza, puedes abarcar varias competencias.

Para demostrar que he adquirido cada una de las competencias seleccionadas he aportado una serie de evidencias que justifican y aportan pruebas de la adquisición de estas competencias. Se aportarán distintos tipos de evidencias desde prácticas realizadas en el aula que se verán reflejadas a través de un diario escolar (que permitirán realizar reflexiones para mejorar tus prácticas futuras, diseñar, planificar y evaluar situaciones de enseñanza y aprendizaje, etc.) hasta ejemplos concretos a la hora de realizar una unidad didáctica ya sea de forma individual o en grupo.

Una vez aportadas las pruebas que permitirán adquirir las competencias del Portafolio pasaremos a una conclusión en la que se redactará una pequeña opinión personal sobre este Trabajo De Fin De Grado y sobre los conocimientos y la experiencia adquirida durante estos cuatro años de carrera universitaria. Continuaremos con un apartado definido como Proyección Profesional en donde hablaremos sobre nuestras expectativas presentes y futuras como docentes de educación primaria y aspectos o elementos significativos adquiridos durante nuestra formación como futuros profesionales de la docencia en educación primaria. Para concluir con este Portafolio se añadirá una bibliografía ordenada alfabéticamente de las fuentes utilizadas para realizar este Trabajo De Fin De Grado. Una vez finalizada la bibliografía se añadirán los Anexos en donde podremos observar las evidencias que permiten defender las competencias seleccionadas.

## Competencias seleccionadas

La Consejería de Educación define las competencias como: *“El conjunto de conocimientos, habilidades, destrezas y actitudes, que desarrollan las personas y que les permiten comprender, interactuar y transformar el mundo en el que viven”*. Las competencias forman un aspecto importante del aprendizaje durante el proceso educativo en el alumnado y en los profesores, permiten integrarnos en la sociedad y conocer el entorno que nos rodea. Zabala y Arnau definen competencia como: *“la capacidad o habilidad de efectuar tareas o hacer frente a situaciones diversas de forma eficaz en un contexto determinado y para ello es necesario movilizar actitudes, habilidades y conocimientos al mismo tiempo y de forma interrelacionada”*. (Arnau. 2008. Pág. 43-44). Por tanto, las competencias quedan definidas como una serie de habilidades y destrezas que podemos adquirir y que nos permitirán el correcto desarrollo de una actividad profesional y social.

Es fundamental tener en cuenta que no basta con adquirir una serie de competencias, el individuo que las adquiera debe ser competente y esto se consigue mediante una combinación equilibrada de conocimientos, comprensión del rol que vas a desempeñar, las tareas que tendrás que realizar y las habilidades que se necesitan para desempeñar la actividad. Perrenoud (1998) nos habla de una movilización de los conocimientos en donde dice que una persona en un ámbito de actividad o de práctica significativa será competente cuando sea capaz de utilizar sus conocimientos más relevantes para afrontar determinadas situaciones y problemas.

Cabe destacar que las competencias no se pueden adquirir de forma individual ya que todas se encuentran relacionadas entre ellas, además, las iremos adquiriendo a lo largo de nuestra etapa en el sistema educativo y fuera de él. En estas competencias seleccionadas podemos comprobar cómo se establece la relación de la que hablábamos anteriormente, en la primera competencia se habla de diseñar panificar y evaluar procesos de enseñanza y aprendizaje de forma individual y colectiva con otros docentes del centro, esta competencia se relaciona con la 3º competencia debido a que colaborar con otros compañeros y evaluar los procesos de enseñanza te permitirá conocer la organización de los colegios de educación primaria y su diversidad. De la misma forma podemos relacionar las competencias anteriores con la 2º competencia de tal manera que a la hora de planificar los procesos de enseñanza los orientemos a “aprender a sentir.”, “aprender a estar.”, “aprender a hacer.” Para finalizar estos procesos de enseñanza se tendrán que llevar a la práctica (5º competencia) en donde podremos reflexionar e innovar nuestros métodos de enseñanza y al mismo tiempo transmitir hábitos y destrezas para el aprendizaje autónomo y cooperativo en el alumnado (el profesor habrá adquirido estos hábitos mediante todas las competencias).

Las competencias desempeñan un papel fundamental para los maestros/as, a lo largo de toda nuestra vida en el sistema educativo, vamos adquiriendo estas competencias que nos permiten mejorar nuestros conocimientos como personas y como futuros docentes. A la hora de elegir las competencias mencionadas anteriormente se debe resaltar que se utilizó el BOE como apoyo ya que este documento actualiza la información y permite al profesorado conocer las nuevas modificaciones que surgen en el sistema educativo. (Las leyes, las modificaciones en determinados artículos, etc.)

Una situación real en la que tuvimos que demostrar que sabemos utilizar las competencias fue durante la asignatura del Practicum ya que combinamos en un mismo escenario aspectos teóricos de todas las asignaturas y una situación en la que tienes que

ejercer como profesor de educación primaria y que te permite mejorar y desarrollar aspectos como el diseño, la planificación y evaluación de tus propios métodos de enseñanza y aprendizaje, la reflexión sobre las practicas realizadas y su innovación para evitar enseñanzas incompletas o inadecuadas, etc...

En el siguiente apartado se describen cada una de las competencias seleccionadas aportando autores relevantes y datos significativos que me han ayudado a la hora de realizar este Portafolio.

Por todo lo comentado anteriormente las competencias que he seleccionado para presentar y defender mi Trabajo De Fin De Grado son: **1. Competencia 203:** *“Diseñar, planificar y evaluar procesos de enseñanza y aprendizaje, tanto individualmente como en colaboración con otros docentes y profesionales del centro.”* **2. Competencia 209:** *“Conocer la organización de los colegios de educación primaria y la diversidad de acciones que comprende su funcionamiento.”* **3. Competencia 217:** *“Reflexionar sobre las prácticas de aula para innovar y mejorar la labor docente. Adquirir hábitos y destrezas para el aprendizaje autónomo y cooperativo y promoverlo entre los estudiantes.”* **4. Competencia 226:** *“Orientar los procesos de enseñanza y aprendizaje para “aprender a sentir.”, “aprender a estar.”, “aprender a hacer.”* **5. Competencia 238:** *“Competencia específica Participar en la actividad docente y aprender a saber, actuando y reflexionando desde la práctica.”*

### **Competencia 1. Diseñar, planificar y evaluar procesos de enseñanza y aprendizaje, tanto individualmente como en colaboración con otros docentes y profesionales del centro. Competencia Básica 203.**

La primera competencia seleccionada exige el saber del proceso de diseñar planificar y evaluar los procesos de enseñanza y aprendizaje, este aspecto supone la realización de unidades didácticas. Esto conlleva la forma en la que el personal docente prepara sus clases y de qué forma evalúan al alumnado.

Cuando se habla de diseñar, planificar y evaluar procesos de enseñanza y aprendizaje lo relacionamos con la forma en la que los profesores preparan sus clases y de que forma van a valorar al alumnado. Por norma general, los profesores/as suelen diseñar una unidad didáctica que les permite estructurar todos estos procesos mencionados anteriormente. Para la realización de una unidad didáctica es necesaria la utilización de BOC<sup>1</sup>, documento que permite a los docentes extraer los objetivos, las competencias, los contenidos, los estándares de aprendizaje y los criterios de evaluación que permitirán desarrollar de manera integral las capacidades del alumnado. Para poder llevar a cabo correctamente el proceso y que el alumnado desarrolle los conocimientos, se deben estructurar los procesos de enseñanza y aprendizaje mediante la elaboración de una unidad de programación de enseñanza que se dará en un tiempo determinado como una situación de aprendizaje o una unidad didáctica. En el **artículo 15** del currículo se añaden las formas en las que se podrá valorar al alumnado. También se destaca que el profesorado evaluará tanto los aprendizajes del alumnado como los procesos de enseñanza y su práctica docente, según lo establecido en el artículo 12.1, párrafo 5, del Real Decreto 126/2014.

---

<sup>1</sup> DECRETO 89/2014, de 1 de agosto, por el que se establece la ordenación y el currículo de la Educación Primaria en la Comunidad Autónoma de Canarias.

Otro aspecto en el que se centra esta competencia es la práctica ya que la mejor manera de adquirir dicha competencia es una situación real en la que el maestro podrá comprobar si son adecuados sus procesos de enseñanza- aprendizaje, al mismo tiempo el maestro puede experimentar como son las sesiones a la hora de diseñar, planificar y evaluar de forma individual y colectiva.

El diseño es un aspecto fundamental de esta competencia pues conlleva a la reflexión sobre el proceso de enseñanza-aprendizaje y al mismo tiempo lo relacionamos con la competencia 3 (217) al tener que reflexionar sobre la práctica realizada, pero los profesores deben tener en cuenta que a la hora de presentar una materia su planificación y evaluación es fundamental pues te permitirá diseñar la forma en la que el alumnado adquiriera una serie de procesos cognitivos que le permitirán analizar y tomar decisiones en determinadas situaciones. Kemp y Smellie afirman que *“el aprendizaje en donde se introduzcan las emociones, los sentimientos personales y la inteligencia, influye y es duradero”*. (Kemp y Smellie. 1989. Pág. 20)

El libro de texto está muy extendido en todos los niveles y sistemas educativos, desempeña un papel fundamental a la hora de diseñar, planificar y evaluar procesos de enseñanza y aprendizaje. Ejerce una influencia notable en el aprendizaje de los alumnos, ya que orienta y dirige muchas de sus actividades así como las de los profesores. Es un elemento fundamental que sirve como guía para los docentes a la hora de planificar diseñar y evaluar procesos de enseñanza y aprendizaje son los libros de texto, Zabalza nos habla de los libros de texto los cuales son *“mediadores privilegiados y muy influyentes. Las distintas casas de editoriales que existen producen su propia interpretación y desarrollan el Programa de cada nivel educativo”*. (Zabalza. 1987. pág. 53) Esto nos ayuda a comprender que los libros de textos pueden ayudarnos a modo de guía pero no debemos utilizarlos de manera constante ya que pueden contener contenidos inadecuados y al mismo tiempo generan un aburrimiento general tanto para el alumnado como para el profesorado.

Los procesos de enseñanza y aprendizaje de forma individual o en colaboración con otros docentes profesionales del centro son fundamentales para un buen maestro de Educación Primaria. De forma individual el profesor/a debe diseñar y planificar las experiencias y actividades necesarias para la adquisición de los aprendizajes seleccionados por parte del alumnado. La colaboración y el trabajo con otros profesionales del centro sólo son posibles mediante estructuras adecuadas que permitan el desarrollo de unidades de trabajo.

El trabajo en equipo proporciona una atmósfera que anima a los alumnos y alumnas a trabajar con entusiasmo. También permite aumentar el auto-concepto y la autoestima entre el profesorado y su sentimiento de propiedad y de pertenencia respecto al centro escolar, entre otros motivos principales. Autores como Purkey y Smith (1983) Stuart y Scott (1990), en los Estados Unidos y Reynolds (1992), en el Reino Unido, apoyan estas ideas y son fieles partidarios del trabajo en equipo.

Reunirse el equipo de profesores con el fin de aunar criterios y proponer pautas metodológicas comunes que permitirán a los profesores establecer unas directrices para comenzar a diseñar sus procesos de enseñanza-aprendizaje al mismo tiempo que obtienen ideas escuchando las opiniones de otros compañeros y compensan las debilidades individuales. Si hay directrices por parte del centro, es el coordinador de la actividad quien debe proponerlas y explicarlas para su cumplimiento. Las reuniones pueden hacerse periódicas, o por lo menos, contar con el coordinador como elemento transmisor de problemas y de soluciones. Cuando se trabaja en equipo es fundamental realizar una reunión final de evaluación, que servirá tanto para valorar el rendimiento final de alumnos y curso, como para analizar posibles cambios y mejoras en el futuro.

De forma general, esta competencia permite al profesorado innovar a la hora de tener que elaborar nuevos procesos de enseñanza y aprendizaje al mismo tiempo que permite desarrollar el trabajo autónomo y colectivo. Pérez Gómez (1983), afirma que “*el proceso educativo es el ejercicio intencional de la influencia y la educación, como disciplina científica, se propone explicar dicha influencia para planificar su ejercicio racional*”, esta afirmación demuestra que no se podría configurar un currículum si no se da la intencionalidad de la que hablaba el autor. (Pérez Gómez. 1983. Pág. 323)

En conclusión, mediante esta competencia se posibilita la adquisición habilidades y destrezas para la labor de diseñar, planificar y evaluar situaciones de enseñanza y aprendizaje de forma autónoma para mejorar e innovar.

## **Competencia 2. Conocer la organización de los colegios de educación primaria y la diversidad de acciones que comprende su funcionamiento. Competencia Básica 209.**

En esta competencia abordaremos el tema de la organización de los centros de Educación Primaria y la gran cantidad de acciones que comprende su funcionamiento. En esta competencia abordaremos el tema de la organización de los colegios de educación.

Mediante las experiencias vividas durante los diversos Practicum y los trabajos realizados a lo largo de mi formación universitaria como futuro docente de educación primaria pude observar cómo se estructuran y organizan algunos colegios. En la organización de un colegio, debemos saber que todos los elementos del sistema educativo (familia, alumnado, profesorado, trabajadores administrativos, etc.) deben implicarse para poder llevar a cabo un desarrollo adecuado en el alumnado, es decir, la función docente es una tarea colectiva. Según Super y Hall, (1978), el sistema educativo se ha de entender como una “*educación para la carrera*” definida como el conjunto de experiencias orientadoras que se desarrollan integradas en el marco curricular de la escuela y que preparan para el curso o progresión vocacional de una persona a lo largo de su vida.

Una de las causas que provoca enormes alteraciones en los centros son los cambios en el sistema educativo pues cada vez van exigiendo más cosas a los centros y a los alumnos y alumnas. Esto acaba generando una presión constante en todo el alumnado lo que lleva al fracaso escolar a temprana edad. Salvador y Peiró hablan de “*la estructura actual en el sistema educativo la cual obliga al alumnado a tomar una decisión vocacional importante antes de terminar su formación obligatoria*” (Salvador y Peiró. 1986. Pág. 185). Esto genera grandes problemas en el alumnado pues aún no dispone de la suficiente madurez para que pueda determinar qué futuro académico y profesional desea.

El elemento mediante el cual los docentes participan en la organización del colegio es el claustro de profesores, el cual es considerado por la Ley Orgánica de Calidad de la Educación<sup>2</sup> como un órgano de participación en el control y gestión del centro y al que le atribuye importantes atribuciones de carácter didáctico-pedagógico así como de organización del centro. La cooperación entre el equipo docente es fundamental pues de esta forma se podrán transmitir información, organizar las clases e incluso proponer algunos proyectos que se puedan realizar de forma individual o colectiva y desarrollen los conocimientos del alumnado.

---

<sup>2</sup> Ley Orgánica 8/2013, de 9 de diciembre, para la mejora de la calidad educativa.



Los docentes además del ya indicado claustro de profesores tienen otras formas de participar en la organización de un colegio de educación primaria: mediante los equipos de ciclo, su función general como docente en el colegio, la comisión de coordinación pedagógica y el consejo escolar los maestros desempeñan un papel fundamental en la organización de un centro de educación primaria.

La metodología que imparte el centro también es un factor fundamental en la organización de un colegio pues una metodología basada en la equidad y en la calidad permite centrarse en aspectos como: integrar a todo el alumnado, atender a las necesidades individuales de cada alumno/a y detectar los problemas que puedan sucederle durante el aprendizaje para analizarlo y encontrar una solución. De la misma forma se debe impartir una metodología en la que el alumnado sea el propio descubridor de su aprendizaje y el profesor ejerza como un guía, también debemos destacar que de forma indirecta el profesorado transmitirá conocimientos al alumnado de otras áreas a través de los contenidos de su asignatura.

En la organización del centro de Educación Primaria no se debe olvidar de la importancia de la familia la cual debe apoyar y ayudar al alumno/a para que alcance los objetivos propuestos durante su etapa educativa. También se considera importante la presencia del AMPA (asociación de madres y padres de alumnos) entidades de derecho privado cuyo objetivo fundamental es la representación de los intereses de los padres, madres o tutores legales en los centros educativos de sus hijos. Zabalza (1984) destaca la importancia de analizar el contexto sociocultural pues los padres también desempeñan un factor fundamental en el contexto escolar y en la educación del alumnado. (Pág. 377-375).

La figura del director también tiene una gran relevancia pues es el principal agente de cambio y desarrollo institucional, ejerce un liderazgo sólido y saca provecho de los amplios márgenes de autonomía de los que dispone. Esto se debe a que en su formación aprendió aspectos del diseño curricular y de la administración financiera, además, desarrolló especialmente habilidades para las tareas de liderazgo y de relaciones públicas.

Aspectos como la ubicación, el número de cursos del que dispone el colegio, el material, etc., pueden indicar en algunas ocasiones cómo se trabaja en ese colegio, si es problemático... En conclusión, he seleccionado esta competencia porque considero que es fundamental que un docente tenga como mínimo unas nociones básicas de cómo funcionan los colegios de educación primaria y la diversidad de acciones que hay que realizar para que funcione correctamente. De esta forma un docente podrá llegar formado y preparado al colegio en el que tenga que realizar su actividad profesional.

**Competencia 3. Reflexionar sobre las prácticas de aula para innovar y mejorar la labor docente. Adquirir hábitos y destrezas para el aprendizaje autónomo y cooperativo y promoverlo entre los estudiantes. Competencia Específica 217.**

La competencia seleccionada se centra en dos aspectos: la práctica docente y el aprendizaje autónomo y cooperativo.

La reflexión sobre las prácticas de aula para innovar y mejorar la labor docente implica que el alumno debe ser capaz de analizar la metodología, forma de impartir la clase, organización del centro, atención a la diversidad, entre otras. Schön describió la reflexión como *“una continua interacción entre el pensamiento y la acción”* (Schön. 1983. Pág. 281) y al práctico reflexivo como la persona que *“reflexiona sobre las comprensiones implícitas en la propia acción, que las hace explícitas, las critica, reestructura y aplica en la acción futura”* (Schön. 1983. Pág. 50).

Durante gran parte de mi tercer y cuarto año universitario, he realizado de las prácticas externas en centros diferentes. Gracias a estas he adquirido habilidades, destrezas y actitudes ya tuve la posibilidad de observar distintas metodologías de trabajo por parte de los docentes, el comportamiento del alumnado, la forma en la que actúa el profesorado en determinadas situaciones, el trabajo cooperativo tanto por parte del alumnado como del profesorado y muchas observaciones más que fui recogiendo en diarios e informes.

Considero que la elaboración de los diarios de prácticas, los seminarios y la elaboración de la memoria son de gran utilidad ya que permite conocer cómo se sienten y la experiencia que están viviendo el alumnado en práctica. Además de analizar cómo han ido evolucionando estos aspectos y al mismo tiempo reflexionar sobre las prácticas realizadas para mejorarlas e innovarlas en un futuro.

Korthagen, Loughran y Russell (2006) analizan las prácticas de formación docente a través del Practicum y resaltan la importancia de buscar escenarios de prácticas capaces de estimular aprendizajes profundos y adaptados a la situación: que respondan a las necesidades del sector; que estén vinculadas a la investigación; que se realicen bajo formatos colaborativos; que impliquen la resolución creativa de problemas...En cualquier caso, los aprendizajes del Practicum están necesariamente vinculados a la experiencia directa, al contacto con la realidad. Kolb (1984) nos habla de un modelo de aprendizaje experiencial en donde el valor de la actividad directa (la práctica) y el valor de la reflexión están relacionados. Este aprendizaje se produce cuando comienzas a realizar la práctica inicial y debes realizar una reflexión de la misma, esto te permite avanzar hacia una nueva práctica más elaborada que también requerirá de una reflexión y que cada vez se adaptará más al contexto en el que se realiza.

Por otro lado, la competencia habla de la adquisición de hábitos y destrezas para el aprendizaje autónomo y cooperativo y promoverlo entre los estudiantes, Gonczy afirma que: *“El desarrollo de una competencia es una actividad cognitiva compleja que exige a la persona establecer relaciones entre la práctica y la teoría; transferir el aprendizaje a diferentes situaciones, aprender a aprender, plantear y resolver problemas y actuar de manera inteligente y crítica en una situación”*(Gonczy. 2001Pág. 39).

Cuando el docente logra desarrollar la competencia, habrá adquirido una serie de habilidades que le permitirán promoverlas entre los estudiante de forma individual o colectiva.

Se ha de tener en cuenta que la innovación es un factor fundamental que deben tener presente y realizar todos los docentes pues los tiempos cambian y con ellos los procesos de enseñanza, los contenidos, etc. Me gustaría destacar una cita del célebre científico alemán Albert Einstein, *“Si continúas haciendo lo que has hecho continuarás obteniendo lo que siempre has obtenido. Para conseguir algo diferente tienes que hacer algo diferente”* Esta cita muestra claramente que la innovación es necesaria para obtener nuevos y mejores resultados. Cabe destacar que muchas escuelas se siguen realizando los mismos modelos de trabajo por lo que el centro obtiene los mismos resultados. El docente debe aprovechar los recursos de los que dispone actualmente como el uso de las nuevas tecnologías o el trabajo en equipo con otros docentes, de esta forma el profesorado podrá adquirir nuevas formas de impartir una clase y transmitir las habilidades y destrezas que obtuvo durante su aprendizaje autónomo y cooperativo al alumnado.

En conclusión realizar una buena reflexión de las prácticas del aula permitirá la mejora y la innovación en el trabajo de los docentes. Es fundamental que estos aspectos se realicen de forma continua y constante para que tanto el maestro como el alumnado vayan adquiriendo nuevos conocimientos sin caer en la monotonía o en los métodos tradicionales.

#### **Competencia 4. Orientar los procesos de enseñanza y aprendizaje para “aprender a sentir.”, “aprender a estar.”, “aprender a hacer”. Competencia Básica 226.**

Esta competencia comprende la importancia de “aprender a sentir”, “aprender a estar” y “aprender a hacer” en el sistema educativo y por consecuente, la labor del docente de transmitir estos conocimientos al alumnado.

Se han descrito importantes perjuicios, que conducen a la inadaptación, para los niños y niñas rechazados por sus iguales, incluso en los primeros grados. Educar las relaciones interpersonales y la convivencia desde los primeros grados tiene la ventaja de prevenir el desarrollo de problemas que pueden aparecer más tarde, al finalizar la Primaria, o en la Secundaria Obligatoria. Investigaciones recientes realizadas por Patterson, Kupersmidt y Griesler, (1990- pág. 1335-1349) *“señalan que los niños y niñas poco aceptados por sus compañeros y compañeras experimentan una baja autoestima y pueden llegar a desarrollar ansiedad social* (Franke y Hymel, 1984 pág.75-92) y también depresión (Kupersmidt y Patterson, 1991 (pp. 427-449). *Fomentar y desarrollar las relaciones interpersonales permitirán incrementar el aprendizaje académico del alumnado”*.

Por otra parte, Krathwoh, Bloom y Masia, (1964), afirman que en los primeros grados de Primaria, el niño o niña puede ser educado en actitudes y valores despertando en él receptividad para tomar conciencia del valor. Trabajar por una convivencia pacífica y democrática en la clase desde 3º y 4º grado, utilizando reflexión y análisis crítico supone ayudar a tomar conciencia y a educar valores que fomentan la convivencia y que tienen que ver con el respeto a los derechos humanos.

La afectividad es un componente importante en esta competencia pues ayuda a construir una personalidad equilibrada. Como señalo A. Montagu (1983) *“la salud es la capacidad para amar, para trabajar, para jugar y para usar la propia inteligencia como una herramienta de precisión”* (Montagu. 1983. Pág. 8-9). Es preciso señalar que durante muchos años el profesorado ha logrado determinar que en algunas situaciones donde surgen

problemas de convivencia el origen proviene de una falta o un inadecuado desarrollo de la afectividad.

Durante mis cuatro años de formación como futuro docente, tuve que realizar una gran cantidad de trabajos en grupo y en diferentes asignaturas. Esta experiencia me permitió fomentar aspectos como el trabajo en equipo, sin embargo, también te permite conocer las desventajas que pueden surgir en un grupo de trabajo (diversidad de opiniones, mayor relación con unos compañeros que con otros, etc.), todos estos conocimientos obtenidos permitirán al docente trabajar en un aula aspectos como la convivencia y la tolerancia conociendo los problemas que pueden surgir durante las sesiones. Debemos tener presentes que la formación del profesorado es un papel fundamental a la hora de orientar estos procesos, Jares (1999 a, 1999 b) hablaba de que se debía diseñar una estrategia que generase en el aula y en el centro un ambiente de confianza, respeto, etc.

En conclusión mediante esta competencia adquirimos los conocimientos y habilidades necesarias para explicar y generar un alumnado más humano que pueda realizar acciones pensadas por el mismo, al mismo tiempo pretendemos que sepa mantener valores como el respeto, la atención, el trabajo en grupo, etc.

### **Competencia 5. Participar en la actividad docente y aprender a saber, actuando y reflexionando desde la práctica. Competencia Específica 238.**

Es fundamental saber que esta competencia engloba muchos aspectos ya que a la hora de ejercer como docente se ha de tener en cuenta que tienes a tu cargo una serie de alumnos y alumnas que debes enseñar, por tanto se debe diseñar, planificar y evaluar un proceso de enseñanza-aprendizaje para este alumnado y por consiguiente reflexionar mediante la práctica si los métodos son los adecuados o se debe realizar algún tipo de modificación al respecto.

Cabe destacar que a través de los diarios se posibilita la reflexión sobre las prácticas realizadas y mejorar tu metodología de tal forma que logres transmitir el conocimiento al alumnado sin ningún tipo de problema. Zabala señala que *“el análisis de la práctica educativa debe realizarse a través de los acontecimientos que resultan de la interacción maestro-alumnos y alumnos-alumnos. Para ello es necesario considerar a la práctica educativa como una actividad dinámica, reflexiva, que debe incluir la intervención pedagógica ocurrida antes y después de los procesos interactivos en el aula”*. (ZABALA. 2002. Pág. 92). Esto significa que debe abarcar, tanto los procesos de planeación docente, como los de evaluación de los resultados, por ser parte inseparable de la actuación docente.

Otro aspecto de los que habla esta competencia es aprender que mediante la observación de varios profesores puedes aprender como ejercer correctamente la actividad docente extrayendo los aspectos positivos de cada uno y mejorando los negativos, incluso mediante la elaboración de los diarios podrás comprobar y mejorar aquellos aspectos en donde no consigas los objetivos propuestos. Es preciso señalar que mientras ejerces como maestro también puedes comprobar si tu sistema de enseñanza y aprendizaje está siendo el adecuado realizando reflexiones sobre tu propio trabajo docente. Como afirma Bonals *“no podemos desaprovechar las enormes posibilidades que nos aporta la interacción del alumnado como fuente de construcción de conocimientos”*. (Bonals. 2000. Pág. 8)

A través los trabajos y periodos de prácticas realizados durante la carrera universitaria, tuve la oportunidad de observar y ejercer la práctica como docente, adquiriendo

conocimientos de cómo actuar y reflexionar desde la práctica, además mediante los diarios redactados durante mi periodo de prácticas y los docentes que me fueron transmitiendo conocimientos a lo largo de mi formación como maestro en Educación Primaria pude reflexionar y mejorar aquellos aspectos en los que fallaba durante la práctica. Según De Lella (1999), esta práctica docente *“se concibe como la acción que el profesor desarrolla en el aula, especialmente referida al proceso de enseñar, y se distingue de la práctica institucional global y la práctica social del docente”*. (De Lella. Pág. 9)

He seleccionado esta competencia ya que considero fundamental indicar que poder participar en la actividad docente y aprender desde una clase real te permite saber si de verdad deseas ser maestro y al mismo tiempo te permite formarte como un futuro docente de educación primaria interviniendo en un aula real.

Para finalizar, es preciso resaltar que en muchas de las evidencias seleccionadas para las diferentes competencias, se introducen pequeños apartados en donde se dan informaciones obtenidas durante los practicum que pueden ser presentadas dentro de estas evidencias.

## **Relación de evidencias afines a dichas competencias**

Una evidencia es todo aquello que establece un hecho o da razones para creer en algo, algunos científicos definen las evidencias como la información generada a través de un conjunto de procesos y procedimientos reconocidos como científicos.

A continuación presento una serie de evidencias con las que creo demostrar que he adquirido los conocimientos necesarios para cada una de las competencias. Se aportarán distintos tipos de evidencias desde unidades didácticas, hasta diarios de clase redactados durante nuestro periodo de prácticas en los centros escolares que permitirán analizar y reflexionar el trabajo realizado.

### **Competencia 1. Diseñar, planificar y evaluar procesos de enseñanza y aprendizaje, tanto individualmente como en colaboración con otros docentes y profesionales del centro. Competencia Básica 203.**

#### **Evidencia 1.1. Aprendiendo a realizar una unidad didáctica (Anexo 1)**

##### **Didáctica de las ciencias sociales I: El legado de Roma**

Durante el primer trimestre de nuestro segundo año universitario que se desarrolló durante el año 2012-2013 en la asignatura de Didáctica de las ciencias sociales I, tuve que realizar un proyecto de forma individual en donde debía redactar una unidad didáctica centrada en el legado de Roma. (Descripción del trabajo, participantes y la actividad))

El aspecto más relevante durante el desarrollo de esta unidad didáctica, fue un ejercicio en donde debíamos realizar un mapa conceptual a modo de esquema para tener de forma estructurada y ordenada la información sobre el legado de Roma. Es importante mencionar que tuve varias correcciones en este apartado debido a que tenía que presentar los contenidos relacionados con el legado de Roma de forma general y no de forma específica. (Descripción y demostración de la tarea)

Para el desarrollo de esta unidad nos enfrentamos a una situación de aprendizaje de asignación de tarea en donde el profesor nos daba una información mínima como por ejemplo: “La antigua Roma” y nosotros debíamos buscar el resto de la información por internet, bibliotecas, etc. Debo indicar que también aprendí a utilizar los contenidos del

currículum de primaria para redactar las actividades y poder cumplir con los objetivos propuestos en la unidad didáctica.

También se debe indicar que organicé la información mediante los tres tipos de contenidos que existen: El contenido conceptual para estudiar los datos o la información propuesta, el contenido procedimental que indica los pasos que deben realizarse para completar una actividad y el contenido actitudinal en donde intervienen los valores, las actitudes y las normas. Por lo tanto, a través de la realización de esta unidad didáctica aprendí a realizar mapas conceptuales y a utilizarlos en un aula de tal forma que pueda transmitir este conocimiento al alumnado.

## **Evidencia 1.2. Aprendiendo a realizar una unidad didáctica (Anexo 2) Didáctica de la Educación Primaria: El agua en Canarias**

Durante el primer trimestre de mi primer año universitario que se desarrolló durante el año 2011-2012 en la asignatura de Didáctica de la Educación Primaria, tuve que realizar un proyecto de forma colectiva en donde debía redactar una unidad didáctica centrada en el agua en Canarias. Durante la realización de este proyecto que ocupó gran parte del tiempo de la asignatura, aprendimos a elaborar correctamente una unidad didáctica siguiendo una serie de puntos en concreto y apoyándome en determinados aspectos del currículum que mencionaré a continuación.

El primer aspecto resaltable que considero que aprendí realizando esta unidad didáctica fue la contextualización del centro en la que debes introducir aquellos datos relevantes y característicos del centro en el que te encuentres, además esta información puede ser elaborada por ti mismo (verificando que la información que has obtenido es la correcta) o te la puede facilitar el propio centro.

El segundo aspecto que destacable se basa en añadir los objetivos que pretendemos conseguir mediante esta unidad didáctica pudiendo utilizar el currículum como apoyo, mediante el uso del currículum (concretamente en la parte de los objetivos de educación primaria) podemos determinar los objetivos de la etapa de educación primaria con los que se relacionan las actividades de nuestra unidad didáctica. También se debe destacar que se añadirán unos objetivos personales y unos objetivos educativos que pretendemos conseguir mediante esta unidad didáctica. Otro punto en el que tuvimos que utilizar el currículum fue a la hora de introducir las competencias básicas y los contenidos, necesitábamos comprobar que asignaturas están relacionadas con el tema y las actividades del “Agua en Canarias”. Una vez seleccionabas las asignaturas en la parte de las competencias básicas del currículum, el siguiente paso que aprendimos fue a seleccionar los contenidos correspondientes de cada asignatura, estos contenidos tenían que estar relacionados con la unidad didáctica y debíamos seleccionar los contenidos en función del ciclo que se nos asignó ya que en el currículum existen contenidos diferentes para cada uno de los tres ciclos.

Por último el tercer aspecto más destacable fue aprender a establecer una relación con los contenidos, los objetivos y las competencias básicas. Tuvimos algunas correcciones al principio ya que desconocíamos las formas para establecer una adecuada relación entre estos aspectos mencionados anteriormente, sin embargo, mediante el asesoramiento de la profesora y la elaboración de una tabla para colocar la información de forma ordenada y estructurada logramos aprender a realizar un cuadro esquemático en donde se refleja el

diseño curricular de la unidad (en el cuadro se establecen las relaciones entre los objetivos, las competencias, los contenidos, las estrategias de enseñanza y la evaluación) .

Durante la realización de esta unidad didáctica experimentamos una situación de aprendizaje explicativa ya que en muchas ocasiones la profesora detallaba como realizar correctamente cada punto. Por lo tanto, esta evidencia no solo nos ayuda a entender un poco más el curriculum de primaria, sino que también nos otorga nuevos conocimientos y estrategias para la mejor elaboración de una unidad didáctica.

### **Evidencia 1.3. Aprendiendo a realizar una unidad didáctica (Anexo 3)** **Practicum de mención: Situación de aprendizaje: La expresión corporal**

En mi último año universitario que se desarrolló durante los años 2014-2015, realizando el practicum general y de mención, tuve que realizar un proyecto de forma individual que consistía en diseñar una situación de aprendizaje sobre expresión corporal para la asignatura de Educación Física.

En este proyecto aprendí como realizar una situación de aprendizaje basándome de una ficha que nos entregó nuestra tutora del practicum de mención a modo de ejemplo. En esta ficha figuraban los pasos que se debían seguir para la elaboración adecuada de una situación de aprendizaje, se debe añadir una justificación en donde figuren unos datos mínimos sobre el centro, se deben presentar los objetivos, los contenidos, las competencias y los criterios de evaluación de forma que estén relacionados y en función del ciclo correspondiente, también se debe destacar que hay que añadir unos estándares de aprendizaje que estarán relacionados con las competencias, los contenidos y los criterios de evaluación. Posteriormente se debe añadir la metodología que se utiliza durante el desarrollo de la situación de aprendizaje (podemos observar los distintos tipos de metodología que existen utilizando el actual curriculum de primaria y buscando la parte de *Orientaciones metodológicas y estrategias didácticas*).

Finalmente se redactan las sesiones en una tabla organizada, se añade una bibliografía y se introducen algunos detalles en un apartado que se encuentra al final sobre la atención a la diversidad (podemos apoyarnos de la parte del curriculum que habla sobre *Atención al alumnado con necesidad específica de apoyo educativo*).

### **Evidencia 1.4. Aprendiendo a realizar una unidad didáctica (Anexo 4)** **Enseñanza y aprendizaje de la Educación Física: Desarrollo de habilidades motrices**

En nuestro segundo año universitario que se impartió en el año 2012-2013 y durante el segundo trimestre en la asignatura de Enseñanza y aprendizaje de la educación física, tuve que preparar una unidad didáctica individual centrada en el desarrollo de las habilidades motrices.

En esta unidad tuvimos que realizar una tabla en donde se colocaban los distintos tipos de objetivos que nos explicaron en la asignatura ( los objetivos de educación primaria los cuales puedes extraerlos en el curriculum, concretamente en la parte de objetivos de la etapa de educación primaria, también encontramos los objetivos del área que se encuentran dentro del área de educación física del curriculum junto con los contenidos , finalmente encontramos los objetivos de la unidad didáctica y de las sesiones los cuales son elaborados por el creador de la unidad didáctica) , además mediante la tabla se debían establecer relaciones entre todos los ellos.

Otro aspecto que aprendí durante la elaboración de esta unidad didáctica fueron los criterios y los instrumentos de evaluación. Los criterios de evaluación quedan definidos como los parámetros que permiten valorar al alumnado en función de los contenidos explicados y del ciclo que tengas asignado, además se debe destacar que estos criterios de evaluación se encuentran en el curriculum de primaria y existen criterios para cada área y para cada ciclo. A la hora de realizar esta parte en concreto tuve algunas correcciones debido a que confundí los criterios de evaluación de un ciclo con otro (asignaba criterios de evaluación del primer ciclo cuando debía asignar criterios del segundo ciclo). Los instrumentos de evaluación me ayudaron a aprender que existen muchas formas para observar si el alumnado progresa o tiene algún tipo de dificultad, la realización de cuestionarios de autoevaluación son un ejemplo claro de un instrumento de evaluación que te permite valorar al alumnado, conocer su opinión, etc.

Debo indicar que el aspecto más importante de la realización de esta unidad didáctica fueron las sesiones, mediante una plantilla que nos añadió la profesora María Jesús Cuellar Moreno en donde figuraban varias sesiones realizadas a modo de ejemplo, comenzamos a planificar y a diseñar las sesiones de una forma adecuada y estructurada. El aspecto más relevante y personalmente el que más dificultad presentó fue a la hora de tener que redactar los objetivos, los contenidos, y las competencias básicas de cada sesión. Presento grandes dificultades debido a que tenía que añadirlos en función de la información que fueras a transmitir durante la sesión por tanto, no podías introducir cualquier tipo de contenido, objetivo o competencia básica.

Finalmente un aspecto que me resulto bastante interesante para mencionar fueron las rúbricas evaluativas. Mediante estas rúbricas y utilizando la parte de evaluación del curriculum de primaria como apoyo, podías establecer las puntuaciones con las que valorarías al alumnado en función del criterio de evaluación que hubieras seleccionado. Estas rúbricas estaban estructuradas en: Insuficiente, Suficiente, notable y sobresaliente (además también te permitían añadir las competencias que estuvieran relacionadas con ese criterio de evaluación).

Para finalizar me gustaría indicar que durante nuestros distintos períodos de prácticas, tuvimos que redactar algunas unidades didácticas que nos permitieron ampliar y aumentar nuestros conocimientos a la hora de llevar a la práctica un contenido teórico.

**Competencia 2. Conocer la organización de los colegios de educación primaria y la diversidad de acciones que comprende su funcionamiento. Competencia Básica 209.**

**Evidencia 2.1. Conocimiento de la organización de los centros (Anexo 2)**

**Didáctica de la Educación Primaria: El agua en Canarias – informe de centro**

Durante el primer trimestre de nuestro primer año universitario que se desarrolló durante el año 2011-2012 en la asignatura de Didáctica de la educación tuve que realizar un proyecto de forma grupal que consistía en diseñar una unidad didáctica centrada en el agua en canarias. Seleccione este trabajo ya que tuvimos que realizar un apartado denominado “contextualización del centro” que consistía en buscar información del centro en el que estuviéramos trabajando (al no estar en ningún centro se nos proporcionó un documento con toda la información de un centro aleatorio), en este apartado teníamos que añadir datos significativos como la ubicación y las características generales del centro, la comunidad educativa compuesta por las características del alumnado, las características del profesorado,



el personal no docente, el personal administrativo, el personal de consejería, el personal de limpieza y los cuidadores del comedor.

Considero necesario mencionar que se añadían unos principios de identidad basados en el sistema educativo (calidad en la educación para todo el alumnado, transmitir y poner en práctica valores que favorezcan la libertad, la responsabilidad, la tolerancia, etc.) y unos objetivos educativos enfocados al alumnado, al profesorado, a las familias y a la institución.

Debo destacar que este trabajo nos permitió conocer un poco más la forma de trabajar de algunos centros ya que mediante los datos comentados anteriormente puedes interpretar como funciona y se organiza el colegio. A nivel personal se adquiere más conocimientos del curriculum general de primaria al tener que buscar datos como la organización del centro, las medidas de atención educativa, las reuniones con el A.M.P.A., etc.

Por lo tanto, debo indicar que a través de mi propia vivencia en un centro he comprobado que un aspecto fundamental para que un colegio funcione de forma adecuada y precisa es tener unas breves nociones de cómo funciona el centro y mantener una relación cercana con todos los elementos del colegio (los padres y madres, el alumnado, el profesorado, etc.) para que se dé un mejor funcionamiento del centro y se puedan establecer relaciones que mejoren los aprendizajes transmitidos hacía el alumnado.

## **Evidencia 2.2. Conocimiento de la organización de los centros (Anexo 5)**

### **Practicum II: Unidad Didáctica de Lengua**

Durante el segundo trimestre de nuestro último año universitario que se desarrolló durante el año 2014-2015 y durante la realización del practicum general, tuve que realizar un proyecto de forma individual que consistía en diseñar una unidad didáctica de lengua para 6º de primaria centrada en los adjetivos, los adverbios, la comprensión lectora y los signos de puntuación (los dos puntos, los puntos suspensivos y el punto y coma).

La realización de esta unidad me permitió conocer más a fondo la estructura de un centro pues comencé ejerciendo como mero observador para conocer la forma en la que se organizaba el centro (como se organiza el profesorado a la hora de tener que dar las clases, que metodología de trabajo utiliza cada profesor, en concreto la profesora de lengua, como estructuran la programación y sobre todo conocer al alumnado y la forma en la que puedes llegar hasta ellos). Una vez integrado en la organización de la escuela comencé con mi unidad didáctica realizando una especie de “prueba” a modo de evaluación inicial, una vez corregido el examen pude hablar de forma individual con aquellos alumnos/as que necesitaban mejorar o que tuvieran algún detalle que les quisiera comentar individualmente (debo destacar que uno de los detalles que aprendí en el colegio Montessori fue resaltar siempre los aspectos positivos y evitar los negativos). Debo indicar que durante la realización de algunas de mis sesiones tuve que posponer algunas actividades debido al poco tiempo del que disponía.

Para finalizar debo destacar que durante mi tiempo como observador en el colegio Montessori pude actualizar mis conocimientos para ejercer la docencia de una forma más correcta y adecuada, un ejemplo de ello sería durante la realización de una de mis sesiones en donde el alumnado debía elaborar un pequeño texto para luego presentarlo y organizar un pequeño debate con la clase de manera que innovas tus técnicas de enseñanza a la par que el alumnado adquiere conocimientos, normas de conductas, fomentan la creatividad y la expresión oral y escrita. En conclusión, una parte importante de la organización de los

colegios se encuentra en la clase y en la importancia de saber cómo transmitir los conocimientos teniendo en cuenta la metodología del centro

**Evidencia 2.3. Conocimiento de la organización de los centros (Anexo 6)**  
**Acción tutorial: Plan de acción tutorial**

Durante el segundo trimestre de nuestro tercer año universitario que se desarrolló durante el año 2013-2014 en la asignatura de Acción Tutorial, tuve que redactar un proyecto de forma grupal en el que debíamos realizar un plan de acción tutorial, este plan de acción tutorial consiste en diseñar una serie de sesiones que se deberán presentar a lo largo de un año escolar (estas sesiones se presentarán de forma esquematizada mediante un cronograma), además se debe introducir una contextualización del “centro” en el que vamos a presentar este proyecto (CEIP Fray Albino).

En esta contextualización se presentarán muchos aspectos del centro en cuestión que nos permitirán conocer más a fondo la organización del colegio. Se resaltarán aspectos como los colegios cercanos, las instalaciones deportivas y del gobierno, los entornos culturales y lúdicos para el alumnado como una biblioteca, también figura una descripción detallada del centro en donde se describen las instalaciones, los cursos, el material del que dispone el colegio y las actividades extraescolares que se realizan en el centro con un horario detallado (estas actividades son diseñadas por el A.P.A. de 15:00 a 17:00 y abarcan aspectos deportivos, culturales, creativas y de apoyo al currículo). Personalmente considero que a través de la realización de este proyecto mejore mis conocimientos a la hora de tener que buscar información sobre un colegio y me permitió conocer un poco más a fondo cómo se organiza un centro escolar como el CEIP Fray Albino.

Resulta importante indicar que mediante la intervención realizada en los distintos practicums, pude conocer cómo se estructuran y organizan los colegios Montessori y San Fernando de tal forma que pude ampliar y mejorar mis conocimientos sobre la forma en la que se organiza un colegio de educación primaria. Finalmente debemos concluir esta evidencia resaltando la importancia de que un maestro deba tener unos conocimientos mínimos del centro en el que va a impartir sus clases para que no se den problemas con el colegio y al mismo tiempo el docente pueda preparar sus clases basándose en la información que tiene de dicho centro.

**Competencia 3. Reflexionar sobre las prácticas de aula para innovar y mejorar la labor docente. Adquirir hábitos y destrezas para el aprendizaje autónomo y cooperativo y promoverlo entre los estudiantes. Competencia Básica 217.**

**Evidencia 3.1. Fomentar y desarrollar el aprendizaje autónomo y cooperativo al mismo tiempo que se innovan y mejoran las técnicas como docente (Anexo 7)**

**Didáctica de la Medida y la Geometría: “Identificación de los cuerpos geométricos: cubos, ortoedros, prismas, pirámides, cilindros y esferas”.**

Durante el segundo trimestre de nuestro tercer año universitario que se desarrolló durante el año 2013-2014 en la asignatura de Didáctica de la Media y la Geometría, tuve que realizar un proyecto de forma grupal que consistía en diseñar una unidad didáctica enfocada en las figuras geométricas.

En esta asignatura tuvimos que realizar una plantilla en la que diseñábamos y respondíamos una serie de actividades centradas en la adquisición de unos conocimientos básicos relacionados con las figuras geométricas ( en una de las actividades se añadían fotos de la vida real en la que el alumnado debía redactar y explicar qué tipo de figura geométrica era y porque), es importante destacar que estas actividades tendrán que ser redactadas en papel y posteriormente se podrán corregir y realizar de forma práctica o de forma alternativa. Otro ejemplo sería una actividad en la que entregamos al alumno/a una hoja en la que aparecen varias regletas y deben sumarlas para hallar el resultado, los alumnos podrán coger las regletas y realizar la operación de forma práctica para sucesivamente introducir el resultado en el papel, también pueden realizarlo de forma contraria (empiezan por el papel y acaban por la práctica). Es importante resaltar que a la hora de realizar algunas actividades los alumnos y alumnas se habrán colocado en parejas, de esta forma logras que el alumnado desarrolle su aprendizaje autónomo al tener que realizar la actividad de ambas formas y al mismo tiempo fomentas la cooperación ya que en caso de duda puede comentarlo con el compañero/a que tenga al lado.

**Evidencia 3.2. Fomentar y desarrollar el aprendizaje autónomo y cooperativo al mismo tiempo que se innovan y mejoran las técnicas como docente (Anexo 8)**  
**Manifestaciones Sociales de la Psicomotricidad: Sport Education**

Durante el primer trimestre de nuestro último año universitario que se desarrolló durante el año 2014-2015 en la asignatura de Manifestaciones Sociales de la Psicomotricidad, tuve que realizar un proyecto de forma grupal, en este trabajo tuvimos que realizar un “sport education” que consistía en la explicación y la realización adecuada de uno o varios deportes concretos desempeñando diversos roles (cámara, entrenador, anotador, etc.) que nos permiten adquirir una serie de habilidades y destrezas al mismo tiempo que obtenemos información sobre los deportes explicados y los diversos roles.

El aprendizaje más importante que obtuve durante la realización de este proyecto fue la capacidad para desarrollar la autonomía mediante la búsqueda de información sobre el rol y el deporte que se te asigne, también se debe destacar que se fomenta el aprendizaje autónomo a la hora de tener que observar las acciones (referidas a los movimientos, las reglas, etc. del deporte en cuestión) y los papeles (roles) que desempeñan cada uno de los compañeros con los que realizas dicho proyecto. Para finalizar me gustaría resaltar que este proyecto fomentaba la cooperación pues la mayoría de las funciones se hacían en grupo, este proyecto se puede llevar a cabo en las aulas de tal forma que el alumnado desarrollaría factores como los mencionados anteriormente. (Se debe adaptar el proyecto en función del material, el curso, los horarios, etc.). Por lo tanto, se debe mencionar que mediante la observación y determinadas hojas que permitirán evaluar las sesiones realizadas, el docente podrá reflexionar sobre sus prácticas e innovarlas para mejorar su labor como maestro de educación primaria. Finalmente considero que a través de este proyecto puedes adquirir una serie de aprendizajes autónomos y colectivos que podrás transmitir al alumnado utilizando el mismo proyecto pero adaptándolo al alumnado.

**Evidencia 3.3. Fomentar y desarrollar el aprendizaje autónomo y cooperativo al mismo tiempo que se innovan y mejoran las técnicas como docente (Anexo 9)**  
**Practicum de mención: Diario Escolar.**

Durante el segundo trimestre de nuestro último año universitario que se desarrolló durante el año 2014-2015 y durante la realización del practicum de mención en el colegio

Montessori, tuve que realizar de forma individual un diario en el que redactaba aquellos aspectos que consideraba más importante de la semana en la escuela. En este diario tenía que añadir las metodologías que iba observando de cada profesor (mando directo, asignación de tareas, etc.) junto con reflexiones personales y propuestas para mejorar determinadas situaciones en el aula, un ejemplo sería una situación en la que dos alumnos/as tienen que inventar una escena de teatro y ambos dan diferentes opciones pero ninguno de los dos quiere realizar la escena que propone su compañero. La solución sería que realizaran ambas funciones mezcladas o que el profesor les de alguna ayuda para que elijan otra alternativa).

Uno de los conocimientos más fundamentales que adquirí fue observando un tipo de metodología que realizaba el profesor de educación física de 6º de primaria, el profesor utilizaba una metodología muy similar a la de asignación de tarea pues en muchas ocasiones llegaba a la clase y simplemente decía que el alumnado debía sorprendernos con algo diseñado por ellos mismo y que tenían veinte minutos para diseñarlo y presentarlo. Este tipo de metodología la utilicé en algunas sesiones de mi unidad didáctica en la que proporcionaba una mínima información al alumnado y ellos debían forjar el resto del contenido, mediante este método de trabajo el alumnado puede fomentar la creatividad, la autonomía y la cooperación. Por lo tanto, debo considerar que a través de los diarios, un docente puede reflexionar y mejorar las prácticas realizadas al mismo tiempo que obtiene y analiza los hábitos y destrezas que le permitirán adquirir un aprendizaje autónomo y colectivo para poder transmitírselo a sus alumnos y alumnas.

**Competencia 4. Orientar los procesos de enseñanza y aprendizaje para “aprender a sentir.”, “aprender a estar.”, “aprender a hacer”. Competencia Específica 226.**

**Evidencia 4.1. Conocimientos sobre los procesos de enseñanza y aprendizaje para “aprender a sentir”, “aprender a estar” y “aprender a hacer” (Anexo 6)**

**Acción tutorial: Plan de acción tutorial (unidad didáctica)**

En el tercer año universitario durante los años 2013-2014 en la asignatura de Acción tutorial realicé un proyecto grupal centrado en la atención educativa. En este trabajo tuvimos que diseñar una serie de sesiones que se clasificaban en tres bloques: “aprender a sentir”, “aprender a estar” y “aprender a hacer”. Estos tres bloques estaban centrados en fomentar el respeto, la igualdad y el trabajo en equipo, además me gustaría destacar que durante el desarrollo de cada sesión tuvimos que añadir actividades adaptadas para niños y niñas que necesitan atención educativa.

Para comenzar a realizar este proyecto tuvimos que elaborar un cronograma en donde se colocaba de forma estructurada: las fechas, las actividades, el contenido que se iba a impartir (indicado a modo de unidad), el ámbito que íbamos a desarrollar y el número de sesiones que necesitaríamos para transmitir el contenido, es importante indicar que el cronograma fue elaborado para ser desarrollado durante un año escolar, esto es debido a que está estructurado y organizado en tres trimestres.

En el primer trimestre centramos nuestras sesiones en desarrollar y fomentar la convivencia, mediante varias actividades en las que tenían que trabajar de forma grupal o en parejas como por ejemplo a la hora de tener que cocinar en grupo o cuando vayan a presentar un cuento de forma grupal. También mediante pequeñas charlas o días dedicados a traer información y comida de otras culturas, se fomenta la convivencia y el multiculturalismo evitando la discriminación. Posteriormente en el segundo trimestre centraríamos las sesiones en fomentar aspectos como la empatía, el altruismo, etc. Estos aspectos permitirán que el

alumnado desarrolle su capacidad para “aprender a sentir”. Mediante actividades como el planteamiento de un dilema moral o la realización de un taller de arte solidario desarrollaremos en el alumnado nuevas sensaciones, sentimientos, etc.

Durante el último trimestre se realizarán actividades que busquen fomentar la autonomía y el pensamiento del alumnado. Actividades como la elaboración de un títere o que inventen su propio cuento y lo presenten utilizando el títere que han creado, permitirá que el alumnado fomente su autonomía y confianza en sí mismo. Debo considerar que el desarrollo de este proyecto grupal centrado en la atención educativa me ha permitido obtener conocimientos para elaborar actividades enfocadas en fomentar aspectos como “aprender a sentir”, “aprender a estar” y “aprender a hacer”.

Finalmente debo indicar que para la elaboración de cada unidad (los contenidos que se van a impartir durante cada trimestre) tuvimos que diseñar una serie de objetivos y seleccionar mediante el curriculum, una serie de competencias básicas relacionadas. En conclusión, considero que mediante la elaboración de este trabajo logramos comprender un poco más como transmitir los procesos de enseñanza y aprendizaje para “aprender a sentir”, “aprender a estar” y “aprender a hacer”.

#### **Evidencia 4.2. Conocimientos sobre los procesos de enseñanza y aprendizaje para “aprender a sentir”, “aprender a estar” y “aprender a hacer” (Anexo 10) Didáctica de las Ciencias Sociales I: Cuestiones Ciencias Sociales.**

Durante mi segundo año universitario durante los años 2012-2013 en la asignatura de Didáctica de las Ciencias Sociales I realizamos un trabajo grupal que se basaba en la búsqueda de información sobre la educación y algunos de sus aspectos fundamentales como los derechos humanos o las distintas definiciones que existen sobre la educación según las leyes que han ido apareciendo con el paso del tiempo (Ley Moyano, ley de educación primaria, ley general de educación, LOGSE y LOE).

En la realización de este trabajo tuvimos que investigar y conocer los cuatro pilares básicos de la educación (aprender a aprender, aprender a hacer, aprender a vivir juntos y aprender a ser). Antes de comenzar a redactar los cuatro pilares básicos de la educación, tuvimos que definir las palabras de convivencia, conflicto y tolerancia utilizando fuentes de información como internet o algunos apuntes que se encontraban en el aula virtual, estas palabras están estrechamente relacionadas con los cuatro pilares básicos y promover esos valores en un aula escolar ayudará al desarrollo del alumnado.

En el trabajo también se encuentran algunos puntos que nos hablan sobre *las diferencias individuales como origen de los conflictos* (la constitución genética, la educación recibida, la visión de la realidad, los recursos personales, las metas y las necesidades), *formas habituales de afrontar los conflictos cotidianos* (negación, evitar el problema, amenazas, etc.) y *estrategias cognitivas para afrontar estos conflictos* (en el trabajo añadimos y aprendimos a realizar estrategias como: la analítica (permite que el alumno compare, analice y critique el problema), la creativa (el alumno pueda elaborar, diseñar o anticipar una solución al problema, como decía Ken Robinson debemos crear mentes libres) y la práctica (el alumno tendrá que resolver alguna situaciones el mismo).

Debo resaltar que en el trabajo también se refleja la importancia de las emociones pues como decía Daniel Goleman (1996): *“las emociones son sentimientos compuestos de determinados pensamientos, estados biológicos, estados psicológicos y tendencias a la acción”*. Es por ello que las emociones desempeñan un papel fundamental es los cuatro

pilares básicos pues determinan en gran parte la motivación del alumnado, la capacidad para relacionarnos con otras personas, la capacidad de adaptación y la capacidad de supervivencia. (pág. 449)

Para finalizar realizamos una pequeña comparación del estilo asertivo frente al estilo agresivo y pasivo, considerando que el estilo asertivo es el más indicado ya que fomenta y transmite valores de respeto hacia los demás y hacia uno mismo, acepta las posturas de otras personas aunque no las comparta, expresa lo que siente de forma directa y honesta evitando los conflictos. Es fundamental mencionar que a través de la elaboración de este trabajo conocimos más a fondo los cuatro pilares básicos de la educación y esto nos permite como futuros docentes de la educación primaria abordar aspectos como la mejora de la empatía, el altruismo, el respeto, etc.

**Evidencia 4.3. Conocimientos sobre los procesos de enseñanza y aprendizaje para “aprender a sentir”, “aprender a estar” y “aprender a hacer” (Anexo 3)**  
**Manifestaciones Sociales de la Psicomotricidad: Situación de aprendizaje sobre expresión corporal.**

Durante el primer trimestre de mi cuarto año universitario que abarcó los años 2014-2015 en la asignatura de Manifestaciones Sociales de la Psicomotricidad realizamos una serie de sesiones sobre expresión corporal con la profesora María Jesús Cuellar Moreno.

Estas sesiones me permitieron utilizar y coger bastantes ideas para desarrollar una situación de aprendizaje de forma individual sobre expresión corporal en el colegio Montessori. La razón por la que seleccione esta situación de aprendizaje fue porque a lo largo de las diferentes sesiones el alumnado “aprenderá a sentir” mediante diversas actividades donde tendrán que trabajar en grupo y ponerse en el lugar del otro a la hora de aceptar las diferencias, las opiniones, etc. (un ejemplo sería mediante la representación de una escena teatral donde el alumnado tendrá que aceptar algunas de las opiniones de sus compañeros y ponerse en el lugar del otro para comprender la dificultad de realizar un determinado papel), también “aprenderán a estar” ya que se transmitirán una serie de valores y normas de comportamiento de forma indirecta durante las sesiones ( un ejemplo sería durante el principio de cada sesión en donde el alumnado tendrá que colocarse en un círculo y esperar a que el profesor explique la actividad para poder dispersar el círculo.

Conforme avancen las sesiones el alumnado deberá de realizar el círculo y mantener el silencio de forma autónoma. Debo destacar que el alumnado “aprenderá a hacer” mediante muchas actividades en las que se buscará fomentar la autonomía y la libertad de expresión a través de gestos, movimientos, etc. (un ejemplo sería una actividad que se realiza en una de las sesiones en donde el alumnado debe inventar tres movimientos y gestos inventados para realizarlos delante de la clase a modo de pasarela de moda). Por todo esto considero que mi situación de aprendizaje abarca los puntos comentados anteriormente, además, la observación y la práctica de la expresión corporal me ha permitido mejorar mis conocimientos como docente y aprender nuevas técnicas para interactuar y evaluar al alumnado.

Finalmente me gustaría indicar que mediante las distintas sesiones que se dan en un aula se pueden transmitir de forma indirecta valores como: el comportamiento en una clase, el respeto hacía el profesorado, etc. En conclusión, es fundamental mencionar e indicar que en los diversos practicum en los que hemos intervenido, he ido observando y transmitiendo aspectos como el respeto entre los compañeros y el profesor, saber ponerse en el lugar del

otro, etc. Estos aspectos están relacionados con la orientación para: “aprender a sentir.”, “aprender a estar.”, “aprender a hacer”.

### **Competencia 5. Competencia específica Participar en la actividad docente y aprender a saber, actuando y reflexionando desde la práctica. Competencia Específica 238.**

#### **Evidencia 5.1. Conocer el desarrollo de la actividad docente desde la práctica (Anexo 5) Practicum II: Unidad didáctica de Lengua.**

Durante el segundo trimestre de nuestro último año universitario que se desarrolló durante el año 2014-2015 y durante la realización del practicum general en el colegio Montessori, tuve que diseñar y realizar una unidad didáctica de forma individual sobre lengua castellana y literatura en la clase de 6° de primaria. En esta unidad se debían abordar una serie de contenidos que mencionare a continuación: la comprensión lectora, los dos puntos, el punto y coma y los puntos suspensivos. Estos contenidos se darían durante un margen de seis sesiones en donde habría una prueba evaluativa para comprobar si se han conseguido los objetivos propuestos, durante la realización de varias sesiones, tuve que realizar algunos cambios en los ejercicios ya que personalmente llegaba a considerar que mediante estos ejercicios no aprenderían a utilizar correctamente los contenidos transmitidos.

En estas sesiones, pude mejorar mis habilidades y destrezas como docente gracias a la ayuda de la profesora de lengua (me proporcionaba trucos para controlar a la clase como realizar pequeños debates grupales, de esta forma lograbas que te prestarán atención). En conclusión, debo indicar que el desarrollo de estas sesiones me permitió poco a poco ir reflexionando sobre las prácticas que realizaba para mejorarlas en un futuro y actuar de la forma más correcta posible en determinadas situaciones.

#### **Evidencia 5.2. Conocer el desarrollo de la actividad docente desde la práctica (Anexo 11) Practicum II: Proyecto de comprensión: El tranvía.**

Durante el segundo trimestre de nuestro último año universitario que se desarrolló durante el año 2014-2015 y durante la realización del practicum general en el colegio Montessori, realicé un pequeño trabajo de investigación y de forma individual con la clase de 6° de primaria. En este trabajo el alumnado debía de buscar información sobre el origen y los nombres de algunas de las paradas del tranvía. Una vez encontrasen algo de información estructuré la clase en dos partes para organizar un pequeño debate y comprobar la información que habían obtenido, también deberán realizar pequeños esquemas que reflejen la importancia religiosa de esas paradas. Posteriormente el alumnado tendrá que realizar pequeñas adivinanzas en parejas relacionadas con alguna parada del tranvía. Una vez realizadas y presentadas las adivinanzas, el alumnado fomentará su creatividad mediante la realización de un collage en donde aparezcan las figuras o esculturas significativas cercanas a las paradas del tranvía. Para finalizar el alumnado volverá a las paradas del tranvía para formular preguntas sobre los personajes y símbolos que se encuentran en las distintas paradas del tranvía. A medida que iba proponiendo nuevas actividades debía cambiar algunos detalles como la realización de adivinanzas por parte del alumnado en vez de la formulación de preguntas. Finalmente tuve que modificar algunas formas de evaluar al alumnado debido a las modificaciones realizadas en algunas actividades (las adivinanzas y la realización de figuras y esculturas significativas mediante un collage).

Por lo tanto, mediante la observación y la práctica en las distintas asignaturas que realizamos durante nuestra carrera universitaria, pude aprender nuevas técnicas para actuar y reflexionar sobre mis métodos de aprendizaje como docente. El diario también me permitió reflexionar sobre las prácticas realizadas y observadas de tal forma que pude mejorar determinados aspectos a la hora de intervenir como docente y plantear actividades.

Mediante la observación y la práctica en los diferentes tipos de practicum que realizamos durante nuestra carrera universitaria, pude aprender nuevas técnicas para actuar y reflexionar mis métodos de aprendizaje como docente. El diario también me permitió reflexionar sobre las prácticas realizadas y observadas de tal forma que pude mejorar determinados aspectos a la hora de intervenir como docente y plantear actividades.

## **Proyección profesional**

Durante estos cuatro años de carrera universitaria he obtenido una gran cantidad de información que no solo ayuda a aprender cómo ser maestro sino que también te ayuda a ser mejor persona pues a la hora de tener que realizar un trabajo grupal fomentas la cooperación, el trabajo en equipo y sobre el altruismo a la hora de fomentar la participación entre todos los miembros del grupo. Tampoco debemos olvidar la importancia que tiene el dedicar un constante esfuerzo para conseguir que el alumnado adquiera los conocimientos que les está transmitiendo el maestro.

Otro aspecto que me gustaría indicar es durante mis primeros años en la universidad en donde tenía diversas asignaturas que me enseñaron a formarme como maestro de educación primaria aprendiendo valores de respeto, cooperación y autonomía.

Una de las asignaturas que más han influido en mi futuro como docente de educación primaria fue la realización de los practicums de observación y de prácticas. En estos practicums teníamos que ir hasta un colegio determinado en donde podríamos observar cómo ejerce un profesor la docencia en una clase real, posteriormente tendría que dar algunas situaciones de aprendizaje o unidades didácticas para irme formando como docente y conocer cómo se estructura y organiza un colegio de educación primaria.

El currículum también fue un elemento imprescindible durante mis cuatro años de carrera universitaria. Durante estos cuatro años en la gran mayoría de las asignaturas se impartían clases en donde se explicaba cómo funcionaba el currículum para que en un futuro pudiéramos realizar unidades didácticas o situaciones de aprendizaje utilizando el currículum y sabiéndolo manejar sin ningún tipo de problema. Es fundamental que un profesor/a sepa manejar el currículum pues le ayudará a organizar sus situaciones de aprendizaje y lo podrá tener de una forma ordenada y estructurada para que no haya problemas con el tiempo.

Para finalizar me gustaría indicar que una vez acabada la carrera universitaria me gustaría continuar realizando un máster en Formación del Profesorado de Educación Secundaria Obligatoria, Bachillerato, Formación Profesional y Enseñanza de Idiomas, una vez finalizado el máster me presentare a las oposiciones para acabar impartiendo clases en algún centro, personalmente considero que a través de la propia experiencia en el mundo real me iré curtiendo aún más como docente de educación primaria e iré aprendiendo nuevas formas para impartir una clase de forma adecuada y precisa. En conclusión ser maestro/a conlleva una gran responsabilidad y dedicación hacia el alumnado, a cambio obtenemos la



pasión y el cariño por enseñar y preparar a un alumnado competente para su futuro profesional y social.

## **Conclusión y valoración personal**

Para comenzar debo indicar que mediante la realización de este trabajo de fin de grado he podido recordar muchas experiencias positivas que viví durante estos cuatro años de carrera universitaria, de todas estas experiencias positivas me gustaría destacar uno de los factores que considero más relevantes, adquirir los conocimientos que me ayudaron a entender y comprender como debe ejercer la docencia un maestro de educación primaria y de qué forma pueden planificar sus métodos de enseñanza y aprendizaje. Otro aspecto que me parece relevante mencionar es el aprendizaje autónomo que te proporciona este trabajo ya que debes buscar información y realizar una reconstrucción de los conocimientos aprendidos a lo largo de mi formación como docente de educación primaria. Debo destacar que mediante la revisión exhaustiva de los trabajos realizados he podido comprobar como a través de las competencias adquiridas, trabajos que al principio de la carrera me parecieron adecuados ahora podría mejorarlos y desarrollarlos mucho más.

Otro detalle que me gustaría comentar es la importancia de las competencias en este trabajo, considero que para ser un maestro de educación primaria se deben controlar cada una de las competencias que he seleccionado en este trabajo pues como ya he comentado anteriormente estas competencias tienen una fuerte relación en la práctica que desempeña un factor fundamental en la docencia. Las evidencias han sido un aspecto del trabajo muy relevante pues me ha permitido demostrar la adquisición de las competencias seleccionadas mediante la utilización de trabajos, diarios realizados durante el período de prácticas, etc.

La proyección profesional de este Portafolio me resulto bastante gratificante pues pude exponer los aspectos más significativos durante mis cuatro años de carrera universitaria, además añadí como pienso continuar mi trayectoria profesional como docente y finalicé con una reflexión personal sobre la relevancia de ser maestro/a de educación primaria.

Este Trabajo De Fin De Grado me ha permitido mejorar mi expresión escrita y al mismo tiempo a redactar un Portafolio de forma correcta y estructurada. Debo indicar que la realización de este Trabajo De Fin De Grado ha aumentado mis conocimientos en aspectos como la expresión y comprensión tanto oral como escrita, he podido conocer las opiniones de diversos autores que son un referente en la docencia como Zabalza y Perrenoud y me ha permitido utilizar antiguos trabajos que me permitieron formarme como maestro.

Para finalizar este Portafolio permitirá que el día de mañana tengamos un recuerdo de nuestra experiencia durante nuestra formación como docentes de educación primaria.

## Referencias bibliográficas

- De Lella, Cayetano. (1999). Modelos y tendencias de la formación docente. I Seminario Taller sobre perfil del docente y estrategias de formación. Lima, Perú.
- Echeverría, B. (2005). Competencias de acción de los profesionales de la orientación. Madrid. ESIC editorial.
- Hymel, S., y Franke, S. (1985). Children's peer relations: Assessing selfperceptions. En B.H. Schneider, K.H. Rubin y J.E. Lendigham (Eds.), Children's peer relationships: Issues in assessment and intervention. Nueva York. Springer-Verlag.
- Kemp, J.,Smellie, D. (1989). Planning, Producing and Using Instructional Media. New York. Harper & Row
- Kolb, D. (1984). Experiential Learning. New Jersey: Prentice Hall Inc.
- Korthagen, F. A. J., Loughran, J. y Russell, T. (2006). Developing fundamental principles for teacher education programs and practices. Teaching and Teacher Education.
- Krathwohl D.R., Bloom, B.S. y Masia, B.B. (1964). Taxonomy of educational objectives: The classification of educational goals. Handbook II: Affective domain. Nueva York. Logman.
- Kupersmidt, J.B. y Patterson, C. (1991). Childhood peer rejection, aggression, withdrawal and perceived competence as predictors of self-reported behavior problems in preadolescence. Journal of Abnormal Child Psychology.
- Montagu, A. (1983) .El mito de la violencia humana. El País, Jares (página 17)
- Patterson, C.J., Kupersmidt, J.B. y Griesler, P.C. (1990). Children's perceptions of self and of relations with others as a function of sociometric status. Child Development,
- Pérez Gómez, A.I. (1983). Conocimiento académico y aprendizaje significativo. Bases teóricas para el diseño de la instrucción.
- Perrenoud, P. (1998). Construire des compétences dès l'école (Construir competencias desde la escuela). Paris. ESF.
- Salvador, A. y Peiró, J.M (1986): La madurez vocacional. Evaluación, desarrollo y programas de intervención. Alhambra. Madrid.

- Schön, D. (1983). *The reflective practitioner: How professionals think in action*. New York, NY: Basic Books.
- Super, D.E. y Hall, D. (1978). Career developmente exploration and planning. *Ann.Rev of Pshycology*.
- Xesús, R. Jares. (1999 a, 1999 b). *Educación y derechos humanos: estrategias didácticas y organizativas*. Ed.popular.
- Zabalza, M. A. (2003). *Competencias docentes del profesorado universitario. Calidad y desarrollo profesional*. Madrid. Narcea.
- Zabalza BERAZA, M. (1987). *Diseño y Desarrollo del currículum*. Madrid. Narcea.
- Zabalza, M. (1984). *Un modelo de Orientación plenamente integrado en el proceso didáctico*. Educadores.
- Zabala, A. (2002). *La práctica educativa, cómo enseñar*. Barcelona: Graó.



# **ANEXO 1**

## **LEGADO DE ROMA**

**Curso: 2012/2013**

# La Herencia De Roma:

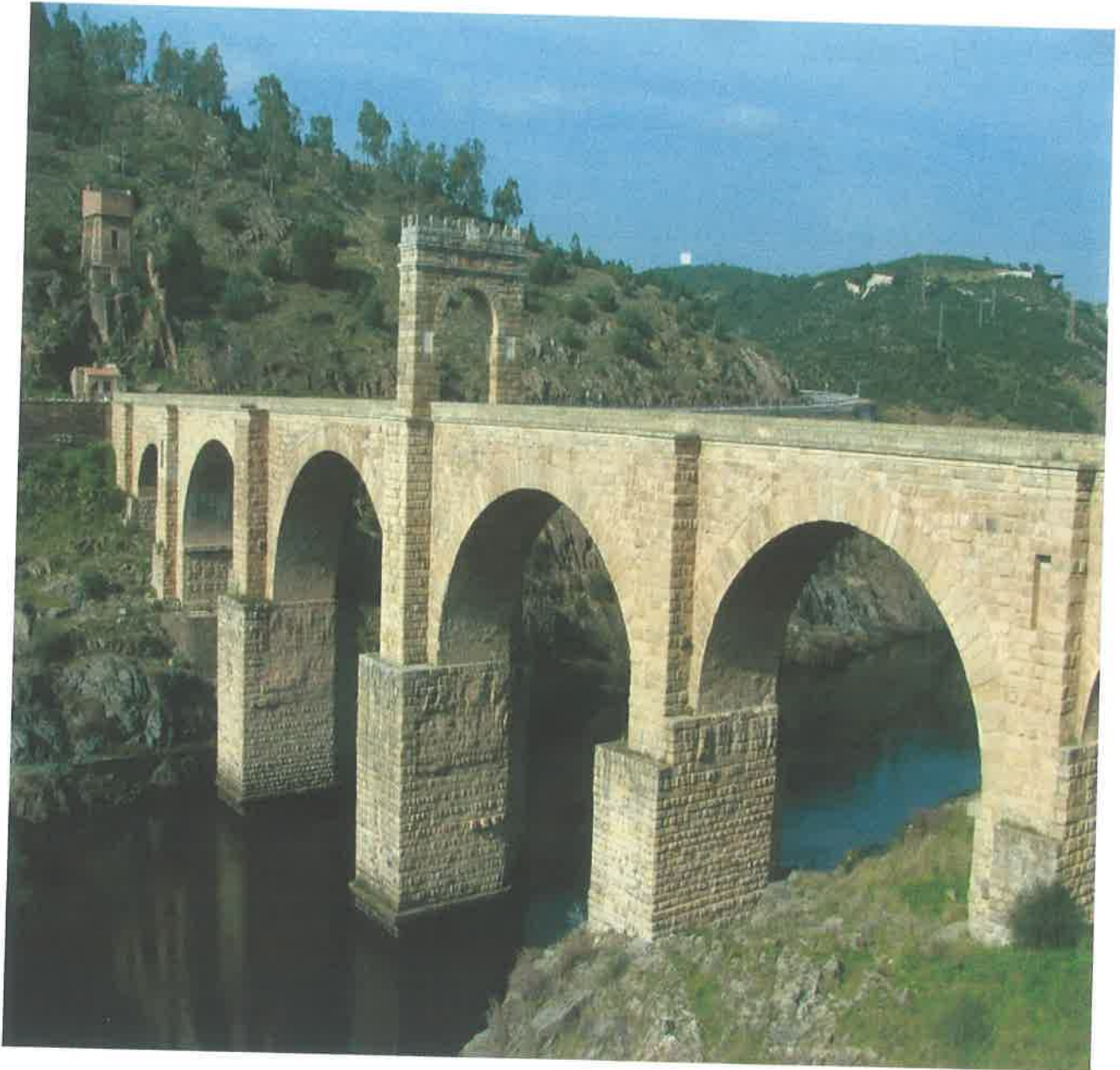

Alejandro Moreno Gómez

Conocimiento Del Medio

Segundo Ciclo

Curso: 4º Primaria

Duración: 55 minutos

**Objetivo:**

- Valorar la aportación romana en Hispania.

**Contenidos Conceptuales - Legado De Roma:**

**1. Hispania Romana:**

**a) Organización Política:**

**1-Hispania Citerior**

- a) Descripción (Comprendían la franja costera del Mediterráneo, desde los Pirineos, hasta aproximadamente la ciudad de Linares.)
- b) Galicia y Asturias fueron anexadas a la Hispania Citerior o "Tarraconensis" pasando a ser la mayor de las tres provincias hispánicas.

**2-Hispania Ulterior**

- a) Descripción (abarca la totalidad del sur y el oeste de la Península Ibérica.)
- b) Tipos (Se dividió en la Hispania Baetica que abarcaba la parte sur y la Hispania Lusitania que abarca el territorio situado al norte y al oeste.)

**b) Economía:**

**1-Acuñación De La Moneda**

- a) Descripción (Para facilitar las transacciones comerciales).

**2-Minería**

- a) Descripción (Extraían plata, cobre, hierro, etc.)
- b) Tipos ( Las minas de oro de las Miédolas de Las Omañas en León y las minas de oro de Valavelleiro en Asturias.)

**3-Agricultura**

- a) Descripción (la política romana permitió una rápida colonización de las tierras.)

b) Tipos ( Se cultivo la aceituna, la vid, se comienza a producir aceite de oliva, comercio de salazones, etc.).

c) Fundación De Las Ciudades Romanas:

1- Ejemplos ( Córdoba, Zaragoza, Valencia , Mérida, etc. )

## 1. Arte

a) Pintura:

1- Descripción (Iglesia De Santa Eulalia en Lugo, Mosaicos)

2- Tipos de pintura (De Incrustación, Arquitectónico, Mixto u Ornamental e Ilusionista).

b) Arquitectura:

1- Calzadas:

a) Tipos de calzada (De tierra, Con guijarros o pequeñas piedras y De piedras de medio tamaño).

b) Ejemplos (La Calzada De Los Peregrinos en León o La Vía Del Besaya en Cantabria.)

2- Puentes:

a) Tipos (De Ladrillos o De Piedras y podían ser grandes, pequeños y medianos.)

b) Descripción (El Puente De Córdoba y el de Salamanca.)

c) Esculturas:

1- Descripción (Emperador Tiberio en el museo arqueológico nacional o El Augusto De Prima Porta En Zaragoza.)

2- Tipos de esculturas (Mármol y Bronce).

### Contenidos Procedimentales:

- Análisis de una imagen.
- Análisis de un mapa.
- Saber hacer e interpretar un eje cronológico.
- Observación y descripción de un objeto.

## Contenidos Actitudinales:

- Valorar la importancia del Legado de Roma en los monumentos, el latín, las ciudades conquistadas por Roma, etc.

### Actividades:

#### 1- Conocimientos Previos: (Introducción)

Usaremos los cinco primeros minutos de clase para realizar preguntas directas a los niños sobre que saben de Roma; si conocen alguna herencia Romana en España (monumentos, pinturas, etc.) y podremos apoyarnos en algún tipo de imagen como el teatro romano en Mérida.

#### 2-Eje cronológico:

Haremos y explicaremos como hacer un eje cronológico donde los niños/as ubicarán fechas fundamentales del legado de Roma que irán poniendo a lo largo de toda la clase. ( comienzo de la conquista Romana, cuando se produjo la división territorial.....)

#### 3- Exposición interactiva de contenidos:

Durante diez minutos les explicaremos las divisiones territoriales que se produjeron en España y usaremos un mapa en el que se muestra las divisiones de la Hispania Romana y un mapa de la España actual para que vean la comparación .

#### 4- Análisis de fachadas y monumentos Romanos:

Utilizaremos el proyector para poner un PowerPoint con algunas imágenes que los niños deberán describir todo lo que puedan durante cinco minutos. Introduciremos imágenes como El Acueducto De Segovia , El Anfiteatro En Tarragona, La Fachada De Las Termas Romanas En Toledo, etc.

#### 5- Puesta en práctica de los contenidos explicados:

El profesor repartirá varios folios que contienen diversas imágenes (monumentos, minería, ciudades como: Valencia, Mérida, etc. ), los niños deberán identificar a que parte pertenecen, (Arte, Economía, Ciudades Romanas etc.) los folios se recogerán al finalizar la clase.

#### 6-Análisis de un objeto:

Durante los últimos diez minutos finalizaremos la actividad repartiendo a los alumnos diferentes objetos (mármol, guijarros, etc.) que tendrán que describir mediante la vista, el tacto, el olor, etc. para luego explicar qué tipo de objetos creen que puede ser.

Bablos



Cuarto Paso: Analizar los contenidos del mapa.

6-Análisis de un objeto:

Durante los últimos diez minutos finalizaremos la actividad repartiendo a los alumnos diferentes objetos (mármol, guijarros, etc.) que tendrán que describir mediante la vista, el tacto, el olor, etc. para luego explicar qué tipo de objetos creen que puede ser.

Referencias Bibliográficas:

Jenkyns, R. , Fontana, J. , Pontón, G. (1995). *El Legado De Roma*. Barcelona: Serie Mayor.

Hidalgo, J. , Pérez, D. , Gervás, M. (1998). *Romanización y Reconquista En La Península Ibérica: Nuevas Perspectivas*. Salamanca: Ediciones Universidad De Salamanca.

Dupré, X. (2004). *Las Capitales Provinciales De Hispania*. Roma : "L'Erma" di Bretschneider

Keay, S. (1992). *Hispania Romana*. Sabadell: AUSA.

B) Fuentes Electrónicas:

[http://es.wikipedia.org/wiki/Mosaico\\_romano](http://es.wikipedia.org/wiki/Mosaico_romano)

[http://es.wikipedia.org/wiki/Romanización\\_de\\_Hispania](http://es.wikipedia.org/wiki/Romanización_de_Hispania) (Consulta: 29/10/2012).

<http://profesorjlcarreras.blogspot.com.es/2008/09/documento-la-herencia-romana.html> (Consulta 1/11/2012).

[http://www.portalplanetasedna.com.ar/roma\\_legado.htm](http://www.portalplanetasedna.com.ar/roma_legado.htm) (Consulta 5/11/2012).

<http://www.librosmaravillosos.com/laepopeyadelamedicina/capitulo04.html>. (Consulta 17/11/2012).



# **ANEXO 2**

## **EL AGUA EN CANARIAS**

**Curso: 2011/2012**

# Unidad Didáctica: “El Agua en Canarias”



**Grupo formado por:**

Noemí Barbuzano Ramallo  
Guillermo González Hernández  
Alexandra Marrero Fariña  
Carolina Méndez Rodríguez  
Alejandro Moreno Gómez  
Jorge Naval Hernández  
Claudia Rodríguez de la Cruz  
María Virginia Ramos Martín  
Edna Jezabel Torres Gutiérrez

**Magisterio de Primaria  
Grupo 3**

INDICE	Pág.
1. Contextualización del Centro .....	1-3
1.1. Entorno	
1.2. Características generales del centro	
1.3. Comunidad educativa	
2. Principios de identidad .....	3
3. Objetivos educativos .....	4
4. Diseño curricular: Unidad didáctica para los 3 ciclos de primaria	
4.1. Título de la Unidad .....	4
4.2. Temporalización .....	4-6
4.3. Objetivos	
4.3.1. Objetivos didácticos de la Unidad.....	6
4.3.2. Objetivos de la etapa de educación primaria con los que se relacionan.....	6
4.4. Programación por ciclos (1º, 2º y 3º)	
<u>Primer Ciclo</u>	
4.4.1. Objetivo .....	7
4.4.2. Contenidos seleccionados .....	7
4.4.3. Diseño de actividades .....	7-9
4.4.3.1. Organización del alumnado .....	9
4.4.4. Evaluación	
4.4.4.1. Criterios de evaluación .....	9-10
<u>Segundo Ciclo</u>	
4.4.1. Objetivo .....	10
4.4.2. Contenidos seleccionados .....	10-11
4.4.3. Diseño de actividades .....	11-14
4.4.4. Evaluación	
4.4.4.1. Criterios de evaluación .....	14
4.4.4.2. Instrumentos y procedimientos .....	14-15
<u>Tercer Ciclo</u>	
4.4.1. Objetivo .....	15
4.4.2. Contenidos seleccionados .....	15-16
4.4.3. Diseño de actividades .....	16-20
4.4.4. Evaluación .....	20
4.5. Cuadro esquemático del diseño curricular de la unidad .....	21
Anexos .....	22-23

competencias = 3 ciclos

↑ selección contenidos ( )  
 ↓ 1º ciclo: 1 activ. por semana ( )  
 ↑ 2º ciclo: 2 activ. ↑ et. didáctica por 11-12  
 ↑ 3º ciclo: 3 activ. ↓ 5+ activ. ↓ evaluación 0,6  
 Prob: - 0,4  
 - 0,5  
 - 0,5  
 - 0,7  
 - 0,8  
 - 0,6  
 - 0,6  
 - 0,6

## 1. Contextualización del Centro

---

El centro al que dirigimos nuestra unidad didáctica tiene un alto nivel *de fracaso escolar*.

### 1.1. Entorno

Haciendo referencia al medio natural donde se encuentra el centro, destacamos que es un pueblo costero, con una población de un nivel social, económico y cultural medio – bajo. Las familias suelen ser de clase obrera. Sus trabajos se relacionan con la agricultura y la pesca, ya que es el sustento económico de su día a día. Por eso nuestra unidad didáctica se basa en enseñarles a los niños y niñas la importancia del agua, tanto para la vida cotidiana como para su uso y consumo responsable.

### 1.2. Características generales del Centro

El nombre del Centro es C.E.I.P. Punta del Hidalgo.

Centro de Educación Infantil y Primaria

Carretera General Punta del Hidalgo, nº 106

C. Postal: 38240, La Laguna, Tenerife.

922156454 Fax: 922 15 69 39

@gobiernodecanarias.org Código del Centro: 38002417

Este centro se divide en dos etapas, Infantil y Primaria. Nosotros nos centraremos en la educación Primaria, que consta de 3 ciclos, con sus respectivos cursos:

- El primer ciclo, le corresponde 1º y 2º.
- El segundo ciclo, 3º y 4º.
- Por último, el tercer ciclo, 5º y 6º.

Se caracteriza por tener unos recursos tanto económicos como físicos escasos, es decir, las infraestructuras son antiguas y cuentan con pocas ayudas para poder modernizarlas. Con respecto a los materiales escolares disponibles para el alumnado, son limitados, pero siempre intentan hacer diversas actividades con los materiales con los que cuentan. Aún así disponen de un servicio mínimo de transporte, que recoge a los niños del pueblo, y con un comedor en el cual no hay que pagar cuotas.

### 1.3. Comunidad educativa

#### Alumnado Características

-Los alumnos tienen dificultades para alcanzar los objetivos generales de la etapa, lo que incluye también las competencias básicas trabajadas en la unidad.

-Presentan un nivel bajo de concentración, lo que impide el correcto funcionamiento de la clase como grupo.

-Los niños y niñas no encuentran las motivaciones positivas necesarias para realizar las tareas requeridas, lo que conlleva, a una ralentización del desarrollo de las habilidades cognitivas y conductuales.

-Niños y niñas que tienen un nivel bajo de autoestima, y presentan un mayor riesgo a caer en depresión.

#### Profesorado Características:

-Tienen que tener como característica principal ser emocionalmente competente, es decir, que sea capaz de identificar, manejar y controlar las emociones del alumnado, conociendo las expectativas sociales y culturales ante las diferentes situaciones y relaciones.

- El principal interés del profesorado es conseguir que el alto índice de fracaso escolar sea cada vez menor

- Tiene que tener la capacidad de innovar con respecto a la forma de diseñar las actividades, teniendo en cuenta las características del alumnado, para poder crear en ellos la motivación necesaria.

-Llevar a cabo un estilo educativo participativo y democrático, en el que las opiniones de los niños y niñas se tengan en cuenta, y se llegue siempre un consenso con respecto a los objetivos a alcanzar.

#### Personal no docente.

El PAS (Personal Administrativo y de Servicios) está formado por toda la plantilla no asignada a labores docentes e investigadores.

Las funciones del personal no docente son tan importantes como las del resto de personas que componen el centro escolar, ya que, sin ello, el centro no funcionaría.

Dentro del personal no docente incluimos al personal administrativo, conserjes, cuidadores del comedor, personal de limpieza, etc.

Éstas son algunas de sus competencias:

#### **Personal administrativo:**

-Gestionar el proceso de preinscripciones y de admisión de alumnos, así como el de matrícula del alumnado en los plazos establecidos.

- Recoger las solicitudes de becas y tramitarlas.

- Gestionar los traslados de matrícula y de expedientes.

- Gestionar los listados del alumnado y de los grupos.

- Atender las llamadas telefónicas referentes a cuestiones administrativas del Centro.

- Franquear, depositar, entregar, recoger y distribuir la correspondencia del Centro.

#### **Personal de Conserjería:**

- Cuidar todo aquel material que este a su cargo.

- Velar por las instalaciones.

- Vigilar las salidas y entradas del Centro.

- Atender al público e informar sobre aspectos básicos del mismo.
- Trasladar, dentro del Centro, los enseres que fueran necesarios.
- Franquear, depositar, entregar, recoger y distribuir la correspondencia del Centro.
- Custodiar las llaves.
- Realizar las fotocopias y cuidar el equipo de reprografía.
- Atender la centralita telefónica.
- Notificar al Secretario o Secretaria del Centro los desperfectos e irregularidades que se detecten.
- Entregar comunicaciones a los profesores y profesoras.

### **Personal de limpieza**

- Las funciones del personal consistirán en mantener la higiene, limpieza, y orden de las dependencias del Centro.

### **Cuidadores del comedor:**

- Recoger a los alumnos cuando deben ir al comedor.
- Intentar que aprendan a comer ellos solos probando todos los alimentos.
- Correcta postura a la hora de comer.
- Resolución de conflictos.

## *2. Principios de identidad*

---

### **Principios del sistema educativo:**

- 1) a. La calidad de la educación para todo el alumnado, independientemente de sus condiciones y circunstancias.
- 2) b. La equidad, que garantice la igualdad de oportunidades, la inclusión educativa y la no discriminación y actúe como elemento compensador de las desigualdades personales, culturales, económicas y sociales, con especial atención a las que deriven de discapacidad.
- 3) c. La transmisión y puesta en práctica de valores que favorezcan la libertad personal, la responsabilidad, la ciudadanía democrática, la solidaridad, la tolerancia, la igualdad, el respeto y la justicia, así como que ayuden a superar cualquier tipo de discriminación.
- 4) d. La concepción de la educación como un aprendizaje permanente, que se desarrolla a lo largo de toda la vida.
- 5) f. La orientación educativa y profesional de los estudiantes, como medio necesario para el logro de una formación personalizada, que propicie una educación integral en conocimientos, destrezas y valores.
- 6) g. El esfuerzo individual y la motivación del alumnado.
- 7) l. El desarrollo de la igualdad de derechos y oportunidades y el fomento de la igualdad efectiva entre hombres y mujeres.

### 3. Objetivos educativos

---

#### Referido al alumnado:

- Mejorar la fluidez de lectoescritura de los alumnos.
- Aumentar la capacidad de comprensión frente a los problemas ambientales.

#### Referido al profesorado:

- Incrementar la participación del profesorado con actividades conjuntas con los alumnos.
- Desarrollar la cooperación entre el equipo docente.

#### Referido a las familias:

- Integrar a las familias para fomentar la coeducación.
- Concienciar a las familias de la necesidad de su participación en el sistema educativo.

#### Referido a la institución:

- Mejorar el desarrollo del colegio a través de proyectos que fomenten las actividades conjuntas.
- Conseguir un clima de calidad dentro del centro

### 4. Diseño curricular: Unidad Didáctica para los 3 ciclos de primaria

---

#### 4.1. Título de la Unidad

“El Agua en Canarias”

#### 4.2. Temporalización:

Nuestra unidad didáctica estará centrada en el mes Febrero, ya que es a mitad del segundo trimestre, y coincide con la época de más lluvia en Canarias. Estará programada para 3 semanas de clase, pero se desarrollará una semana completa.

#### Primer Ciclo

1 Para llevar a cabo la realización de las actividades, comenzaremos con una breve introducción para informar e incentivar al alumnado a que ahorre. Esta actividad tendrá una duración de 1 hora, en la que 25 minutos son para que el profesor de la información acerca del ahorro, y los otros 25 minutos pertenecen al debate en el que los alumnos opinarán sobre la forma de lavarse los dientes y manos más ahorradora. Tras esta actividad, el profesor dedicará 20 minutos para la explicación de la tarea que tendrán que hacer en casa.

2 Al día siguiente, los niños y el profesor corregirán la tarea y decidirán cómo se gasta más agua, de forma participativa. Esto durará una hora y media.



3 La siguiente actividad tendrá una duración de 45 minutos, donde los alumnos, una vez divididos en grupos (20 min), presentarán diferentes soluciones para ahorrar más agua.

4 Por último, otro día, lo dedicarán a la realización de murales y pequeños pósters, que decorarán la clase y recordarán a todos los miembros del grupo, las formas de ahorrar agua. Esto puede durar entre 2 horas, 30 minutos y 3 horas, 15 minutos, en función de la organización de la clase y la concentración del alumnado.

### Segundo Ciclo

Al pertenecer al Segundo Ciclo, nos corresponderá 3º y 4º de Primaria, ambos con dos grupos A Y B.

3º A): 18 alumnos/as, 3º B): 20 alumnos/as

4º A): 17 alumnos/as, 4º B): 19 alumnos/as

	<b>LUNES</b>	<b>MARTES</b>	<b>MIÉRCOLES</b>	<b>JUEVES</b>	<b>VIERNES</b>
	<b>1ª Sesión: ¿Para qué sirve el agua?</b>	<b>2ª Sesión: Galerías y Pozos ¡créalos!</b>	<b>3ª Sesión: Pon tu semilla</b>	<b>4ª Sesión: ¿Cuánta agua se pierde?</b>	<b>5ª Sesión: ¿Flotas o te hundes?</b>
8:30 – 9:20	<b>Actividad 1:</b> Duración: 60 min.	<b>Actividad 1:</b> Duración: 50 min.	<b>Actividad 1:</b> Duración: 50 min.	Empezaremos la sesión 4, con sus correspondientes actividades, a lo largo de todo el día lectivo. Se seguirá su desarrollo en las consecutivas 3 semanas.	<b>Actividad 1:</b> Duración: 50 min.
9:20 – 10:10	<b>Actividad 2:</b> Duración: 40 min.	<b>Actividad 2:</b> Duración: 50 min.	<b>Actividades 2 y 3:</b> Duración: 60 min.		<b>Actividades 2 y 3:</b> Duración: 100 min.
10:10 – 11:00	<b>Actividad 3:</b> Duración: 50 min.	<b>Actividad 3:</b> Duración: 50 min.	(Se seguirá su desarrollo en las consecutivas 3 semanas.)		
11:00 – 11:20	RECREO	RECREO	RECREO	RECREO	RECREO
11:20 – 12:10	<b>Actividad 4:</b> Duración: 80 min.	Continuación de la actividad 3:			<b>Actividad 4:</b> Duración: 50 min.
12:10 – 13:00		Duración 100 min.			

### Tercer Ciclo

El tercer ciclo de primaria está dividido en dos cursos 5º de primaria, que a su vez divide en los grupos A, y B, con 23 alumnos por aula y 6º de primaria, que a su vez también se divide en los grupos A, y B, con 24 alumnos por aula. El aula estará organizada en filas donde los alumnos y alumnas se sentarán por parejas



	<b>LUNES</b>	<b>MARTES</b>	<b>MIÉRCOLES</b>	<b>JUEVES</b>	<b>VIERNES</b>
	<b>1° Sesión: ¿Conoces al agua?</b>	<b>2° Sesión: ¿Cuánto y cómo usamos el agua?</b>	<b>3° Sesión: ¡Qué nueva, qué nueva!</b>	<b>4° Sesión: Galería: ¡comienza la expedición!</b>	<b>5° Sesión: ¡Las plantas!</b>
<b>8:30 – 9:20</b>	<b>Actividad 1: Duración: 2h.</b>	<b>Actividad 1: Duración: 1h 30'</b>	<b>Actividad 1: Duración: 1h 30'</b>	<b>Actividad 1: Duración: 3h.</b>	<b>Actividad 1: Duración: 50'</b>
<b>9:20 – 10:10</b>		<b>Actividad 2: Duración: 2h.</b>	<b>Actividad 2: Duración: 45 min</b>		<b>Actividad 2: Duración: 45 min</b>
<b>10:10 – 11:00</b>	<b>Actividad 2: Duración: 2h.</b>		<b>Actividad 3: Comienzo</b>		<b>Actividad 3: Duración: 50'</b>
<b>11:00 – 11:20</b>	<b>RECREO</b>	<b>RECREO</b>	<b>RECREO</b>	<b>RECREO</b>	<b>RECREO</b>
<b>11:20 – 12:10</b>		<b>Continuación actividad 2.</b>	<b>Continuación actividad 3 Duración 2h</b>	<b>Actividad 2: Duración 50'.</b>	<b>Actividad 4: Duración: 50'</b>
<b>12:10 – 13:00</b>	<b>Actividad 3: Duración: 1h.</b>	<b>Actividad 3: Duración: 1h 30'</b>		<b>Actividad 3: Duración 30'</b>	<b>Actividad 5: Duración: 50'</b>

### 4.3. Objetivos

#### 4.3.1. Objetivos didácticos de la Unidad

El alumnado ha de ser capaz de valorar la importancia del agua, para así favorecer su conservación y fomentar un uso responsable de la misma.

#### 4.3.2. Objetivos de la etapa de educación primaria con los que se relacionan

a) Conocer y apreciar los valores y las normas de convivencia, aprender a obrar de acuerdo con ellas, prepararse para el ejercicio activo de la ciudadanía y respetar los derechos humanos, así como el pluralismo propio de una sociedad democrática.

b) Desarrollar hábitos y trabajo individual y de equipo, de esfuerzo y responsabilidad en el estudio, así como actitudes de confianza en sí mismo, sentido crítico, iniciativa personal, curiosidad, interés y creatividad en el aprendizaje.

h) Conocer y valorar su entorno natural, social y cultural, así como las posibilidades de acción y cuidado del mismo.

#### 4.4. Programación por ciclos (1º, 2º, 3º)

##### Primer ciclo

##### 4.4.1. Objetivo

Que el alumno comprenda la importancia del agua en Canarias, de manera que trabajen nociones básicas de lectoescritura y cálculo.

##### 4.4.2. Contenidos seleccionados (según BOC) de cada área de conocimiento.

##### **Lengua:**

I- Escuchar hablar y conversar:

6. Procedimiento, concepto.

II- Leer y escribir: 1.didáctica y procedimiento. 3: concepto.

III-Conocimiento de la lengua: uso y aprendizaje: 1.Conocimientos lingüísticos: 1.3: procedimiento y didáctica, 2.Reflexión sobre el aprendizaje: 2.1: actitudes y psicológico.

##### **Conocimiento del medio:**

I-El entorno y su conservación: 5. Concepto, procedimiento y epistemológico.

II-La diversidad de los seres vivos: 5.Psicológico y actitudes.

III- La salud y el desarrollo personal: 5.Psicológico y actitudes.

IV- Personas, culturas y organización social: 4. Social y actitudes.

V-Cambios en el tiempo: 1. Procedimiento y didáctico.

VI-Materia y energía: 2.Procedimiento y epistemológico.

VII-Objetos, máquinas y tecnologías: 5. Procedimiento y social.

##### **Matemáticas:**

II. La medida: 1.Procedimiento y epistemológico,1.4 Procedimiento y didáctica

IV. Tratamiento de la información, azar y probabilidad: 1.Procedimiento y didáctico, 1.3 Procedimiento y social, 1.4 Concepto y didáctico.

##### 4.4.3. Diseño de actividades:

##### **Primera sesión**

**Tipo de estrategia:** por descubrimiento.

**Tipo de conocimiento:** cotidiano.

**Contenido:**

Lengua: Contenido I.6, II.1.3

Conocimiento del medio: I.5, III.5, IV.6

Matemáticas: II.1.4

**Desarrollo:**

El profesor entra en el aula: Buenos días hoy vamos a aprender cómo hacer un buen uso del agua, porque el agua en Canarias es muy importante.

Preguntaremos por grupos:

¿Creen que gastan más agua lavándose las manos que los dientes? ¿Por qué creen esto?  
(Alumnos responden en forma de debate)

**Segunda sesión**

**Tipo de estrategia:** por descubrimiento

**Tipo de conocimiento:** cotidiano.

**Contenido:**

Conocimiento del medio: IV.4, VII.2

Matemáticas: II.1.2, IV.1.1

**Desarrollo:**

El profesor explica una actividad que tienen que hacer en casa individualmente:

- Para el próximo día cojan un barreño de la ropa y lo ponen debajo del grifo cuando se laven las manos una vez y ponen ese agua en botellas de plástico para traerlas.
- Y cuando se laven los dientes una vez, también meter ese agua en botellas de plástico para traerlas el próximo día.

**Tercera sesión**

**Tipo de estrategia:** por descubrimiento

**Tipo de conocimiento:** cotidiano.

**Contenido:**

Lengua: II.2.3

Conocimiento del medio: III.5

Matemáticas: I.2.3

**Desarrollo:**

Siguiente día: Veremos cuántas botellas de agua gasta cada niño al lavarse las manos y al lavarse los dientes, y lo irán anotando los niños en la pizarra de uno en uno (en la pizarra pondremos una foto de un niño lavándose los dientes y de un niño lavándose las manos, e iremos poniendo cruces para contabilizarlo) Así veremos si gastan más toda la clase en lavarse los dientes o en lavarse las manos.

**Cuarta sesión**

**Tipo de estrategia:** por exposición.

**Tipo de conocimiento:** cotidiano.

**Contenido:**

Lengua: I.1

Conocimiento del medio: IV.4, V.1

**Desarrollo:**

Dividiremos a los alumnos en subgrupos y diremos algunas soluciones sobre cómo ahorrar agua, como cerrar los grifos al lavarse los dientes, las manos o explicar que es mejor ducharnos que llenar la bañera.

## **Quinta sesión**

**Tipo de estrategia:** por descubrimiento

**Tipo de conocimiento:** escolar.

**Contenido:**

Conocimiento del medio: VI.2

Lengua: II.2.3

**Desarrollo:**

Realizaremos una serie de dibujos para que pinten los niñas/os (niñas/os lavándose los dientes, las manos, duchándose, lavando al perro, regando las plantas...) para que ellos pinten y colgarlos en clase con el fin de que siempre que entren se acuerden de lo importante que es ahorrar agua. Debajo escribiremos las normas aprendidas en las anteriores clases como cerrar el grifo o aprovechar el agua para otras cosas.

Estas actividades han sido diseñadas para la primera semana, en la segunda y tercera semana trabajaríamos el ciclo del agua y las lluvias torrenciales en Canarias.

### 4.4.3.1. Organización alumnado

El 1º ciclo se organiza en dos clases por curso.

En Primero de Primaria tenemos un total de 42 alumnos divididos en dos clases A y B, están organizados en forma de U para fomentar la participación y que no se distraigan, ya que tienden a la distracción y es uno de los causantes del fracaso escolar de nuestro centro.

En Segundo de Primaria tenemos un total de 41 alumnos divididos también en dos clases A y B, organizados en parejas para fomentar la cooperación de los alumnos, de manera que los alumnos con menos dificultades ayuden a aquellos que lo necesiten.

**Atención a la diversidad:** Nuestras actividades están adaptadas para que cualquier niño con necesidades educativas específicas las puedan realizar.

### 4.4.4. Evaluación

#### 4.4.4.1. Criterios de evaluación

Realizaremos una evaluación formativa ya que pretendemos verificar el progreso del alumnado. Además de saber si hay que modificar la técnica del profesor o si hay que cambiar contenidos, esta evaluación nos permite mejorar el proceso de aprendizaje del alumnado.

Para poner en práctica este tipo de evaluación, utilizaremos como instrumento la observación, que nos facilitará la comprensión del comportamiento del alumnado. También es conveniente el uso de cuestionarios y escalas de actitud.

Para determinar el nivel alcanzado por el alumno, se realizarán pruebas escritas y exámenes tanto escritos como orales, para así controlar también los métodos de expresión y comunicativos que éstos utilizan. Algunos de estas pruebas, en este caso las escritas, serán revisadas mediante un proceso de autoevaluación del alumnado, que les permite darse cuenta de los errores más comunes.

En todo momento, el profesor estará abierto a cualquier duda o pregunta que sus alumnos puedan plantear.

Con respecto a la diversidad del alumnado, cabe destacar que la evaluación para estas personas, ha sido totalmente adaptada teniendo en cuenta sus limitaciones para que exista la posibilidad de que sean evaluados como el resto de alumnos.

## **Segundo ciclo**

### **4.4.1. Objetivo**

Garantizar el dominio de habilidades de comprensión y expresión, desarrollando capacidades técnicas de abstracción, razonamiento y resolución de problemas para favorecer nuevas formas de sentir, pensar y actuar en sociedad.

### **4.4.2. Contenidos seleccionados (según BOC) de cada área de conocimiento.**

#### **Lengua:**

I- Escuchar hablar y conversar: 2.actitudes, procedimientos y epistemológico. 3: procedimiento, criterio social y epistemológico. 4: procedimiento y epistemológico. 6: actitud y social.

II- Leer y escribir: 1.Comprensión de textos escritos: 1.2: procedimiento y epistemológico,

1.6. Concepto, procedimientos, criterio social y epistemológico, 2.Construcción de textos escritos: 2.2. Procedimientos, actitudes y social, 2.4. Concepto y epistemológico.

III. Educación literaria: 4.actitud y psicológico.

IV. Conocimiento de la lengua uso y aprendizaje: 5. Procedimiento y social, 8. Procedimiento y epistemológico

#### **Conocimiento del medio:**

I- El entorno y su conservación: 2. Didáctico y procedimiento, 4. Epistemológico, procedimiento y concepto, 7. Concepto, actitud y procedimiento, 9. Epistemológico, concepto y procedimiento, 11. Didáctico, procedimiento y actitudes, 12. Psicológico, actitudes y procedimientos.

II-La diversidad de los seres vivos: 6. Epistemológico, actitudes y concepto.

III- La salud y el desarrollo personal: 3. Social y actitud.

IV- Personas, culturas y organización social: 4. Social, actitud y procedimiento, 11. Psicológico, conceptos, actitudes y procedimientos.

V- Cambios en el tiempo: 3. Didáctico y conceptos, 7. Didáctico, conceptos y procedimientos.

VI-Materia y energía: 4. Social y actitudes, 5. Social, procedimiento y actitudes.

VII- Objetos, máquinas y tecnologías: 4. Didáctico, concepto y procedimiento, 5. Social y actitudes.

#### **Matemáticas:**

I-Números naturales, fracciones y sus equivalentes decimales y porcentuales: 1.1. Concepto, procedimiento, actitud y epistemológico, 1.6. Procedimiento, concepto y epistemológico. 2. Operaciones aritméticas: 2.2. Procedimiento y didáctico. 3. Estrategias de cálculo y resolución de problemas: 3.2. Concepto, procedimiento y didáctico, 3.3. Procedimiento y social.

II- La medida: estimación y cálculo de magnitudes: 2: Concepto y epistemológico, 3: Concepto, procedimiento y didáctico, 4: Concepto, procedimiento y epistemológico, 5: Concepto y didáctico.

IV- Tratamiento de la información, azar y probabilidad: 1. Gráficos y tablas: 1.2: Procedimiento y social, 1.5: Actitudes y psicológico.

4.4.3. Diseño de actividades:

#### **Primera sesión, Lunes.**

**Título:** “¿Para qué utilizamos el agua?”.

**Tipo de estrategia:** por descubrimiento

**Tipo de conocimiento:** cotidiano y escolar.

**Contenido:**

Conocimiento del Medio: I. 7, 12, II. 6, III. 3, IV. 4, 11, VI. 4

Lengua: I. 3, 6, II. 2.4, IV. 8.

Matemáticas: I. 1.1. , 1.6, 3.3. , I.I. 2, 3, 4, IV. 1.2.

**Organización:** Grupos

**Desarrollo:**

**1º Actividad:** En un primer momento, separamos a los alumnos por grupos de 4 a 8 niños, para que por parejas nos escriban en un papel para qué se utiliza el agua, con el fin de detectar sus ideas previas. Un portavoz ha de decir lo que cada uno de ellos ha aportado, y otro alumno irá apuntando en la pizarra dichas propuestas.

**2º Actividad:** Una vez hayamos escuchado sus ideas, le diremos que hay otras muchas, y le enseñaremos una serie de tarjetas fotográficas, en la que se representaran las posibles acciones y experiencias con el agua, relacionándolo también con la agricultura y la pesca en Canarias. Los niños han de mirarlas, en un tiempo máximo de 2 minutos por tarjeta, y decir a que acción pertenece, de una en una. Y llegar a una conclusión conjunta.

**3º Actividad:** Con dichas fichas, se hará en clase el "Rincón Azul", donde cada alumno deberá colocar cada tarjeta en el lugar correspondiente, ya que se dividirá en secciones, tales como "Los animales utilizan el agua para...", "El ser humano utiliza el agua para...", y han de traer desde su casa fotografías, en la que ellos mismo se vean realizando dichas acciones. **(Ver anexo 1)**

**4º Actividad.** Una vez realizado el rincón, los niños tendrán que llevarlo a la práctica, y para ello por ejemplo, iremos al lavabo y tendrán que lavarse los dientes, para saber

cuánta agua han gastado, le pondremos un recipiente debajo. Dicho recipiente tendrá las medidas, y ellos apuntarán diariamente lo que gastan. Será un cuadro, que se dividirá en varias columnas ya que deberán de apuntar cuando se lavan los dientes, las manos, o lavan cualquier objeto, y al final de la semana ellos nos lo entregarán. (Ver anexo 2)

### **Segunda sesión. Martes**

**Título:** Galerías y pozos, ¡créalos!

**Tipo de estrategia:** Expositiva

**Tipo de conocimiento:** Académico y escolar

**Contenidos:**

Conocimiento del Medio: I. 2, V. 7, VII. 4, 5

Lengua: I. 3, 4, II. 2.4, III. 4, IV. 8.

Matemáticas: I. 1.1, 1.6, 3.3 II. 3, 4 IV. 1.2

**Organización:** Grupos

**Desarrollo:**

*1º Actividad.* En primer lugar vamos a dividir la clase en grupos de 3 a 4 niños, y les vamos a facilitar un texto explicativo sobre las galerías y pozos, también le pondremos diapositivas de imágenes para que ellos puedan ver como son, para que sirven, en que se diferencian... (Ver anexo 3)

*2º Actividad.* Luego a cada grupo le daremos un dibujo de una galería y de un pozo, y ellos con lo que le hemos explicado anteriormente tendrán que hacernos una breve redacción de como son ambos.

*3º Actividad.* Los grupos intentarán representarlo elaborando una maqueta. Para ello, le proporcionaremos las medidas necesarias y el material (corcho, papel de aluminio, los tubos de papel higiénico, tizas, cola, palillos, tierra...) Lo han de elaborar en un plano.

### **Tercera sesión. Miércoles.**

**Título:** Pon tu semilla

**Tipo de estrategia:** La 1ª y la 2ª es expositiva, y la 3ª un método de proyectos que empieza con esa actividad, y después irán otras en sucesivas sesiones, por descubrimiento.

**Tipo de conocimiento:** Académico y cotidiano

**Conocimientos:**

Conocimiento del Medio: I. 11, II. 6, III. 3,

Lengua: I. 3, 6, II. 2.4, IV. 8.

Matemáticas: I. 1.1, 1.6, 3.3, I.I. 2, 3, 4, IV. 1.2.

**Organización:** Por pareja.

**Desarrollo:**

*1º Actividad.* La clase se dividirá por parejas, y en un primer momento le explicaremos mediante un vídeo como crecen las plantas, en concreto, le hablaremos de las flores (margaritas, girasoles, petunias...) y vegetales (lechuga, tomates, judías...).



2º Actividad. Una vez tengan toda la información necesaria, se le asignará a cada pareja una semilla. Deberán de describir que semilla es, de que origen, que esperan que salga cuando la siembren...

3º Actividad. En unas macetas alargadas, los niños y niñas deberán de plantar las semillas. Tendrán que llevar un control, y regarlas cada 2 días. Para ello se le entregará a cada niño una botella de 2L, y semanalmente tendrán que ir apuntando cuánta agua gastan, las botellas previamente tendrán las medidas marcadas en la botella.

#### **Cuarta sesión, Jueves.**

**Tema:** ¿Cuánta agua se pierde?

**Tipo de estrategia:** por descubrimiento

**Tipo de conocimiento:** Escolar

**Contenidos:**

Conocimiento del Medio: III. 3

Lengua: I. 2, 3, 6, II. 2.2, III. 4, IV. 8.

Matemática: I. 1.1. , 1.6, 3.3. , I.I. 2, 3, 4, IV. 1.2.

**Organización:** Por pareja.

**Desarrollo:**

1º Actividad. La actividad será realizada por toda la clase, a la cual se le repartirá unos recipientes por cada dos niños y niñas.

2º Actividad. Con varios recipientes al que previamente le habremos hecho unos pequeños agujeros, deberán de ir anotando día a día, cuánto se pierde de agua. Ya que debajo de cada uno, habrá otro recipiente.

3º Actividad. Deberán de entregar un informe con lo anotado cada día, y realizar una reflexión personal. Le realizaremos una serie de preguntas tales como:

- ¿Cuántas gotas de agua caen por segundo?
- ¿En dos días cuánta agua en total se perdió?

#### **Quinta sesión, Viernes.**

**Título:** ¿Flotas o te hundes?

**Tipo de estrategia:** por descubrimiento

**Tipo de conocimiento:** escolar y cotidiano

**Contenidos:**

Conocimiento del Medio: I. 2, III. 3, V. 7

Lengua: II. 2.2.

**Organización:** Individual.

**Desarrollo:**

Ofrecer a los alumnos diferentes tipos de materiales:

Materiales:

- Que floten: pelotas, corcho, taquitos de madera, cucharas de plástico, barcos de papel...
- Que se hundan: llaves, boliches, afilador, plomo de pesca...

Cubo con agua:

**1ª Actividad:** Explicaremos a toda la clase, el principio de Arquímedes. Haciendo que los niños entiendan en qué consiste y puedan llevarlo a la práctica.

**2ª Actividad:** Repartiremos el material para que los niños lo toquen y pesen cada uno de los materiales que les han tocado para que experimenten con ellos y vean las diferencias que hay entre unos y otros.

**3ª Actividad:** Dejamos que experimenten con los materiales en el cubo de agua. Ahí los niños verán los materiales que se hunden y los que no.

**4ª Actividad:** Repartiremos una hoja con una serie de preguntas que deberán de responder basándose en lo experimentado en la actividad, y en la que tendrán que reflexionar con opinión personal, y con el Principio de Arquímedes, sobre que les ha parecido la actividad, si sabían que materiales flotaban y cuáles no. Y preguntas, tales como:

- Si el metal pesa, y se hunde en el cubo de agua como ya han practicado, ¿Por qué los barcos no se hunden?
- El corcho flota, pero... ¿Si presionamos sobre él, se sumerge en el agua hasta llegar a hundirse, o consigue salir a flote? Reflexiona tu respuesta.

En las semanas restantes, se realizarán actividades con respecto a la recogida de lluvia mediante pluviómetro, y la realización de diversas sesiones con respecto a la obtención y uso de agua en Canarias, con visitas guiadas.

**Atención a la diversidad:** Todas las actividades serán diseñadas para que aquellos alumnos y alumnas que presenten más dificultades en clase, como alto nivel de distracción o baja autoestima, puedan conseguir los objetivos propuestos y las competencias básicas de la unidad didáctica. Se propondrán actividades que permitan diferentes posibilidades de ejecución y expresión. Se hará una adecuación del lenguaje según la comprensión de los alumnos, y la utilización de estrategias que favorezcan la motivación intrínseca y amplíen los intereses de los alumnos. Con respecto a las adaptaciones en la evaluación, intentaremos introducir en la práctica educativa la autoevaluación de los alumnos y de los alumnos entre sí.

#### 4.4.4. Evaluación

##### 4.4.4.1. Criterios de evaluación

- Evaluar si el alumnado ha tomado conciencia con la escasez de agua en Canarias.
- Que hayan comprendido la utilización de las unidades de capacidad, en relación con las actividades que lleguen a realizar en su vida cotidiana.
- Tener en cuenta si el alumnado ha estado atento a las explicaciones, demostraciones y representaciones a lo largo de toda la actividad.
- Observar si los niños y niñas realizan las indicaciones planteadas.

##### 4.4.4.2. Instrumentos y procedimientos

Desarrollaremos nuestra unidad didáctica en el segundo trimestre, la cuál será valorada a través de la evaluación continua. Tendremos en cuenta los trabajos que diariamente se irán realizando, para evaluar el desarrollo y su aprendizaje. Es esto se le denomina evaluación formativa.

Utilizaremos un cuaderno de observación, para valorar cómo los niños y niñas realizan las actividades, si consiguen alcanzar los objetivos propuestos y las dificultades que se presenten. También valoraremos las exposiciones orales que se vayan realizando, para ver como se expresan, el vocabulario adquirido, como se desenvuelven, etc. Nos bastará para tener conciencia de que los niños están motivados y muestran interés.

Debido a la peculiaridad de este centro (fracaso escolar), haremos una valoración general de aquellos niños que hayan alcanzado desinhibirse, tomar decisiones, motivaciones, comportamiento en grupo, etc. lo que incluiremos en el test actitudinal.

Al final de la tercena semana se le pasará un cuestionario de autoevaluación a los alumnos/as para ver si han aprendido, lo que le ha parecido más difícil, que cambiarían, etc. Al mismo tiempo, nos servirá para valorar aquellos aspectos que debemos cambiar como docentes, para mejorarlos de cara al futuro.

### Tercer Ciclo

#### 4.4.1. Objetivo

Trabajar en interacción según las características psicoevolutivas propias de la etapa, procurando aprovechar las capacidades básicas de desarrollo e integración social, respetando las diferencias y los diversos ritmos de aprendizaje.

#### 4.4.2. Contenidos seleccionados (según BOC) de cada área de conocimiento.

##### **Lengua:**

I-Escuchar hablar y conversar: 1: actitudes y social. 2: procedimientos y didáctico. 6: actitudes y psicológico.

II-Leer y escribir: 1.Comprensión de textos escritos: 2: Procedimientos y didáctico. 4: procedimientos y didáctico. 10: procedimientos y didáctico. 2. Construcción de textos escritos: 2: Procedimientos y epistemológico. 6: procedimientos y epistemológico. 7: actitudes y psicológico.

III-Educación literaria: 1: procedimientos, psicológico y didáctico. 8: procedimientos, actitudes y epistemológico.

IV- Conocimiento de la lengua: uso y aprendizaje: 3: conceptos y epistemológico. 12: procedimientos y didáctico

##### **Conocimiento del medio:**

I-El entorno y su conservación: 2: procedimientos y social. 3: concepto y procedimiento, didáctico. 4: concepto, concepto, procedimiento y social.

7: concepto procedimiento y actitudes, epistemológico. 8: procedimientos, epistemológico. 11: procedimiento, actitud, didáctico.

II-La diversidad de los seres vivos: 5: conceptos y procedimientos, epistemológico.

III-La salud y el desarrollo personal: 6: concepto, procedimiento y actitudes, social. 7: conceptos, procedimientos y aptitudes, social. 8: actitud, concepto y social.

VI-Materia y energía: 5: conceptos, conceptos y actitudes, epistemológico.

VII-Objetos, máquinas y tecnología: 8: procedimientos y didácticos.

### **Matemáticas:**

I-Números y operaciones: Números enteros, decimales, fracciones y porcentajes: 1.5: procedimientos y epistemológico. Estrategias de cálculo: 3.1: procedimientos y epistemológico, 3.4: procedimientos, actitudes y didáctico.

II-La medida: estimación y cálculo de magnitudes. Medida del tiempo, longitud, peso/masa, capacidad y superficie: 1.2 Conceptos, procedimientos y epistemológico.

IV-Tratamiento de la información, azar y probabilidad. Gráficos y parámetros estadísticos: 1.1: Conceptos, procedimientos y epistemológico, 1.3: procedimientos y didáctico

#### 4.4.3. Diseño de actividades

##### **Sesión 1.**

**Título:** ¿Conoces al agua?

##### **Contenidos:**

Conocimiento del medio: I-El entorno y su conservación: 7

Matemáticas: I-Números y operaciones: Números enteros, decimales, fracciones y porcentajes : 1.5

**Tipo de estrategia:** por descubrimiento

**Tipo de conocimiento:** cotidiano, escolar

##### **Desarrollo:**

##### **Actividad 1.**

Se les explicará a los alumnos las propiedades y estados del agua (sólido, líquido y gaseoso) mediante un esquema explicativo y se hará un debate entre toda la clase para detectar sus ideas previas sobre el tema. Se tratará que los alumnos se den cuenta con esta actividad de que el agua siempre está presente en su día a día. Esta actividad tendrá una duración de 2 h. **(Ver anexo 4)**

##### **Actividad 2.**

Se cogerá un cubito de hielo y se meterá en un caldero en el laboratorio del centro, para ver cuánto tarda en derretirse. Se pondrá diferentes cantidades de agua, por ejemplo, 1L y 2 L, y el alumnado deberá observar cual de los dos se evapora antes. La duración de esta actividad es de 2h.

##### **Actividad 3.**

La actividad se basará en hacer preguntas a los niños a medida que van viendo lo que está sucediendo en el laboratorio. Esta actividad tendrá una duración de 1h.

## **Sesión 2.**

**Título:** ¿Cuánto y cómo usamos el agua?

**Conocimiento del medio:** I-El entorno y su conservación: 7

Lengua: I- Escuchar hablar y conversar: 2 y 6

II-- Leer y escribir: 2 y 2.2

III. Educación literaria: 4

IV. Conocimiento de la lengua uso y aprendizaje: 5 y 8

Matemáticas: I-Números y operaciones: Números enteros, decimales, fracciones y porcentajes : 1.5

IV-Tratamiento de la información, azar y probabilidad. Gráficos y parámetros estadísticos:1.1

**Tipo de estrategia:** por descubrimiento

**Tipo de conocimiento:** cotidiano, escolar

**Desarrollo:**

### **Actividad 1.**

Los alumnos harán un juego para que trabajen la expresión corporal, en el que realizarán actividades como por ejemplo, lavarse los dientes con el grifo cerrado, enjabonarse,...haciendo el recorrido por el centro para que así distingan en qué acciones se derrocha más agua y en cuales menos. La duración de esta actividad será de 1h 30´

### **Actividad 2.**

Para evaluar la actividad, los alumnos deberán recoger los datos aproximados de cuánta agua gastan en un día, en 15 días y en 1 mes, y luego buscar datos de porcentajes reales para así ver la cantidad de agua gastada en comparación a sus datos iniciales. Esta actividad tendrá una duración de 2h 30´.

### **Actividad 3.**

Nos dedicaremos a seleccionar, imprimir y recortar las fotos y algunos carteles de todas las actividades para colocarlos posteriormente en el álbum de recuerdos. La duración de esta actividad será de 1h 30´.

## **Sesión 3.**

**Título:** Qué llueva, Qué llueva

**Contenido:**

Lengua: I- Escuchar hablar y conversar: 3

II-- Leer y escribir:2.2

IV. Conocimiento de la lengua uso y aprendizaje: 5

Matemáticas: I-Números y operaciones: Números enteros, decimales, fracciones y porcentajes : 1.5

II-La medida: estimación y cálculo de magnitudes. Medida del tiempo, longitud, peso/masa, capacidad y superficie: 1.2

**Tipo de estrategia:** explicativa

**Tipo de conocimiento:** cotidiano, escolar

**Actividad 1.**

Taller de “La lluvia” que consistirá en la elaboración de un instrumento que usaban los aborígenes para atraer la lluvia. Este taller también ayudará a los niños a tomar conciencia sobre las políticas de reciclaje que existe. La clase se dividirá en grupos de 5/6 personas. Cada alumno deberá medir 22 cm en la botella y cortarla. Cada grupo deberá pesar los gramos de lentejas que meterá posteriormente en la botella, que será una cantidad diferente al resto para poder hacer sonidos graves y agudos. (30g, 35g, 40g y 45g) Con una cinta métrica medirán el diámetro de la botella para poder cortar la cinta aislante que unirá las dos botellas. Finalmente la decorarán a gusto de cada alumno. Esta actividad tendrá una duración de 1 h 30’

**Actividad 2.**

Cada grupo hará un sonido o ritmo con el palo de lluvia para finalmente formar una pequeña melodía. La duración de esta actividad será de 45’

**Actividad 3.**

Con los grupos anteriormente ya formados, tendrán que realizar cinco políticas de ahorro de agua premiando y penalizando los hábitos de ahorro, y consumo responsable del agua debido a la escasez de lluvia en canarias. Esta actividad tendrá una duración de 2h.

**Sesión 4:**

**Título:** Galería: la expedición continua

**Contenido:**

Conocimiento del medio: I-El entorno y su conservación: 2 y 7

Lengua: I- Escuchar hablar y conversar: 2 y 6

II-- Leer y escribir: 2 y 2.2

III. Educación literaria: 4

IV. Conocimiento de la lengua uso y aprendizaje: 5 y 8

**Tipo de estrategia:** expositiva

**Tipo de conocimiento:** académico, escolar

**Actividad 1.**

Visita guiada a una galería donde nos harán una breve introducción, contándonos un poco de la historia de la galería, su funcionamiento y nos darán algunos datos sobre las cantidades de agua que se pueden almacenar, las pérdidas...y que los alumnos tendrán que recopilar información, sacar fotografías para luego poder trabajar en clase. La actividad tendrá una duración de aproximadamente 2 horas.

**Actividad 2.**

En el aula se organizarán en pequeños grupos donde tendrán que realizar una puesta en común sobre la información recogida en la visita para luego hacer una redacción que un portavoz del grupo leerá en voz alta. Esta actividad tendrá una duración de 45 minutos.

### **Actividad 3.**

En los grupos ya anteriormente creados seleccionarán las fotos más divertidas e álbum de fotos y recuerdos de todas las actividades realizadas. Esta actividad tendrá una duración de 15 minutos.

### **Sesión 5.**

**Título:** Las plantas

**Contenido:**

**Conocimiento del medio:** I-El entorno y su conservación: 7

II-La diversidad de los seres vivos: 5

Lengua: I- Escuchar hablar y conversar: 3,4 y 6

Matemáticas: I-Números y operaciones: Números enteros, decimales, fracciones y porcentajes : 1.5

II-La medida: estimación y cálculo de magnitudes. Medida del tiempo, longitud, peso/masa, capacidad y superficie: 1.2

IV-Tratamiento de la información, azar y probabilidad. Gráficos y parámetros estadísticos: 1.1

**Tipo de estrategia:** expositiva

**Tipo de conocimiento:** cotidiano, escolar

**Desarrollo:**

#### **Actividad 1.**

Visita al invernadero escolar para aprender a cultivar diferentes tipos de plantas. Se formarán grupos pequeños para conseguir un mejor rendimiento de la actividad. Conoceremos de mano del profesor lo que vamos a hacer y nos entregara un pequeño tríptico sobre algunas de las cosas que trabajaremos en el taller. La duración de esta actividad será de 50´.

#### **Actividad 2.**

El profesor realizará una pequeña charla introductoria para poder empezar el taller. Con la ayuda del maestro cada niño colocará una semilla en un recipiente, con un poquito de agua y un poco de tierra. Esta actividad tendrá una duración de 50´.

#### **Actividad 3.**

Una vez plantadas las semillas pasaremos a observar el crecimiento de esta en la 1 semana de crecimiento. Los niños tendrán que tomar nota para realizar un informe. Además de esto tendrán que utilizar la regla y la cinta métrica para calcular el crecimiento que ha tenido la planta en una semana. El profesor hará una pequeña introducción sobre las flores, sus formas etc. La duración de esta actividad será de 50´

#### **Actividad4.**

En esta actividad pasaremos a la observación de la tercera semana desde la plantación. Los niños tendrán que seguir recogiendo información como en la anterior actividad para poder realizar el informe. Los niños conocerán de primera mano cuantas ramas tiene su planta, cuantas hojas tiene....Esta actividad tendrá una duración de 50´.

### **Actividad 5.**

Por último y para finalizar la actividad haremos una pequeña evaluación con todos los informes y preguntaremos a los niños que han aprendido, si les ha gustado el taller.

La duración de esta actividad será de 50'.

**Atención a la diversidad:** Las actividades propuestas anteriormente, las podemos realizar con cualquier alumno, ya que todas están pensadas para los alumnos que tengan problemas (auditivo, psicomotriz, alguna dificultad física, hiperactividad) para conseguir la máxima participación.

#### **4.4.4. Evaluación**

El tipo de evaluación que utilizaremos en esta unidad didáctica será la evaluación formativa para mejorar el proceso de aprendizaje.

Los instrumentos y procedimientos de evaluación que utilizaremos serán los exámenes y pruebas escritas, junto con un diario de recogida de datos.



4.5. Cuadro esquemático del diseño curricular de la unidad (sin actividades): objetivos-competencias-contenidos-estrategias de enseñanza-evaluación

	<b>Objetivos</b>	<b>Competencias</b>	<b>Contenidos</b>	<b>Estrategias de enseñanza</b>	<b>Evaluación</b>
<b>Primer Ciclo</b>	Que el alumno comprenda la importancia del agua en Canarias, de manera que trabajen nociones básicas de lectoescritura y cálculo.	Lengua Matemáticas Conocimiento del Medio	Conocimiento del medio: I. 5, III. 5, IV. 4 y 6, V. 1, VI. 2, VII. 2 Lengua: I. 1 y 6, II. 1. 3 y 2. 3 Matemáticas: I. 2. 3, II. 1. 2 y 1. 4, IV. 1. 1	La mayoría de las actividades realizadas son por descubrimiento	Evaluación formativa. Observación. Cuestionario. Escala de actitud. Pruebas escritas y orales.
<b>Segundo Ciclo</b>	Garantizar el dominio de habilidades de comprensión y expresión, desarrollando capacidades técnicas de abstracción, razonamiento y resolución de problemas para favorecer nuevas formas de sentir, pensar y actuar en sociedad.	Lengua Matemáticas Conocimiento del Medio	Conocimiento del medio: I. 1. 7, 2, 11 y 12., II. 6, III. 3, IV. 4 y 11, V. 7, VI. 4 y VII. 4 y 5. Lengua: I. 2, 3 y 6, II. 2. 2. y 2. 4., III. 4 y IV. 8. Matemáticas: I. 1. 1., 1. 6. y 3. 3., II. 2, 3 y 4 y IV. 1. 2.	La mayoría de las actividades realizadas son por descubrimiento, aunque está a la par con las expositivas.	Evaluación formativa. Cuaderno de observación. Expresión oral. Test actitudinal. Cuestionario de autoevaluación.
<b>Tercer Ciclo</b>	Trabajar en interacción según las características psicoevolutivas propias de la etapa, procurando aprovechar las capacidades básicas de desarrollo e integración social, respetando las diferencias y los diversos ritmos de aprendizaje.	Lengua Matemáticas Conocimiento del medio	Conocimiento del medio I. 2, 5 y 7 Lengua: I. 2, 3, 4, y 6 II. 2 y 2. 2 III. 4 IV. 5 y 8 Matemáticas: I. 1. 5 II. 1 y 2 IV. 1. 1	Las actividades realizadas son por la estrategia y explicativa pero podemos puntualizar alguna actividad con la estrategia expositiva y por descubrimiento	Evaluación formativa. Exámenes y pruebas escritas. Diario de recogida de datos.

# ANEXOS



### Anexo 1, Segundo Ciclo:

En nuestra primera actividad, titulada "¿Para qué utilizamos el agua?" le enseñaremos al alumnado una serie de imágenes o dibujos, con los distintos usos del agua, que luego serán divididas en el "Rincón Azul". Como por ejemplo:

#### *¿Para qué utilizan el agua los animales?*

Los animales utilizan el agua para...bañarse, como los hipopótamos.



Los animales utilizan el agua para...beber, como las jirafas.



### Anexo 2:

El cuadro que nos han de entregar, sería similar al que le presentamos a continuación.

<b>Nombre:</b>	<b>Lavarse los dientes</b>	<b>Lavarse las manos</b>	<b>Limpiar pinceles</b>	<b>Lavar platos de pintura</b>
<b>Lunes</b> (Gasto de agua en CL o L)				
<b>Martes</b> (Gasto de agua en CL o L)				
<b>Miércoles</b> (Gasto de agua en CL o L)				
<b>Jueves</b> (Gasto de agua en CL o L)				
<b>Viernes</b> (Gasto de agua en CL o L)				

### Anexo 3:

Para la realización de la segunda sesión, titulada "Pozos y Galerías, ¡créalos!, la teoría la basaremos en el libro, *"El agua en Canarias" Historia, estrategias, y procedimientos didácticos, Francisco Suárez Moreno*, del que podremos apoyarnos para sacar el texto explicativo.



Imagen animada que les enseñaría a los niños y niñas, que forma tiene visualmente una galería y un pozo.

### Anexo 4, Tercer Ciclo:

Con respecto a la primera sesión, titulada "¿Conoces al agua?", le enseñaremos a los niños y niñas los diferentes estados del agua, con un esquema similar al siguiente:



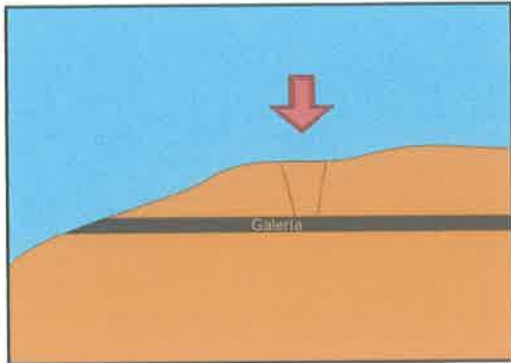
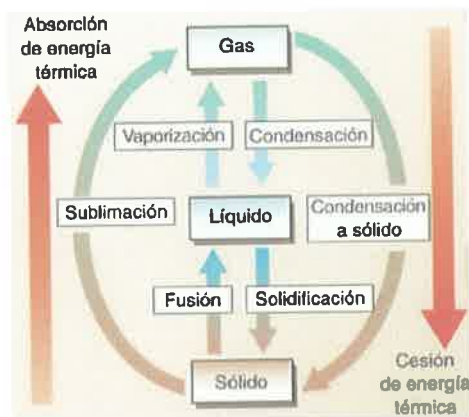

# **ANEXO 3**

## **LA EXPRESION CORPORAL**

**Curso: 2014/2015**

# Proceso de diseño y evaluación de situaciones de aprendizaje competenciales

Formulario para la tarea

Datos Técnicos			IDENTIFICACIÓN
<b>Autor/a (es): Alejandro Moreno Gómez</b>			
<b>Centro educativo: Montessori</b>			
<b>Etapa: 2º</b>	<b>CURSO: 3º</b>	<b>Área/Materia (s): Educación Física</b>	

## Título de la situación de aprendizaje: “Nos divertimos con el cuerpo”

Justificación y descripción de la propuesta y relación con el PE y otros planes, programas y proyectos del centro:

Con esta situación de aprendizaje se pretende desarrollar y fomentar la expresión corporal en el alumnado de 3º de primaria del colegio Montessori, además tuve la suerte de que esta situación de aprendizaje coincidió con la programación escolar de tal forma que continué dando parte del temario obligatorio. Mediante las diferentes sesiones que se desarrollarán durante la presentación de la situación de aprendizaje, se buscará que el alumnado adquiera unos conocimientos básicos para poder expresarse sin utilizar el habla (uso de gestos, movimientos, expresiones faciales, etc.). Cabe destacar que decidí realizar esta situación de aprendizaje debido a que siempre consideré que la expresión corporal no era una parte muy significativa dentro de la educación física y consideré todo un reto personal poder realizar una situación de aprendizaje sobre este tema. También decidí realizar esta unidad para comprobar de qué forma afecta al alumnado el uso de nuevas formas de comunicación. Es importante destacar que en mi clase tengo una alumna que está siendo evaluada este año para comprobar qué tipo de problema tiene, sin embargo, esto no impide que dicha alumna pueda realizar todas las actividades e integrarse en cualquier grupo sin ningún tipo de problema.

Para el desarrollo de esta situación de aprendizaje seleccioné los siguientes **objetivos de etapa:**

- a) **Conocer y apreciar los valores y las normas de convivencia, aprender a obrar de acuerdo con ellas, prepararse para el ejercicio activo de la ciudadanía y respetar los derechos humanos, así como el pluralismo propio de una sociedad democrática.**

Durante el desarrollo de esta situación de aprendizaje se pretende conseguir que los alumnos y alumnas mantengan una actitud adecuada con el profesor y con el resto

de los compañeros/as. También se pretende que los alumnos y alumnas aprendan a convivir de una forma adecuada con aquellas personas que no tienen tanta relación.

- b) Desarrollar hábitos de trabajo individual y de equipo, de esfuerzo y de responsabilidad en el estudio, así como actitudes de confianza en sí mismo, sentido crítico, iniciativa personal, curiosidad, interés y creatividad en el aprendizaje, y espíritu emprendedor.**

Durante esta situación de aprendizaje el alumnado tendrá que realizar una serie de actividades en las que tendrá que tener autonomía personal, confianza en sí mismo, creatividad y en otras ocasiones se buscará fomentar el trabajo en equipo, el interés, etc.

- c) Conocer, comprender y respetar las diferentes culturas, las diferencias entre las personas, la igualdad de derechos y oportunidades de hombres y mujeres y la no discriminación de personas con discapacidad.**

Durante la realización de las diferentes sesiones con los alumnos y alumnas de 3º de primaria, buscaré fomentar el respeto por las diferentes culturas, la igualdad de oportunidades entre hombres y mujeres (colocando grupos mixtos y en determinadas ocasiones resaltando que tanto chicas como chicos pueden realizar el ejercicio de la misma forma) y procurar evitar el desprecio hacía personas con discapacidad mediante pequeñas auto-reflexiones.

- j) Utilizar diferentes representaciones y expresiones artísticas e iniciarse en la construcción de propuestas visuales.**

Al tratarse de una situación de aprendizaje sobre expresión corporal, en determinadas actividades se realizarán representaciones o expresiones artísticas mediante el cuerpo, el movimiento, los gesto, etc.

- k) Valorar la higiene y la salud, aceptar el propio cuerpo y el de los otros, respetar las diferencias y utilizar la educación física y el deporte como medios para favorecer el desarrollo personal y social.**

Mediante esta situación de aprendizaje el alumnado aprenderá nuevas formas para relacionarse socialmente, esto les permitirá desarrollarse como personas pues podrán utilizar los conocimientos aprendidos durante toda su vida. También es importante resaltar que mediante esta situación de aprendizaje los alumnos y alumnas conocerán su propio cuerpo (todos los alumnos y alumnas tendrán que realizar actividades en las que utilicen su propio cuerpo de forma individual y colectiva) y aprenderán a respetar a sus compañeros/as.

- m) Desarrollar sus capacidades afectivas en todos los ámbitos de la personalidad y en sus relaciones con los demás, así como una actitud contraria a la violencia, a los prejuicios de cualquier tipo y a los estereotipos sexistas.**

A través de esta situación de aprendizaje el alumnado aprenderá a resolver cualquier tipo de conflicto evitando la violencia (se intentará explicar que existen muchas formas de solucionar un problema, por ejemplo recurrir al diálogo o a la empatía) y al mismo tiempo aprenderán a respetar a todos sus compañeros/as sin realizar ningún tipo de discriminación. Finalmente cabe resaltar que esta situación de aprendizaje fomenta principalmente las capacidades afectivas y las relaciones con los demás pues se dan una gran cantidad de actividades que permiten el desarrollo de los puntos comentados anteriormente.

Para el desarrollo de esta situación de aprendizaje seleccioné las siguientes **competencias**:

- **Comunicación lingüística**

Considero que los alumnos desarrollan esta competencia a la hora de tener que comunicarse en los distintos ejercicios que se propongan durante las sesiones mediante la utilización de gestos y movimiento. También es fundamental resaltar que durante la realización de los ejercicios en grupo los alumnos/as tendrán que interactuar entre ellos desarrollando esta competencia.

- **Aprender a aprender**

Considero que en esta competencia el profesor le da cierta libertad al alumnado lo que conlleva a una diversidad de pensamientos que permite a los alumnos conseguir nuevos conocimientos de manera autónoma.

- **Competencias sociales y cívicas.**

Los alumnos desarrollarán esta competencia a lo largo de todas las sesiones ya que tendrán que respetarse los unos a los otros para que puedan realizar los ejercicios correctamente y sin problemas, de la misma forma tendrán que respetar al profesor para que pueda explicar lo que tienen que realizar los alumnos.

- **Sentido de iniciativa y espíritu emprendedor.**

Esta competencia será desarrollada durante la realización de algunas actividades en donde los alumnos y alumnas tendrán que disponer de la autonomía necesaria para realizar propuestas, aceptar otras ideas y ponerlas en práctica, etc.

- **Conciencia y expresiones culturales**

Mediante esta competencia el alumnado aprenderá a comunicarse utilizando diferentes posturas y gestos al mismo tiempo que aprende nuevas formas de expresión y toma conciencia de ello.

Es importante mencionar que esta situación de aprendizaje se desarrolla en el colegio Montessori (un colegio tipo 1), este colegio se considera como una institución privada y se encuentra situado en las cercanías de la plaza del Príncipe. El colegio tiene una gran diversidad de alumnado y abarca los cursos de 1º de primaria hasta 4º de la E.S.O. El espacio del que dispone el colegio es bastante reducido ya que en un principio se formó esta escuela con la idea de generar un ambiente familiar. También se debe destacar que la metodología del colegio se basa en dar cierta libertad al alumnado o dicho de otra manera el colegio busca generar un “orden dentro del caos”. Debo resaltar que no se puede relacionar la unidad didáctica con el proyecto educativo del centro debido a que no nos lo proporcionaron.

Otro punto que debo abordar es la unidad didáctica que daré previamente antes de comenzar con mi situación de aprendizaje sobre expresión corporal, también tendré que indicar que unidad didáctica daré una vez realizada la situación de aprendizaje sobre expresión corporal. La unidad didáctica que daría previamente antes de comenzar con mi situación de aprendizaje sería: aplicar las distintas habilidades motrices básicas y genéricas a la resolución de problemas motores con condicionantes espacio-temporales y diversidad de estímulos para consolidar la coordinación y el equilibrio. Mediante esta unidad el alumnado adquiere una serie de conocimientos básicos sobre las distintas habilidades motrices que les permitirán manejarse con mayor soltura y al mismo tiempo comenzar a desarrollar la coordinación que les servirá para realizar determinadas actividades durante las sesiones de expresión corporal. Una vez finalizada la situación de aprendizaje sobre expresión corporal, comenzaré a realizar una unidad didáctica enfocada en: resolver retos de situaciones motrices colectivas, demostrando intencionalidad estratégica. La razón por la que



realizaría esta unidad es debido a que el alumnado ya habrá adquirido unas pautas básicas de coordinación y estrategia durante las unidades anteriores, además habrán desarrollado el trabajo en equipo en las diversas actividades de la situación de aprendizaje lo que permitirá realizar esta unidad de una forma más cómoda y sencilla.

Para finalizar debo destacar que esta situación de aprendizaje permite al alumnado desarrollar contenidos de otras áreas, a continuación muestro aquellas materias en las que se puede utilizar el conocimiento obtenido durante las sesiones de esta situación de aprendizaje.

## **Lengua castellana y literatura**

### Criterio De Evaluación 2:

Contenidos:

2. Aplicación de las estrategias y normas para del intercambio comunicativo oral: dicción, articulación, ritmo, entonación, volumen, pausas; turno de palabra, escucha activa, adecuación y respeto a la intervención del interlocutor, normas de cortesía...
3. Valoración del lenguaje oral como instrumento de aprendizaje y de comunicación de las propias ideas, opiniones y emociones.
4. Uso de un lenguaje no discriminatorio y coeducativo, respetuoso con las diferencias.

El alumnado tendrá que realizar diversas actividades en las que deberá trabajar en grupo de tal manera que deberán utilizar un lenguaje adecuado y respetuoso con todos sus compañeros/as y con el profesor/a, respetar el turno de palabra, valorar el lenguaje para expresar ideas, opiniones y emociones. Además el alumnado tendrá que realizar una serie de representaciones a modo de teatro que les permitirá mejorar su expresión oral y desarrollar el trabajo en equipo a la hora de tener que ponerse de acuerdo para determinar qué tipo de actuación van a realizar, sugerir ideas, etc. Para finalizar es importante comentar que el alumnado fomentará el uso de la lengua oral al tener que enfrentarse a diversas situaciones de comunicación (preguntar dudas, presentar el teatro, etc.).

### Criterio de evaluación 7:

Contenidos

4. Iniciación en el conocimiento del género dramático y del texto teatral.
5. Interés por expresarse oralmente de una manera adecuada como medio para expresar la propia expresividad, emocionalidad y creatividad.
6. Actitud de respeto hacia los compañeros y compañeras, y colaboración en situaciones de aprendizaje compartido.

El alumnado podrá experimentar nuevas sensaciones como desempeñar un rol determinado en una situación concreta y de la misma forma podrán desarrollar su autonomía personal a la hora de tener que inventarse su propia historia, cabe destacar que el alumnado fomentará su capacidad de expresión y podrá utilizar estas historias para desarrollar la creatividad y expresar sus emociones. También es importante destacar que el alumnado recibirá una pequeña iniciación en el género teatral al tener que representar diferentes situaciones como se comentó anteriormente. Para finalizar se debe mencionar que durante estas sesiones teatrales el profesor buscará fomentar en el alumnado valores como la actitud y la colaboración mediante la realización de distintas actividades en grupos (siempre se intentará cambiar los agrupamientos).

## **Expresión Artística**

### Criterio de evaluación 6:

## Contenidos:

### 1. Creación e improvisación de melodías y ritmos sencillos.

Durante el desarrollo de una de las sesiones, los alumnos y alumnas se colocarán en grandes grupos y tendrán que utilizar las distintas partes de su cuerpo para recrear el sonido de una tormenta, es fundamental destacar que para que la actividad se desarrolle de forma plena debe existir cierta coordinación y orden entre los miembros del grupo. Estos aspectos mencionados anteriormente permiten que el alumnado fomente su autonomía y su capacidad creativa a la hora de tener que crear e improvisar distintos tipos de ritmos para formar el sonido de una tormenta.

## Criterio de evaluación 7:

### Contenidos

1. Utilización del cuerpo como medio de expresión y de interacción social.
3. Realización de movimientos utilizando la expresión corporal: gestos y miradas.

En las distintas representaciones teatrales que se realizan durante las sesiones de la situación de aprendizaje, el alumnado aprenderá a utilizar el cuerpo como medio de expresión y para interactuar con sus compañeros y compañeras. De la misma forma también aprenderán a utilizar los gestos y las miradas pues en todas las representaciones está prohibido utilizar la voz, esto obliga en cierto modo a que el alumnado tenga que improvisar o utilizar nuevos métodos de comunicación que antes desconocía. Finalmente se debe destacar que estas representaciones se realizan en grupo y durante las representaciones, el resto del alumnado debe mantener el respeto y la compostura por aquellos compañeros/as que están presentando una escena, estos pequeños detalles permiten fomentar la empatía en el alumnado.

## **Valores Sociales y Cívicos**

## Criterio de evaluación 2:

### Contenidos:

I: La identidad y la dignidad de la persona.

1. Identificación de las propias cualidades y limitaciones, y manifestación asertiva de sus necesidades y emociones en los ámbitos familiar y escolar como punto de partida para la empatía.
2. Autorregulación de la conducta, emociones y sentimientos en los contextos familiar y escolar para hacer frente al fracaso y posibilitar el aprendizaje en el trabajo individual y en equipo.

III: La convivencia y los valores sociales.

1. La cooperación como elemento cohesionador de la convivencia democrática.

Durante el desarrollo de la situación de aprendizaje, el alumnado aprenderá a conocer mejor su cuerpo, sus expresiones, sus gestos, sus limitaciones, etc. Es importante indicar que todo el alumnado realizará las mismas actividades y en muchas ocasiones tendrán que trabajar en grandes o pequeños grupos fomentando un ambiente familiar en el que todos los alumnos y alumnas adquieran conocimientos de forma individual y grupal. Otro aspecto importante que se trabaja durante esta situación de aprendizaje es la expresión libre de las emociones y los sentimientos de cada alumno/a a través de actividades como: correr alrededor de la cancha y saludar a cada compañero/a que te encuentren de una forma distinta (un abrazo, un beso, dar la mano, etc.).

## Educación para la Creatividad

### Criterio de evaluación 7:

#### Contenidos

1.3. Vivencia corporal e identificación de los aspectos afectivos implicados: el miedo, el conformismo, la crítica, la vergüenza, la obediencia.

A través de las distintas representaciones teatrales, las críticas constructivas, los juegos en grupo, etc. , el alumnado poco a poco ira perdiendo el miedo y la vergüenza para acabar ganando confianza en sí mismo y poder desarrollar su capacidad creativa. También es fundamental destacar que se desarrollará un espíritu sano de autocrítica mediante reflexiones grupales realizadas en algunas sesiones que permitirán al alumnado adquirir nuevas experiencias y conocimientos.

Para finalizar me gustaría indicar que en esta clase de 3º de primaria tengo una alumna con un principio leve de autismo. Sin embargo, eso no impide que pueda realizar el resto de las actividades como un alumno/a normal, dentro de cada sesión se ha introducido un cuadrado denominado “criterios de intervención” en donde el profesor puede ayudar (mediante ejemplos o explicaciones más detalladas) o adaptar las distintas actividades que se presentan en las diferentes sesiones para que la alumna con autismo o cualquier otro compañero puedan relacionarse, entender la explicación, etc.

es importante destacar que en caso de que dicha alumna o cualquier otro alumno o alumna no entiendan o tengan problemas durante el desarrollo de alguna actividad

FUNDAMENTACIÓN CURRICULAR

Criterio/os de evaluación	Criterios de calificación				CCBB							
	Insuficiente (1-4)	Suficiente/bien (5-6)	Notable (7-8)	Sobresaliente (9-10)	1	2	3	4	5	6	7	8
<p><b>3. Utilizar los recursos expresivos del cuerpo y el movimiento para comunicar sensaciones, emociones e ideas de forma espontánea y creativa, así como para seguir estructuras rítmicas.</b></p> <p>Con este criterio se pretende valorar la capacidad del alumnado para comunicar de forma creativa y comprensible sus sentimientos, emociones, ideas, vivencias, personajes o actos etc., a partir de su motricidad, siendo capaz de transmitir los elementos expresivos con estilo propio. Se verificará asimismo si el alumnado reconoce y practica distintas manifestaciones.</p>	<p>Comunica <b>con dificultad y ayuda</b> a través de su motricidad sentimientos, emociones, vivencias, ideas, personajes o actos con estilo propio, <b>de forma poco creativa e incoherente</b> en la ejecución del producto final. Diferencia y practica <b>de manera confusa</b> las distintas manifestaciones rítmicas y expresivas de otras culturas siguiendo <b>con dificultad</b> el ritmo de sencillas coreografías individuales y colectivas.</p>	<p>Comunica a través de su motricidad sentimientos, emociones, vivencias, ideas, personajes o actos con estilo propio, <b>de forma corriente, cometiendo algunas incoherencias</b> en la ejecución del producto final. Diferencia y practica con escaso <b>interés y de forma aceptable</b> de manera individual y colectiva distintas manifestaciones rítmicas y expresivas de otras culturas, siguiendo <b>con alguna soltura</b> el ritmo de sencillas coreografías individuales y colectivas.</p>	<p>Comunica a través de su motricidad sentimientos, emociones, vivencias, ideas, personajes o actos con estilo propio, <b>esforzándose en ser creativo, consiguiéndolo en la mayoría</b> de sus ejecuciones, <b>logrando ser comprendido</b> con su práctica. Diferencia y practica <b>con interés</b>, de manera individual y colectiva, distintas manifestaciones rítmicas y expresivas de otras culturas siguiendo <b>con bastante soltura</b> el ritmo de sencillas coreografías individuales y colectivas.</p>	<p>Comunica <b>con coherencia</b> a través de su motricidad sentimientos, emociones, vivencias, ideas, personajes o actos con estilo propio, <b>con aportaciones creativas y comprensibles</b> en la ejecución del producto final. Diferencia y practica <b>con interés</b>, de manera individual y colectiva, distintas manifestaciones rítmicas y expresivas de otras culturas siguiendo <b>con mucha soltura</b> el ritmo de sencillas coreografías individuales y colectivas.</p>	CCL	CM	CIMF	TICD	CSC	CCA	CAA	AIP

FUNDAMENTACIÓN METODOLÓGICA

Acciones motrices en situaciones de índole artística o de expresión. En estas situaciones las respuestas motrices requeridas son de carácter estético y comunicativo y pueden ser individuales o en grupo. El uso del espacio, las calidades del movimiento, así como los componentes rítmicos y la movilización de la imaginación y la creatividad en el uso de diferentes registros de expresión (corporal, oral, danzada o musical), son la base de estas acciones. Dentro de estas actividades tenemos los juegos cantados, la expresión corporal, las danzas, el juego dramático y el mimo, entre otras.

**Mando Directo:** He utilizado el estilo del mando directo ya que les explico una serie de actividades que tienen que realizar con unas normas concretas de tal forma que una vez se explique la actividad el profesor pasa a un segundo plano. (Debo resaltar que en caso de dudas o tener algún tipo de problema el profesor puede intervenir para ayudar al alumnado)

**Asignación de tareas:** Utilicé este estilo de enseñanza ya que permite fomentar la autonomía y el trabajo en grupo de los alumnos y alumnas, también es importante destacar que el profesor ejerce como un mero observador y puede dedicar el tiempo de observación a evaluar al alumnado o incluso para observar pequeños detalles. Como problemas de coordinación.

## Sesiones:

### 1. CABECERA DE LA SESIÓN: “Nos divertimos con el cuerpo”

<b>UNIDAD DE PROGRAMACIÓN:</b>	NIVEL: 3º De Primaria
Nº SESIÓN: 1	FECHA: 17-03-2015
<b>OBJETIVOS:</b>  a) Conocer y apreciar los valores y las normas de convivencia, aprender a obrar de acuerdo con ellas, prepararse para el ejercicio activo de la ciudadanía y respetar los derechos humanos, así como el pluralismo propio de una sociedad democrática.  c) Conocer, comprender y respetar las diferentes culturas, las diferencias entre las personas, la igualdad de derechos y oportunidades de hombres y mujeres y la no discriminación de personas con discapacidad.  m) Desarrollar sus capacidades afectivas en todos los ámbitos de la personalidad y en sus relaciones con los demás, así como una actitud contraria a la violencia, a los prejuicios de cualquier tipo y a los estereotipos sexistas.	<b>ORGANIZACIÓN:</b>  Se comenzará la sesión realizando una actividad grupal en la que intervendrán y participarán todos los alumnos y alumnas de manera simultánea. Posteriormente se realizarán actividades en parejas y se finalizará realizando una vuelta a la calma que consistirá en una reflexión donde cada alumno/a tendrá su momento para expresarse.
<b>CONTENIDOS:</b>  1. Uso y disfrute del cuerpo, del gesto y del movimiento como instrumentos de expresión y comunicación corporal.  2. Utilización variada de gestos y movimientos corporales para expresar estados (cansancio-pesado, alegre-ligero...).	<b>MATERIAL:</b>  No utilicé ningún material durante el desarrollo de esta sesión.

<p>4. Respeto de las distintas formas de expresión mediante el cuerpo.</p>	
<p><b>METODOLOGÍA:</b> <b>Mando Directo:</b> He utilizado el estilo del mando directo ya que les explico una serie de actividades que tienen que realizar con unas normas concretas de tal forma que una vez se explique la actividad el profesor pasa a un segundo plano (Debo resaltar que en caso de dudas o tener algún tipo de problema el profesor puede intervenir para ayudar al alumnado).</p>	
<p><b>CRITERIOS DE EVALUACIÓN DE REFERENCIA:</b> <b>Utilizar los recursos expresivos del cuerpo y el movimiento para comunicar sensaciones, emociones e ideas de forma espontánea y creativa, así como para seguir estructuras rítmicas.</b></p>	
<p><b>INSTRUMENTOS DE EVALUACIÓN:</b> Observación sobre la forma en la que interactúa el alumnado y mediante esta observación comprobar quien tiene mayor y menos dificultad para expresarse sin utilizar el habla.</p>	

## 2. CUERPO CENTRAL

INTRODUCCIÓN-ANIMACIÓN-CALENTAMIENTO	
<p><b>DESCRIPCIÓN:</b> Comenzaremos poniendo a los alumnos/as en círculo y se les explicará distintas formas de saludar a las personas, posteriormente pondré una música aleatoria para que los alumnos/as vayan dando vueltas alrededor de la cancha y saludándose entre ellos cada vez que se</p>	<p><b>PARA EL MAESTRO:</b> Se debe procurar captar la atención del alumnado durante los primeros minutos de la explicación pues estos minutos permitirán que los alumnos y alumnas adquieran la información de los distintos tipos de saludos que existen y podrán realizar la actividad sin</p>

vean. La finalidad de esta actividad es que los niños/as conozcan distintas formas de saludar a las personas y lo que indica el tipo de saludo que hagas en muchas ocasiones (afecto, desprecio, indiferencia, etc.) También se realiza para romper el hielo y que los alumnos/as no estén tan cohibidos.

DUR: 45 min.

ningún tipo de problema.

REPRESENTACIÓN GRÁFICA:

▲ Alumnos/as

● Profesor

1.

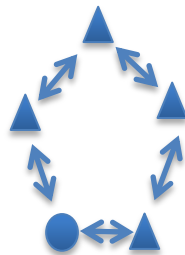

2.

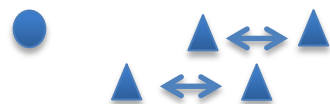

PARA EL ALUMNADO:

A lo largo de la sesión se les irá haciendo preguntas como: ¿Recuerdas algún tipo de saludo en el que no uses las manos? ¿Y algún saludo que indique muy buena amistad?

CRITERIOS DE INTERVENCIÓN:

En caso de que algún alumno/a no entienda la explicación se le mostrará un ejemplo y acto seguido le pediremos a él o ella que lo realice para comprobar si lo entendió.

En el caso de que el alumnado se sienta cohibido el profesor realizará la actividad con el alumno/a de forma individual y poco a poco irá incorporando más personas para comprobar la reacción del alumno/a.

DESCRIPCIÓN:

**1. La venta:** Los alumnos/as se pondrán en parejas e intentarán vender a su compañero/a a cualquier otra pareja utilizando solo atributos positivos para describirla, si ambas parejas están de acuerdo se intercambiarán a los compañeros/as y continuarán realizando el mismo proceso. (Es importante indicar que primero comenzará una pareja intentando vender a su compañero y posteriormente empezará la pareja contraria para que una vez finalizadas ambas ventas se intercambien los compañeros/as y los papeles vendedor-vendido).

**2. El títere:** Los alumnos/as se pondrán nuevamente en parejas y uno de ellos tendrá que mantenerse estático, el objetivo del juego es que el compañero/a podrá mover todas las partes del cuerpo de su pareja como si estuviera manejando los hilos de un títere. ( Se cambiarán de posición a los 5-6 minutos aproximadamente)

PARA EL MAESTRO:

1. Se debe resaltar que solo se podrán utilizar atributos positivos para destacar al compañero/a y también es fundamental mostrarles cómo se realiza la actividad mediante un ejemplo.
2. Para que el alumnado comprenda esta actividad debe estar atento durante la explicación del profesor y como ya habíamos explicado anteriormente uno de los métodos más fáciles para que el alumnado realice la actividad sin problemas es mediante un ejemplo.

REPRESENTACIÓN GRÁFICA:

- ▲ Alumnos/as
- Profesor



Hola, este es Juan es muy guapo, muy inteligente y también muy cariñoso. Deberías comprar a este chico tan bueno.

PARA EL ALUMNADO:

1. En la primera actividad pediremos a 2 o 3 compañeros/as que den una muestra o un ejemplo de cómo se realiza dicha actividad. Una vez comience la actividad iremos observando cómo actúa el alumnado de tal manera que podremos comprobar si han comprendido la explicación y en el caso de que no la hayan entendido repetirla.
2. En la segunda actividad iremos observando al alumnado y comprobando si realizan la actividad

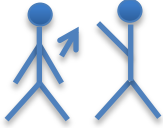

<p>2.</p> 	<p>correctamente (se imaginan que hay un hilo invisible y no hace falta tocar al compañero/a, existe una coordinación simultánea, etc.), en caso negativo se cogerá a uno de los grupos para que realicen la actividad correctamente y acto seguido pueda hacerlo toda la clase.</p>
	<p><b>CRITERIOS DE INTERVENCIÓN:</b></p> <p>Si observamos que algún alumno/a no está integrado en el grupo de clase, buscaremos distintos métodos para integrarlo como por ejemplo realizar la actividad con 3 personas en vez de con 2 y procurar que todos intervengan de tal manera que fomenten sus relaciones sociales y aprendan a respetarse los unos a los otros.</p>
<p><b>VUELTA A LA CALMA-RECAPITULACIÓN-REFLEXIÓN</b></p>	
<p><b>DESCRIPCIÓN:</b></p> <p>Los alumnos/as se pondrán en un círculo y junto con el profesor harán una reflexión de la clase realizada en donde se tocarán aspectos como: la actividad que más les ha gustado, dificultades que han surgido durante el trabajo en parejas, etc. Para finalizar se darán un apretón de manos con el/la compañero/a que se encuentre a su lado.</p>	<p><b>PARA EL MAESTRO:</b></p> <p>Es fundamental mantener una actitud de respeto y silencio durante el tiempo que este un compañero o compañera explicando su reflexión. También cabe destacar que el profesor debe participar en esta actividad para que el alumnado pueda “soltarse” más y observar que el profesor también se implica en las actividades de clase.</p>
	<p><b>PARA EL ALUMNADO:</b></p> <p>Durante la fase de reflexión se les preguntará que actividades recuerdan de la sesión y si pueden poner</p>

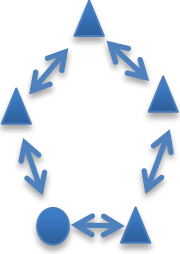
<p>REPRESENTACIÓN GRÁFICA:</p> <p>▲ Alumnos/as</p> <p>● Profesor</p> <p>1.</p> 	<p>algún ejemplo, además se les preguntará que actividad les gusta más y cual les gustaría realizar en un futuro.</p>
	<p>CRITERIOS DE INTERVENCIÓN:</p> <p>Todo el alumnado participará en esta actividad. Si se diera el caso de que algún alumno/a no quiere intervenir por vergüenza o miedo, lo mantendríamos como observador y durante las futuras sesiones se intentará que el alumno/a se desinhiba poco a poco hasta que pueda o quiera expresarse.</p>

### 3. OBSERVACIONES

Debo destacar que en la gran mayoría de las sesiones se fomenta y desarrolla las capacidades afectivo-sociales, es importante conocer que mediante la expresión corporal el alumnado conoce nuevas formas de socialización y al mismo tiempo desarrolla su creatividad de forma individual y grupal.

UNIDAD DE PROGRAMACIÓN	NIVEL: 3º de primaria
Nº SESIÓN: 2	FECHA: 19-03-2015
OBJETIVOS:  b) Desarrollar hábitos de trabajo individual y de equipo, de esfuerzo y de responsabilidad en el estudio, así como actitudes de confianza en sí mismo, sentido crítico, iniciativa personal, curiosidad, interés y creatividad en el aprendizaje, y espíritu emprendedor.  c) Conocer, comprender y respetar las diferentes culturas, las diferencias entre las personas, la igualdad de derechos y oportunidades de hombres y mujeres y la no discriminación de personas con discapacidad.  j) Utilizar diferentes representaciones y expresiones artísticas e iniciarse en la construcción de propuestas visuales.  k) Valorar la higiene y la salud, aceptar el propio cuerpo y el de los otros, respetar las diferencias y utilizar la educación física y el deporte como medios para favorecer el desarrollo personal y social.  m) Desarrollar sus capacidades afectivas en todos los ámbitos de la personalidad y en sus relaciones con los demás, así como una actitud contraria a la violencia, a los prejuicios de cualquier tipo y a los estereotipos sexistas.	ORGANIZACIÓN:  Durante el desarrollo de esta sesión la gran mayoría de las actividades se darán de forma grupal exceptuando la vuelta a la calma en donde se realizará una relajación de forma individual.

#### CONTENIDOS:

1. Uso y disfrute del cuerpo, del gesto y del movimiento como instrumentos de expresión y comunicación corporal.
3. Representación de personajes reales y ficticios y sus contextos dramáticos.
4. Respeto de las distintas formas de expresión mediante el cuerpo.
5. Seguimiento y utilización del ritmo en sus manifestaciones expresivas.

#### MATERIAL:

Para el desarrollo de esta sesión utilizamos algunas mesas para representar sonidos fuertes y un equipo de música para los bailes del alumnado.

#### METODOLOGÍA:

**Mando Directo:** He utilizado el estilo del mando directo ya que les explico una serie de actividades que tienen que realizar con unas normas concretas de tal forma que una vez se explique la actividad el profesor pasa a un segundo plano. (Debo resaltar que en caso de dudas o tener algún tipo de problema el profesor puede intervenir para ayudar al alumnado).





#### CRITERIOS DE EVALUACIÓN DE REFERENCIA:



**Utilizar los recursos expresivos del cuerpo y el movimiento para comunicar sensaciones, emociones e ideas de forma espontánea y creativa, así como para seguir estructuras rítmicas.**



#### INSTRUMENTOS DE EVALUACIÓN:

Observación sobre la forma en la que interactúa el alumnado y mediante esta observación comprobar quien tiene niveles bajos de coordinación. También esta observación permite comprobar si existen buenas relaciones en la clase.

## 2. CUERPO CENTRAL

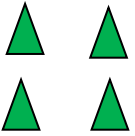
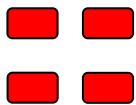
INTRODUCCIÓN-ANIMACIÓN-CALENTAMIENTO	
<p><b>DESCRIPCIÓN:</b></p> <p>Durante el comienzo de esta sesión los alumnos/as se pondrán en círculo y el profesor comenzará a explicar la actividad que tienen que realizar. En esta primera actividad los alumnos/as se pondrán en grupos grandes y tendrán algo de tiempo para imitar a un animal concreto que la clase tendrá que adivinar (es importante resaltar que no pueden emitir sonidos por tanto los movimientos y los gestos desempeñan un papel importante a la hora de representar el animal.)</p> <div style="border: 1px solid black; padding: 2px; width: fit-content; margin: 10px auto;">DUR: 45 min.</div>	<p><b>PARA EL MAESTRO:</b></p> <p>El alumnado debe estar atento a la explicación del profesor para que comprendan como realizar el ejercicio correctamente.</p>
<p><b>REPRESENTACIÓN GRÁFICA:</b></p> <p>Grupo 1 (perros): </p> <p>Grupo 2 (gatos): </p> <div style="display: flex; justify-content: space-around; align-items: center; margin-top: 20px;"> <div style="text-align: center;">  </div> <div style="text-align: center;">  </div> </div>	<p><b>PARA EL ALUMNADO:</b></p> <p>Si el grupo representa un animal en concreto de forma coordinada habrán entendido la explicación.</p> <p><b>CRITERIOS DE INTERVENCIÓN:</b></p> <ol style="list-style-type: none"> <li>1. En caso de que algún alumno/a se encuentre solo procuraremos asignarlo en un grupo adecuado donde pueda relacionarse.</li> <li>2. Proporcionaremos al alumnado alguna idea sobre algún animal que pueden imitar en caso de que no sepan cual realizar.</li> </ol>

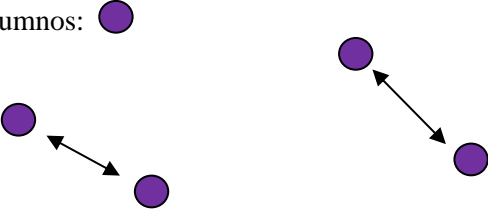
PARTE PRINCIPAL	
<p><b>DESCRIPCIÓN:</b></p> <p>1. El profesor dividirá la clase en dos grupos, los grupos tendrán que intentar representar el sonido de un temporal utilizando las partes de su cuerpo por ejemplo: golpeando los pies fuertemente contra el suelo pueden representar los rayos, golpeando sus manos contra la rodilla pueden imitar las gotas cayendo al suelo, etc. Es importante concienciar a los grupos de que un temporal comienza tranquilo y poco a poco va aumentando su intensidad para finalizar cómo empezó. (Un grupo lo representará primero y después el otro, no habrá calificación simplemente se harán críticas constructivas y se volverán a representar.)</p> <p>2. Los alumnos/as se repartirán alrededor de la cancha y tendrán que bailar al son de la música, cuando se detenga la música los alumnos/as tendrán que abrazarse con el compañero/a más cercano.</p>	<p><b>PARA EL MAESTRO:</b></p> <p>1. Es fundamental captar la atención del alumnado para que cada uno sepa que parte de su cuerpo debe realizar y en qué momento. También es importante resaltarles que un temporal va de menor a mayor intensidad cuando comienza y funciona de la forma contraria cuando se está acabando.</p> <p>2. Se deberá destacar la parte en la que el alumnado deberá abrazar al compañero más cercano ya que puede darse el caso de que el alumnado olvide esa parte.</p>
<p><b>REPRESENTACIÓN GRÁFICA:</b></p> <p>1.Grupo 1: </p> <p>Grupo 2: </p> <div style="display: flex; justify-content: space-around; align-items: center;"> <div style="text-align: center;">  </div> <div style="text-align: center;">  </div> </div>	<p><b>PARA EL ALUMNADO:</b></p> <p>1. Mediante las expresiones y los ensayos que se realizarán antes de representar el temporal, podremos observar si el alumnado ha entendido la explicación y al mismo tiempo comprobar si alguno de ellos tiene dificultades.</p> <p>2. Si el alumnado baila y abraza al compañero/a más cercano habrán atendido y comprendido la explicación.</p>

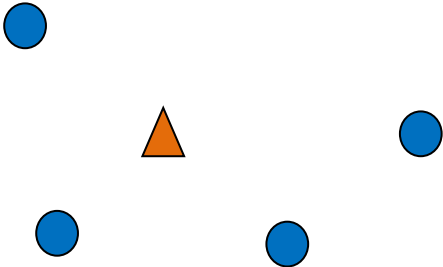
<p>2. Alumnos: </p> <div style="border: 1px solid black; padding: 5px; width: fit-content; margin: 10px auto;"> <p>Cuando se paré la música buscarán al alumno/a más cercano para abrazarlo.</p> </div>	<p><b>CRITERIOS DE INTERVENCIÓN:</b></p> <ol style="list-style-type: none"> <li>1. En el primer ejercicio el profesor ejercerá como una especie de director de orquesta asignando a cada alumno/a el movimiento que debe realizar y al mismo tiempo les dará cierta autonomía para que se coordinen a la hora de tener que realizar el temporal.</li> <li>2. El profesor ejercerá como mero observador y corregirá al alumnado que cometa errores o no haya atendido a la explicación.</li> </ol>
<p><b>VUELTA A LA CALMA-RECAPITULACIÓN-REFLEXIÓN</b></p>	
<p><b>DESCRIPCIÓN:</b></p> <p>Acostados en el suelo y repartidos por toda la cancha tendrán que relajarse poco a poco. (Les describiremos un lugar calmado y tranquilo para que se relajen).</p>	<p><b>PARA EL MAESTRO:</b></p> <p>Es fundamental resaltar que los alumnos y alumnas deben estar relajados y tranquilos.(procurar que cierren los ojos para causar mayor sensación de calma)</p>
<p><b>REPRESENTACIÓN GRÁFICA:</b></p> <p>Profesor: </p> <p>Alumnos/as: </p>	<p><b>PARA EL ALUMNADO:</b></p> <p>Si el alumno/a está relajado, con los ojos cerrados y atendiendo a la explicación, significa que ha entendido correctamente el ejercicio.</p>
	<p><b>CRITERIOS DE INTERVENCIÓN:</b></p> <p>El profesor intentará observar a todo el alumnado y procurará que todos estén relajados y tranquilos.</p>



UNIDAD DE PROGRAMACIÓN	NIVEL: 3º de primaria
Nº SESIÓN: 3	FECHA: 24-03-2015
OBJETIVOS:  a) Conocer y apreciar los valores y las normas de convivencia, aprender a obrar de acuerdo con ellas, prepararse para el ejercicio activo de la ciudadanía y respetar los derechos humanos, así como el pluralismo propio de una sociedad democrática.  b) Desarrollar hábitos de trabajo individual y de equipo, de esfuerzo y de responsabilidad en el estudio, así como actitudes de confianza en sí mismo, sentido crítico, iniciativa personal, curiosidad, interés y creatividad en el aprendizaje, y espíritu emprendedor.  c) Conocer, comprender y respetar las diferentes culturas, las diferencias entre las personas, la igualdad de derechos y oportunidades de hombres y mujeres y la no discriminación de personas con discapacidad.  j) Utilizar diferentes representaciones y expresiones artísticas e iniciarse en la construcción de propuestas visuales.  k) Valorar la higiene y la salud, aceptar el propio cuerpo y el de los otros, respetar las diferencias y utilizar la educación física y el deporte como medios para favorecer el desarrollo personal y social.  m) Desarrollar sus capacidades afectivas en todos los ámbitos de la personalidad y en sus relaciones con los demás, así como una actitud contraria a la	ORGANIZACIÓN:  Durante el desarrollo de esta sesión se buscará fomentar las relaciones afectivo-sociales mediante varias actividades en las que intervendrán todos los alumnos y alumnas e incluso el mismo profesor. Durante el cierre de la sesión se realizarán actividades en parejas para comprobar si todos los alumnos y alumnas pueden trabajar en grupos grandes y en grupos reducidos.



<p>violencia, a los prejuicios de cualquier tipo y a los estereotipos sexistas.</p>	
<p><b>CONTENIDOS:</b></p> <ol style="list-style-type: none"> <li>1. Uso y disfrute del cuerpo, del gesto y del movimiento como instrumentos de expresión y comunicación corporal.</li> <li>2. Utilización variada de gestos y movimientos corporales para expresar estados (cansancio-pesado, alegre-ligero...).</li> <li>3. Representación de personajes reales y ficticios y sus contextos dramáticos.</li> <li>4. Respeto de las distintas formas de expresión mediante el cuerpo.</li> <li>5. Seguimiento y utilización del ritmo en sus manifestaciones expresivas.</li> </ol>	<p><b>MATERIAL:</b></p> <p>Para el desarrollo de esta sesión utilice un equipo de música y unas pelotas de tenis para realizar una relajación muscular durante la vuelta a la calma.</p>
<p><b>METODOLOGÍA:</b></p> <p><b>Mando Directo:</b> He utilizado el estilo del mando directo ya que les explico una serie de actividades que tienen que realizar con unas normas concretas de tal forma que una vez se explique la actividad el profesor pasa a un segundo plano. (Debo resaltar que en caso de dudas o tener algún tipo de problema el profesor puede intervenir para ayudar al alumnado).</p>	
<p><b>CRITERIOS DE EVALUACIÓN DE REFERENCIA:</b></p> <p><b>Utilizar los recursos expresivos del cuerpo y el movimiento para comunicar sensaciones, emociones e ideas de forma espontánea y creativa, así como para seguir estructuras rítmicas.</b></p>	
<p><b>INSTRUMENTOS DE EVALUACIÓN:</b></p> <p>Observación sobre la forma en la que interactúa el alumnado y mediante esta observación comprobar si van adquiriendo unos conocimientos mínimos del contenido explicado en sesiones anteriores. También esta observación permite comprobar si existen buenas relaciones en la clase y si pueden trabajar en parejas o en grupos grandes.</p>	

## 2. CUERPO CENTRAL

INTRODUCCIÓN-ANIMACIÓN-CALENTAMIENTO	
<p><b>DESCRIPCIÓN:</b></p> <p>Comenzaremos la sesión poniéndonos todos en un círculo y uno por uno tendremos que poner una cara que exprese una emoción cualquiera, sucesivamente el profesor hará una acción concreta con el alumno/a que se encuentre a su lado y esté deberá repetir la misma acción con el compañero/a que se encuentre al lado y añadir una acción más, este ejercicio finalizará cuando todos los alumno/as hayan podido inventar alguna acción y se pueda dar una vuelta completa realizando una misma acción.</p> <div style="text-align: right; border: 1px solid black; padding: 2px; width: fit-content; margin: 0 auto;">DUR: 45 min.</div>	<p><b>PARA EL MAESTRO:</b></p> <p>Es fundamental que el maestro sea el primero que comience a realizar el ejercicio y que mantenga un ambiente relajado en donde pueda utilizar algo de humor para que el alumnado se vaya desinhibiendo. También es fundamental que el profesor capte la atención del alumnado ya que deben entender el ejercicio para luego poder realizarlo ellos.</p>
<p><b>REPRESENTACIÓN GRÁFICA:</b></p> <div style="margin-top: 20px;"> <p>▲ Alumnos/as</p> <p>● Profesor</p> </div> <div style="text-align: center; margin-top: 20px;"> </div>	<p><b>PARA EL ALUMNADO:</b></p> <p>Si el alumnado imita la acción anterior y diseña una nueva habrá entendido el ejercicio.</p> <hr/> <p><b>CRITERIOS DE INTERVENCIÓN:</b></p> <ol style="list-style-type: none"> <li>1. En caso de que algún alumno/a no sepa realizar correctamente el ejercicio lo repetiremos y daremos algún ejemplo para que lo entiendan.</li> <li>2. Si el alumno/a tiene dificultades para expresarse utilizando su cuerpo, el profesor le proporcionará una serie de objetos y cada objeto será un estado de ánimo determinado.</li> </ol>

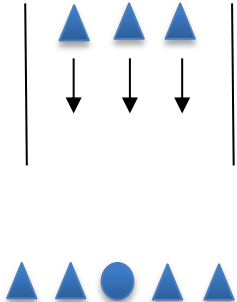
PARTE PRINCIPAL	
<p><b>DESCRIPCIÓN:</b></p> <ol style="list-style-type: none"> <li>1. El profesor propondrá realizar una especie de Pasarela de moda en donde los alumnos/as tendrán que realizar tres acciones (gestos o movimientos) diferentes que habrá echo el profesor anteriormente. Los alumnos/as se colocarán en grupos de tres y cuando hayan realizado las acciones del profesor tendrán que volver a pasar por la pasarela realizando sus propios movimientos.</li> <li>2. Los alumnos/as se pondrán en parejas uno delante del otro y se colocarán en cualquier parte de la cancha. El objetivo de este juego se basa en que el alumno/a debe imitar los movimientos del compañero que tiene delante y cuando haya pasado algo de tiempo se intercambiarán los papeles.</li> </ol>	<p><b>PARA EL MAESTRO:</b></p> <ol style="list-style-type: none"> <li>1. Es fundamental que el maestro capte la atención del alumnado ya que deberán imitar los movimientos que realicé esté. También se debe destacar que el alumnado deberá atender a la explicación del profesor para que posteriormente sean ellos los que inventen las tres acciones que tendrán que realizar en la pasarela de moda.</li> <li>2. El profesor utilizará a un alumno/a para mostrar cómo se realiza el ejercicio mediante un ejemplo, de esta forma el alumnado tendrá mucho más claro lo que tiene que hacer.</li> </ol>
<p><b>REPRESENTACIÓN GRÁFICA:</b></p> <ol style="list-style-type: none"> <li>1. <ul style="list-style-type: none"> <li> Alumnos/as</li> <li> Profesor</li> </ul>  </li> </ol>	<p><b>PARA EL ALUMNADO:</b></p> <ol style="list-style-type: none"> <li>1. Si el alumnado realiza las acciones que hizo el profesor y posteriormente inventa las suyas, habrá demostrado que comprendió la explicación.</li> <li>2. El profesor preguntará a algún alumno/a que tienen que hacer en el ejercicio y posteriormente mediante la observación comprobará si el alumnado ha comprendido la explicación.</li> </ol> <p><b>CRITERIOS DE INTERVENCIÓN:</b></p> <ol style="list-style-type: none"> <li>1. En el caso de que algún alumno/a se encuentre cohibido se le propondrá realizar el ejercicio con un grupo grande o aprovechar algún momento en el que la clase este ocupada para que ese alumno/a lo realice de</li> </ol>

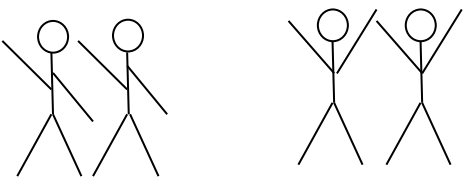
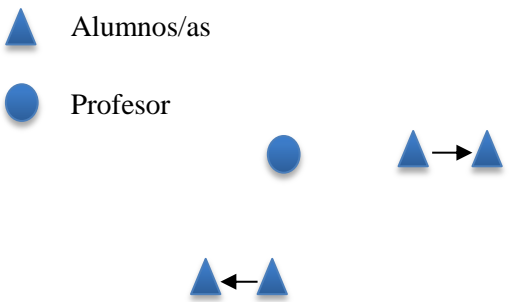
<p>2.</p> 	<p>forma individual y solo con el profesor presente.</p> <p>2. En caso de que haya algún tipo de discrepancia entre las parejas el profesor podrá cambiarlas y observar cómo interactúan con las nuevas parejas.</p>
<p><b>VUELTA A LA CALMA-RECAPITULACIÓN-REFLEXIÓN</b></p>	
<p><b>DESCRIPCIÓN:</b></p> <p>En parejas y utilizando las pelotas de tenis se hará una pequeña relajación muscular en todo el cuerpo. Se debe resaltar que el profesor explicará la forma correcta en la que debe realizarse el movimiento con las pelotas de tenis resaltando que si no se realiza adecuadamente no funcionara la relajación muscular.</p>	<p><b>PARA EL MAESTRO:</b></p> <p>El maestro volverá a utilizar a un alumno/a como ejemplo y mostrará la forma correcta en la que se debe mover la pelota de tenis.</p>
<p><b>REPRESENTACIÓN GRÁFICA:</b></p>  <p>▲ Alumnos/as ● Profesor</p>	<p><b>PARA EL ALUMNADO:</b></p> <p>El profesor irá pasando por las distintas parejas y les realizará algunas preguntas para comprobar si han atendido a la explicación y si han comprendido lo explicado durante la sesión.</p>
	<p><b>CRITERIOS DE INTERVENCIÓN:</b></p> <p>1. El profesor podrá intervenir cuando el alumnado no esté realizando un movimiento correcto con las pelotas de tenis y podrá mostrarle cómo se realiza correctamente.</p>

	<p>2. Si algún alumno/a no desea realizar esta actividad se le propondrá la alternativa de acostarse en el suelo y relajarse mientras el profesor describe una situación determinada (una playa con el mar, las gaviotas, etc.) .</p>
--	---



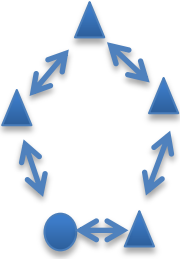

UNIDAD DE PROGRAMACIÓN	NIVEL: 3º de primaria
Nº SESIÓN: 4	FECHA: 26-03-2015
OBJETIVOS:  a) Conocer y apreciar los valores y las normas de convivencia, aprender a obrar de acuerdo con ellas, prepararse para el ejercicio activo de la ciudadanía y respetar los derechos humanos, así como el pluralismo propio de una sociedad democrática.  b) Desarrollar hábitos de trabajo individual y de equipo, de esfuerzo y de responsabilidad en el estudio, así como actitudes de confianza en sí mismo, sentido crítico, iniciativa personal, curiosidad, interés y creatividad en el aprendizaje, y espíritu emprendedor.  c) Conocer, comprender y respetar las diferentes culturas, las diferencias entre las personas, la igualdad de derechos y oportunidades de hombres y mujeres y la no discriminación de personas con discapacidad.  j) Utilizar diferentes representaciones y expresiones artísticas e iniciarse en la construcción de propuestas visuales.  k) Valorar la higiene y la salud, aceptar el propio cuerpo y el de los otros, respetar las diferencias y utilizar la educación física y el deporte como medios para favorecer el desarrollo personal y social.  m) Desarrollar sus capacidades afectivas en todos los ámbitos de la personalidad y en sus relaciones con los demás, así como una actitud contraria a la violencia, a los prejuicios de cualquier tipo y a los	ORGANIZACIÓN:  Durante el desarrollo de esta sesión me centrare en las representaciones, observando cómo presenta el alumnado diversas situaciones sin utilizar el habla.

<p>estereotipos sexistas.</p>	
<p><b>CONTENIDOS:</b></p> <ol style="list-style-type: none"> <li>1. Uso y disfrute del cuerpo, del gesto y del movimiento como instrumentos de expresión y comunicación corporal.</li> <li>2. Utilización variada de gestos y movimientos corporales para expresar estados (cansancio-pesado, alegre-ligero...).</li> <li>3. Representación de personajes reales y ficticios y sus contextos dramáticos.</li> <li>4. Respeto de las distintas formas de expresión mediante el cuerpo.</li> </ol>	<p><b>MATERIAL:</b></p> <p>Para el desarrollo de esta sesión utilice varios materiales a modo de atrezzo (varios sombreros, un palo, algunas mesas, etc.) para que el alumnado pudiera meterse más a fondo en su papel.</p>
<p><b>METODOLOGÍA:</b></p> <p><b>Mando Directo:</b> He utilizado el estilo del mando directo ya que les explico una serie de actividades que tienen que realizar con unas normas concretas de tal forma que una vez se explique la actividad el profesor pasa a un segundo plano. (Debo resaltar que en caso de dudas o tener algún tipo de problema el profesor puede intervenir para ayudar al alumnado).</p> <p><b>Asignación de tareas:</b> Utilicé este estilo de enseñanza ya que permite fomentar la autonomía y el trabajo en grupo de los alumnos y alumnas, también es importante destacar que el profesor ejerce como un mero observador y puede dedicar el tiempo de observación a evaluar al alumnado o incluso para observar pequeños detalles</p>	
<p><b>CRITERIOS DE EVALUACIÓN DE REFERENCIA:</b></p> <p><b>Utilizar los recursos expresivos del cuerpo y el movimiento para comunicar sensaciones, emociones e ideas de forma espontánea y creativa, así como para seguir estructuras rítmicas.</b></p>	
<p><b>INSTRUMENTOS DE EVALUACIÓN:</b></p> <p>Observación sobre la forma en la que interactúa el alumnado y mediante esta observación comprobar si van adquiriendo unos conocimientos mínimos del contenido explicado en sesiones anteriores. También esta observación permite comprobar si existen buenas relaciones en la clase y si pueden trabajar en parejas o en grupos grandes.</p>	

## 2. CUERPO CENTRAL

INTRODUCCIÓN-ANIMACIÓN-CALENTAMIENTO	
<p><b>DESCRIPCIÓN:</b> La clase se pondrá en círculo y jugarán al juego del asesino en donde uno de los miembros del grupo será el policía y tendrá que descubrir quién es el asesino que podrá matar al resto de sus compañeros sacando la lengua.</p> <div style="border: 1px solid black; padding: 2px; width: fit-content; margin: 10px auto;">DUR: 45 min.</div>	<p><b>PARA EL MAESTRO:</b> Es imprescindible que el maestro participe en esta actividad para que el alumnado pueda desinhibirse y de esta forma jugar al juego de forma natural.</p>
<p><b>REPRESENTACIÓN GRÁFICA:</b></p> <p>▲ Alumnos/as</p> <p>● Profesor</p> 	<p><b>PARA EL ALUMNADO:</b> Si el juego se realiza con pocas interrupciones el alumnado habrá comprendido el juego, sin embargo el profesor procurará que todos los alumnos y alumnas participen para comprobar si han entendido la explicación.</p> <p><b>CRITERIOS DE INTERVENCIÓN:</b> El profesor intervendrá en el juego cuando quiera añadir algún tipo de modificación para ver cómo responde el alumnado o explicará el juego nuevamente para aquellos alumnos que no lo hayan entendido.</p>
PARTE PRINCIPAL	
<p><b>DESCRIPCIÓN:</b> El profesor formará varios grupos utilizando a todo el alumnado de la clase de 3º de primaria. Una vez formados los grupos el profesor les pedirá que representen determinadas situaciones en las que no</p>	<p><b>PARA EL MAESTRO:</b> Deberá ocuparse de que cada grupo de alumnos comprenda que situación tiene que representar y sobre todo que no pueden utilizar la voz.</p>

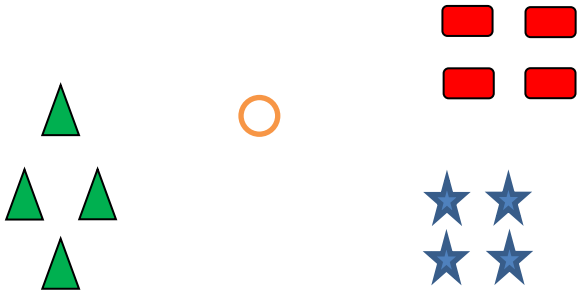

<p>pueden utilizar la voz. Se debe resaltar que durante la realización de esta actividad el alumnado dispondrá de algo de tiempo para preparar las representaciones y tendrán plena autonomía para representar las situaciones que el profesor les ha asignado.</p>	
<p>REPRESENTACIÓN GRÁFICA:</p> <p>Grupo 1: </p> <p>Grupo 2: </p> <p>Grupo 3: </p> <p>Profesor: </p> 	<p>PARA EL ALUMNADO:</p> <p>Mediante la propia representación podremos observar si el alumnado ha sabido realizar correctamente la actividad y al mismo tiempo si ha trabajado correctamente en equipo u ocurrió algún tipo de problema.</p> <p>CRITERIOS DE INTERVENCIÓN:</p> <p>El profesor intervendrá en el caso de que exista algún problema entre los miembros de algún grupo y en caso de que el alumnado no tenga ideas para la representación (el profesor podría darles alguna pista sobre cómo pueden hacerla, etc.).</p>
<b>VUELTA A LA CALMA-RECAPITULACIÓN-REFLEXIÓN</b>	
<p>DESCRIPCIÓN:</p> <p>Todos/as colocados en un círculo nos juntaremos manteniendo el círculo y nos sentaremos para hablar de las sensaciones que han experimentado durante la</p>	<p>PARA EL MAESTRO:</p> <p>El maestro debe procurar que el alumnado este tranquilo y comenzar hablando él para captar su atención y que ellos continúen.</p>

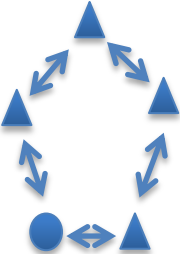
sesión.	
<p>REPRESENTACIÓN GRÁFICA:</p> <p>▲ Alumnos/as</p> <p>● Profesor</p> 	<p>PARA EL ALUMNADO:</p> <p>Mediante los gestos y las expresiones de muchos alumnos y alumnas podremos comprobar las sensaciones que tienen.</p>
	<p>CRITERIOS DE INTERVENCIÓN:</p> <p>El profesor intentará que todo el alumnado participe expresando su opinión y ayudándole en caso de que le cueste.</p>



**ANEXO 4**

**DESARROLLO DE HABILIDADES**

**MOTRICES**

**Curso: 2012/2013**

# Unidad Didáctica De Educación Física

Alejandro Moreno Gómez

Magisterio De Educación Primaria

# Índice:

Partes	Páginas
Justificación	1
Objetivos Generales De Educación Primaria	1
Competencias Básicas	2
Objetivos Específicos De Educación Física	2
Desarrollo Interdisciplinar	2 y 3
Características Evolutivas	3
Necesidades De Apoyo	3 y 4
Objetivos Didácticos	4
Contenidos Generales De La Unidad Didáctica	4
Contenidos Didácticos	4 y 5
Cuadro Resumen Objetivos Unidad Didáctica	5
Orientaciones Metodológicas	6
Estrategia, Estilos y Técnica De Enseñanza	6 y 7
Ejes Transversales	7
Evaluación, Criterios De Evaluación y Instrumentos	7 y 8
Cuestionario Evaluación Inicial	8
Ficha De Observación Del Alumno/a	8 y 9
Autoevaluación Del Profesor	9
Cuestionario Sobre Los Criterios De Evaluación	9 - 12
Sesión 1	13-15
Sesión 2	16-18
Sesión 3	19 -21
Sesión 4	22-24
Sesión 5	25-27
Sesión 6	28-30

## 1. Justificación

MI temática se centra en la introducción al baloncesto cuyo título será "El baloncesto y Yo" se realizarán diversos juegos y actividades para que los alumnos/as conozcan este deporte. En "El baloncesto y Yo" desarrollarán la autonomía (aprendiendo los pases, los tiros a canasta, etc.) y el trabajo en equipo a la hora de realizar actividades en conjunto como lanzamientos a canasta con pases de un compañero o un tres contra tres donde deben pasarse el balón todos los compañeros, esto servirá entre otras cosas para fomentar las relaciones y el diálogo entre ellos, además los alumnos deberán respetarse entre ellos, nadie se reirá si un alumno es "malo" o si tiene algún tipo de problema a la hora de realizar una actividad. El juego es el tema central de nuestra unidad didáctica buscamos la motivación, el interés y el trabajo en equipo para conseguir un aprendizaje significativo.

Hemos elegido el bloque 2: El Movimiento: Habilidad y Situación Motriz porque introducimos al alumnado en las habilidades motrices es decir en los distintos movimientos, desplazamientos, etc., se destaca la toma de decisiones individuales y colectivas y los contenidos relativos al dominio y control motor.

El colegio será el Hispano Inglés situado en Santa Cruz de Tenerife al lado de la Rambla o cercano a la Plaza De Los Patos.

Los alumnos pertenecerán al 3º ciclo es decir tendrán de 10 a 11 años, por lo tanto será una clase de 6º de primaria. Veremos un curso con 12 alumnos homogéneos de los cuales 6 serán niños y 6 niñas. La duración de esta unidad didáctica será de 3 semanas durante el mes de Noviembre y tendremos 6 sesiones, 2 por semana, (martes y jueves). La duración de cada sesión será de aproximadamente 50 - 55 minutos.

### 2y 3. OBJETIVOS GENERALES EDUCACIÓN PRIMARIA:

1) Desarrollar hábitos de trabajo individual y de equipo, de esfuerzo y responsabilidad en el estudio así como actitudes de confianza en sí mismo, sentido crítico, iniciativa personal, curiosidad, interés y creatividad en el aprendizaje.

He seleccionado este objetivo porque mediante los diversos ejercicios propuestos, el alumno debe buscar la auto superación de uno mismo y fomentar las relaciones con las personas del equipo.

2) Adquirir habilidades para la prevención y para la resolución pacífica de conflictos, que les permitan desenvolverse con autonomía en el ámbito familiar y doméstico, así como en los grupos sociales con los que se relacionan.

Elegí este objetivo para fomentar el desarrollo de la socialización mediante actividades en las que tengan que hablar y participar entre ellos sin que se produzcan conflictos, además podrán usar lo aprendido en su vida cotidiana.

3) Valorar la higiene y la salud, aceptar el propio cuerpo y el de los otros, respetar las diferencias y utilizar la educación física y el deporte como medios para favorecer el desarrollo personal y social.

Seleccione este objetivo para que los alumnos puedan respetarse los unos a los otros a la hora de realizar las distintas actividades de manera que todos (sea cual sea el problema del alumno/a) puedan ejercerla de la misma manera y sean aceptados. Aparte se darán pequeñas explicaciones sobre hábitos de higiene y salud adecuado.

4 y 5. **COMPETENCIAS BÁSICAS:**

A. Competencia en comunicación lingüística.

Esta competencia le servirá al alumno/a para aumentar su conocimiento añadiendo nuevos conceptos (dribbling, pase picado, etc.) e incluso podrán utilizar un vocabulario que no sea sexista, racista, etc.

B. Competencia social y ciudadana

Es importante que los niños/as fomenten esta competencia para que puedan entender el mundo en el que vivimos, para que aprendan a ayudar a las personas, convivir con ellas e incluso aprender a usar el diálogo en vez de la violencia.

C. Autonomía e iniciativa personal.

Mediante esta competencia el alumno se desarrollará de manera individual y podrá buscar soluciones a determinados problemas (aprenderá de los errores, trabajara en equipo, etc.

6 y 7. **OBJETIVOS ESPECIFICOS DE EDUCACION FISICA:**

1. Conocer, utilizar y valorar su cuerpo y el movimiento como medio de exploración, descubrimiento y disfrute de sus posibilidades motrices, de relación con las demás personas y como recurso para organizar su tiempo libre.

Enseñarles diversas actividades de baloncesto para que aprendan, se diviertan y puedan usarlo en su tiempo libre, además habrá actividades de grupo e individuales.

2. Resolver problemas motores en entornos habituales y naturales, seleccionando y aplicando principios y reglas en la práctica de actividades físicas, lúdicas, deportivas y expresivas.

Buscamos que los alumnos participen en una serie de actividades donde tendrán unas reglas básicas que cumplir y que podrán aplicarlas tanto fuera como dentro de la cancha.

3. Comprender y valorar los efectos que la práctica de actividades físicas, la higiene, la alimentación y los hábitos posturales tienen sobre la salud, manifestando hábitos de actitud responsable hacia su propio cuerpo y los demás.

Utilizaremos un poco de tiempo en el final de algunas sesiones para explicarles la importancia de una dieta saludable y de unos hábitos de higiene adecuados.

4. Participar con respeto y tolerancia en distintas actividades físicas, evitando discriminaciones y aceptando las reglas establecidas, resolviendo los conflictos mediante el diálogo y la mediación.

Proponerles situaciones en las que tenga que participar con un alumno/a que tenga algún tipo de problema para que no surjan discriminaciones de ningún tipo además de tener que seguir unas reglas determinadas para realizar la actividad.

8. **Interdisciplinar:**

Competencia En Comunicación Lingüística: Se producen interacciones entre el profesor y los alumnos a la hora de desarrollar una sesión y resolver las dudas que puedan tener o al explicarles conceptos como basket o dribbling, también puede fomentarse el inglés ya que es parte del vocabulario que los niños/as pueden aprender.

Competencia Social Y Ciudadana: La relacionamos a la hora de trabajar en grupo, los alumnos/as hablarán entre ellos fomentando la relación o cuando se esté realizando algún ejercicio se puede establecer una relación entre el profesor y el alumno/a. (alguna broma, habla sobre algún tema en concreto, el profesor le corrige, etc.)

Competencia Matemática: La emplearemos cuando repartamos varios grupos, lo hagamos en parejas o incluso puede darse el tiempo a la hora de hacer los ejercicios de calentamiento y en determinadas actividades puedes basarte de los números (que realicen diez tiros libres cada uno, cuatro o cinco entradas, etc.).

Competencia para la Autonomía e Iniciativa Personal: Esta competencia la desarrollan en casi todas las sesiones.

#### 9. Características Evolutivas y Conocimientos Previos:

Los niños/as a los que les enseñemos la iniciación al baloncesto tendrán de 10 a 11 años, durante este ciclo se estabilizan diversos hábitos (higiénicos, de cooperación, de aceptación de reglas, de control de la agresividad, etc.) y tanto el cuerpo como el tiempo conducen al desarrollo y adaptación de las habilidades motrices por ello es fundamental que en esta unidad didáctica se trabajen los aspectos motrices, afectivo-sociales y del ámbito motor. Nos encontramos ante un curso con 12 alumnos homogéneos de los cuales 6 serán niños y 6 niñas, a continuación podemos apreciar un cuadro con las características que poseen los alumnos de sexto de primaria:

#### DESARROLLO FÍSICO – MOTOR:

- Toma conciencia de la actividad física como medio para favorecer y mejorar nuestra calidad de vida.
- Domina la percepción espacio-temporal (aprecia y experimenta trayectorias y velocidades).
- Consolidación del esquema corporal.
- Aumenta el interés por realizar bien cualquier actividad.
- Aumento de la fuerza, resistencia, velocidad, flexibilidad y coordinación-equilibrio.
- Buen control y adquisición de las habilidades motrices básicas y genéricas.

#### DESARROLLO COGNITIVO:

- Inicio de la pubertad.
- Mayor autonomía personal.
- Mejora capacidad de trabajo.
- Mayor capacidad para analizar la información.
- Aumenta la capacidad de atención y concentración.
- Puede reflexionar antes y después de la actividad y establecer conclusiones.

#### DESARROLLO SOCIO-AFECTIVO:

- Diversidad de intereses entre los miembros del grupo.
- Se desarrolla el espíritu crítico y la tolerancia hacia el pensamiento y las opiniones de los demás.
- Se desarrolla la cooperación.
- Se establecen relaciones sociales en la escuela.
- Es consciente de sus posibilidades y limitaciones y de las de los demás.

Los conocimientos previos que los alumnos deben tener es saber que es el baloncesto y en qué consiste ya que mediante esta unidad didáctica nosotros enseñaremos a los niños/as a aprender a jugar a este deporte, (botar, pasar, etc.) además de otros conceptos.

#### 10. Necesidades de apoyo:

En el grupo encontramos 2 niñas con falta de auto superación a las que les daremos una mayor motivación y apoyo que al resto del grupo en cada sesión, 1 niño inquieto que tiende a distraer a los demás, deberemos estar mas atentos con el que con el resto y advertirle las veces que sean necesarias, para finalizar tenemos un niño con problemas auditivos de manera que cada sesión la explicaremos con gestos y en muchos casos con una práctica visual. Aparte añadiremos una serie de reglas para que no surjan problemas con los alumnos/as durante las sesiones:



- \* Los grupos los formara el profesor.
- \*Daremos importancia a lo individual pero mucho más a lo colectivo.
- \*No se permitirán ni burlas, ni discriminaciones de ningún tipo.
- \*Se propondrán actividades variadas.

#### **OBJETIVOS DIDACTICOS:**

- Desarrollar la participación individual y colectiva del alumnado.
- Participar en las actividades de forma empática y asertiva.
- Respetar al compañero y al profesorado.
- Experimentar lanzamientos con las dos manos.
- Conocer las reglas del juego.

#### **CONTENIDOS GENERALES DE LA UNIDAD DIDACTICA:**

Los contenidos que he seleccionado para esta programación son los del tercer ciclo, concretamente los del bloque II. El movimiento: habilidad y situación motriz.

#### **II. El movimiento: habilidad y situación motriz**

1. Utilización de las habilidades motrices genéricas y específicas en distintas situaciones motrices.

Buscamos que los alumnos/as desarrollen sus capacidades motrices genéricas en ejercicios como botar el balón correctamente con ambas manos o hacer una entrada dando los dos pasos correctamente y en las específicas que realicen distintos tipos de pases, realizar un pase mientras botan sin mirar la canasta etc.

2. Autonomía y participación en diversas tareas motrices, aceptando las diferencias individuales en el nivel de habilidad motriz.

No todos realizaran las actividades de la misma forma por eso, debemos aceptarlos y hacer que participen en todas las actividades que se propongan y que estarán adaptadas para que puedan realizarlas todos los alumnos/as.

3. Elaboración y cumplimiento de normas, reglas y estrategias, con especial énfasis en las que favorezcan el juego limpio.

Que conozcan y por tanto cumplan las reglas y normas generales del baloncesto para que fomenten sus conocimientos y sepan cómo se juega.

#### **CONTENIDOS DIDACTICOS:**

Conceptuales:

- Conocer un nuevo deporte (Baloncesto).
- Conocer las normas y reglas del baloncesto.
- Tener un control adecuado del balón

Procedimentales:

- Desarrollar los pases, los tiros, el bote, etc.
- Desarrollar la coordinación
- Desarrollar posiciones defensivas.

Actitudinales:

- Valorar el trabajo individual y de grupo.
- Valorar el respeto entre los compañeros.
- Fomentar la cooperación

**CUADRO RESUMEN OBJETIVOS UNIDAD DIDACTICA:**

<b>OBJETIVOS DE EDUCACIÓN PRIMARIA</b>	<b>OBJETIVOS DEL ÁREA DE EDUCACIÓN FÍSICA</b>	<b>OBJETIVOS DE LA UNIDAD DIDÁCTICA</b>	<b>Objetivos De Las Sesiones</b>
1) Desarrollar hábitos de trabajo individual y de equipo, de esfuerzo y responsabilidad, en el estudio, así como actitudes de confianza en sí mismo, sentido crítico, iniciativa Personal, curiosidad, interés y creatividad en el aprendizaje.	-Resolver problemas motores en entornos habituales y naturales, seleccionando y aplicando principios y reglas en la práctica de actividades físicas, lúdicas, deportivas y expresivas.	- Desarrollar la participación individual y colectiva del alumnado. -Participar en las actividades de forma empática y asertiva.	- Participación de todos los alumnos/as en las diversas actividades propuestas. -Atraer el interés de los alumnos/as por el deporte. -Fomentar la auto-superación y la cooperación
2) Adquirir habilidades para la prevención y para la resolución pacífica de conflictos, que les permitan desenvolverse con autonomía en el ámbito familiar y doméstico, así como en los grupos sociales con los que se relacionan.	- Participar con respeto y tolerancia en distintas actividades físicas, evitando discriminaciones y aceptando las reglas establecidas, resolviendo los conflictos mediante el diálogo y la mediación.	-Respetar al compañero y al profesorado.	-Mejorar las relaciones, las comunicaciones y el respeto entre los alumnos. -Respetar al profesor. -Evitar conflictos utilizando el diálogo.
3) Valorar la higiene y la salud, aceptar el propio cuerpo y el de los otros, respetar las diferencias y utilizar la educación física y el deporte como medios para favorecer el desarrollo personal y social.	-Comprender y valorar los efectos que la práctica de actividades físicas, la higiene, la alimentación y los hábitos posturales tienen sobre la salud, manifestando hábitos de actitud responsable hacia su propio cuerpo y los demás. - Conocer, utilizar y valorar su cuerpo y el movimiento como medio de exploración, descubrimiento y disfrute de sus posibilidades motrices, de relación con las demás personas y como recurso para organizar su tiempo libre.	-Experimentar lanzamientos con las dos manos. -Conocer las reglas del juego.	-Conocer las reglas y normas del juego (dobles, como tirar, etc.) -Adquirir unos hábitos correctos de higiene y salud. -Utilizar el baloncesto en su tiempo libre.

### Orientaciones Metodológicas:

Para seleccionar la metodología que utilizaremos en esta unidad didáctica usaremos los principios básicos del diseño curricular base centrado en la etapa de Primaria, resumidos en:

- \*Comenzar con los conocimientos del alumno (conocimientos previos).
- \* Desarrollar aprendizajes significativos.
- \* Conseguir aprendizajes autónomos.
- \* Desarrollar y modificar las capacidades y los esquemas del conocimiento.
- \*Conseguir una actividad intensa en donde los alumnos/as sean los protagonistas.

Durante el desarrollo de la unidad didáctica trabajaremos varios tipos de estrategias y técnicas de enseñanza, ya que habrá algunas actividades que tengan planteamientos diferentes.

#### Las estrategias de enseñanza que se van utilizar son:

Estrategia de enseñanza instructiva: El profesor se encarga de tomar las decisiones y seleccionar las diversas actividades que van a realizarse. Mediante este tipo de enseñanza se intenta controlar los dominios básicos de las tareas, para crear en el alumno cierto grado de disponibilidad motriz. La finalidad de esta enseñanza es la motivación, de esta manera los alumnos se sienten bien consigo mismo y pueden realizar las actividades correctamente.

Estrategia de enseñanza participativa: Mediante esta enseñanza se fomenta que el alumnado participe en su propio aprendizaje y en el de sus compañeros. Es de gran ayuda cuando se propone una actividad conocida por el alumno/a ya que permite que puedan mejorar su aprendizaje al repetirla. La finalidad de esta enseñanza es que el alumno/a vaya siendo cada vez más autónomo.

#### Los estilos de enseñanza de esta unidad didáctica serán:

\*Asignación de Tareas: Busca centrar la atención del alumno/a en la tarea a realizar, además el profesor planifica y diseña la actividad para que el alumno/a decida el comienzo, el final y el ritmo de ejecución. Mediante este estilo de enseñanza se fomenta la autonomía del alumnado a la hora de poder tomar sus propias decisiones. Entre las ventajas se destaca el aumento de la participación, la responsabilidad, el poder tomar sus propias decisiones y no se sienten presionados por los profesores.

\*Resolución de Conflictos: Cuando el alumno tiene problemas al hacer cualquier ejercicio, el profesor podrá ayudarle e incluso volverle a dar la explicación para mejorar el ejercicio.

#### La técnica de enseñanza que se llevará a cabo será la de instrucción directa:

El profesor les dirá a los alumnos como realizar la actividad o el ejercicio e incluso podrá actuar como modelo para su ejecución

Dentro de las técnicas de enseñanza debemos contemplar los siguientes elementos:

Información inicial:	Organización	Interacción Afectivo-Social
Información que se da a los alumnos/as antes de comenzar las actividades relacionada con la materia enseñada y con la forma adecuada de realizar el ejercicio. Esta información debe ser lo más clara y breve posible	Necesario para aumentar el tiempo de actividad motriz y el feedback. Utilizaremos una gran cantidad de agrupamientos: Individual, parejas, tríos, grandes grupo, etc. El agrupamiento dependerá de las	Se busca fomentar la relación entre los alumnos/as y el profesor para conseguir un buen ambiente en el aula y que no haya ningún tipo de problema.

para facilitar la comprensión.	capacidades que queramos desarrollar en los alumnos/as y en la actividad.	
--------------------------------	---	--

Respecto a las sesiones comenzaremos con contenidos muy simples para irlos aumentando a lo largo de las diversas actividades. Comenzaremos trabajando con la clase de manera individual, sucesivamente realizaremos actividades en grupo ya que para el baloncesto es completamente necesario. Haremos grupos mixtos y de niveles similares, para que no se den discriminaciones, poder fomentar el respeto hacia los compañeros y para integrar a los que mayores dificultades tengan.

Durante esta unidad didáctica el deporte como juego cooperativo y recurso metodológico tiene un papel fundamental, porque ofrece un contexto ideal para que los niños puedan satisfacer sus necesidades educativas durante el aprendizaje. El juego es un estimulante y ejerce como motivador a la hora de la participación en las actividades que pueden parecerles aburridas o sin interés. Otra característica a destacar es que pueden hacer uso del baloncesto en su tiempo libre y fomentar un hábito de vida saludable.

Otra característica de este deporte es que puede acabar gustándole al alumnado para practicarlo en su tiempo libre, con lo cual le estaremos fomentando un hábito de vida saludable.

Ejes Transversales:

En esta unidad trabajaremos uno de los ejes transversales, educación para la salud, con el fin de fomentar la higiene y la alimentación en el deporte, ya que es imprescindible a la hora de practicar cualquier actividad física tener unos hábitos de higiene y alimentación adecuados. Para ello usaremos algunas sesiones para darles una breve explicación sobre cómo mantener unos hábitos alimenticios correctos y unos hábitos de higiene adecuados, además comprobaremos si traen la ropa para cambiarse, preguntaremos si han comido bien, etc.

Evaluación:

En esta unidad didáctica se llevará a cabo una evaluación formativa, porque queremos hacerle al alumno un seguimiento de todas las actividades que vayan a realizar con la finalidad de conocer su nivel inicial, sus dificultades, sus mejoras y su valoración final. Otro factor que tendremos en cuenta será el esfuerzo y la participación en las actividades, también se fomentara el respeto y la no discriminación entre los alumnos/as. Con esta evaluación se puede compartir la información con el alumnado para que sepan en qué nivel están, que ejercicios les cuestan más y como solucionar los problemas. El profesor deberá tener en cuenta los resultados para poder adaptarlos a las actividades y que los alumnos/as puedan conseguir los objetivos propuestos. Usaremos una evaluación inicial (para conocer el nivel de los alumnos/as) mediante un cuestionario, luego utilizaremos unos instrumentos de evaluación relacionados con los criterios seleccionados y guiaremos a los alumnos en su aprendizaje intercambiando información con ellos.

Criterios de evaluación generales del currículo:

Criterios de evaluación de los conceptos:

2. Aplicar las habilidades motrices básicas, genéricas y específicas a situaciones motrices de moderada complejidad, considerando el nivel de desarrollo de sus capacidades físicas básicas y adaptando su ejecución a la toma de decisiones.

Criterios de evaluación de los procedimientos:

3. Resolver problemas motores en situaciones lúdicas y deportivas, individuales y colectivas, en entornos habituales y en el medio natural, seleccionando y aplicando estrategias y respetando las reglas, normas y roles establecidos.

Criterios de evaluación de las actitudes:

4. Participar con respeto y tolerancia en distintas situaciones motrices, evitando discriminaciones y aceptando las reglas establecidas, resolviendo los conflictos mediante el diálogo y la mediación.

7. Identificar las repercusiones que la práctica habitual de actividades físicas, lúdicas y deportivas tienen sobre la salud individual y colectiva, aceptando las diferencias individuales y las propias posibilidades y limitaciones.

Criterios de evaluación didácticos:

- \* Realizar las habilidades básicas del baloncesto (pases, botes, tiros, etc.)
- \* Conocer y aplicar las reglas básicas del baloncesto.
- \* El respeto, la sociabilidad y la participación individual y colectiva de los alumnos/as.

Instrumento De Evaluación:

\*El instrumento de evaluación que utilizaremos será una ficha de observaciones del alumno/a, en donde comprobaremos si el alumno/a realiza correctamente el ejercicio, respeta a los compañeros, etc.

\*Otro instrumento de evaluación que llevaremos a cabo será la autoevaluación del profesor, con el fin de conocer la opinión de los alumnos/as sobre nuestro trabajo y así poder mejorarlo. El modelo será un cuestionario que le daremos a los alumnos/as en la última sesión, donde deberán evaluar al profesor indicando si es malo, normal, bueno, etc..

Cuestionario Evaluación Inicial:

Nombre Y Apellidos

Curso:                      Nivel:

- 1.- ¿Te gusta la asignatura de educación física? ¿Por qué?
- 2.- ¿Dieron algo de teoría sobre educación física el curso pasado?
- 3.- ¿Realizas algún deporte durante tu tiempo libre? ¿Cuántos días a la semana?
- 4.-¿ Alguien más de tu familia practica algún deporte?
- 5.- ¿Te gustaría aprender a jugar al baloncesto? ¿Por qué?
- 6.-¿Conoces alguna regla del baloncesto?
- 7.- ¿Prefieres actividades individuales o de grupo?
- 8.- ¿ Qué tipo de actividades te gustaría hacer?

Ficha De Observación del alumno/a:

Nombre y Apellidos:	Fecha de nacimiento:				
Curso:	Grupo:	Peso:		Estatura:	
Motriz		Muy Mal	Mal	Bien	Muy Bien
Bota el balón con ambas manos sin mirar la					

canasta.				
Realiza correctamente los distintos tipos de pases.				
Realiza lanzamientos con las dos manos.				
Da los dos pasos correctamente y realiza la entrada.				
Realiza correctamente el movimiento de manos mientras hace el tiro.				
Se coloca correctamente en la posición defensiva.				
Afectivo-Social				
Participa en todas las actividades.				
Participa de forma empática y asertiva.				
Se relaciona con sus compañeros.				
Recurre al diálogo y no a la violencia.				
Respeto a los compañeros y al profesor.				
Cognitivo				
Tiene hábitos correctos de higiene	Muy Mal	Mal	Bien	Muy Bien
Sigue una dieta saludable				
Conoce las reglas del juego				
Conoce la importancia del calentamiento				

Autoevaluación del profesor/a:

Directrices (señala con una X)	SÍ	NO	A VECES
Entiendes la explicación del profesor.			
Entiendes la ejecución del ejercicio.			
Realiza correctamente los estiramientos.			
Los juegos son difíciles y complejos.			
El profesor responde a tus preguntas.			
El profesor corrige correctamente si se hace mal el ejercicio.			
Los grupos los forma el profesor.			
Te gustan las clases de baloncesto.			
Utiliza un vocabulario adecuado			

Valoración General: \_\_\_\_\_ (Indica si crees que tu profesor ha sido muy malo, malo, bueno o muy bueno a lo largo de todas las sesiones).

#### Cuadros Sobre Los Criterios De Evaluación:

Criterio de evaluación	Insuficiente	Suficiente	Notable	Sobresaliente	Competencias
1. Aplicar las habilidades motrices básicas, genéricas y específicas a situaciones motrices de moderada complejidad, considerando el nivel de desarrollo de sus	Realiza de manera incorrecta las habilidades motrices genéricas (no da los tipos de pase que se le piden, no se esfuerza por realizar bien el tiro, etc.) y	En algunas ocasiones realiza correctamente las habilidades motrices genéricas (se le ve interés en algunas ocasiones, la	Realiza correctamente las habilidades motrices genéricas (da pases correctos, realiza bien el tiro, etc.) y específicas	Realiza las habilidades genéricas y específicas con gran soltura además de intentar incorporar nuevas habilidades como tiro de gancho o pasar el balón por debajo de las piernas.....Con respecto a la toma de	Autonomía e iniciativa personal.

<p>capacidades físicas básicas y adaptando su ejecución a la toma de decisiones.</p> <p>Con este criterio se pretende que el alumnado realice habilidades motrices genéricas como pases, botes, tiros, etc. y específicas como realizar un regate, botar a ras del suelo, etc., en actividades que estén adaptadas a su capacidad física y en donde tengan que realizar alguna toma de decisiones.</p>	<p>específicas (no hace ninguna de las habilidades propuestas, en ocasiones se nota un pequeño esfuerzo por intentarlo pero al no saber realizar las genéricas no le salen las específicas.)Con respecto a la toma de decisiones no se molesta en buscar distintas formas de realizar una actividad se limita a hacer la actividad de la manera que se le proponga.</p>	<p>mayoría de las habilidades las hace solo con un poco de ayuda.....) y específicas (se aprecia cierto interés a la hora de realizar estas habilidades: pregunta a los compañeros, si lo hace mal lo repite, etc.)En la toma de decisiones se ve como en alguna actividad intenta realizarla de otra manera.</p>	<p>(realiza regates, botes a ras del suelo, etc.)Con la toma de decisiones se aprecia que realiza la actividad como mejor le convenga o crea que es mejor.</p>	<p>decisiones no tienen ningún problema a la hora de mejorar o añadir algo nuevo a alguna actividad.</p>	
--	---	---	--	--	--

Criterio de evaluación	Insuficiente	Suficiente	Notable	Sobresaliente	Competencias
<p>2. Resolver problemas motores en situaciones lúdicas y deportivas, individuales y colectivas, en entornos habituales y en el medio natural, seleccionando y aplicando estrategias y respetando las reglas, normas y roles establecidos.</p> <p>Con este criterio se plantea que el alumnado busque soluciones a aquellas situaciones en las que tiene que resolver determinados problemas motores ya sean individuales o colectivos y en entornos habituales o en el medio natural. Además se comprobaba si utiliza estrategias, respeta las reglas, las normas y sigue el rol que le corresponde.</p>	<p>El alumno/a no busca soluciones para los diversos problemas que se le plantean ya sea de manera individual o colectiva, tampoco le preocupa el entorno en el que se encuentre. Tampoco utiliza ningún tipo de estrategia, en raras ocasiones respeta las reglas y obedece las normas, para finalizar en muchas ocasiones parece que intenta asumir el rol de profesor el cual no le corresponde.</p>	<p>En algunas ocasiones busca soluciones para los problemas que se le plantean de manera individual y colectiva, además de intentar adaptarlo al entorno en el que se encuentra. En escasas ocasiones realiza algún tipo de estrategia, aparte respeta las reglas y obedece las normas pocas veces. En algunas ocasiones intenta ser un rol distinto al que tiene.</p>	<p>El alumno/a busca soluciones para los diversos problemas que se le plantean tanto de manera individual como de manera colectiva teniendo muy en cuenta el entorno. Realiza distintos tipos de estrategia respetando y obediendo las reglas y las normas propuestas. Para finalizar cumple con su rol establecido.</p>	<p>El alumno/a realiza las soluciones para los diversos problemas con gran facilidad ya sea de manera individual o colectiva además adapta la solución al entorno en el que se encuentre. Realiza los distintos tipos de estrategia con soltura, aparte respeta las reglas y obedece las normas de manera ejemplar, a todo esto se le añade el buen cumplimiento del rol establecido.</p>	<p>Competencia en comunicación lingüística. Autonomía e iniciativa personal.</p>

Criterio de evaluación	Insuficiente	Suficiente	Notable	Sobresaliente	Competencias
<p>3. Participar con respeto y tolerancia en distintas situaciones motrices, evitando discriminaciones y aceptando las reglas establecidas, resolviendo los conflictos mediante el diálogo y la mediación.</p> <p>Con este criterio se pretende que el alumnado haga uso del respeto y la tolerancia en diversas situaciones en donde no se muestre ningún rasgo de discriminación, además de aceptar unas reglas determinadas, deberán resolver los problemas mediante el diálogo o poniéndose en medio de ambas partes haciéndoles entrar en razón.</p>	<p>No muestra ningún tipo de respeto ni tolerancia a la hora de participar en las diversas situaciones motrices. En pocas ocasiones evita realizar discriminaciones, aparte no obedece las reglas establecidas y esto viene acompañado de una fuerte violencia ante los conflictos en la que no recurre ni al diálogo ni a la mediación.</p>	<p>Tiene algunas muestras de respeto y tolerancia a la hora de participar en las diversas situaciones motrices. Suele realizar alguna muestra de discriminación, en pocas ocasiones acepta las reglas, recurre al diálogo de forma escasa y pocas veces ejerce como mediador.</p>	<p>Participa de manera adecuada con respeto y tolerancia en las diversas situaciones motrices, no discrimina a nadie, obedece y sigue las normas impuestas. Resuelve los conflictos recurriendo al diálogo y ejerce en muchas ocasiones como mediador.</p>	<p>Actúa de manera ejemplar a la hora de participar con respeto y tolerancia en las distintas situaciones motrices, fomenta la no discriminación entre el resto de sus compañeros, sigue y obedece las normas e incita a los demás para que lo hagan. Resuelve los conflictos usando el diálogo con una gran soltura y ejerce de mediador siempre que haga falta.</p>	<p>Competencia en comunicación lingüística. Competencia social y ciudadana. Autonomía e iniciativa personal.</p>

Criterio de evaluación	Insuficiente	Suficiente	Notable	Sobresaliente	Competencias
<p>4. Identificar las repercusiones que la práctica habitual de actividades físicas, lúdicas y deportivas tienen sobre la salud individual y colectiva, aceptando las diferencias individuales y las propias posibilidades y limitaciones.</p> <p>Con este criterio se pretende que el alumnado tome conciencia de la importancia que tiene la actividad física, lúdica y deportiva sobre la salud individual y colectiva. También se tendrá en cuenta la aceptación de las diferencias</p>	<p>No muestra interés en identificar la importancia que tienen las actividades físicas, lúdicas y deportivas con respeto a la salud ya sea individual o colectiva, aparte no acepta las diferencias individuales. Para finalizar se impone unas posibilidades y limitaciones superiores a él mismo.</p>	<p>Tiene cierto interés en identificar las repercusiones que tiene realizar actividades físicas, lúdicas y deportivas sobre la salud individual y colectiva. En pocas ocasiones acepta las diferencias individuales y en algunas ocasiones reconoce sus posibilidades y limitaciones.</p>	<p>Muestra interés a la hora de identificar la importancia de las actividades físicas, lúdicas y deportivas relacionadas con la salud individual y colectiva. Acepta las diferencias individuales de manera adecuada y establece unas posibilidades y limitaciones adecuadas.</p>	<p>Identifica las repercusiones que la práctica de actividades físicas, lúdicas y deportivas tienen sobre la salud individual y colectiva con gran facilidad. Acepta las diferencias individuales de manera ejemplar y establece unas posibilidades y limitaciones excelentes.</p>	<p>Competencia social y ciudadana. Autonomía e iniciativa personal.</p>



individuales junto con las posibilidades y limitaciones de uno mismo.					
---	--	--	--	--	--

**UNIDAD DIDÁCTICA:** "Iniciación Al Baloncesto"

**SESIÓN Nº:** 1º

**FECHA:** 13/11/ 2012

**HORARIO:** 18:00-19:00

**OBJETIVOS:**

**Botar el balón con ambos manos sin tener que mirarlo.**

**Realizar diferentes tipos de pases: de pecho, picado, elevado, etc.**

**Mejorar la relación con los compañeros mediante diversas actividades.**

**Aprender las reglas de los dobles y los pasos.**

**CONTENIDOS:**

1. Control del balón (bote) y pases (distintos tipos: pecho, picado, etc.)
2. Reglas básicas (dobles y pasos).
3. Tener cierto grado de compañerismo, respeto y una participación activa.
4. Juego motor, estático y dinámico.

**COMPETENCIAS:**

- Competencia social y ciudadana
  
- Competencia en comunicación lingüística

**Nº ALUMNOS/AS:** 12 ( 6 niños y 6 niñas )

**CURSO:** 6º de primaria (11 años)

**DURACIÓN:** 50 minutos

**INSTALACIÓN:** Pabellón Deportivo

**MATERIAL:** 12 balones de baloncesto, dos canastas y conos.

**ESTILO DE ENSEÑANZA:** Asignación De Tareas y Resolución De Conflictos.

**ACTIVIDADES A DESARROLLAR**

T/nº Rep.	DESCRIPCIÓN	REPR.GRÁF/ORG.
-----------	-------------	----------------

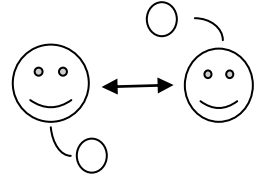
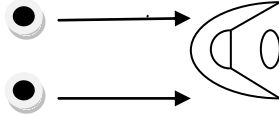
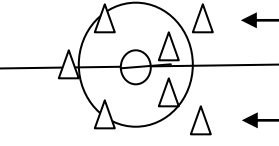
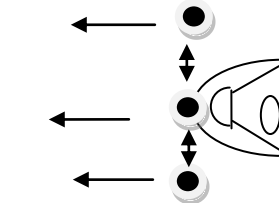
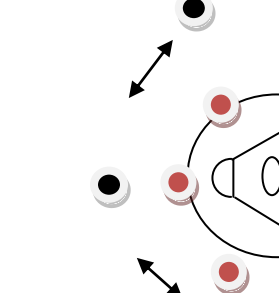
5 min	<p>En este calentamiento daremos dos o tres vueltas al campo (durante 2 min. aproximadamente) ,para sucesivamente colocarse alrededor del círculo del medio campo y calentar determinadas partes de los músculos (centrándose en el torso superior: muñecas, brazo, cuello, etc.) .</p>	
7 min. En parejas	<p>Parte principal:</p> <p style="text-align: center;">" Tipos de pases"</p> <p>En parejas los alumnos/as comenzarán a pasarse el balón con los distintos tipos de pases (de pecho, picado, etc.).</p>	
7 min. Individual.	<p style="text-align: center;">"Dominio del bote"</p> <p>Los alumnos/as saldrán desde el centro del campo y deberán ir botando hasta la canasta sin mirar el balón, luego volverán a repetir el ejercicio con la otra mano. Se harán dos filas una por la izquierda y otra por la derecha.</p>	
10 min. Individual.	<p style="text-align: center;">"Juego con el bote"</p> <p>Se colocarán conos en el medio campo y los alumnos/as deberán pasarlos realizando cambios de mano y cambios de dirección.(deberán ir botando mientras realizan el ejercicio).</p>	
10 min. Tríos.	<p style="text-align: center;">"Pases en zigzag"</p> <p>Los alumnos/as se colocaran al final del campo y en tríos darán los distintos tipos de pases hasta el medio campo.</p>	
6 min. Tríos.	<p style="text-align: center;">"Juguemos a botar y pasar"</p> <p>Los alumnos/as jugaran una especie de partido en el que no pueden tirar a canasta, harán un tres contra tres en una parte del campo, en la otra parte del campo harán lo mismo el resto de los alumnos y deberán dar dos botes para poder pasársela al compañero.</p>	
5 min.	<p>Parte final:</p> <p style="text-align: center;">"Vuelta a la calma"</p> <p>Estirarán todo el cuerpo pero se centrarán en la parte superior ( extensión de los brazos en un punto de apoyo para estirar la espalda, cuello: de izquierda a derecha, al revés, arriba y abajo , brazos: movimientos circulares con ambos brazos ,cintura: movimientos de izquierda a derecha y al revés. )</p> <p>Mientras estiran se dará una pequeña explicación de lo que son los dobles y los pasos.( Dobles: se produce cuando el jugador bota la pelota con las dos manos, también cuando el jugador la bota con una mano, la coge con dos y vuelve a botar. Pasos: se produce cuando el jugador da más de 3 pasos sin botar el balón, también se producen pasos cuando el jugador levanta el pie que esta pivotando.)</p>	



**UNIDAD DIDÁCTICA:** "Iniciación Al Baloncesto"

**SESIÓN Nº:** 2º

**FECHA:** 15/11/ 2012

**HORARIO:** 18:00-19:00

**OBJETIVOS:**

**Fomentar el uso de los tiros con los pases.**

**Aprender a realizar correctamente el tiro.**

**Mejorar la comunicación con los compañeros mediante los pases.**

**CONTENIDOS:**

1. Tiros a canasta, pases (distintos tipos de pase: pecho, picado, etc.) y rebotes.
2. Conocer como realizar un buen tiro .
3. Participación activa y fomentar los valores de la comunicación, tolerancia, etc.

**COMPETENCIAS:**

Competencia social y ciudadana

Competencia en comunicación lingüística

**Nº ALUMNOS/AS:** 12 ( 6 niños y 6 niñas )

**CURSO:** 6º de primaria (11 años)

**DURACIÓN:** 50 minutos

**INSTALACIÓN:** Pabellón Deportivo

**MATERIAL:** 12 balones de baloncesto, dos canastas y conos.

**ESTILO DE ENSEÑANZA:** Asignación De Tareas y Resolución De Conflictos.

**ACTIVIDADES A DESARROLLAR**

T/nº Rep.	DESCRIPCIÓN	REPR.GRÁF/ORG.
-----------	-------------	----------------

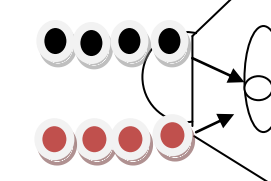
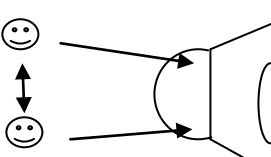
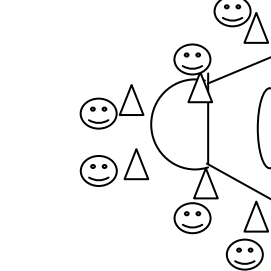
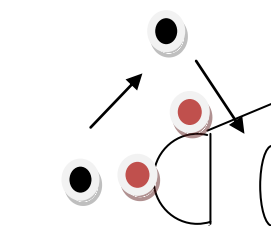
5 min.	<p>En este calentamiento daremos dos o tres vueltas al campo (durante 2 min.) para sucesivamente colocarse alrededor del círculo del medio campo y calentar determinadas partes del músculo (centrándose en el torso superior: muñecas, brazo, cuello, etc.)</p> <p>Parte principal:</p>	
10 min. Parejas.	<p>"Filas de tablero y rebotes"</p> <p>Los alumnos/as se colocarán en dos filas a la altura del tiro libre con un balón, una de las filas comenzara a tirar el balón contra el tablero mientras que un alumno/a de la otra fila deberá coger el rebote, colocarse en el tiro libre y repetir el proceso.</p>	
10 min. Parejas.	<p>"Desplazamiento con pases y tiros"</p> <p>En esta actividad saldrán en parejas desde el medio campo con un balón, dando los distintos tipos de pases y antes de llegar a la línea del tiro libre deberán realizar un lanzamiento a canasta.(los alumnos deberán hablar entre ellos para ver quien realiza el lanzamiento).</p>	
10 min. Individual.	<p>" Tiros desde distintas posiciones"</p> <p>Colocaremos conos en distintos lugares cerca de la canasta, los alumnos/as se colocarán en los conos que prefieran(habrà 6 conos en una canasta y 6 conos en la otra) y desde esa posición deberán realizar lanzamientos a canasta con las dos manos y con una mano alternando las manos con las que realizan el lanzamiento, después recogerán el rebote y se la pasarán al compañero de la derecha, sucesivamente se cambiara de posición. (deberán hablar entre ellos a la hora de ver quien tira primero, a que posición irán después, etc.)</p>	
10 min. Tríos.	<p>"Pases y tiros con defensas"</p> <p>Se colocan grupos de 3 personas (3 atacando y 3 defendiendo) en cada mitad del campo. Deberán realizar pases a todos los compañeros de su equipo mientras que los otros defienden, el ultimo que reciba el pase, deberá realizar un tiro a canasta para luego cambiar las posiciones de ataque y defensa.</p> <p>Parte final:</p>	
5 min.	<p>Vuelta a la calma"</p> <p>Estirarán todo el cuerpo pero se centrarán en la parte superior (Estirarán todo el cuerpo pero se centrarán en la parte superior ( extensión de los brazos en un punto de apoyo para estirar la espalda, cuello: de izquierda a derecha, al revés, arriba y abajo , brazos: movimientos circulares con ambos brazos ,cintura: movimientos de izquierda a derecha y al revés. )</p> <p>Mientras los alumnos/as estiran los músculos se dará una pequeña explicación de cómo realizar mejor el tiro a canasta. (agarrar con la yema del pulgar la raya del balón, estirar la mano y mantenerla hasta que el balón toque la canasta, etc.)</p>	

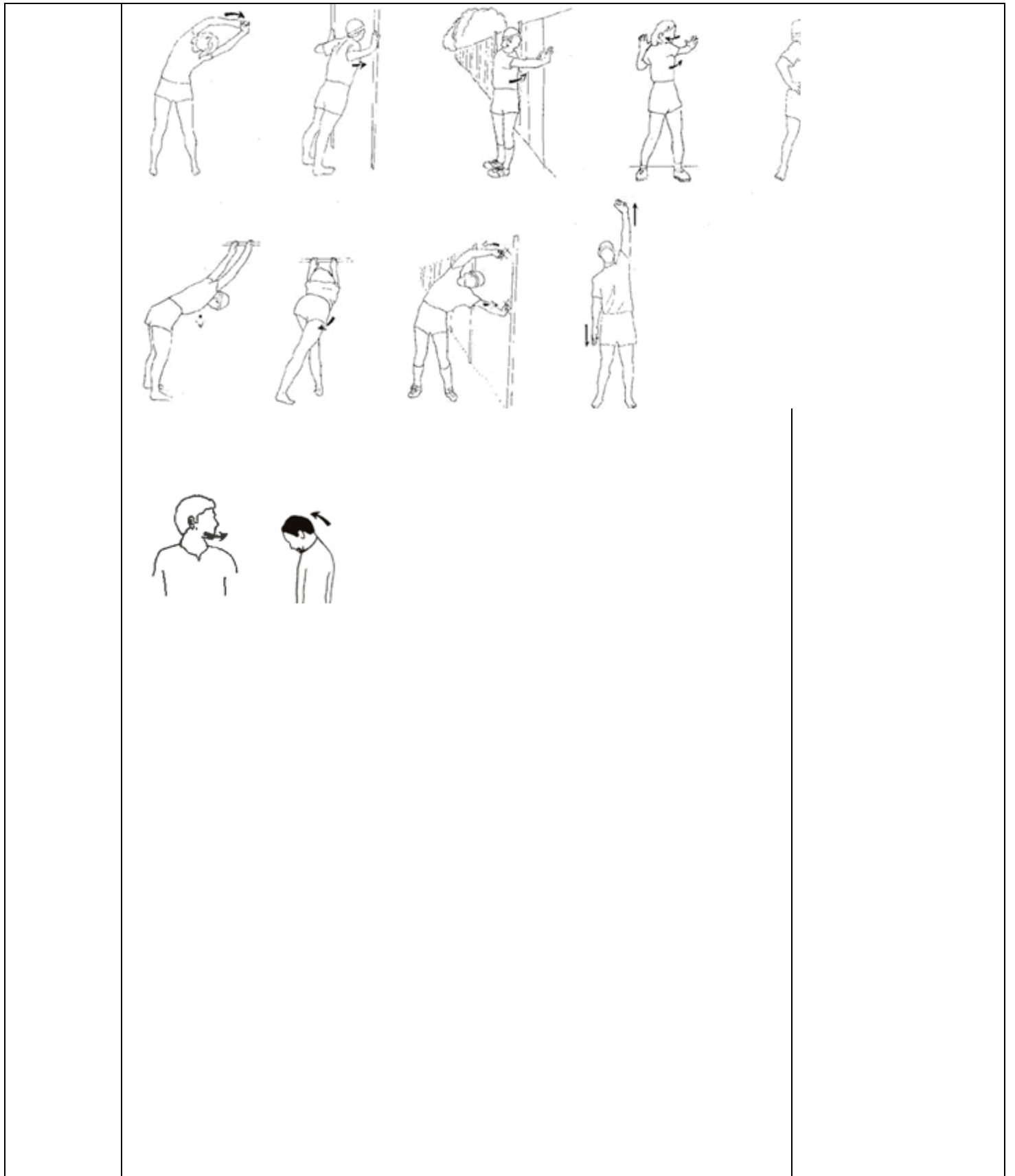

**UNIDAD DIDÁCTICA:** "Iniciación Al Baloncesto"

**SESIÓN Nº:** 3º

**FECHA:** 20/11/ 2012

**HORARIO:** 18:00-19:00

**OBJETIVOS:**

**Realizar diferentes tipos de entrada en diferentes posiciones.**

**Relacionarse con los compañeros.**

**Conocer los pasos necesarios para realizar una entrada.**

**CONTENIDOS:**

1. Entradas (diversos tipos: aro pasado, con pase, etc.) y rebotes.

2. Aumentar las relaciones y la participación.

3. Reglas para realizar una entrada.

**COMPETENCIAS:**

Competencia social y ciudadana

Competencia en comunicación lingüística

**Nº ALUMNOS/AS:** 12 ( 6 niños y 6 niñas )

**CURSO:** 6º de primaria (11 años)

**DURACIÓN:** 50 minutos

**INSTALACIÓN:** Pabellón Deportivo

**MATERIAL:** 12 balones de baloncesto, dos canastas y aros.

**ESTILO DE ENSEÑANZA:** Asignación De Tareas y Resolución de conflictos.

**ACTIVIDADES A DESARROLLAR**

T/nº Rep.	DESCRIPCIÓN	REPR.GRÁF/ORG.
-----------	-------------	----------------

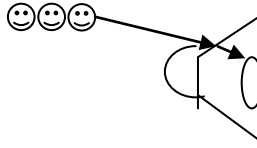
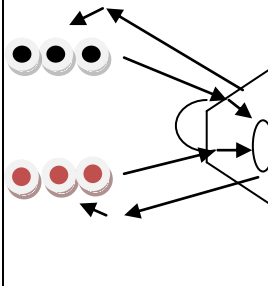
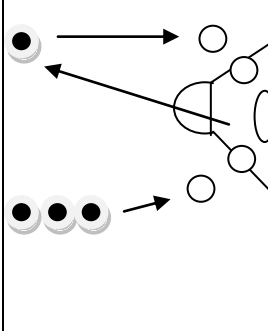
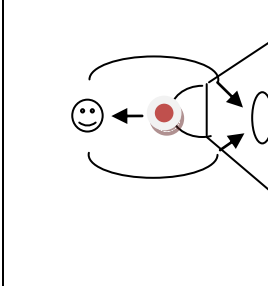
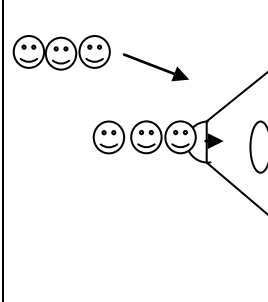

<p>5 min.</p>	<p>En este calentamiento daremos dos o tres vueltas al campo (durante 2 min.)luego se colocarán alrededor del círculo del medio campo y calentaran determinadas partes del músculo (centrándose en el torso superior: muñecas, brazo, cuello, etc.) Para que no sufran lesiones y puedan realizar un mayor esfuerzo físico.</p>	
<p>10 min. Individual.</p>	<p>Parte principal:</p> <p>"Explicación de las entradas"</p> <p>Los alumnos/as harán una fila en donde deben hacer entradas normales tras su previa explicación y ejemplo de cómo realizarla.</p>	
<p>7 min. Individual.</p>	<p>"Diversos tipos de entrada"</p> <p>Harán dos filas una en la derecha y otra en la izquierda en donde deben hacer diferentes tipos de entrada (aro pasado, entrada al tablero, etc.) recoger el rebote y dárselo al compañero ( deberán comunicarse entre ellos para ver quién sale primero y quien después) .</p>	
<p>7 min. Individual.</p>	<p>"Entradas con aros"</p> <p>Se colocan dos aros cercanos a la canasta y los alumnos/as realizarán una entrada teniendo que dar un paso en cada aro antes de realizar una entrada a tablero.(primero las harán por el lado derecho y luego por el izquierdo).</p>	
<p>8 min. Parejas.</p>	<p>"Entradas de uno contra uno"</p> <p>Los alumnos/as jugaran un uno contra uno en donde solo vale realizar entradas, cuando hagan el lanzamiento se intercambiarán las posiciones. Mientras tanto el resto de los alumnos ira a la otra parte del campo a realizar entradas y tiros para practicar.</p>	
<p>13 min. Individual.</p>	<p>Parte final:</p> <p>Antes de que los alumnos realicen el estiramiento final harán un campeonato de tiros libres y entradas formando dos filas una en el tiro libre y la otra en la esquina del medio campo. Sucesivamente Estirarán todo el cuerpo pero se centrarán en la parte superior (Estirarán todo el cuerpo pero se centrarán en la parte superior ( extensión de los brazos en un punto de apoyo para estirar la espalda, cuello: de izquierda a derecha, al revés, arriba y abajo , brazos: movimientos circulares con ambos brazos ,cintura: movimientos de izquierda a derecha y al revés. )</p>	



**UNIDAD DIDÁCTICA:** "Iniciación Al Baloncesto"

**SESIÓN Nº:** 6º

**FECHA:** 25/11/ 2012

**HORARIO:** 18:00-19:00

**OBJETIVOS:**

**Aprender realizar una buena posición defensiva.**

**Fomentar la comunicación entre ellos a la hora de establecer la defensa.**

**Conocer unos hábitos de higiene saludable.**

**CONTENIDOS:**

1. Práctica de la posición defensiva.
2. Participación activa y mejora de la comunicación entre los alumnos.
3. Reglas para unos hábitos de higiene saludables.

**COMPETENCIAS:**

Competencia social y ciudadana

Competencia en comunicación lingüística

**Nº ALUMNOS/AS:** 12 ( 6 niños y 6 niñas )

**CURSO:** 6º de primaria (11 años)

**DURACIÓN:** 50 minutos

**INSTALACIÓN:** Pabellón Deportivo

**MATERIAL:** 12 balones de baloncesto y dos canastas.

**ESTILO DE ENSEÑANZA:** Asignación De Tareas y Resolución de conflictos

**ACTIVIDADES A DESARROLLAR**

T/nº Rep.	DESCRIPCIÓN	REPR.GRÁF/ORG.
-----------	-------------	----------------

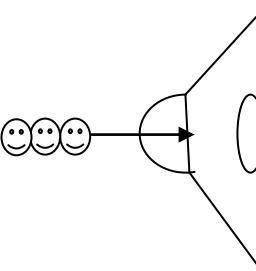
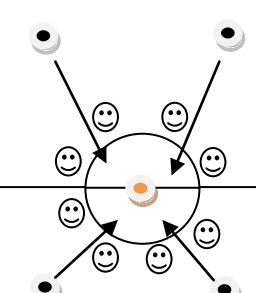
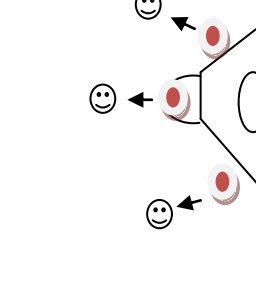
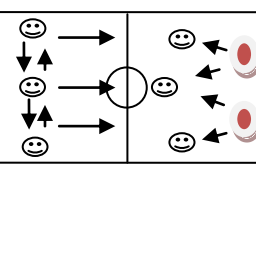
<p>5 min.</p>	<p>En este calentamiento daremos dos o tres vueltas al campo (durante 2 min.)luego se colocarán alrededor del círculo del medio campo y calentaran determinadas partes del músculo (centrándose en el torso inferior: gemelos, pies, talones, etc.) Para que no sufran lesiones y puedan realizar un mayor esfuerzo físico.</p>	
<p>10 min. Individual.</p>	<p>Parte principal:</p> <p>"Explicación de la defensa"</p> <p>Se dará una breve explicación de cómo hacer la posición defensiva para que sucesivamente los alumnos hagan una fila en el medio campo y salgan hasta el final de la cancha con esa posición.</p>	
<p>7 min. 8 personas defendiendo y 4 atacando.</p>	<p>"Juego defensivo"</p> <p>Se coloca un balón en el centro y un grupo de alumnos defensores (8 alumnos/as) harán un círculo alrededor del balón mientras que otro grupo atacante (4 alumnos/as) intentará coger el balón, los alumnos que estén defendiendo deben evitar que los atacantes recojan el balón sin utilizar las manos.( se irán cambiando las posiciones).</p>	
<p>10 min. Tríos.</p>	<p>"Práctica defensiva"</p> <p>Jugarán un tres contra tres para practicar la posición defensiva mientras los alumnos se pasan el balón, los otros tres deben intentar quitarles el balón usando la posición defensiva y hablando entre ellos.</p>	
<p>10 min. Parejas y Tríos.</p>	<p>"Defensa dos contra tres"</p> <p>En una parte del campo se colocarán dos defensas mientras que en el otro lado tres alumnos/as irán botando y pasándose el balón hasta llegar al medio campo en ese momento comenzará un tres contra dos que acabará cuando hagan un tiro o una entrada.</p>	
<p>8 min.</p>	<p>Parte final:</p> <p>Antes de que los alumnos realicen el estiramiento final se colocarán en la posición defensiva y al oír el pitido empezarán a elevar los talones, cuando oigan dos pitidos se moverán a la derecha y con tres a la izquierda.</p> <p>Mientras estiran se dará una breve explicación sobre unos hábitos de higiene saludables , en donde lavarse las manos cada vez que vas al baño, cepillarse los dientes después de cada comida y ducharse entre dos o tres veces al día serán la base de la explicación. En el estiramiento se centrarán en la parte inferior del cuerpo los gemelos (mediante una especie de sentadillas), el cuádriceps (poniéndose de rodillas y estirándose hacia atrás), etc.</p>	



**UNIDAD DIDÁCTICA:** "Iniciación Al Baloncesto"

**SESIÓN Nº:** 5

**FECHA:**27-11-2012

**HORARIO:** 18:00-19:00

**OBJETIVOS:**

**Practicar pases y tiros (para comprobar si han mejora con respecto a las anteriores sesiones).**

**Fomentar la participación y relación entre los alumnos.**

**Conocer una dieta alimenticia adecuada.**

**CONTENIDOS:**

1.Pases(distintos tipos de pases: pecho, picado, etc.) y tiros(distintos modos de tiro con una mano, con dos, etc.).

2. Participación activa y mejora de la relación entre los alumnos .

3. Reglas para una dieta saludable.

**COMPETENCIAS:**

Competencia social y ciudadana

Competencia en comunicación lingüística

**Nº ALUMNOS/AS:** 12 (6 chicos y 6 chicas)

**CURSO:** 6º De Primaria

**DURACIÓN:** 50 minutos

**INSTALACIÓN:** Pabellón deportivo

**MATERIAL:** 12 Pelotas De Baloncesto

**ESTILO DE ENSEÑANZA:** Asignación de tareas y Resolución de conflictos.

**ACTIVIDADES A DESARROLLAR**

T/nº Rep.	DESCRIPCIÓN	REPR.GRÁF/ORG.

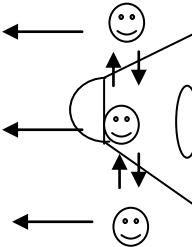
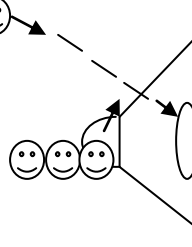
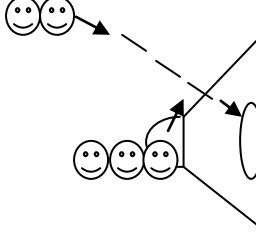
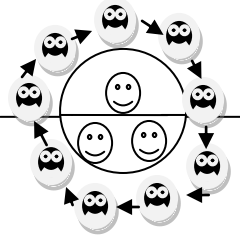
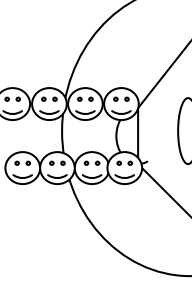
5 min.	<p>En este calentamiento daremos dos o tres vueltas al campo (durante 2 min.) y sucesivamente se colocarán alrededor del círculo del medio campo y calentaran determinadas partes del cuerpo. ( muñecas, cuello, brazos, piernas etc.) .</p> <p style="text-align: center;">"Estilos De Pases"</p>	
10 minutos Tríos.	<p>Se pondrán la mitad de los alumnos en tríos en el fondo del pabellón y el resto en el otro lado también formando tríos . Realizaran los distintos tipos de pases ( ya explicados en sesiones anteriores )en zig- zag hasta la mitad del campo. Pasarán el balón de izquierda a derecha y pasando por el compañero del centro.</p> <p style="text-align: center;">"Juego de pases y tiros"</p>	
10 minutos Parejas.	<p>La mitad de los niños/as se colocaran en la línea del tiro libre con un balón y el resto en una esquina del medio campo, al oír el pitido los niños/as de la esquina saldrán trotando hacia la canasta y justo antes de entrar en la línea para dar los dos pasos y realizar la entrada, su compañero (colocado en el tiro libre) le dará un pase y realizará un tiro a canasta.</p> <p style="text-align: center;">"El Perrito"</p>	
10 minutos 3alumnos defendiendo y 9 pasándosela.	<p>Los niños/as formarán un círculo alrededor del medio campo, tres alumnos/as se la quedan y se colocan en el centro intentando coger el balón. La única regla es que deben pasársela todos los compañeros y no vale repetir hasta que no la reciban todos. Cuando el alumno/a que está defendiendo coja el balón pasara a formar parte del grupo de pases y al que se la haya quitado pasara a estar dentro del círculo y defendiendo.</p> <p style="text-align: center;">"Tiros en línea"</p>	
10 minutos 4 o 5 por persona	<p>Los alumnos se colocarán en dos filas, en la línea del tiro libre y realizaran un concurso a ver quien marca más puntos (deberán ir realizando lanzamientos con ambas manos).</p> <p style="text-align: center;">"Vuelta a la calma"</p>	
5 minutos	<p>Estirarán todo el cuerpo ( colocarán la mano izquierda sobre el codo derecho y se lo colocaran detrás del brazo ( repetirán el mismo proceso con la otra mano) , cuello: de izquierda a derecha, al revés, arriba y abajo , brazos: estirarán las manos hacia arriba todo lo que puedan, respecto a las piernas harán diversos estiramientos desde el gemelo hasta el cuádriceps.)</p> <p>mientras estiran se dará una breve explicación sobre una dieta alimenticia saludable ( en la que deben comer papas, carne, verduras, pescado, etc. diariamente, además tener unos horarios determinados para las comidas fomenta la buena salud del niño/a. )</p>	

Antes y después de practicar el  
**baloncesto**  
Aproximadamente 12 minutos



1  
5 veces  
en cada dirección  
(página 89)



2  
10 segundos  
cada lado  
(página 42)

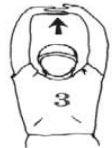

3  
20 segundos  
(página 43)



4  
30 segundos  
(página 53)

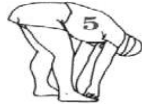

5  
20 segundos  
(página 52)



6  
30 segundos  
(página 56)



7  
30 segundos  
(página 24)



8  
3 veces  
5 segundos cada una  
(página 25)



9  
25 segundos  
cada lado  
(página 24)



10  
20 segundos  
cada pierna  
(página 28)



**UNIDAD DIDÁCTICA:** "Iniciación Al Baloncesto"

**SESIÓN Nº:** 6º

**FECHA:** 29/11/ 2012

**HORARIO:** 18:00-19:00

**OBJETIVOS:**

**Realizar todo lo aprendido en las anteriores sesiones ( pases, tiros , botes, etc.).**

**Conocer todas las reglas básicas del baloncesto ( posición de defensa, dobles , etc.)**

**Tener una buena relación y comunicación con los alumnos.**

**CONTENIDOS:**

1. Realizar los diferentes tipos de Pases, tiros, botes, entradas y defensa
2. Participación activa y valores de respeto, tolerancia.....
3. Juegos tipo motor, dinámicos.
4. Realizar una buena aplicación de las reglas del baloncesto.

**COMPETENCIAS:**

Competencia social y ciudadana

Competencia en comunicación lingüística

**Nº ALUMNOS/AS:** 12 ( 6 niños y 6 niñas )

**CURSO:** 6º de primaria (11 años)

**DURACIÓN:** 50 minutos



**INSTALACIÓN:** Pabellón Deportivo

**MATERIAL:** 12 balones de baloncesto dos canastas y un silbato.

**ESTILO DE ENSEÑANZA:** Asignación De Tareas y Resolución de conflictos

**ACTIVIDADES A DESARROLLAR**

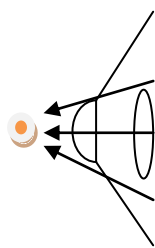
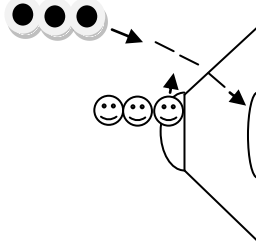
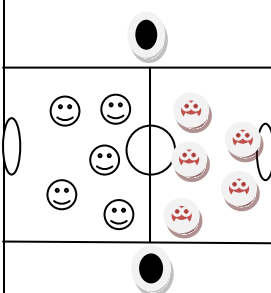
T/nº Rep.	DESCRIPCIÓN	REPR.GRÁF/ORG.
-----------	-------------	----------------

5 min	<p>Comenzaremos con un calentamiento en el que los alumnos darán dos o tres vueltas al campo ( durante 2 min. aproximadamente), para sucesivamente colocarse alrededor del círculo del medio campo y calentar determinadas partes del cuerpo. (muñecas, brazo, cuello, gemelos etc.) Para que no sufran lesiones y puedan realizar un mayor esfuerzo físico.</p>	
10 min. En parejas	<p>Parte principal:</p> <p style="text-align: center;">"Juego de ataque y defensa"</p> <p>El entrenador se colocará detrás de la canasta con un balón y habrá dos filas de alumnos/as a su lado, los primeros alumnos/as de cada fila se colocarán de espaldas y al oír el pitido deberán girarse rápidamente y recoger el balón que lanzara el entrenador, el primero que lo coja será el atacante y el otro el defensor (jugarán un 1 contra 1), los siguientes vendrán cuando el atacante haga un tiro o una entrada.</p>	
10 min. Parejas	<p style="text-align: center;">"Pases, botes, tiros y entradas"</p> <p>Se colocarán dos filas una en el tiro libre con balones y la otra en la esquina del medio campo cuando suene el pitido los alumnos/as saldrán de la esquina e irán corriendo hacia la canasta donde recibirán el pase de los compañeros que están en el tiro libre, cuando reciban el pase deberán dar dos botes y hacer una entrada o un tiro libre.</p>	
20 min. 5 contra 5 y 2 árbitros.	<p style="text-align: center;">"Partidos para ver lo aprendido"</p> <p>Jugarán un partido de 5 contra 5 y los 2 alumnos sobrantes harán de árbitro, la única obligación que tienen es que deben pasársela a todos los miembros del equipo antes de tirar o hacer una entrada. ( cada 5 minutos se cambiarán los equipos, los árbitros saldrán a jugar y otros dos alumnos/as se colocarán de árbitro. ) .</p>	
5 min.	<p>Parte final:</p> <p>Mientras los alumnos realizan el estiramiento final les preguntaremos sobre su opinión con respecto a las sesiones si han aprendido algo, si les ha gustado , etc. Estiraran tanto el torso superior como el inferior con determinados ejercicios como la espalda intentado tocarse las piernas con los brazos estirados, sentados con una pierna estirada y la otra doblada intentaran tocar con los dedos el pie de la pierna estirada, el cuello realizando movimiento de izquierda a derecha o haciendo abdominales de arriba a abajo.</p>	

Antes y después de practicar el  
**baloncesto**  
 Aproximadamente 12 minutos



--	--	--



# **ANEXO 5**

## **UNIDAD DIDACTICA DE LENGUA**

**Curso: 2014/2015**



# **MEMORIA PRACTICUM II**

**Alejandro Moreno Gómez**

**Grado en Maestro de Educación Primaria**

**Tutora: Carmen Perdomo López**

**Curso: 2014 - 2015**

DIARIO SEMANAL CEIP MONTESSORI.....	1
SEMANA 1 .....	1
SEMANA 2 .....	1
SEMANA 3 .....	2
SEMANA4.....	2
SEMANA 5 .....	3
SEMANA 6 .....	3
SEMANA 7 .....	4
SEMANA 8 .....	5
SEMANA 9 .....	5
SEMANA 10 .....	6
SEMANA 11 .....	6
SEMANA 12 .....	7
SEMANA 13 .....	7
SEMANA 14 .....	8
SEMANA 15 .....	8
INFORME COLECTIVO DEL CENTRO. CEIP MONTESSORI.....	10
HISTORIA DEL CENTRO.....	10
CONTEXTO SOCIOECONÓMICO Y CULTURAL.....	12
DESCRIPCIÓN DEL CENTRO .....	17
CARACTERISTICAS ORGANIZATIVAS DEL CENTRO .....	19
GESTIÓN DEL CENTRO.....	21
UNIDAD DIDÁCTICA.....	27
IDENTIFICACIÓN.....	27
CONTEXTUALIZACIÓN CURRICULAR .....	28
AUTOEVALUACION .....	49
ANEXOS .....	52

## DIARIO SEMANAL CEIP MONTESSORI

### SEMANA 1

Debo considerar que uno de los aspectos más significativos durante esta primera semana en el colegio Montessori fue el conocimiento que logran transmitir en un espacio tan reducido, además considero mi etapa en este colegio como una nueva experiencia para aumentar nuestros conocimientos como futuros docentes de educación primaria.

He comenzado en una clase de 3º de primaria con dos de mis compañeras y durante las primeras horas me sentía un poco cohibido ya que es un entorno nuevo y siempre se necesita algo de tiempo para adaptarse. Conforme pasaban las horas la profesora de 3º de primaria se iba soltando más hacia nosotros contándonos detalles o aspectos importantes de sus alumnos.

Un aspecto no tan agradable que he podido observar durante esta semana, es el tratamiento de algunos profesores con respecto a los niños (les dejan bastante libertad para que armen escándalo, los juguetes están terminantemente prohibidos, etc.), otro problema es el espacio reducido para impartir las clases de educación física ya que solo disponen de una azotea y para poder ir al parque García Sanabria o a la Plaza del Príncipe hay que pedir permiso.

### SEMANA 2

En esta semana los profesores nos permitieron elegir el grupo en el que estaríamos durante nuestro tiempo en el practicum general y de mención, cabe destacar que podíamos intercambiarnos en el caso de que necesitáramos o quisiéramos observar cómo funciona otro curso distinto. Personalmente debo decir que seleccione la clase de 6º de primaria debido a que me pareció una clase bastante interesante pues los alumnos y alumnas eran bastante habladores pero muy obedientes e inteligentes.

Uno de los aspectos más positivos durante esta semana fue que pude dar mis primeras clases sin ningún problema, los niños fueron bastante tranquilos y atendieron perfectamente las



explicaciones (el profesor corregía aquellos aspectos que no realizaba correctamente).

Uno de los aspectos más positivos durante esta semana fue que pude dar mis primeras clases sin ningún problema, los niños fueron bastante tranquilos y atendieron perfectamente las explicaciones (el profesor corregía aquellos aspectos que no realizaba correctamente).

Un aspecto negativo durante esta semana es que aún me cuesta un poco adaptarme a la filosofía del centro sin embargo espero que con el tiempo logre adaptarme adecuadamente.

### SEMANA 3

Durante esta semana el colegio desarrollo un proyecto llamado “juegos del mundo” que se basaba en realizar varias exposiciones y trabajos sobre distintos países del mundo a lo largo de la semana. El viernes todo el colegio se repartió en distintos grupos y fueron a distintos lugares como: la azotea del colegio, la Plaza del Príncipe y el parque García Sanabria, en cada sitio que visitaban los alumnos se realizaban diversas actividades sobre determinados países de tal forma que los alumnos podían fomentar sus relaciones afectivo-sociales y adquirir nuevos conocimientos sobre los distintos países. Debo resaltar que estos proyectos fomentan los conocimientos de los profesores y los alumnos al adquirir información sobre la cultura y los juegos de distintos países. Además, el desarrollo de esta actividad en distintos entornos como la Plaza del Príncipe permite alejarse de la monotonía y fomentar el interés y la motivación del alumnado.

### SEMANA4

Durante esta semana observe como los profesores realizaban evaluaciones en la clase de 6º de primaria. En algunos alumnos y alumnas se apreciaban fallos que necesitaban correcciones inmediatas como por ejemplo no saber dónde colocar la tilde en una palabra aguda, llana o esdrújula y como este ejemplo muchos casos más. También se nos explicó que un buen profesor debe seleccionar algunos ejercicios concretos para mejorar determinados aspectos que observamos en los alumnos y alumnas del centro.

## SEMANA 5

Durante esta semana me gustaría resaltar que algunos profesores se han centrado en explicarme algunos detalles como la función que tienen determinadas actividades que se les proponen a los alumnos y la forma de evaluarlas. También destacaron la importancia del tiempo que tardan los alumnos en realizar las actividades ya que en muchos casos puedes traer muchas actividades y no tendrás el tiempo suficiente para presentarlas todas.

En una de las clases de lengua los alumnos tenían que escribir una “carta al director” (pudiendo utilizar algún periódico como ejemplo) y me resulto bastante curioso pues muchos alumnos realizaban cartas centradas en personajes o sucesos importantes como: George Clooney, los periodistas franceses asesinados, etc. A pesar de todo me gustaría resaltar que durante esta semana se dieron algunas discriminaciones indirectas entre los alumnos/as y el profesor de tercero de primaria se ocupó de echarles una pequeña bronca durante la hora del recreo, otro inconveniente que observe durante esta semana es que algunos profesores mantienen un estilo tradicional en sus clases y consideró que deberían innovar en determinados aspectos como por ejemplo eliminar la monotonía de el profesor dando toda la teoría y posteriormente los alumnos realizan los ejercicios del libro.

El último aspecto que me gustaría destacar de esta semana es que el colegio estaba realizando un proyecto denominado Juegos del Mundo que se basaba en realizar varias exposiciones y trabajos sobre distintos países del mundo a lo largo de la semana. El viernes todo el colegio se repartió en distintos grupos y fueron a distintos lugares como: la azotea del colegio, la Plaza del Príncipe y el parque García Sanabria, en cada sitio que visitaban los alumnos se realizaban diversas actividades sobre determinados países de tal forma que los alumnos podían fomentar sus relaciones afectivo-sociales y adquirir nuevos conocimientos sobre los distintos países.

## SEMANA 6

Durante una de las clases de lengua los alumnos tenían que inventarse sus propios ejercicios y hacerlos para repasar pues tenían un examen marcado para el jueves día cinco, me

resultado bastante curioso está forma de plantearles los ejercicios pues les permite cierta autonomía y fomenta su imaginación, sin embargo algunos alumnos hacían ejercicios muy sencillos para acabar antes lo que provocaba que apenas pudieran repasar. En la clase de matemáticas el profesor me permitió explicarles las multiplicaciones y divisiones con la unidad seguida de cero y ponerles varios ejercicios para que los trajeran hechos el próximo día.

Finalmente durante las horas de tutoría y los talleres, los alumnos tenían que buscar información y preparar alguna obra significativa sobre determinados escritores importantes (Julio Verne, Los Hermanos Grimm, etc.)

## SEMANA 7

En la semana previa a los carnavales, los alumnos finalizaron la búsqueda de información sobre escritores importantes y se ocuparon de explicarnos esa información para posteriormente comenzar a preparar las obras que tendrían que representar después de carnavales.

Durante una de las clases de lengua me encargue de buscar y proponerles a los alumnos una lectura significativa en donde tenían que realizar una auto-reflexión para entender el significado de la lectura y acto seguido tuvieron que escribir y responder en su cuaderno una serie de preguntas que les redacté. También me permitieron participar en una clase de educación física en donde propuse dos juegos para que los alumnos fomenten las capacidades de expresión corporal a través de movimientos de imitación o relaciones afectivo-sociales.

Por último cabe destacar que a lo largo de esta semana tanto profesores como alumnos/as teníamos que traer diferentes prendas cada día de la semana debido al carnaval, es fundamental resaltar que el viernes los profesores/as y los profesores/as de práctica nos tuvimos que disfrazar de los distintos emoticonos del wassap y junto con todos los alumnos/as del colegio (que vinieron disfrazados de lo que querían), fuimos por distintos sitios de la ciudad de Santa Cruz de Tenerife.

Personalmente considero que cada semana me adapto más a la dinámica del colegio y adquiero nuevos conocimientos como docente al estar en un colegio tan “particular” como el Montessori.

## SEMANA 8

En la semana posterior a carnavales he traído una lectura preparada para los alumnos con una serie de preguntas para que ellos realicen una auto-reflexión de lo que intenta enseñarles la lectura y al mismo tiempo se lo expliquen a la clase.

Otro aspecto destacable es que durante las horas de taller y tutoría el profesor Daniel ya me permite estar solo con los alumnos y alumnas en clase, durante estas horas los alumnos/as preparan trabajos y exposiciones en forma de obra teatral sobre algunos escritores famosos como Julio Verne. Generalmente yo me ocupo de ayudar a los alumnos a buscar información, curiosidades, etc. También me encargo de evaluar a los alumnos/as durante la realización de las exposiciones y comentárselo al profesor.

## SEMANA 9

En esta semana el alumnado comenzó a obtener sus primeras nociones sobre las fracciones, debo resaltar que el motivo por el que indico este aspecto es debido a la metodología que el profesor utilizaba para enseñar este contenido. El profesor repartía una serie de folios a cada alumno/a y les pedía que utilizasen la tapa del pegamento o cualquier objeto circular para hacer varios círculos en todo el folio. Una vez dibujados los círculos el profesor iba colocando fracciones en la pizarra y el alumnado debía representar esa fracción en uno de los círculos que había dibujado. Posteriormente realizaron la misma actividad pero al revés, el profesor les daba la representación en dibujo y los alumnos y alumnas tenían que ponerlo a modo de fracción.

Otro aspecto importante que me gustaría destacar de la semana fue en la clase de Educación Plástica. En esta clase el profesor sacó a todos los alumnos y alumnas de 6º de primaria a una zona cercana de la plaza del príncipe en donde se encontraba un Baobab (árbol) que debían dibujar. Me pareció increíble esta forma de dar la clase ya que el alumnado trabaja un poco su creatividad al tener que observar y copiar, también fomentan sus conocimientos al obtener información sobre lo que es un Baobab, donde se pueden encontrar, etc. Finalmente me gustaría indicar que realizar una actividad de este tipo con la gran mayoría de los cursos resultaría imposible pues pierdes casi toda la clase en lo que viajas al lugar donde se encuentra el Baobab.

En esta semana el alumnado finalizó sus exposiciones sobre escritores famosos, en la hora dedicada al taller. Una vez finalizadas las obras, el profesor Daniel propuso un proyecto basado en la realización de un juicio, el alumnado tendría que desempeñar todos los roles que intervienen en un juicio (el juez, la fiscalía, los testigos, etc.) y a lo largo de la semana se propondría el tema que se quiere debatir y se asignarían los roles.

## SEMANA 10

Durante esta semana el colegio estaba preparándose para realizar diversas actividades en honor a la semana de la música. La profesora de lengua de 6º de primaria comenzó a preparar una representación teatral en donde habían pequeñas intervenciones musicales, para la realización de esta obra la profesora selecciono a una serie de alumnos y alumnas de distintos cursos y utilizaba algunos minutos cada día para ensayar. Es importante resaltar que durante los últimos días de la semana los profesores realizaron varias actividades con todo el alumnado del colegio: cantaban canciones, realizaban coreografías, bailaban, etc.

En esta semana un policía asistió al colegio para dar una charla al alumnado de 6º de primaria sobre los beneficios y las desventajas de las redes sociales, internet, etc. El alumnado estuvo bastante atento a las explicaciones, sobre todo porque el policía utilizaba muchos vídeos e iconos relevantes como actores famosos para captar la atención del alumnado.

Finalmente debo destacar que durante las horas del taller, el alumnado comenzó a realizar el juicio. En este comienzo de juicio los testigo debían salir a la pizarra y hablar un poco sobre sus vidas (los testigos debían inventarse como eran sus vidas para que pudieran formar parte de la fiscalía, de los abogados defensores o ser neutros.)

## SEMANA 11

Esta semana fue de gran importancia para mí ya que comencé a desarrollar mi unidad didáctica de lengua, entre la profesora y yo decidimos desarrollar varios aspectos lingüísticos (Ortografía, gramática, comprensión lectora y escrita, etc.) , cabe destacar que conforme iba avanzando la semana me resultaba más cómodo y sencillo dar las sesiones, esto es debido a que voy

conociendo más a la clase, utilizó ejercicios dinámicos intentando evitar dar clases monótonas en las que solo da teoría, etc.

Durante esta semana el colegio se estaba preparando ya que en la semana posterior comenzaría la semana del libro y se querían realizar varias actividades en honor a esa semana. Una de las actividades que tuvo que realizar la clase de 6° de primaria para tenerla preparada y presentarla la próxima semana, fue cambiar la historia de los molinos de viento de don Quijote trabajando en parejas con un alumno/a de 5° de primaria. Cuando el alumnado completo la historia debían hacer pequeños ensayos para estar listos y exponérselo a todos los cursos la próxima semana. En plástica tuvieron que redactar un mini-libro sobre la historia del Baobab que habían dibujado la semana anterior, una vez redactaban la historia, cada alumno y alumna debía construir un libro con la ayuda del profesor y del profesor en prácticas.

Finalmente en las horas de taller, los testigos finalizaron sus presentaciones y tanto la fiscalía como los abogados defensores comenzaron a preparar sus estrategias para ganar el juicio y poderlo empezar la próxima semana.

## SEMANA 12

En esta semana continué desarrollando mi unidad didáctica y debo resaltar que comprendieron perfectamente los adverbios de tal forma que pude acabar la clase y corregir una serie de actividades que les había puesto al finalizar la explicación teórica. A lo largo de la semana finalicé mi unidad didáctica realizando una pequeña prueba de repaso. Para la prueba desarrolle un pequeño dictado en donde tenían que utilizar todo el contenido explicado a lo largo de la semana. Debo indicar que tuve que posponer para la siguiente semana un pequeño examen a modo de evaluación debido a las distintas actividades que se realizaron esta semana en honor a la semana del libro.

## SEMANA 13

En esta semana continué desarrollando mi unidad didáctica y debo resaltar que comprendieron perfectamente los adverbios de tal forma que pude acabar la clase y corregir una serie de actividades que les había puesto al finalizar la explicación teórica. A lo largo de la semana

finalicé mi unidad didáctica realizando una pequeña prueba de repaso. Para la prueba desarrolle un pequeño dictado en donde tenían que utilizar todo el contenido explicado a lo largo de la semana. Debo indicar que tuve que posponer para la siguiente semana un pequeño examen a modo de evaluación debido a las distintas actividades que se realizaron esta semana en honor a la semana del libro.

## SEMANA 14

Durante esta semana el profesor de matemáticas me pidió que trajera una hoja en donde hubiera varios tipos de cálculos (multiplicaciones, divisiones, sumas, etc.) para que los hiciera el alumnado. El profesor suele desarrollar el cálculo mental rápido realizando tres procesos: el primero consiste en realizar los máximos cálculos posibles en un minuto, el segundo consiste en realizar la misma acción pero en la cara trasera de la hoja (generalmente suele contener cálculos más difíciles) y en el tercero el profesor concede plena autonomía para realizar la hoja entera y posteriormente corregirla con el profesor de prácticas.

Otro aspecto destacable durante la semana es que el alumnado ya dispone de la autonomía necesaria para realizar las tutorías de forma individual y sin necesidad de que intervenga un docente. Su método de trabajo es la colaboración en equipo pues el delegado y la sub-delegada salen a la pizarra y apuntan los distintos temas que se hablarán durante la tutoría. Generalmente se suelen apuntar aquellos temas en los que haya habido un conflicto, la clase reúne a las personas involucradas en el problema y lo solucionan mediante un breve debate y aportando opiniones que pueden ayudar a la solución del conflicto. En estas clases suelo quedarme yo solo ya que el profesor Daniel suele estar bastante liado, es importante destacar que durante esta hora el profesor debe ejercer solo como un mero guía e intervenir lo menos posible.

Durante la finalización de la semana pude entregar los exámenes que habían realizado los alumnos y alumnas la semana anterior y realizamos una corrección oral destacando que estaba muy orgulloso de la gran mayoría debido a que sacaron muy buenas notas.

## SEMANA 15

Debo indicar que durante esta última semana escolar ocurrió un asunto que no me agrado y que me gustaría comentar a continuación. Durante el día 12 de mayo hubo una breve “charla” para el alumnado de 3º y 4º de primaria sobre la obesidad (el consumo responsable, la pirámide alimenticia, etc.). Esta “charla” comenzó bastante bien pero fue derivando en un caos completo pues la chica que estaba explicando y presentado este tema realizo un comentario en el que definía a los chicos/as con “algo de peso” como “enfermos”, durante toda la “charla” hubo más comentarios como el que dije anteriormente. Debido a esto, el profesor y la profesora de 3º y 4º de primaria interrumpieron a la chica y la mandaron fuera del aula donde estaba realizando la representación, los profesores pidieron al alumnado que se olvidarán de todo lo que les habían contado y decidieron ser ellos mismos los que les explicaban el tema de la obesidad. Personalmente consideré que ambas partes obraron mal durante esta explicación sobre la obesidad, la chica no supo utilizar un vocabulario adecuado para un alumnado de esa edad y los profesores no supieron tener ese punto de respeto y educación para esperar a que la chica acabase, comentarle el problema y posteriormente intentar solucionarlo de otra forma. Considero que el método más adecuado para realizar esta “charla” y conseguir que los niños y niñas tengan conciencia de lo que es la obesidad, los profesores debían haberse reunido con la chica previamente y examinar y comprobar lo que les iba a presentar al alumnado para realizar las modificaciones que fueran necesarias.



## 1. INFORME COLECTIVO DEL CENTRO. CEIP MONTESSORI

### HISTORIA DEL CENTRO

Breve reseña histórica sobre el centro (cuándo se construye; incidentes más importantes desde su construcción; etc.)

---

La Escuela fue fundada en 1964 en el barrio de El Toscal, tras años de vicisitudes derivadas del espíritu liberal de la Escuela, enfrentada abiertamente con el régimen de aquella época, y que con el paso de los años y la aparición de libertades y nuevos modelos educativos más próximos a su ideario ayudaron a la consolidación del proyecto. Conformada físicamente por una edificación del siglo XIX, de dos plantas y reconocida como laica y heredera directa de la Escuela Libre de Enseñanza Republicana, (a pesar de que no existía la libertad de culto en España). Fue fundada y dirigida por Antonio Castro, más conocido como “El Mae”, diminutivo de maestro, hasta el día de su muerte, y por su mujer Nieves Fernández Díaz, que también ejercía como maestra en el centro. Cabe destacar que se trata de una escuela laica.

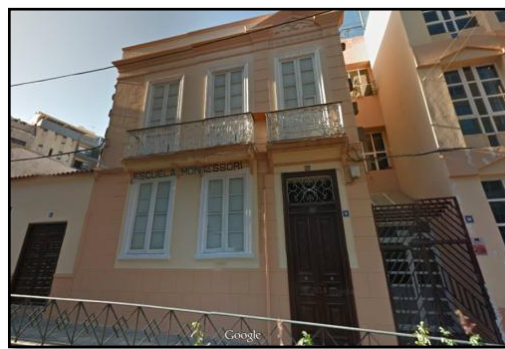

Su idea de escuela surgió a raíz de la necesidad de camuflarse tras la detención de su padre por el golpe de Estado del 36, un alcalde republicano de la capital, para huir de la presión franquista; y le recomendaron que utilizara un camuflaje utilizado anteriormente por María Montessori, otra revolucionaria de la educación; y de ahí surgió el nombre del centro.

La escuela se sitúa en la calle Emilio Calzadilla, en su misma casa, que adecuó para utilizarla como Escuela. En un principio solo tenía ese edificio, (que hoy corresponde con el de secundaria), por lo que en los años noventa, se planteó pedir un crédito para comprar el edificio contiguo para ampliar las instalaciones, pero al acudir a la Caja de Ahorros, le denegó dicho crédito y le aumentaron el pago de la vivienda que ya tenía; además para evitar que pudiera utilizar dicho inmueble, uno de los encargados del banco montó en él un club de alterne. Al tiempo intentaron

desahuciarlos por impago, pero tras una huelga de hambre de tres días se solucionaron todos sus problemas y se destapó el “boicot” que estaba sufriendo “El Mae”, por lo que le regularizaron las dos viviendas, consiguiendo así ampliar el centro educativo. Pero los incidentes no acabarían ahí, ya que años más tarde, con la denominada “Operación Bloque”, intentaron derribar el colegio, siendo la gente de El Toscal la que ayudaría a impedir este derribo. Finalmente, a principios del siglo XXI, se volvió a ampliar el patrimonio, adquiriendo una edificación no colindante donde se encuentra Educación Infantil. Por lo que, a pesar de las dificultades, que fueron bastantes, el colegio ha conseguido permanecer abierto y ampliar sus instalaciones, hasta el punto de tener un nuevo edificio para educación infantil.

Características educativas del centro: valores y normas compartidas; logros que se señalan como escuela y razones que apuntan para justificarlos. Experiencia de la escuela en trabajo en grupo. El modelo de escuela de que disponen, a dónde quieren llegar como institución. La autoestima del centro, etc.

---

Se define como Escuela que educa en libertad, que potencia la racionalidad y el sentido común en el alumno, además de su espíritu crítico. Su intención pedagógica es llevar a cabo los principios educativo y los postulados que siempre han defendido de una calidad de enseñanza humanística, preservando los valores del alumno, fomentando la creatividad y la libertad del individuo por encima de situaciones competitivas obligadas por la sociedad y el entorno de vida. El tener un número adecuado de alumnos por aula, reducido en los cursos superiores, permite una relación directa y personal con cada uno de ellos. La Escuela Montessori ha luchado por su ampliación y adaptación a las necesidades de la Legislación vigente en cada momento logrando así construir el edificio de secundaria. Todo este progreso y crecimiento forma parte del esfuerzo entre toda la comunidad educativa y la implicación de nuevos planes educativos y formación.

## CONTEXTO SOCIOECONÓMICO Y CULTURAL

Características del entorno poblacional: zona norte, zona sur, rural, urbano, suburbial, dormitorio, etc.; cantidad y calidad del equipamiento público (instalaciones de tipo cultural, deportivo, zonas verdes, zonas de recreo); nivel de asociacionismo (asociaciones de vecinos, deportivas, culturales, juveniles, etc.); marginalidad social (delincuencia, prostitución, drogadicción, emigrantes); nivel instruccional; etc.

---

La Escuela Montessori se localiza en el barrio de El Toscal, en la calle Emilio Calzadilla 32, en pleno casco histórico de Santa Cruz de Tenerife, esto pertenece al *Distrito Centro-Ifara*, el cual comprende el territorio que se extiende entre las faldas de la Cordillera de Anaga y la margen oriental del barranco de Santos. Es la zona más antigua de la ciudad, donde se encuentra el casco histórico y donde se localizaban los primeros asentamientos poblacionales.

Las posibilidades de expansión de esta zona están muy limitadas ya que algunos barrios llegan a encaramarse en las laderas cercanas por la falta de suelo. A pesar de esto la densidad de población no es excesivamente alta ya que los edificios no suelen sobrepasar las seis plantas de altura y gran parte del terreno lo integran plazas, ramblas, villas residenciales y parques como el de García Sanabria. Aún así, en los últimos años se han llevado a cabo importantes remodelaciones en los barrios centrales que afectan a las densidades, los volúmenes y el parcelario. Tiene una extensión total de 4.41 Km<sup>2</sup>. Los barrios que lo forman son: Barrio nuevo, Duggi, Ifara, Las Acacias, Las Mimosas, Los Hoteles, Los Lavaderos, Salamanca, El Toscal, Urbanización Anaga, Uruguay, Zona Centro y Zona Rambla.

El barrio de El Toscal ocupa una superficie de 0,55 km<sup>2</sup>, quedando delimitado de la siguiente manera: desde el vértice suroeste formado por la confluencia de la Rambla de Santa Cruz con la calle de Numancia, sigue el límite hacia el noreste por el eje de la Rambla de Santa Cruz hasta su cruce con la avenida de Francisco La Roche. Desde aquí el límite es el mar hacia el suroeste hasta la conexión entre la referida avenida y la calle de La Marina, que sigue en dirección sur hasta la confluencia con la calle de Emilio Calzadilla.

De esta manera, el límite prosigue por el eje de esta calle hacia el noroeste hasta la Plaza del Patriotismo. Desde aquí, toma la calle de La Rosa hasta el cruce con la de Santa Rosalía, tomando de nuevo dirección noroeste hasta la calle de Méndez Núñez. Desde esta calle, el límite continúa

dirección suroeste hasta la calle de Numancia, y de aquí, finalmente, rumbo norte hasta el punto de partida.

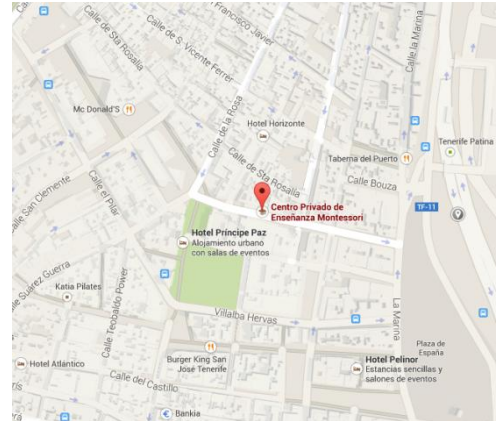
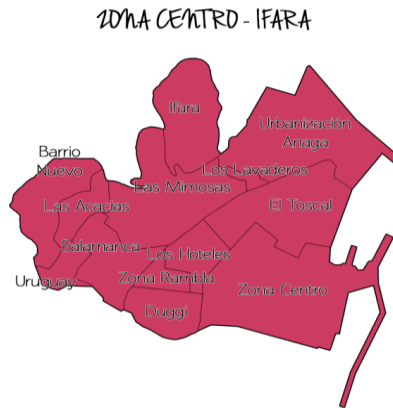

Por otro lado, el barrio cuenta con la Iglesia de San José, varias plazas públicas como la de Isabel II, San Antonio de Texas y la Glorieta Arquitecto Marrero Regalado. Los centros educativos que encontramos en el barrio a parte de la Escuela Montessori son: el C.E.I.P. Fray Albino, el Colegio Onésimo Redondo y el Colegio Hogar Escuela María Auxiliadora, un parque infantil, un polideportivo, el centro cultural Casa Pisaca, varias farmacias y entidades bancarias, así como numerosos comercios. Asimismo, próximo al Parque García Sanabria se localizan diversos hoteles.

En la calle de La Marina se concentran gran número de instituciones públicas, como el Edificio de Servicios Múltiples I del Gobierno de Canarias, la Administración General del Estado, el Instituto Geográfico Nacional, la Oficina de Extranjeros de la Subdelegación del Gobierno en Santa Cruz de Tenerife, el Consulado de Venezuela, la Viceconsejería de Turismo y el Instituto Nacional de La Seguridad Social.

Asimismo, en la zona costera del barrio se sitúa parte del Muelle de Ribera de la Dársena de Anaga del puerto capitalino, así como el Muelle de pasajeros Interinsular y comisarías de la Guardia Civil y de la Policía Nacional. Sobre los transportes, el barrio cuenta con diversas paradas de taxis y de guaguas, así como la proximidad de paradas del tranvía.

Este barrio está declarado Bien de Interés Cultural en la categoría de Conjunto Histórico Artístico desde el año 2007. No obstante, el barrio se encuentra dentro de un polémico Plan General

de Ordenación mediante el cual se plantea la rehabilitación del mismo. El interés ambiental y paisajístico del barrio es escaso debido al gran número de muros o medianeras, de diferencias de altura entre edificaciones de más de dos plantas, la falta de vegetación y arbolado, unido a la carencia de zonas ajardinadas. Además, hay poco mobiliario urbano y edificaciones ruinosas. Un conjunto que en cierto sentido llega a ser calificado como "caos paisajístico" y "degradación urbanística".

Las dimensiones de las calles de El Toscal es otra de las cuestiones que levanta mayor nivel de críticas entre urbanistas y usuarios ya que las calles tienen una anchura que oscila entre los cuatro y seis metros lo que genera situaciones medioambientales "poco atractivas", especialmente donde la altura de la edificación supera las dos plantas. Existe una gran concentración de usos comerciales, oficinas y servicios en ciertos enclaves.

*Actividad económica principal: tasa de población activa; población ocupada; tasa de paro; distribución ocupacional por: nivel de instrucción, sexo, etc.*

---

Respecto a la actividad económica del entorno, el barrio de El Toscal se caracteriza por la presencia de pequeños comercios, sustento principal de la zona. Asimismo, se llevan a cabo actividades culturales que buscan la participación y la implicación de los vecinos con su entorno, contando siempre con la colaboración del Ayuntamiento de Santa Cruz, a través de la Concejalía del Distrito Centro-Ifara.

En el núcleo central del barrio se localiza un gran número de talleres y almacenes que ocupan una superficie importante y que según los urbanistas redactores del Plan Especial de Protección (PEP) podría ser ocupado para uso residencial, espacios libres de uso público y equipamientos. De esta manera, en la actualidad el grueso de la oferta se concentra en la calle de La Rosa. El barrio aglutina 337 establecimientos que en función de los estudios en los que basó el Plan Especial de Protección elaborado en 2008 daban trabajo a 1.145 personas y ocupaban 7.231,22 metros cuadrados con 144 comercios, 30 negocios de servicios, 50 de hostelería y 105 oficinas.

Este Plan, establece que la mejor manera de evitar la degradación del barrio "es apostar por una reconducción de la actividad comercial hacia las áreas más degradadas, que son precisamente las más protegidas. De lo contrario el ámbito quedaría reducido a una mera ciudad o barrio museo, animado sólo por la presencia de turistas", señala el documento.

La mayor proliferación de establecimientos comerciales se produjo en la década de 1990 a 2000, momento en el que se crearon el 41% de los negocios censados. Entre 2000 y 2004 se instaló un 35%. El 24% es anterior a 1990.

Por otro lado, la densidad media de población es de 207 habitantes por hectárea, pero repartidos de una forma muy desigual. Así aumenta en la calle La Rosa, La Marina y Emilio Calzadilla y descende en agrupaciones de parcelas del centro que se consideran infrautilizadas. Además, se trata de vecinos con pocos recursos económicos y mayores que no pueden hacer frente a la renovación de sus edificios.

Oferta escolar y promoción educativa: oferta escolar de la zona (mapa escolar, cantidad y tipo de centros; etc.); promoción educativa: infantil, primaria, secundaria obligatoria, bachillerato, ciclos formativos, ciclos profesionales, universidad.

---

Respecto a la actividad económica del entorno, el barrio de El Toscal se caracteriza por la presencia de pequeños comercios, sustento principal de la zona. Asimismo, se llevan a cabo actividades culturales que buscan la participación y la implicación de los vecinos con su entorno, contando siempre con la colaboración del Ayuntamiento de Santa Cruz, a través de la Concejalía del Distrito Centro-Ifara.

En el núcleo central del barrio se localiza un gran número de talleres y almacenes que ocupan una superficie importante y que según los urbanistas redactores del Plan Especial de Protección (PEP) podría ser ocupado para uso residencial, espacios libres de uso público y equipamientos. De esta manera, en la actualidad el grueso de la oferta se concentra en la calle de La Rosa. El barrio aglutina 337 establecimientos que en función de los estudios en los que basó el Plan Especial de Protección elaborado en 2008 daban trabajo a 1.145 personas y ocupaban 7.231,22 metros cuadrados con 144 comercios, 30 negocios de servicios, 50 de hostelería y 105 oficinas. Este Plan, establece que la mejor manera de evitar la degradación del barrio "es apostar por una reconducción de la actividad comercial hacia las áreas más degradadas, que son precisamente las más protegidas. De lo contrario el ámbito quedaría reducido a una mera ciudad o barrio museo, animado sólo por la presencia de turistas", señala el documento. La mayor proliferación de establecimientos comerciales se produjo en

la década de 1990 a 2000, momento en el que se crearon el 41% de los negocios censados. Entre 2000 y 2004 se instaló un 35%. El 24% es anterior a 1990.

Por otro lado, la densidad media de población es de 207 habitantes por hectárea, pero repartidos de una forma muy desigual. Así aumenta en la calle La Rosa, La Marina y Emilio Calzadilla y desciende en agrupaciones de parcelas del centro que se consideran infrutilizadas. Además, se trata de vecinos con pocos recursos económicos y mayores que no pueden hacer frente a la renovación de sus edificios.

Relaciones, cuantitativas y cualitativas, entre el centro y la comunidad: ¿se desarrollan actividades conjuntas? en caso afirmativo, ¿de qué tipo? ¿los espacios del centro son utilizados por la comunidad? ¿Por qué? ¿Qué tipo de participación existe entre las asociaciones del entorno (padres, vecinos, etc.) y el centro? ¿la relación con el entorno se recoge de alguna manera en el PEC (proyecto educativo de centro) o en el PCC (proyecto curricular de centro)? en caso afirmativo, ¿cómo?

---

En este centro se desarrollan actividades en conjunto como por ejemplo formar parte del Plan de Escuelas Asociadas a la U.N.E.S.C.O., también se destaca la importancia de un estudio e investigación sobre el aprendizaje de los números en las enseñanzas básica y media desarrollado por las escuelas de la zona y bajo la Dirección del Grupo Anaga, otro elemento que se debe destacar en el centro es un proyecto de intercambio entre alumnos y alumnas del centro con alumnos y alumnas de la isla de El Hierro . Para finalizar el colegio cuenta con una biblioteca que pueden utilizar estudiantes, amigos y antiguos alumnos/as del barrio. Existen muchas más actividades, sin embargo he decidido indicar aquellas que me resultaron más interesantes.

Los espacios del centro no son utilizados por la comunidad debido a las limitaciones (referidas al espacio) del centro. Una de las razones más importantes por las que no se puede aprovechar el espacio es debido a que el colegio Montessori es prácticamente una casa (se creó el colegio en este entorno para generar y crear un entorno más familiar y cercano con el alumnado), esto provoca que el lugar donde mayor espacio hay sea la azotea del colegio.

Tanto las asociaciones del entorno como el centro colaboran de forma coordinada y sin ningún tipo de problema a la hora de realizar excursiones, realizar algún tipo de proyecto en común, etc. Es importante resaltar que el centro siempre solicita la colaboración de los padres y madres que

responden de forma plena ayudando en todo lo que necesiten (existen algunos casos en donde los padres o los vecinos no colaboran, sin embargo, en la gran mayoría de las ocasiones participan sin ningún tipo de problema).

Para finalizar se debe resaltar que no se puede indicar la relación que existe con el entorno debido a que no disponemos del Proyecto Educativo de Centro y tampoco se nos proporcionó el proyecto curricular de Centro.

## DESCRIPCIÓN DEL CENTRO

El alumnado características generales del alumnado (¿alumnado integrado? ¿cuánto?; tipo de necesidades educativas especiales; etc.); n.º de alumnos/as; clasificación por sexos y edades. N.º de aulas y n.º de alumnos/as por aula; etc.

---

El alumnado de Educación Primaria se divide en 6 clases, una para cada curso de dicha etapa, es decir, se trata de una Escuela de línea uno. Cada aula cuenta con 25 alumnos/as por lo que el centro cuenta con 150 alumnos/as cursando la etapa de Educación Primaria. Cabe destacar que se trata de una escuela mixto, es decir, el alumnado se compone por niños y niñas.

Con respecto a la integración del centro, sí se trata de un colegio integrado, ya que acoge a alumnos para toda la escolarización obligatoria, es decir, desde infantil (3 años) hasta 4º de la ESO (16 años).

En cuanto a las NEE se refiere, la escuela integra a todo el alumnado y en la plantilla de trabajo cuenta con especialistas en el trabajo con niños que presentan necesidades educativas específicas. Entre ellos la profesora de pedagogía terapéutica sostenida con cargo a las unidades concertadas; y el profesor orientador con cargo a las unidades privadas,, se hacen cargo en las instalaciones de aquellos niños y niñas que precisan de esa atención especial.



El profesorado número de maestros y maestras del centro; distribución por niveles y ciclos; características (estatus administrativo -definitivos, provisionales, sustitutos, etc.; clasificación por sexos y edades; titulación del profesorado), etc.

---

En educación Primaria hay un total de 13 profesores entre ellos; 6 tutores, uno de cada curso de primaria, cada uno de ellos tiene la titulación de magisterio; más los de las asignaturas: inglés, plástica, dos maestros para las necesidades especiales del alumnado y 3 maestras de apoyo de lengua y matemáticas.

Cabe destacar que un porcentaje importante está conformado por antiguos alumnos, conjugando la experiencia y la veteranía.

Además, con el personal no docente preciso para tareas de administración, servicios complementarios y mantenimiento de las instalaciones.

El edificio (aulas, instalaciones deportivas, sales de usos múltiples, aula de informática, bibliotecas, zona de trabajo y coordinación del profesorado, zonas de dirección y gestión, etc.)

---

El centro es de línea 1 (1 unidad por nivel), sumado todas ellas, hacen un total de 13 unidades entre infantil, primaria y la ESO. Cuenta con una plantilla de profesorado constituida por un tutor para cada nivel (13 tutores), además de los maestros especialistas de inglés, música, educación física, orientación y pedagogía terapéutica; junto con las maestras de apoyo.

La estructura del colegio es peculiar puesto son 3 edificios independientes, aunque la casa de primaria y el edificio de la ESO están pegados y comunicados, el de infantil se encuentra 2 edificios más abajo. La escuela cuenta con un aula para cada curso, es decir, 13 más las aulas complementarias como el comedor que se usa para las clases de apoyo, la sala de profesores donde realizan trabajos grupales y el aula de música, aula donde reciben apoyo también los alumnos de la ESO. El colegio también cuenta con una pequeña biblioteca y una sala de informática dotada de 8 ordenadores, adjuntada al aula de primero de la ESO. El cuarto del material deportivo se encuentra ubicado dentro del aula de 2º de la ESO. Por otra parte cuenta con una azotea a la que llaman “pabellón” de unos 25m x 6m, la cual está cerrada con una red y donde realizan las sesiones de educación física y el recreo, aunque los alumnos de la ESO tienen permiso para realizar cualquier sesión de Educación

Física en la calle, contando con la Avenida de Anaga, la Plaza del Príncipe, las canchas de Casa Pisaca y el Parque García Sanabria entre muchos otros espacios. Los alumnos de 3º y 4º de la ESO tienen permiso para salir en el recreo a la calle pero los de 1º y 2º se quedan en la azotea mientras los alumnos de primaria realizan el recreo en un patio interior en la planta baja y un pasillo al aire libre entre las aulas donde cada curso tiene delimitada su zona. La escuela cuenta con un rincón auxiliar que lo utilizan para las reuniones con los padres junto a la secretaría situada en la segunda planta y al despacho del director. El colegio, al ser una casa antigua, tiene varias habitaciones que se usan de trastero como por ejemplo la cocina, la biblioteca vieja o el taller de tecnología, al cual hay que acceder por una escalera de caracol.

#### Los servicios complementarios: comedor; actividades extraescolares; etc.

El colegio cuenta con varias actividades complementarias como el comedor o algunas actividades extraescolares como baile, taller de costura, servicio de biblioteca, apoyo y fútbol, en Casa Pisaca.

### CARACTERÍSTICAS ORGANIZATIVAS DEL CENTRO

Por un lado, las estructuras organizativas formales con las que el centro cuenta son: el Claustro de profesores, el Consejo Escolar, la Comisión Pedagógica y el AMPA (Asociación de Madres y Padres de Alumnos).

En primer lugar, el Claustro de profesores es el órgano propio de participación del profesorado en el centro, formado por los docentes de Infantil, Primaria y Secundaria. En segundo lugar, el Consejo Escolar es el máximo órgano de participación de toda la Comunidad Educativa en el Centro. En tercer lugar, la Comisión Pedagógica está formada por Daniel, que es el coordinador del centro, responsable de dirigir y coordinar las actividades educativas del nivel. En cuarto lugar, el AMPA, que tiene como funciones: proponer ideas con el fin de crear nuevos proyectos y recaudar fondos económicos para mejoras la escuela.

En cuanto a funcionamiento burocrático del colegio, debemos comentar que, sí hay, ya que, toda idea, proyecto u actividad que el docente desea llevar a la práctica, tiene que ser siempre consultada principalmente y, debe quedar registrada por la administración del centro en ficheros.

Más específicamente, cuando el maestro/a del Montessori tiene alguna propuesta educativa, ya sea una actividad, una salida, un proyecto como bien hemos comentado ya anteriormente, u otra idea; tiene que comentársela a Daniel y éste la lleva a la administración para estudiarla primero y ver si corresponde y adecúa a la ley. Por lo tanto, cuando se aprueba, el profesor/a, tiene el permiso de llevarla a cabo. Aunque, a veces, hay que esperar a los posibles trámites que tengan que hacerse. Cabe destacar que, la gran mayoría de las veces, no hay problemas en cuanto a las propuestas del docente se refiere.

Por otro lado, debemos comentar que el tipo de relaciones que se establecen dentro del centro son informales, ya que como bien hemos señalado anteriormente, no se trata de un gran colegio, sino de una escuela familiar donde todos se conocen. El cuerpo docente es pequeño, y las clases al encontrarse muy próximas unas a otras, permite que el contacto entre profesores sea cercano y directo. Por lo que respecta a las relaciones entre los alumnos y alumnas del centro, debemos mencionar que sucede lo mismo que con los maestros/as; todos los alumnos de la etapa de Infantil, Primaria y la ESO se conocen y hay buenas relaciones entre ellos.

Otro dato a resaltar es que sí existe liderazgo pedagógico. Éste es ejercido por Daniel, que es el coordinador del centro debido al fallecimiento del MAE el año pasado, el cual se encarga de dirigir, controlar y supervisar las actividades llevadas a cabo en el centro en todo momento. También, Manolo es la persona que se encarga de los asuntos de la Administración, por lo que, hay liderazgo administrativo.

## GESTIÓN DEL CENTRO

Características del proyecto de gestión del centro: previsiones económicas, acuerdos en distribución del gasto, líneas directrices que guían la gestión, etc.

---

Estos son algunos de los proyectos más importantes que ha desarrollado la Escuela desde su fundación en 1694 hasta la actualidad:

1. En 1970, el “Año Internacional de la Educación”, la escuela apadrinó uno de los veleros de “la carrera a América”, la fragata DANMARK, un buque escuela de la marina mercante danesa, al que el alumnado podía acceder a la salida y llegada del mismo.
2. Trabajo de investigación sobre un barco hundido que naufragó y llegó a las costas de Punta Brava en el Puerto de la Cruz en diciembre de 1910 y cuya labor fue reconocida por el ayuntamiento de dicha ciudad, ya que el centro colaboró en el rescate de la hélice del barco, la cual se exhibe actualmente en la plaza del barrio.
3. En 1982 el coordinador de la U.R.M.E. en Canarias, (Unión de Radioaficionados Minusválidos de España), eligió el centro como centro receptor del “encuentro en las ondas de radio-aficionados de todo el mundo” durante un fin de semana, con el objetivo de mostrar al alumnado el mundo de la comunicación. El encargado de la emisora eran invidentes de la ONCE que mostraban sus labores a los alumnos y marcaban en un mapamundi los países con los que se comunicaban generando así un gran interés por países lejanos y creando a su vez un clima de convivencia e integración.
4. Curso de Pedagogía Operatoria. En el año mil novecientos ochenta y tres la Escuela, organiza tres cursos de Pedagogía Operatoria dedicados a los Ciclos Inicial, Medio y Superior de la entonces Educación General Básica, basando los contenidos en la técnica educativa de Piaget que estudió la formación de la inteligencia en los niños y los fundamentos de la lógica, determinando los estadios del desarrollo intelectual. A los profesionales de la enseñanza que acudieron a las aulas en calidad de estudiantes para conocer esta técnica educativa, se les hizo

entrega al final de las Jornadas de una certificación de asistencia y participación con reconocimiento oficial.

**5. Proyecto Humboldt de Ciencias Naturales.** Aprovechando la visita del afamado botánico del siglo XVIII a esta isla y bajo la dirección de los Sres. Profesores Marrero y Arnay, contando con el asesoramiento científico del profesor en botánica Sr. Wildpret, se realizó con el 6º curso de E.G.B. durante el curso escolar 1983-83, la práctica detallada de lo plasmado en su visita. A lo largo de un año escolar, se lleva a cabo este proyecto de Ciencias Naturales. Los sábados y domingos, se destinan a visitas y experiencias previamente estudiadas y planificadas en el aula durante la semana. En su época este proyecto fue distinguido por el M.E.C. por su contenido, tanto didáctico como científico, así como por su desarrollo, estructuración y atractivo que hacer.

Entre las actividades realizadas cabe destacar la visita girada a la casa donde se hospedó el científico, el estudio de la variada botánica de nuestras islas, el conocimiento de las particulares características de las medianías agrícolas, los micro-climas isleños y su influencia en la biología terrestre, etc. Se finalizará el proyecto realizando una visita y estancia al refugio del Teide.

**6. Redacción y elaboración del Plan de Centros de la Escuela** dirigidos por Don José Arnay y Don Javier Marrero, este documento se revisa y actualiza de acuerdo con los contenidos y procedimientos de nueva aplicación en cada curso escolar.

**7. Miembro del Plan de Escuelas Asociadas a la U.N.E.S.C.O.,** manteniendo diferentes intercambios pedagógicos con el resto de las Escuelas del mundo. Se debe decir que cada año distintos representantes de este Centro, se trasladan a la Península en época de vacaciones donde se celebra el tradicional Encuentro anual de las Escuelas Asociadas a la UNESCO.

**8. Informe de prácticas de Psicología Educativa** llevada a cabo en esta Escuela en el año 1987.

**9. Sección de Teatro,** actuando en diferentes barrios de nuestra Ciudad y en zonas rurales. Este Taller, formado en su mayoría por alumnos del Centro, comparte reparto con antiguos alumnos y cuenta en la actualidad con un repertorio teatral considerado amplio, tanto de teatro clásico como contemporáneo. En la actualidad mantiene una estrecha colaboración con el Grupo de Teatro de la facultad de Filología de nuestra Universidad.

**10.** Estudio e investigación sobre el aprendizaje de los números en las enseñanzas básicas y media, desarrollado por las Escuelas de la zona y el Instituto del Barrio de la Alegría, bajo la Dirección del Grupo Anaga, fue en su día subvencionado por el M.E.C., la actividad efectuada en el año 1988. En nuestras aulas se llevaron a cabo sesiones prácticas con la intervención del profesorado de otros Centros que participaba en este Programa.

**11.** “Proyecto de intercambio e inter-relación entre alumnos y alumnas de nuestro Centro y alumnos y alumnas de la isla de El Hierro” para el fomento de la colaboración y el desarrollo de la Paz y la Convivencia en los Centros de enseñanza, al objeto de pretender declarar la isla de El Hierro como Patrimonio de la Humanidad.

Durante el 1988 corre el rumor de instalar una base militar en la parte más alta de la isla. La escuela Montessori colabora con diferentes O.N.G. herreñas y en particular con jóvenes de esa isla y antiguos alumnos/as esta escuela, estudiantes de nuestra Universidad, etc. En 1998 la UNESCO declara la isla del Hierro como “Reserva de la Biosfera”. En 1997 la escuela realiza una movilización en diferentes actos promovidos por diferentes organizaciones pacifistas. En estas manifestaciones el grupo de teatro de esta Escuela realizó acciones teatrales espontáneas con motivos alegóricos a la protesta que allí se realizaba, actuaciones que fueron acogidas con gran beneplácito del público, tanto asistente, como participante.

**12.** Proyecto “Parque de juegos. Parque de La Libertad”. Se pretende realizar en el Caserío de Guamasa, junto con el Ayuntamiento de Tacoronte, la creación de una granja-escuela, siguiendo la filosofía de diferentes pedagogos naturalistas, en particular la de Juan Jacobo Rousseau. Sin embargo, el proyecto no pudo ser realizado debido a la falta de un presupuesto acorde con las arcas del municipio.

**13.** Proyecto denominado “Programa de Educación para la Convivencia”, coordinado por la Cruz Roja de la Juventud en su Asamblea Provincial de Santa Cruz de Tenerife e impartido entre los alumnos de 2ª Etapa de la Escuela en 1990. La colaboración de la Escuela con esta O.N.G. no ha ido enfocada solamente a la actividad divulgativa de la paz, la cooperación y la tolerancia, sino también en la línea de la labor socio-sanitaria que Cruz Roja desarrolla y que lamentablemente, ha ido desapareciendo debido a la privatización del sector del transporte sanitario en nuestro país. Así, La Escuela organiza cada año una actividad en Las Cañadas del Teide donde se

reencuentran antiguos alumnos con profesores y alumnos que están actualmente matriculados además de, la presencia de un recurso sanitario de la Institución, para dar algún tipo de charla de carácter sanitario a los acampados.

**14.** Organización de una manifestación de protesta contra la “Guerra del Golfo” a la que se sumaron diversas organizaciones pacifistas, así como destacados miembros de la cultura y la sociedad canaria. Con dicha actividad, se demostró el nivel de integración de la Escuela con el barrio en que se encuentra.

**15.** Proyecto denominado “María Montessori” de biblioteca escolar que surge como necesidad de abrir sus puertas al barrio y cubrir en la zona la ausencia de un espacio de lectura. Así, el colectivo del colegio ansía convertir la escuela en un punto de encuentro de los jóvenes lectores del barrio del Toscal, ofertando no solo la dotación bibliográfica sino también fomentando los hábitos de lectura en el entorno.

**16.** Este proyecto está centrado en la exposición itinerante “Bertrand Russell – Paz, Desarrollo y Ecología que la Escuela consideraba de gran importancia, no solo para su alumnado, sino también para la formación de los jóvenes de la isla. Con una duración de diez días, las matutinas fueron dedicadas a la visita de la exposición y al estudio del material bibliográfico, fotográfico y fílmico.

**17.** Este proyecto consistió en la visita coordinada de las embarcaciones en nuestro puerto gracias al Señor Comisario de la Regata que en todo momento y durante cinco días puso a disposición de la Escuela el personal necesario para que los alumnos pudieran convivir, ver y gozar del insólito bosque de mástiles que se mecían en nuestra bahía. Destacar que, una de las actividades realizadas por dicha Escuela fue la entrega de botellas lacradas con mensajes para ser arrojadas por capitanes y patronos en alta mar.

**18.** “Año internacional indígena” en 1995 junto a las Naciones Unidas, realizan un estudio sobre la esclavitud Canarias-Senegal-Cuba ya que este triángulo fue importante en las islas durante los Siglos XVII y XVIII. Realizan intercambios escolares y de profesores entre esos Países. Celebran exposiciones, charlas, debates, etc.

**19.** También se realizó un intercambio escolar entre este centro y el Colegio de Educación especial “Gloria Fuertes” de Andorra. La experiencia fue muy exitosa tanto en el ámbito humano como en el pedagógico

**20.** Así mismo, siguiendo la línea anterior, durante el año 1999, declarado “Año Internacional de las Personas Mayores”, esta escuela realzo actividades dedicadas al rescate de la Memoria, recordando la Guerra Civil Española y sus consecuencias en nuestra Isla. Ello culminó con un Monumento en las Ramblas, costeadada por este centro en recuerdo a aquellos que sufrieron persecución, cárcel y muerte.

**21.** El año 2001, “Año Internacional Del Voluntariado”. Esta escuela, en colaboración con jóvenes de la Cruz Roja Española, elaboró una serie de actividades encaminadas a celebrar esta Declaración y destinada, entre otras cosas, a la captación de voluntarios y la difusión de la labor voluntaria entre las poblaciones escolares de nuestra Provincia.

**22.** En Abril del 2002, los alumnos de 4 de la ESO, participaron en un certamen denominado “I Concurso Escolar de Trabajo Estadístico”, organizado por el ISTAC donde se obtuvo el 2º Premio Autonómico con un trabajo estadístico titulado “Estudio de Tribus Urbanas”. Necesitaron la colaboración de los Centros de Secundaria de nuestra capital, que facilitaron la comunicación y contacto entre los alumnos y su población con el fin de obtener y contrastar información sobre, entre otros datos, gustos, costumbres, hábitos en la vestimenta y consumo, etc.

**23.** Como miembro de Derecho del Plan de Escuelas Asociadas a la UNESCO, nuestro sistema despierta en los alumnos los estímulos intelectuales para escrutar, comprender y querer, el mundo del raciocinio y de la ciencia experimental. Esto confiere un carácter especial a la escuela: educación, cultura, ciencia y paz que se inculcan a través de idea vivas.

**24.** Desde el año 1999 hasta el 2011, en que la C.A.M cerró sus instalaciones por su mala gestión financiera, la Escuela realizaba una actividad con sus alumnos de 2º curso de Secundaria con un viaje al Centro Los Molinos en Alicante, Centro de Educación Medioambiental donde en sus modélicas instalaciones se desarrollaban enseñanzas avanzadas en materias medioambientales y de ciencia de la naturaleza, como destacan el museo de etnografía, el huerto escolar, laboratorio de energías renovables, aula de astronomía, arboreto e itinerario ambiental “pou de la mel”.



Lamentablemente no hemos podido encontrar un espacio similar que nos permita retomar esa bonita y educativa actividad.

**25.** Finalizando el curso 2005-2006, a lo largo del mes de junio y como consecuencia de la llegada continuada de inmigrantes subsaharianos a nuestras islas, nuestro compromiso con la educación, la tolerancia y la paz y la convivencia, dentro de los principios de las Escuelas asociadas a la UNESCO, Plan al que pertenecemos, nos lleva a plantear en el aula las necesidades de tomar las medidas educativas necesarias para desarrollar la empatía y el respeto por quienes se juegan la vida en alta mar para tratar de alcanzar y hacerse un hueco en la sociedad del bienestar. Asimismo, esta Escuela se propuso desarrollar un plan de convivencia con los menores inmigrantes subsaharianos que se encontraban acogidos por el Gobierno de Canarias en un campamento de la ONG Cruz Roja.

**26.** Esta Escuela participó en un proyecto educativo de intercambio y colaboración dentro del programa "Comenius" coordinado por varios profesores de la Escuela. Denominado "Waterways connecting people", se llevó a cabo conjuntamente con otros Centros docentes europeos de Italia, Inglaterra, Irlanda y Noruega, desarrollándose desde el curso escolar 2005-2006 al 2008-2009. Finalmente se culminó de forma más que satisfactoria con un acto en un espacio público próximo a este centro donde toda la comunidad educativa, así como alumnos y profesores de esos Centros Docentes europeos, confraternizaron demostrando una vez más que la escuela está viva e integrada en su barrio.

**27.** Ocho de marzo de 2013, "Día Internacional de la Mujer". Se trata de un proyecto de reconocimiento a la mujer ante la marginación sufrida con respecto al hombre. El homenaje consistirá en el desarrollo de una semana monotemática, donde distintas figuras femeninas de la sociedad, y otros destacados escritores o intelectuales, desarrollan y participan charlas, ponencias y tertulias, culminando los actos con la inauguración de un monumento, titulado "Andoriña", que fue encargado a la Escultora canaria M<sup>a</sup> Belén Morales y será erigida en la Plaza Isabel II de nuestra Capital.

## UNIDAD DIDÁCTICA

### IDENTIFICACIÓN

He diseñado una unidad didáctica para la asignatura de lengua castellana y literatura centrada en varios puntos que pasare a mencionar a continuación: Los Adjetivos, los adverbios, los signos de puntuación (punto y coma, dos puntos, puntos suspensivos), la comprensión oral y escrita. Esta unidad didáctica se desarrollará durante un período de siete sesiones, a lo largo de las sesiones se buscará mejorar los aspectos de la expresión y comprensión oral, la lectura, la escritura, ,el aprendizaje de una convivencia positiva, así como los hábitos de estudio y trabajo con el fin de garantizar una formación integral del alumnado. Este trabajo va dirigido al alumnado de 3º Ciclo de Educación Primaria y en concreto al curso de 6º de Primaria. Se debe destacar que el factor motivacional es fundamental y es el profesor el que debe promover este entorno de tal manera que surjan los intereses de su grupo-clase, además es fundamental vincular los nuevos conocimientos con el conocimiento previo del alumnado

Utilizaré una metodología didáctica basada en crear situaciones de aprendizaje donde se fomentará que el alumnado sea el protagonista de su propio proceso de aprendizaje al contextualizar de manera funcional los procesos cognitivos, afectivos y psicomotrices. Durante el proceso de evaluación continuo, el alumnado puede presentar dificultades en su aprendizaje durante la adquisición de conocimientos, por ello se buscará mejorar el aprendizaje y garantizar la adquisición de los contenidos explicados.

Debo resaltar que la Educación Primaria es la primera etapa del sistema educativo con carácter obliga y forma junto con la Educación Secundaria Obligatoria, la enseñanza básica.

(Rellenar con autores importantes de la Literatura)

Entre las finalidades de la Educación primaria, como etapa de desarrollo integral y armónico de los aspectos intelectuales, afectivos y sociales de la persona, la educación lingüística ocupa un lugar preferente. A lo largo de esta etapa los niños y las niñas deben empezar a adquirir un saber reflexivo sobre las prácticas comunicativas necesarias para vivir en la sociedad del siglo XXI. El área de lengua es el ámbito privilegiado para conseguir estas metas aunque todas las áreas, al

emplear el lenguaje como medio de comunicación y de adquisición y transmisión del conocimiento, son responsables del desarrollo de la comunicación lingüística. Así pues, esta área tiene como objeto el desarrollo de las habilidades lingüísticas: escuchar, hablar y conversar, leer y escribir. También, y de manera específica, pretende acercar a la lectura y comprensión de textos literarios.

Para finalizar debo destacar que realizo mi unidad didáctica en el colegio Montessori (un colegio tipo 1), este colegio se considera una institución privada y se encuentra situado en las cercanías de la plaza del Príncipe. El colegio tiene una gran diversidad de alumnado y abarca los cursos de 1º de primaria hasta 4º de la E.S.O. El espacio del que dispone el colegio es bastante reducido ya que en un principio se formó esta escuela con la idea de generar un ambiente familiar. También se debe destacar que la metodología del colegio se basa en dar cierta libertad al alumnado o dicho de otra manera el colegio busca generar un “orden dentro del caos”.

## CONTEXTUALIZACIÓN CURRICULAR

Para esta Unidad de Programación se identificaran los **objetivos generales de etapa, los criterios de evaluación, los contenidos, los estándares de aprendizaje evaluables del área y las competencias de referencia.**

### OBJETIVOS GENERALES DE EDUCACIÓN PRIMARIA

**b) Desarrollar hábitos de trabajo individual y de equipo, de esfuerzo y responsabilidad en el estudio así como actitudes de confianza en sí mismo, sentido crítico, iniciativa personal, curiosidad, interés y creatividad en el aprendizaje.**

En los diversos ejercicios que se realizarán durante las sesiones el alumnado tendrá que realizar trabajos de forma individual y colectiva, además se buscará fomentar aspectos como el interés, la creatividad, la confianza, etc.

**e) Conocer y utilizar de manera apropiada la lengua castellana y, si la hubiere, la lengua cooficial de la Comunidad Autónoma y desarrollar hábitos de lectura.**

He seleccionado este objetivo ya que considero que mediante los diversos conocimientos transmitidos durante las sesiones y los ejercicios que se realizan en ella el alumnado podrá conocer y utilizar de forma apropiada la lengua castellana.

**m) Desarrollar sus capacidades afectivas en todos los ámbitos de la personalidad y en sus relaciones con los demás, así como una actitud contraria a la violencia, a los prejuicios de cualquier tipo y a los estereotipos sexistas.**

Mediante los distintos ejercicios que se proponen durante las sesiones el alumnado fomentará sus capacidades sociales mediante el trabajo en grupo y las correcciones grupales. También buscaremos fomentar un ambiente en donde se prohíba cualquier tipo de discriminación o acto de violencia.

## OBJETIVOS ESPECÍFICOS DE LENGUA CASTELLANA Y LITERATURA

2. Hacer uso de los conocimientos sobre la lengua y las normas del uso lingüístico para escribir y hablar de forma adecuada, coherente y correcta, y para comprender textos orales y escritos.

Mediante algunos ejercicios que se propondrán durante las sesiones el alumnado tendrá que utilizar sus conocimientos lingüísticos de forma oral (a la hora de corregir los ejercicios con toda la clase) y de forma escrita (a la hora de tener que redactar el ejercicio). También cabe destacar que se introducirán varios textos para que fomenten su capacidad de comprensión oral y escrita.

3. Utilizar la lengua para relacionarse y expresarse de manera adecuada en la actividad social y cultural, adoptando una actitud respetuosa y de cooperación, para tomar conciencia de los propios sentimientos e ideas y para controlar la propia conducta.

En todas las sesiones intentaremos generar una dinámica interactiva en donde el alumnado pueda expresarse de una forma adecuada y participe de forma grupal fomentando y promoviendo una actitud de respeto y cooperación.

6. Utilizar la lengua eficazmente en la actividad escolar tanto para buscar, recoger y procesar información, como para escribir textos propios del ámbito académico.

En algunas ocasiones el alumnado tendrá que desarrollar o elaborar sus propios textos utilizando algunos de los contenidos explicados durante las sesiones. Además se debe destacar que en muchas ocasiones, se buscará promover la autonomía del alumnado “obligándole” en cierto modo a buscar, recoger y procesar una información que necesiten.

7. Utilizar la lectura como fuente de placer y de enriquecimiento personal, y aproximarse a obras relevantes de la tradición literaria para desarrollar hábitos de lectura.

Durante las sesiones se irán realizando lecturas de manera constante (mediante la lectura de un texto, un dictado, un enunciado, etc.) permitiendo al alumnado adquirir nuevos conocimientos, mejorar la comprensión lectora, etc.

## OBJETIVOS DIDÁCTICOS

- Desarrollar la participación individual y colectiva del alumnado.
- Participar en las actividades de forma empática y asertiva.
- Respetar al compañero y al profesorado.
- Adquirir unas nociones básicas del uso de los adverbios, los adjetivos y los signos de puntuación (dos puntos, punto y coma y puntos suspensivos).
- Realizar las tareas propuestas durante las sesiones.

## COMPETENCIAS BÁSICAS

### A. Competencia en comunicación lingüística.

Esta competencia le servirá al alumnado para aumentar sus conocimientos tanto teóricos como prácticos a la hora de aprender las normas y los usos de los adjetivos, los adverbios y los signos de puntuación (punto y coma, dos puntos y los puntos suspensivos). Otro aspecto que se mejorará durante las sesiones será la comprensión y expresión oral, las tildes y todos los contenidos aplicados anteriormente.

### B. Competencia social y ciudadana

Es importante que los niños/as fomenten esta competencia para que puedan entender el mundo en el que vivimos, para que aprendan a ayudar a las personas, convivir con ellas e incluso aprender a usar el diálogo en vez de la violencia.

### **C. Autonomía e iniciativa personal.**

Mediante esta competencia el alumno se desarrollará de manera individual y podrá buscar soluciones a determinados problemas (aprenderá de los errores, trabajara en equipo, etc.) que le podrán surgir durante la realización de los ejercicios.

## **CONTENIDOS GENERALES**

Tercer ciclo de Educación Primaria

### **I. ESCUCHAR, HABLAR Y CONVERSAR**

1. Participación y cooperación en situaciones comunicativas de relación social, en especial las destinadas a favorecer la convivencia (debates o discusiones), con valoración y respeto de las normas que rigen la interacción oral (turnos de palabra, papeles diversos en el intercambio, tono de voz, apoyos gestuales).

6. Actitud de cooperación y de respeto en situaciones de aprendizaje compartido (opinión, propuesta de temas, formulación de preguntas).

7. Interés por expresarse oralmente con pronunciación y entonación adecuadas, reconociendo las peculiaridades del español de Canarias (variantes en la pronunciación, léxico, fraseología).

### **II. LEER Y ESCRIBIR**

#### **1. Comprensión de textos escritos**

1.3. Comprensión de textos del ámbito escolar, en soporte papel o digital, para aprender y para informarse, tanto los producidos con finalidad didáctica como los de uso social (folletos informativos o publicitarios, prensa, programas, textos literarios).

1.4. Uso de estrategias para resolver dudas en la comprensión de textos (hipotetizar, anticipar, inferir, interpretar, recapitular, resumir, consultar diccionarios, buscar información complementaria...).

## **2. Construcción de textos escritos**

2.3. Elaboración de textos propios del ámbito académico para obtener, organizar y comunicar información (cuestionarios, encuestas, resúmenes, esquemas, informes, descripciones, explicaciones...)

2.5. Valoración de la escritura como instrumento de relación social, de obtención y reelaboración de la información y de los conocimientos.

2.7. Interés por el cuidado y la presentación de los textos escritos (orden, limpieza y caligrafía) y respeto por las convenciones ortográficas.

## **III. EDUCACIÓN LITERARIA**

1. Lectura personal, silenciosa y en voz alta, de textos y obras adecuados a la edad e intereses del alumnado

## **IV. CONOCIMIENTO DE LA LENGUA: USO Y APRENDIZAJE**

3. Conocimiento de las normas ortográficas (de la palabra, de acentuación y signos de puntuación) apreciando su valor social y la necesidad de ceñirse a ellas en los escritos generalizando los procedimientos de derivación, comparación, contraste..., para comprobar la corrección de las palabras.

12. Uso del diccionario, de manera cada vez más autónoma, para aclarar el significado de las palabras en distintos contextos, fijar la ortografía o incorporar nuevo vocabulario

## **CRITERIOS DE EVALUACIÓN**

1. Participar en las situaciones de comunicación del aula, respetando las normas del intercambio: guardar el turno de palabra, organizar el discurso, escuchar e incorporar las intervenciones de los demás.

2. Expresarse de forma oral mediante textos que presenten de manera coherente conocimientos, hechos y opiniones, empleando un vocabulario adecuado, no discriminatorio, reconociendo las peculiaridades más significativas del español de Canarias.
3. Captar el sentido de textos orales, reconociendo las ideas principales y secundarias e identificando ideas, opiniones y valores no explícitos.
- 4 .Localizar y recuperar información explícita y realizar inferencias en la lectura de textos determinando los propósitos principales de éstos e interpretando el doble sentido de algunos.
6. Narrar, explicar, describir, resumir y exponer opiniones e informaciones en textos escritos relacionados con situaciones cotidianas y escolares, de forma ordenada y adecuada, relacionando los enunciados entre sí; utilizar de manera habitual los procedimientos de planificación y revisión de los textos, así como las normas gramaticales y ortográficas, cuidando los aspectos formales, tanto en soporte papel como digital.
10. Comprender y utilizar la terminología gramatical y lingüística básica en las actividades de producción y comprensión de textos.
11. Utilizar, de manera espontánea, el diccionario para resolver dudas, fijar la ortografía y enriquecer el vocabulario.

## ORIENTACIONES METODOLÓGICAS

Para seleccionar la metodología que utilizaremos en esta unidad didáctica usaremos los principios básicos del diseño curricular base centrado en la etapa de Primaria, resumidos en:

- Comenzar con los conocimientos del alumno (conocimientos previos).
- Desarrollar aprendizajes significativos.
- Conseguir aprendizajes autónomos.
- Desarrollar y modificar las capacidades y los esquemas del conocimiento.
- Conseguir una actividad intensa en donde los alumnos/as sean los protagonistas.



Durante el desarrollo de la unidad didáctica trabajaremos varios tipos de estrategias y técnicas de enseñanza, ya que habrá algunas actividades que tengan planteamientos diferentes.

## ESTRATEGIAS DE ENSEÑANZA

**Estrategia de enseñanza instructiva:** El profesor se encarga de tomar las decisiones y seleccionar las diversas actividades que van a realizarse. Mediante este tipo de enseñanza se intenta controlar los dominios básicos de las tareas, para crear en el alumno cierto grado de disponibilidad motriz. La finalidad de esta enseñanza es la motivación, de esta manera los alumnos se sienten bien consigo mismo y pueden realizar las actividades correctamente.

**Estrategia de enseñanza participativa:** Mediante esta enseñanza se fomenta que el alumnado participe en su propio aprendizaje y en el de sus compañeros. Es de gran ayuda cuando se propone una actividad conocida por el alumno/a ya que permite que puedan mejorar su aprendizaje al repetirla. La finalidad de esta enseñanza es que el alumno/a vaya siendo cada vez más autónomo.

## ESTRATEGIAS DE APRENDIZAJE

**Aprendizaje significativo:** El alumno/a tendrá que relacionar sus conocimientos previos con los nuevos conocimientos que vaya adquiriendo.

**Aprendizaje por descubrimiento:** En algunas actividades el alumnado deberá realizar por sí mismo los ejercicios y en muchas ocasiones tendrá que inventarlos. También es importante resaltar que el profesor pasa a un segundo plano ejerciendo solo cuando sea necesario y guiando al alumnado que lo necesite.

## ESTILOS DE ENSEÑANZA

**Asignación de Tareas:** Busca centrar la atención del alumno/a en la tarea a realizar, además el profesor planifica y diseña la actividad para que el alumno/a decida el comienzo, el final y el ritmo de ejecución. Mediante este estilo de enseñanza se fomenta la autonomía del alumnado a la hora de poder tomar sus propias decisiones. Entre las ventajas se destaca el aumento de la

participación, la responsabilidad, el poder tomar sus propias decisiones y no se sienten presionados por los profesores.

**Resolución de Conflictos:** Cuando el alumno tiene problemas al hacer cualquier ejercicio, el profesor podrá ayudarlo e incluso volverle a dar la explicación para mejorar el ejercicio.

## EVALUACIÓN

En esta unidad didáctica se llevará a cabo una evaluación formativa, porque queremos hacerle al alumno un seguimiento de todas las actividades que vayan a realizar con la finalidad de conocer su nivel inicial, sus dificultades, sus mejorías y su valoración final. Otro factor que tendremos en cuenta será el esfuerzo y la participación en las actividades, también se fomentará el respeto y la no discriminación entre los alumnos/as. Con esta evaluación se puede compartir la información con el alumnado para que sepan en qué nivel están, que ejercicios les cuestan más y cómo solucionar los problemas. El profesor deberá tener en cuenta los resultados para poder adaptarlos a las actividades y que los alumnos/as puedan conseguir los objetivos propuestos. Usaré varios ejercicios que les proporcionaré de manera que pueda corregir y observar los fallos en el alumnado, también tendremos en cuenta que se les devolverán los ejercicios para que puedan valorar sus fallos y mejorar.

## INSTRUMENTOS DE EVALUACIÓN

- El instrumento de evaluación que utilizaremos será una serie de ejercicios que se realizarán durante las sesiones y que nos permitirán conocer el nivel del alumnado y su progresión durante las clases.
- Otro instrumento de evaluación que llevaremos a cabo será una pequeña prueba de evaluación para comprobar si han comprendido la información transmitida y al mismo tiempo el alumnado realizará una reflexión personal indiciando los aspectos positivos y negativos de las clases dadas por el profesor de prácticas.

## NECESIDADES ESPECÍFICA. APOYO

En este grupo de 6° de primaria no encontramos ningún alumno/a con problemas, sin embargo, se debe resaltar que muchos alumnos y alumnas tienen muchos fallos en aspectos ortográficos como las tildes. Aparte añadiremos una serie de reglas para que no surjan problemas con los alumnos/as durante las sesiones:

- Daremos importancia a lo individual y a lo colectivo.
- No se permitirán ni burlas, ni discriminaciones de ningún tipo.
- Se propondrán actividades variadas.

## RECURSOS Y MATERIALES DIDÁCTICOS

Antes de comenzar a explicar este apartado primero se debe mencionar que son los recursos, estos son una serie de materiales que sirven como ayuda al docente y al alumnado a la hora de aprender y transmitir nuevos conocimientos o repasar conocimientos anteriores. Es fundamental resaltar que estos materiales deben utilizarse en un contexto educativo. Para esta unidad didáctica utilizaremos principalmente el recurso de las fichas.

**Fichas:** Son elaboradas por el docente. Se trata de una serie de ejercicios y actividades que el maestro da al alumnado para profundizar en un tema determinado.

## SESIONES

### SESIÓN N°1: COMPRENSIÓN LECTORA

#### UNIDAD DIDÁCTICA: ¡APRENDEMOS CON LA LENGUA!

##### SESIÓN N° 1: Comprensión lectora

**DURACIÓN:** 55 minutos

**CURSO:** 6º de Educación Primaria

**CICLO:** Tercer ciclo de Educación Primaria

**ÁREA:** Lengua Castellana y Literatura

##### **OBEJTIVOS:**

- Comprensión de textos adecuados al nivel
- Fomentar la lectura
- Mejorar las relaciones sociales y la capacidad de expresión a la hora de trabajar y comentar la lectura en grupo y de forma individual
- Mejorar la capacidad lectora del alumnado

##### **CONTENIDOS**

#### **I. ESCUCHAR, HABLAR Y CONVERSAR**

1. Participación y cooperación en situaciones comunicativas de relación social, en especial las destinadas a favorecer la convivencia (debates o discusiones), con valoración y respeto de las normas que rigen la interacción oral (turnos de palabra, papeles diversos en el intercambio, tono de voz, apoyos gestuales).

6. Actitud de cooperación y de respeto en situaciones de aprendizaje compartido (opinión, propuesta de temas, formulación de preguntas).

7. Interés por expresarse oralmente con pronunciación y entonación adecuadas, reconociendo las peculiaridades del español de Canarias (variantes en la pronunciación, léxico, fraseología).

#### **II. LEER Y ESCRIBIR**

##### **1. Comprensión de textos escritos**

1.3. Comprensión de textos del ámbito escolar, en soporte papel o digital, para aprender y para informarse, tanto los producidos con finalidad didáctica como los de uso social (folletos informativos o publicitarios, prensa, programas, textos literarios).

1.4. Uso de estrategias para resolver dudas en la comprensión de textos (hipotetizar, anticipar, inferir, interpretar, recapitular, resumir, consultar diccionarios, buscar información complementaria...).

#### **III. EDUCACIÓN LITERARIA**

1. Lectura personal, silenciosa y en voz alta, de textos y obras adecuados a la edad e intereses del alumnado

#### COMPETENCIAS

- Competencia en comunicación lingüística.
- Competencia social y ciudadana
- Autonomía e iniciativa personal

### SESIÓN N°1: aprendemos con la lengua

#### RESUMEN DE LA SESIÓN:

En esta primera sesión realizaremos una lectura comprensiva (ANEXO 1) estructurada en dos partes:

1. El alumnado tendrá que realizar una lectura comprensiva de forma individual y posteriormente de forma grupal para comprobar el nivel literario del alumnado
2. El alumnado tendrá que responder a una serie de preguntas que podrán realizar en parejas pero que tendrán que responder de forma individual

#### ACTIVIDAD N°1: Conceptos previos

El maestro formulará una pregunta a los alumnos que deberán contestar de forma global de tal manera que podrá intervenir cualquier alumno/a de la clase. La pregunta es la siguiente:

**1.- En los estudios, ¿Quién obtiene mejores resultados: los alumnos muy inteligentes, pero que no son persistentes en sus estudios, o los alumnos/as que son menos inteligentes pero son muy persistentes y trabajadores?**

#### ACTIVIDAD N°2: “Las ranitas en la nata”

Se le repartirá a los alumnos y alumnas la lectura titulada “las ranitas en la nata” de Jorge Bucay (ANEXO 1). Estos deberán leerla de forma individual y posteriormente el profesor irá nombrando a los alumnos/as para leer en voz alta.

#### ACTIVIDAD N°3: Comprueba si has aprendido

El profesor pondrá en la pizarra una serie de preguntas:

- 1.- ¿Quiénes son los protagonistas?
- 2.- ¿Cuál será la posible causa por la que las dos ranas llegan a caer en el recipiente con nata?
- 3.- ¿Con que se compara a “esa masa espesa” en la que se hunden las ranas?
- 4.- La rana que se salvó, ¿sabía que la leche acabaría convirtiéndose en mantequilla?
- 5.- ¿Qué hubiese sucedido si las dos ranas hubiesen pateado las dos juntas?
- 6.- ¿Crees que el trabajo en equipo permite mejorar tus conocimientos?

El alumnado tendrá que copiar y responder en su libreta. Y posteriormente se corregirá de forma oral.

## **UNIDAD DIDÁCTICA: ¡APRENDEMOS CON LA LENGUA!**

### **SESIÓN Nº 2: los adjetivos**

**DURACIÓN:** 55 minutos

**CURSO:** 6º de Educación Primaria

**CICLO:** Tercer ciclo de Educación Primaria

**ÁREA:** Lengua Castellana y Literatura

#### **OBJETIVOS:**

- Comprender los conceptos básicos de los adjetivos (conocer los distintos tipos, sus usos y una definición adecuada para un alumno/a de sexto de primaria)
- Desarrollar la autonomía del alumnado al tener que realizar una serie de ejercicios de manera individual y sin ayuda (el profesor pasa a un segundo plano).
- Fomentar la creatividad, el uso de los adjetivos y la capacidad de expresión escrita a la hora de tener que inventar y redactar un texto.

#### **CONTENIDOS**

##### **I. ESCUCHAR, HABLAR Y CONVERSAR**

1. Participación y cooperación en situaciones comunicativas de relación social, en especial las destinadas a favorecer la convivencia (debates o discusiones), con valoración y respeto de las normas que rigen la interacción oral (turnos de palabra, papeles diversos en el intercambio, tono de voz, apoyos gestuales).

6. Actitud de cooperación y de respeto en situaciones de aprendizaje compartido (opinión, propuesta de temas, formulación de preguntas).

7. Interés por expresarse oralmente con pronunciación y entonación adecuadas, reconociendo las peculiaridades del español de Canarias (variantes en la pronunciación, léxico, fraseología).

##### **II. LEER Y ESCRIBIR**

###### **1. Comprensión de textos escritos**

1.3. Comprensión de textos del ámbito escolar, en soporte papel o digital, para aprender y para informarse, tanto los producidos con finalidad didáctica como los de uso social (folletos informativos o publicitarios, prensa, programas, textos literarios).

1.4. Uso de estrategias para resolver dudas en la comprensión de textos (hipotetizar, anticipar, inferir, interpretar, recapitular, resumir, consultar diccionarios, buscar información complementaria...).

###### **2. Construcción de textos escritos**

2.3. Elaboración de textos propios del ámbito académico para obtener, organizar y comunicar información (cuestionarios, encuestas, resúmenes, esquemas, informes, descripciones, explicaciones...)

2.5. Valoración de la escritura como instrumento de relación social, de obtención y reelaboración de la información y de los conocimientos.

2.7. Interés por el cuidado y la presentación de los textos escritos (orden, limpieza y caligrafía) y respeto por las convenciones ortográficas.

#### **IV. CONOCIMIENTO DE LA LENGUA: USO Y APRENDIZAJE**

3. Conocimiento de las normas ortográficas (de la palabra, de acentuación y signos de puntuación) apreciando su valor social y la necesidad de ceñirse a ellas en los escritos generalizando los procedimientos de derivación, comparación, contraste..., para comprobar la corrección de las palabras.

12. Uso del diccionario, de manera cada vez más autónoma, para aclarar el significado de las palabras en distintos contextos, fijar la ortografía o incorporar nuevo vocabulario

#### **COMPETENCIAS**

- Competencia en comunicación lingüística.
- Competencia social y ciudadana
- Autonomía e iniciativa personal.

#### **SESIÓN N°2: Los adjetivos**

##### **RESUMEN DE LA SESIÓN**

En esta segunda sesión nos centraremos en repasar un contenido dado en cursos anteriores “Los Adjetivos”. Durante el desarrollo de la sesión daremos una definición más completa de lo que significa el adjetivo y de los diferentes usos que puede tener. También se debe resaltar que se explicarán los diferentes tipos de adjetivos y se reforzará este nuevo conocimiento mediante ejemplos y ejercicios que tendrán que realizar en clase.

##### **ACTIVIDAD N°1: Conocimientos previos**

Comenzaremos la sesión hablando de forma oral con el alumnado para comprobar que conocimientos tienen de los adjetivos (definición, tipos, etc.), posteriormente copiaremos en la pizarra la definición adecuada del adjetivo y los distintos tipos que existen (este contenido está adaptado a primaria por tanto se sacarán muchas ideas del libro de lengua).

##### **ACTIVIDAD N°2:**

En esta actividad el profesor realizará una serie de ejercicios al alumnado para practicar los contenidos explicados y al mismo tiempo comprobar si han atendido a la explicación, tienen fallos graves, etc. El maestro copiará los ejercicios en la pizarra y los alumnos/as tendrán que copiarlos y responderlos en sus libretas.

#### **1. Indica si estos adjetivos son positivos, comparativos o superlativos:**

- Mejor:
- Grande:
- Ínfimo:
- Malo:
- Mínimo:
- Superior:

#### **2. Señala el tipo de adjetivo comparativo que se da en las siguientes frases (superioridad, igualdad, inferioridad).**

- La ciruela es menos dulce que la pera:
- El perro es tan dócil como la oveja:
- El león es más agresivo que el perro:
- Santiago corre más que Julián:

- Juana es tan alta como su hermano:
- La manzana es menos dulce que la uva:

3. **Redacta un texto en el que aparezcan todos los adjetivos explicados durante la clase (se debe dar un uso adecuado de cada adjetivo).**

## **UNIDAD DIDÁCTICA: ¡APRENDEMOS CON LA LENGUA!**

### **SESIÓN Nº 3: los adverbios**

**DURACIÓN:** 55 minutos

**CURSO:** 6º de Educación Primaria

**CICLO:** Tercer ciclo de Educación Primaria

**ÁREA:** Lengua Castellana y Literatura

#### **OBJETIVOS:**

- Comprender los conceptos básicos de los adverbios (conocer los distintos tipos, sus usos y una definición adecuada para un alumno/a de sexto de primaria)
- Conocer la diferencia entre locución adverbial y los adverbios
- Desarrollar la autonomía del alumnado al tener que realizar una serie de ejercicios de manera individual y sin ayuda (el profesor pasa a un segundo plano).

#### **CONTENIDOS**

##### **I. ESCUCHAR, HABLAR Y CONVERSAR**

1. Participación y cooperación en situaciones comunicativas de relación social, en especial las destinadas a favorecer la convivencia (debates o discusiones), con valoración y respeto de las normas que rigen la interacción oral (turnos de palabra, papeles diversos en el intercambio, tono de voz, apoyos gestuales).

6. Actitud de cooperación y de respeto en situaciones de aprendizaje compartido (opinión, propuesta de temas, formulación de preguntas).

7. Interés por expresarse oralmente con pronunciación y entonación adecuadas, reconociendo las peculiaridades del español de Canarias (variantes en la pronunciación, léxico, fraseología).

##### **II. LEER Y ESCRIBIR**

###### **1. Comprensión de textos escritos**

1.3. Comprensión de textos del ámbito escolar, en soporte papel o digital, para aprender y para informarse, tanto los producidos con finalidad didáctica como los de uso social (folletos informativos o publicitarios, prensa, programas, textos literarios).

1.4. Uso de estrategias para resolver dudas en la comprensión de textos (hipotetizar, anticipar, inferir, interpretar, recapitular, resumir, consultar diccionarios, buscar información complementaria...). III. Educación literaria



1. Lectura personal, silenciosa y en voz alta, de textos y obras adecuados a la edad e intereses del alumnado

#### **IV. CONOCIMIENTO DE LA LENGUA: USO Y APRENDIZAJE**

3. Conocimiento de las normas ortográficas (de la palabra, de acentuación y signos de puntuación) apreciando su valor social y la necesidad de ceñirse a ellas en los escritos generalizando los procedimientos de derivación, comparación, contraste..., para comprobar la corrección de las palabras.

12. Uso del diccionario, de manera cada vez más autónoma, para aclarar el significado de las palabras en distintos contextos, fijar la ortografía o incorporar nuevo vocabulario

#### **COMPETENCIAS**

- Competencia en comunicación lingüística.
- Competencia social y ciudadana
- Autonomía e iniciativa personal.

#### **SESIÓN N°3: Los adverbios**

##### **RESUMEN DE LA SESIÓN**

Durante el desarrollo de esta sesión se dará una definición más concreta de los adverbios y los distintos tipos que existen, además daremos también ejemplos y ejercicios para que conozcan el uso concreto de cada tipo de adverbio.

##### **ACTIVIDAD N°1:**

El profesor dará la definición de adverbio y explicará los distintos tipos. El maestro pedirá a los alumnos que hagan una frase con cada tipo de adverbio y cada alumno/a deberá decir al menos un ejemplo para comprobar que han entendido la explicación.

##### **ACTIVIDAD N°2:**

El profesor entregará a los alumnos y alumnas una ficha (ANEXO 2) con diferentes ejercicios sobre los adverbios. El alumnado deberá pegar esta ficha en su cuaderno y realizar la actividad. Una vez finalizada la actividad se corregirá entre toda la clase.

#### **UNIDAD DIDÁCTICA: ¡APRENDEMOS CON LA LENGUA!**

##### **SESIÓN N° 4: los signos de puntuación (punto y coma, dos punto y puntos suspensivos )**

**DURACIÓN:** 55 minutos

**CURSO:** 6º de Educación Primaria

**CICLO:** Tercer ciclo de Educación Primaria

**ÁREA:** Lengua Castellana y Literatura

##### **OBJETIVOS:**

- Repasar signos de puntuación dados en cursos anteriores y utilizar correctamente los nuevos signos de puntuación explicados.

- Utilizar correctamente el punto y coma, los dos puntos y los puntos suspensivos.

## CONTENIDOS

### I. ESCUCHAR, HABLAR Y CONVERSAR

1. Participación y cooperación en situaciones comunicativas de relación social, en especial las destinadas a favorecer la convivencia (debates o discusiones), con valoración y respeto de las normas que rigen la interacción oral (turnos de palabra, papeles diversos en el intercambio, tono de voz, apoyos gestuales).

6. Actitud de cooperación y de respeto en situaciones de aprendizaje compartido (opinión, propuesta de temas, formulación de preguntas).

7. Interés por expresarse oralmente con pronunciación y entonación adecuadas, reconociendo las peculiaridades del español de Canarias (variantes en la pronunciación, léxico, fraseología).

### II. LEER Y ESCRIBIR

#### 1. Comprensión de textos escritos

1.3. Comprensión de textos del ámbito escolar, en soporte papel o digital, para aprender y para informarse, tanto los producidos con finalidad didáctica como los de uso social (folletos informativos o publicitarios, prensa, programas, textos literarios).

1.4. Uso de estrategias para resolver dudas en la comprensión de textos (hipotetizar, anticipar, inferir, interpretar, recapitular, resumir, consultar diccionarios, buscar información complementaria...).

#### III. Educación literaria

1. Lectura personal, silenciosa y en voz alta, de textos y obras adecuados a la edad e intereses del alumnado

### IV. CONOCIMIENTO DE LA LENGUA: USO Y APRENDIZAJE

3. Conocimiento de las normas ortográficas (de la palabra, de acentuación y signos de puntuación) apreciando su valor social y la necesidad de ceñirse a ellas en los escritos generalizando los procedimientos de derivación, comparación, contraste..., para comprobar la corrección de las palabras.

12. Uso del diccionario, de manera cada vez más autónoma, para aclarar el significado de las palabras en distintos contextos, fijar la ortografía o incorporar nuevo vocabulario

### COMPETENCIAS

- Competencia en comunicación lingüística.
- Competencia social y ciudadana
- Autonomía e iniciativa personal.

## SESIÓN N°4:

### RESUMEN DE LA SESION

En esta sesión explicaremos los principales usos del punto y coma, los dos puntos y los puntos suspensivos. Además reforzaremos este aprendizaje mediante diversos ejercicios que contendrán el contenido explicado y también tendrán que utilizar correctamente los signos de puntuación explicados en cursos anteriores (la coma, el punto y aparte, etc.)

### **ACTIVIDAD N°1:**

El profesor explicará los signos de puntuación y los alumnos y alumnas deberán inventar frases largas en las que utilicen dichos contenidos. Cada alumno/a dará un ejemplo para comprobar que han comprendido los conceptos.

\*Cabe destacar que también se tendrán en cuenta contenidos explicados en cursos anteriores (la coma, el punto y los signos de exclamación e interrogación)\*

### **ACTIVIDAD N°2:**

El maestro realizará un pequeño dictado (ANEXO 3) y el alumnado tendrá que copiar en su cuaderno lo que vaya diciendo el profesor. Una vez finalizado el dictado, el alumnado tendrá que añadir los signos de puntuación que faltan.

\*Cabe destacar que también se tendrán en cuenta contenidos explicados en cursos anteriores (la coma, el punto y los signos de exclamación e interrogación)\*

## **UNIDAD DIDÁCTICA: ¡APRENDEMOS CON LA LENGUA!**

### **SESIÓN N° 5: repaso de los contenidos explicados**

**DURACIÓN:** 55 minutos

**CURSO:** 6º de Educación Primaria

**CICLO:** Tercer ciclo de Educación Primaria

**ÁREA:** Lengua Castellana y Literatura

#### **OBEJTIVOS:**

- Reforzar los contenidos explicados en las sesiones anteriores.
- Mejorar la comprensión lectora y la atención en clase.

#### **CONTENIDOS**

### **I. ESCUCHAR, HABLAR Y CONVERSAR**

1. Participación y cooperación en situaciones comunicativas de relación social, en especial las destinadas a favorecer la convivencia (debates o discusiones), con valoración y respeto de las normas que rigen la interacción oral (turnos de palabra, papeles diversos en el intercambio, tono de voz, apoyos gestuales).

6. Actitud de cooperación y de respeto en situaciones de aprendizaje compartido (opinión, propuesta de temas, formulación de preguntas).

7. Interés por expresarse oralmente con pronunciación y entonación adecuadas, reconociendo las peculiaridades del español de Canarias (variantes en la pronunciación, léxico, fraseología).

### **II. LEER Y ESCRIBIR**

#### **1. Comprensión de textos escritos**

1.3. Comprensión de textos del ámbito escolar, en soporte papel o digital, para aprender y para informarse, tanto los producidos con finalidad didáctica como los de uso social (folletos informativos o publicitarios, prensa, programas,

textos literarios).

1.4. Uso de estrategias para resolver dudas en la comprensión de textos (hipotetizar, anticipar, inferir, interpretar, recapitular, resumir, consultar diccionarios, buscar información complementaria...).

## **2. Construcción de textos escritos**

2.3. Elaboración de textos propios del ámbito académico para obtener, organizar y comunicar información (cuestionarios, encuestas, resúmenes, esquemas, informes, descripciones, explicaciones...)

2.5. Valoración de la escritura como instrumento de relación social, de obtención y reelaboración de la información y de los conocimientos.

2.7. Interés por el cuidado y la presentación de los textos escritos (orden, limpieza y caligrafía) y respeto por las convenciones ortográficas.

## **III. EDUCACIÓN LITERARIA**

1. Lectura personal, silenciosa y en voz alta, de textos y obras adecuados a la edad e intereses del alumnado

## **IV. CONOCIMIENTO DE LA LENGUA: USO Y APRENDIZAJE**

3. Conocimiento de las normas ortográficas (de la palabra, de acentuación y signos de puntuación) apreciando su valor social y la necesidad de ceñirse a ellas en los escritos generalizando los procedimientos de derivación, comparación, contraste..., para comprobar la corrección de las palabras.

12. Uso del diccionario, de manera cada vez más autónoma, para aclarar el significado de las palabras en distintos contextos, fijar la ortografía o incorporar nuevo vocabulario

### **COMPETENCIAS**

- Competencia en comunicación lingüística.
- Competencia social y ciudadana
- Autonomía e iniciativa personal.

## **SESIÓN N°5**

### **RESUMEN DE LA SESION**

En esta sesión se realizarán varios ejercicios para que los alumnos y alumnas repasen los contenidos explicados en las sesiones anteriores.

### **ACTIVIDAD N°1:**

El maestro pondrá en la pizarra dos ejercicios sobre los adjetivos para repasar el contenido explicado en las clases anteriores, además el profesor podrá comprobar si el alumnado ha retenido la información explicada o sigue teniendo dudas. El maestro copiará los ejercicios en la pizarra y los alumnos/as tendrán que copiarlos y responderlos en sus libretas.

1. Indica si estos adjetivos destacados están en grado positivo, comparativo o superlativo:

- Un jardín hermosísimo
- La calle ancha
- Los árboles más verdes
- Una nieve muy blanca
- El hombre alto
- La niña más rubia

2. Señala si la comparación es de igualdad, superioridad o inferioridad:

- Pablo es menos alto que Mario
- El bizcocho es tan dulce como el pastel
- Tu perro es más agresivo que el mío
- Ese coche es tan caro como el del periódico
- Lucía lee más rápido que Estefanía
- Marta es menos puntual que Jaime

### ACTIVIDAD N°2:

El maestro pondrá en la pizarra dos ejercicios sobre los adverbios para repasar el contenido explicado en las clases anteriores, además el profesor podrá comprobar si el alumnado ha retenido la información explicada o sigue teniendo dudas. El maestro copiará los ejercicios en la pizarra y los alumnos/as tendrán que copiarlos y responderlos en sus libretas.

1. Complete las siguientes frases con los adverbios mal, ayer, incluso, nunca, mucho o deprisa:

1. Todo el mundo llega tarde a la oficina,..... el jefe.
2. Coge el paraguas, que está lloviendo.....
3. ....había estado en Francia antes.
4. Me siento....., voy a tomarme una aspirina.
5. Laura y Jesús llegaron..... por la tarde.
6. No me gusta viajar con él porque conduce demasiado

2. Indica de que tipo son los siguientes adverbios.

- Búscalo encima de la mesa
- Quizás deba operarme los meniscos
- Quiero que lo hagas mejor
- Ahora mismo, aquí llueve a cántaros
- He avanzado bastante mis tareas
- Antes era distinto, ahora es más complicado
- Viene de allí lejos

### ACTIVIDAD N°3:

El maestro pondrá en la pizarra un ejercicio sobre los signos de puntuación para repasar el contenido explicado en las clases anteriores, además el profesor podrá comprobar si el alumnado ha entendido cuando se utiliza cada signo de puntuación o sigue teniendo dudas. El maestro copiará el ejercicio en la pizarra y los alumnos/as tendrán que copiarlo y realizarlo en sus libretas.

1. Inventa un texto en el que aparezcan los distintos signos de puntuación explicados en sesiones anteriores.

## **UNIDAD DIDÁCTICA: ¡APRENDEMOS CON LA LENGUA!**

**SESIÓN Nº 6:** Evaluación de los contenidos explicados durante las sesiones

**DURACIÓN:** 55 minutos

**CURSO:** 6º de Educación Primaria

**CICLO:** Tercer ciclo de Educación Primaria

**ÁREA:** Lengua Castellana y Literatura

### **OBJETIVOS:**

- Conocer nociones básicas de los contenidos explicados
- Fomentar la autonomía del alumnado

### **CONTENIDOS**

#### **II. LEER Y ESCRIBIR**

##### **1. Comprensión de textos escritos**

1.3. Comprensión de textos del ámbito escolar, en soporte papel o digital, para aprender y para informarse, tanto los producidos con finalidad didáctica como los de uso social (folletos informativos o publicitarios, prensa, programas, textos literarios).

1.4. Uso de estrategias para resolver dudas en la comprensión de textos (hipotetizar, anticipar, inferir, interpretar, recapitular, resumir, consultar diccionarios, buscar información complementaria...).

##### **2. Construcción de textos escritos**

2.3. Elaboración de textos propios del ámbito académico para obtener, organizar y comunicar información (cuestionarios, encuestas, resúmenes, esquemas, informes, descripciones, explicaciones...)

2.5. Valoración de la escritura como instrumento de relación social, de obtención y reelaboración de la información y de los conocimientos.

2.7. Interés por el cuidado y la presentación de los textos escritos (orden, limpieza y caligrafía) y respeto por las convenciones ortográficas.

#### **III. EDUCACIÓN LITERARIA**

1. Lectura personal, silenciosa y en voz alta, de textos y obras adecuados a la edad e intereses del alumnado

#### **IV. CONOCIMIENTO DE LA LENGUA: USO Y APRENDIZAJE**

3. Conocimiento de las normas ortográficas (de la palabra, de acentuación y signos de puntuación) apreciando su valor social y la necesidad de ceñirse a ellas en los escritos generalizando los procedimientos de derivación, comparación, contraste..., para comprobar la corrección de las palabras.

12. Uso del diccionario, de manera cada vez más autónoma, para aclarar el significado de las palabras en distintos contextos, fijar la ortografía o incorporar nuevo vocabulario

### **COMPETENCIAS**

- Competencia en comunicación lingüística.
- Autonomía e iniciativa personal.

**SESIÓN N°6****RESUMEN DE LA SESION**

En esta sesión el profesor entregará una pequeña ficha ( ANEXO 4) a modo de examen para comprobar y evaluar si el alumnado ha obtenido los conocimientos transmitidos en las sesiones anteriores.

**ACTIVIDAD N°1:**

El profesor entregara una ficha con una serie de preguntas que el alumnado tendrá que responder en completo silencio y una vez finalizado deberán entregárselo al profesora para que los corrija y los entregue el próximo día.

## AUTOEVALUACION

La presente ficha de autoevaluación pretende ser un elemento que posibilite la reflexión sobre el propio trabajo realizado por el alumnado en prácticas, incidiendo para ello en algunas cuestiones que consideramos básicas para el desarrollo de las Prácticas. Al mismo tiempo, tus respuestas permiten contrastar la valoración que haces de tu trabajo con la realizada por el tutor académico de la universidad. Para contestar a las cuestiones planteadas debes utilizar una escala de 1 a 10, donde 1 sería la opinión más negativa y 10 la más positiva.

Además del breve cuestionario hemos adjuntado unas preguntas que tienen un carácter de mayor amplitud en la respuesta, donde te solicitamos una reflexión personal sobre tus conclusiones en este período de formación.

	Muy Negativamente					Muy Positivamente				
Nivel de formación previo a la estancia en el centro de prácticas (asistencia a seminario de preparación, lectura de los materiales, etc.).								X		
Grado de satisfacción con el seminario de seguimiento										X
Colaboración con el/la profesor/a en el aula										X
Grado de conocimiento del aula									X	
Grado de conocimiento del contexto del centro								X		
Grado de conocimiento del centro como organización						X				
Grado de satisfacción con mi intervención educativa en general.										
Grado de satisfacción con el desarrollo de la unidad didáctica.									X	
Considerando tu grado de esfuerzo y de aprovechamiento en el Practicum ¿qué valoración global darías personalmente a tu										X



Mis principales dificultades han sido:

Una de mis principales dificultades ha sido tener que adaptar mis métodos de trabajo a la metodología del colegio. Debo resaltar que otro de los aspectos que más dificultades me ha dado fue el tener que dar varias clases de educación física en un pequeño espacio.

He aprendido que debo hacer:

He aprendido que debo realizar clases dinámicas e interactivas para captar la atención del alumnado y que no se aburran. También he aprendido que debo realizar clases en las que intervengan todos los alumnos y alumnas.

He aprendido que no debo hacer:

Durante este período de prácticas he aprendido que debo evitar dar clases tradicionales ya que se da toda la teoría para luego pasar a la práctica. Otro aspecto que debo evitar es realizar actividades en las que solo interviene un alumno/a y el resto de la clase observa.

En mi actuación personal estoy satisfecho con:

Estoy satisfecho con el trabajo que he realizado como docente, al mismo tiempo esto me ha permitido conocer a todo el profesorado del colegio Montessori y a todo el alumnado el cual considero único e irrepetible.

En mi actuación profesional estoy satisfecho con:

Estoy satisfecho con el trabajo realizado y el contenido que tuve que presentar al alumnado ya que considero que la gran mayoría entendió todo lo que les transmití. También estoy satisfecho con la mayoría de las metodologías que utilice para dar las clases.

Los aspectos en los que yo creo que debo mejorar son:

En muchas clases no pude realizar las cosas como me hubiera gustado pero mediante la

observación y el análisis de los diarios pude reflexionar y conocer aquellos aspectos que debo mejorar en el futuro. Otro aspecto que considero que debo mejorar es a la hora de diseñar las actividades pues algunas de ellas son muy monótonas y simples.

¿Las prácticas te han reafirmado en tu interés por la docencia?

Estas prácticas me han hecho darme cuenta que es una profesión que requiere mucho esfuerzo y motivación, pero factores como el amor que te dan los niños/as y los resultados obtenidos hacen que merezca la pena ejercer como docente de educación primaria.

En una escala de 0 a 10, ¿qué calificación te otorgarías?

9

### ANEXO 1:

#### LAS RANITAS EN LA NATA

Antes de comenzar la lectura: (esta pregunta se hará de forma global de tal manera que podrá intervenir cualquier alumno/a de la clase).

1.- En los estudios, ¿quién obtiene mejores resultados: los alumnos muy inteligentes, pero que no son persistentes en sus estudios, o los alumnos/as que son menos inteligentes pero son muy persistentes y trabajadores?

#### LAS RANITAS EN LA NATA

Había una vez dos ranas que cayeron en un recipiente de nata. Inmediatamente se dieron cuenta de que se hundían: era imposible nadar o flotar demasiado tiempo en esa masa espesa como arenas movedizas. Al principio, las dos ranas patalearon en la nata para llegar al borde del recipiente. Pero era inútil; solo conseguían chapotear en el mismo lugar y hundirse. Sentían que cada vez era más difícil salir a la superficie y respirar. Una de ellas dijo en voz alta: “No puedo más. Es imposible salir de aquí. En esta materia no se puede nadar. Ya que voy a morir no veo por qué prolongar este sufrimiento. No entiendo qué sentido tiene morir agotada por un esfuerzo estéril”. Dicho esto dejó de patalear y se hundió con rapidez siendo literalmente tragada por el espeso líquido blanco. La otra rana, más persistente o quizá más tozuda, se dijo: “¡No hay manera! Nada se puede hacer por avanzar en esta cosa. Sin embargo, aunque se acerque la muerte, prefiero luchar hasta mi último aliento. No quiero morir ni un segundo antes de que llegue mi hora”. Siguió pataleando y chapoteando siempre en el mismo lugar, sin avanzar ni un centímetro, durante horas y horas. Y de pronto, de tanto patalear y batir las ancas, agitar y patalear, la nata se convirtió en mantequilla. Sorprendida, la rana dio un salto y, patinando, llegó hasta el borde del recipiente. Desde allí, pudo regresar a casa croando alegremente.

DÉJAME QUE TE CUENTE... Jorge Bucay.

**Actividad nº2: Comprueba si has comprendido:**

- 1.- ¿Quiénes son los protagonistas?
- 2.- ¿Cuál será la posible causa por la que las dos ranas llegan a caer en el recipiente con nata?
- 3.- ¿Con que se compara a “esa masa espesa” en la que se hunden las ranas?
- 4.- La rana que se salvó, ¿sabía que la leche acabaría convirtiéndose en mantequilla?
- 5.- ¿Qué hubiese sucedido si las dos ranas hubiesen pateado las dos juntas?
- 6.- ¿Crees que el trabajo en equipo permite mejorar tus conocimientos?

## **ANEXO 2:**

### **Ejercicios:**

- 1.- Completa las oraciones con los adverbios relacionados a continuación.

Ayer

Demasiado

Tranquilamente

Jamás

Temprano

Probablemente

Fuera

Cariñosamente

Aquí

Tarde

Lentamente

Peligrosamente

Arriba

Alegremente

Verdaderamente

Él conduce su coche \_\_\_\_\_

Ellos trabajaron \_\_\_\_\_

El alumno llegó \_\_\_\_\_ al colegio

Venid \_\_\_\_\_ y terminemos el trabajo

El \_\_\_\_\_ preparó el examen

El gato saltó \_\_\_\_\_ del jardín

Mis amigos bailaban \_\_\_\_\_

Julián comió \_\_\_\_\_ y cayó enfermo

Mi hermano \_\_\_\_\_ venga con nosotros al cine

Los novios se miraban \_\_\_\_\_

Él \_\_\_\_\_ me invitó a su casa

Mi padre subió \_\_\_\_\_ a descansar

Yo me levanté muy \_\_\_\_\_

Pedro escribía muy \_\_\_\_\_

Mi hija veía la tele \_\_\_\_\_

2.- Ponle tilde a los siguientes adverbios cuando proceda

Casualmente

Difícilmente

Clarísimamente

Ordenadamente

Lentamente

Bruscamente

Cortesmente

Dudosamente

Estrepitosamente

Fácilmente

3.- Sustituye en las siguientes oraciones el adverbio subrayado por una locución adverbial.

El abrió la puerta completamente

Mi hermana baila fenomenal

El pequeño come muy lento

El cirujano opera cuidadosamente

El árbitro actúa imparcialmente

El arquitecto trabaja rigurosamente

El gato duerme tranquilamente

El niño grita enfurecido

Los novios se miran dulcemente

Las olas rompían violentamente

### **ANEXO 3:**

«El verdugo», de A. Koestler

Cuenta la historia que había una vez un verdugo llamado Wang Lun, que vivía en el reino del segundo emperador de la dinastía Ming. Era famoso por su habilidad y rapidez al decapitar a sus víctimas, pero toda su vida había tenido una secreta aspiración jamás realizada todavía: cortar tan rápidamente el cuello de una persona que la cabeza quedara sobre el cuello, posada sobre él. Practicó y practicó y finalmente, en su año sesenta y seis, realizó su ambición. Era un atareado día de ejecuciones y él despachaba cada hombre con graciosa velocidad; las cabezas rodaban en el polvo. Llegó el duodécimo hombre, empezó a subir al patíbulo y Wang Lun, con un golpe de su espada, lo decapitó con tal celeridad que la víctima continuó subiendo. Cuando llegó arriba, se dirigió airadamente al verdugo: -¿Por qué prolongas mi agonía? -le preguntó-. ¡Habías sido tan misericordiosamente rápido con los otros! Fue el gran momento de Wang Lun; había coronado el trabajo de toda su vida. En su rostro apareció una serena sonrisa; se volvió hacia su víctima y le dijo: -Tenga la bondad de inclinar la cabeza, por favor.

### **ANEXO 4:**

Prueba de lengua-3º evaluación

Nombre:

Apellidos:

1. Definición de adjetivo y tipos de adjetivos (añadir un ejemplo de cada uno).
2. Rodea el adjetivo e indica el grado en que aparece:
  - Aquella casa es muy humilde
  - La fiesta fue divertida

- El viento suave nos da en la cara
- Las ventanas están más vacías que ese bote
- Ese bizcocho es menos dulce que el del otro día
- Pedro es tan agradable como Juan
- Ese viejo es muy sabio
- Las hermosas espigas amarillas se mecían al sol
- Ese oso es más peludo que aquel
- Esa estrella es menos brillante que el sol

3. Definición de adverbio y tipos de adverbios (añadir ejemplos de cada uno). Definir las locuciones adverbiales y poner al menos dos ejemplos indicando de que tipo son.

4. Contesta si las palabras subrayadas son adverbio o adjetivo:

- Este pianista toca bien
- El coche amarillo me gusta
- El niño rubio es estudioso
- El tren corre mucho
- Este coro canta bien
- El campo se halla bastante lejos

5. ¿Cuándo se utilizan los dos puntos? ¿Y el punto y la coma? ¿Y los puntos suspensivos? (añadir un ejemplo de cada uno).

6. Inventa un texto “largo” en el que aparezcan distintos tipos de: adverbios, adjetivos y signos de puntuación.





# **ANEXO 6**

## **PLAN DE ACCION TUTORIAL**

**Curso: 2013/2014**

# PAT

## PLAN DE ACCIÓN TUTORIAL

Carballo Pérez, Luis Eduardo

Failde Lintas, Luca

Martín León, Diego

Martín Márquez, Jorge

Moreno Gómez, Alejandro

Ramos Martín, Virginia

3º Curso, Grupo 1.2

Grado en Maestro de Educación Primaria

## **Índice**

Introducción.....	pag. 3
Contextualización.....	pag. 3
Cronograma.....	pag. 5
Ámbito: Enseñar a convivir.....	pag. 8
Ámbito: Enseñar a comportarse.....	pag. 19
Ámbito: Enseñar a pensar y a aprender.....	pag. 33
Anexos.....	pag. 39

## **1. Introducción**

La acción tutorial es un componente esencial en la actividad docente que envuelve a la educación integral de la persona. La tutoría no sólo va dirigida para los alumnos que presentan problemas o dificultades sino para todos. El profesor tutor, en coordinación con los demás maestros y respetando las particularidades de cada alumno, atiende al alumno o al grupo clase en todas las circunstancias que se interpongan en su proceso de aprendizaje con el objetivo de capacitarlo, para su auto orientación, para la formación del auto concepto, para aprender a comportarse, para convivir, aprender a solucionar las dificultades y obstáculos que se presenten, tener responsabilidad con sus malas acciones, entre muchas otras.

La tutoría debe ayudar a integrar conocimientos y experiencias de los distintos ámbitos educativos, así como cooperar en la integración de la integrar la experiencia escolar, en general, y la vida cotidiana extraescolar. El desarrollo de la función tutorial consolida que la educación sea verdaderamente integral y personalizada.

El diseño de un plan de acción tutorial (PAT) permite crear un espacio de debate permanente entre los profesores, y de éstos con los alumnos y con las familias.

### **1.1 Contextualización CEIP**

El Centro, el CEIP Fray Albino, se encuentra situado en el barrio de El Toscal. Este barrio cuenta con una iglesia dedicada a San José, varias plazas públicas (Isabel II, San Antonio de Texas y Glorieta Arquitecto Marrero Regalado). También cuenta con varios centros educativos como el Colegio Onésimo Redondo, el Colegio Hogar Escuela María Auxiliadora y la Escuela Montessori, además del Centro Educativo del que concretamente estamos hablando.

Tiene así también un parque infantil, un polideportivo, el centro cultural Casa Pisaca, varias farmacias y entidades bancarias, así como gran cantidad de comercios.

En la calle de La Marina, una calle cercana a nuestro Centro, se concentran gran número de instituciones públicas, como el Edificio de Servicios Múltiples I del Gobierno de Canarias, la Administración General del Estado, el Instituto Geográfico Nacional, la Oficina de Extranjeros de la Subdelegación del Gobierno en Santa Cruz de Tenerife, el Consulado de Venezuela, la Viceconsejería de Turismo o el Instituto Nacional de La Seguridad Social.

Hemos de decir también que este barrio tiene una parte costera que se sitúa desde parte del Muelle de Ribera de la Dársena de Anaga del puerto capitalino, hasta el Muelle de pasajeros Interinsular, y también comisarías de la Guardia Civil y de la Policía Nacional.

El barrio cuenta también con varias asociaciones deportivas como: el Iberia Fútbol Club y el Toscal Club de Fútbol, así como con algunas asociaciones vecinales: Vecinos

del Barrio de El Toscal Luz y Vida, Callejón Iberia-Ravina Toscal y Barrio de El Toscal de las Tribulaciones.

En cuanto a zonas verdes y de recreo podríamos nombrar la más importante y la principal, que es el Parque García Sanabria.

La principal actividad económica del barrio de El Toscal es el comercio, ya que esta zona al estar en la zona metropolitana se encuentra con gran cantidad de comercios. Los comercios que hay en la zona son tanto pequeños comercios como centros comerciales. También hay gran cantidad y variedad de restaurantes, bares y supermercados.

El Centro imparte como docencia los tres cursos de Educación Infantil y los tres de Educación Primaria. Consta de 3 pisos, azotea, zona de juego para los alumnos de Educación Infantil, gimnasio y comedor. El número de aulas con las que cuenta es de 12 aulas, de las cuales 3 son para Infantil, 6 para Primaria, una para música, una para P.T., y otra para apoyo. El patio en donde los alumnos pasan su tiempo de recreo, está a diferentes niveles para así dividirlo por ciclos.

Para llevar a cabo las sesiones de Educación Física, se utilizan tanto los patios, como el gimnasio, y los alumnos del último ciclo van a unas instalaciones deportivas próximas al Centro (Casa Pisaca). Para que el profesorado se reúna, el Centro cuenta con una sala de profesores. En dicha sala hay también una fotocopiadora, un ordenador, una biblioteca, y una cocina. La directora tiene un despacho propio, y hay también una secretaria para los temas de gestión del Centro. En cuanto a las actividades extraescolares son deportivas, culturales, creativas y de apoyo al currículo, y se llevan a cabo de 15:00 a 17:00 h. estas actividades están organizadas por el APA.

Una vez los alumnos finalizan la Educación Primaria en el Centro, acceden en su mayoría al IES Alcalde Bernabé Rodríguez, por ser su Centro de Secundaria de Adscripción.

# CRONOGRAMA

## Primer Trimestre

FECHA	ÁMBITO	SESIONES	ACTIVIDADES
<b>UNIDAD 1: "Respeto a los compañeros"</b>			
17/09/2014	Enseñar a convivir	Sesión 1	- Reglas de oro
24/09/2014		Sesión 2	- Patito feo - Patito guapo
01/10/2014		Sesión 3	- ¿Quién es quién? - Policía
08/10/2014		Sesión 4	- Sombras - Bodymusic
<b>UNIDAD 2: "Microsociedad"</b>			
15/10/2014	Enseñar a convivir	Sesión 1	- House (Hábitos de higiene)
22/10/2014		Sesión 2	- Ratatouille
29/10/2014		Sesión 3	- Superagricultores - Garden
05/11/2014		Sesión 4	- ¡Guauu!
<b>UNIDAD 3: "Multiculturalidad"</b>			
12/11/2014	Enseñar a convivir	Sesión 1	- We are the world
19/11/2014		Sesión 2	- Mi país - África
26/11/2014		Sesión 3	- Países - Florecilla
03/12/2014		Sesión 4	- Yo lo he vivido - The world
<b>UNIDAD 4: "Colaboración y trabajo en equipo"</b>			
10/12/2014	Enseñar a convivir	Sesión 1	- Reciclame
17/12/2014		Sesión 2	- Christmas

## Segundo Trimestre

FECHA	ÁMBITO	SESIONES	ACTIVIDADES
<b>UNIDAD 1: "Empatía"</b>			
14 Enero	Enseñar a comportarse	Sesión 1	- Dilema moral - ¿Qué es la empatía? (Cuento "Oliver Button es un nena", reflexión sobre la situación y concepto de empatía)"
21 Enero		Sesión 2	- Dilema moral - Escenas de comunicación - Establecer consenso para normas de comportamiento en clase
Enero (Motivo 30 de Enero, día mundial de la paz)		Sesión 3	- Exposición - El tratado de "Nelson Mandela"
<b>UNIDAD 2: "Simpatía"</b>			
4 Febrero	Enseñar a comportarse	Sesión 1	- Reconocer las emociones - Combate emocional
11 Febrero (Día mundial del enfermo)		Sesión 2	- Recreación en la clínica
18 Febrero		Sesión 3	- Diferentes contextos cotidianos - El valor de dar las gracias
25 Febrero		Sesión 4	- Carnaval veneciano
<b>UNIDAD 3: "Inclusión"</b>			
4 Marzo (Motivo 8 de Marzo, día internacional de la mujer)	Enseñar a comportarse	Sesión 1	- Roles sexistas - Sesión de cuentacuentos - Reflexión colectiva
11 Marzo		Sesión 2	- Multiculturalidad
18 Marzo (Motivo 21 de Marzo, Día en contra de la discriminación racial)		Sesión 3	- Multiculturalidad
25 Marzo (Motivo 28 de Febrero, Día Mundial del Teatro)		Sesión 4	- Representación de "sketchs"
<b>UNIDAD 4: "Altruismo"</b>			
1 Abril	Enseñar a comportarse	Sesión 1	- Videos, fotos sobre el voluntariado - Taller de arte solidario
8 Abril		Sesión 2	- Compartir regalos

## Tercer Trimestre

FECHA	ÁMBITO	UNIDADES	ACTIVIDADES
<b>UNIDAD 1: "¡Regálame un cuento!"</b>			
22/04/2015	Enseñar a pensar y aprender	Sesión 1	- <b>Una imagen vale más que mil palabras</b>
29/04/2015		Sesión 2	- <b>¡Nos encantan los regalos!</b>
<b>UNIDAD 2: "¡Mi mamá me mima!"</b>			
06/05/2015	Enseñar a pensar y aprender	Sesión 1	- <b>¡Fabrica tu avatar!</b>
13/05/2015		Sesión 2	- <b>¡Tú también puedes hacerlo!</b>
20/05/2015		Sesión 3	- <b>¡Nos interesa tu historia!</b>
<b>UNIDAD 3: "¡Viva Canarias!"</b>			
27/05/2015	Enseñar a pensar y aprender	Sesión 1	- <b>¡Hagamos nuestras islas!</b>
10/06/2015		Sesión 2	- <b>¡Si lo que te preocupa es ganar, no mereces participar! (I)</b>
17/06/2015		Sesión 3	- <b>¡Si lo que te preocupa es ganar, no mereces participar! (II)</b> - <b>¿Qué has aprendido compañero?</b>



### ÁMBITO 3: APRENDER A CONVIVIR

#### JUSTIFICACIÓN UNIDAD 1: Respeto

En esta unidad vamos a trabajar uno de los aspectos más importantes que deben aprender los alumnos a lo largo de su vida, el respeto. Deben aprender que el respeto es fundamental en todos sus sentidos, buscamos fomentar valores como: respetar el turno de palabra, ponerse en el lugar del otro, etc.

OBJETIVOS	COMPETENCIAS BÁSICAS
<ol style="list-style-type: none"><li>1. Fomentar la colaboración y el trabajo en equipo</li><li>2. Respetar y tolerar las distintas opiniones y normas de la clase</li><li>3. Fomentar la participación activa en el aula</li><li>4. Fomentar la empatía</li><li>5. Integrar a los alumnos en el aula</li></ol>	<ul style="list-style-type: none"><li>- Lingüística</li><li>- Social y ciudadana</li><li>- Autonomía e iniciativa personal</li><li>- Expresión cultural y artística</li></ul>

CONTENIDOS		
Concepto	Procedimiento	Actitudes
<ul style="list-style-type: none"><li>➤ Respeto</li><li>➤ Igualdad</li><li>➤ Tolerancia</li><li>➤ Integración</li><li>➤ Empatía</li><li>➤ Participación activa</li><li>➤ Normas</li></ul>	<ul style="list-style-type: none"><li>➤ Presentar distintas situaciones problemáticas a las que hay que buscar una solución</li><li>➤ Conocer las diferentes normas de conducta de la clase</li><li>➤ Apreciar y expresar atributos positivos y negativos de los compañeros, con respeto</li></ul>	<ul style="list-style-type: none"><li>➤ Respeto y tolerancia</li><li>➤ Actitud activa y participativa</li><li>➤ Ponerse en el lugar del otro</li></ul>

**Temporalización:** 3 Unidades Didácticas de 4 sesiones de 55 minutos cada una, y una Unidad Didáctica de 2 sesiones de 55 minutos cada una.

## **SESIÓN 1: 17/09/2014**

### **Actividad 1: Reglas de Oro**

Los alumnos, con ayuda del profesor y en grupos de 5, deberán proponer una serie de normas y reglas que posteriormente pondrán en común para formar un decálogo. Dicho decálogo comprenderá las reglas y normas acordadas por los alumnos, las cuales deberán cumplir a lo largo del curso.

A continuación, cada grupo se otorgará un nombre para hacer una tabla con todos ellos. Cada vez que un alumno incumpla alguna norma, se le pondrá en la casilla de su grupo una pegatina, dos o tres, dependiendo de la gravedad del error. Cuando hayan acumulado 3, el grupo entero correrá con las consecuencias que pueden ser desde limpiar la clase hasta que se queden sin recreo reflexionando sobre el error. Por el contrario, cada vez que un grupo haga algo correcto, se le asignará una pegatina verde a su casilla. Al final de cada trimestre, el grupo que tenga más pegatinas verdes recibirá una gratificación en forma de premio.

(Aproximadamente 55 minutos)

## **SESIÓN 2: 24/09/2014**

### **Actividad 1: Patito feo**

El profesor contará y representará el cuento del patito feo. Para ello, se entregará un papel del cuento a cada alumno para hacer una representación mínima de él y así captar mayor atención. A medida que el profesor va contando el cuento, lanzará alguna pregunta a los alumnos para que ellos intervengan en la historia y comprobar si prestan atención. (Aproximadamente 35 minutos)

(MIRAR ANEXO 1)

### **Actividad 2: Patito guapo**

Después, el profesor entregará un dibujo de un pato a cada alumno. Les propondrá que pinten el pato lo más bonito que puedan para que no esté triste. Tienen total libertad, es decir, cuanto más bonito, más contento. Con esto desarrollarán la creatividad. (Aproximadamente 15 minutos)

(MIRAR ANEXO 2)

## SESIÓN 3: 01/10/2014

### Actividad 1: ¿Quién es quién?

En esta actividad los alumnos/as saldrán de forma individual a la pizarra para proporcionar dos cualidades positivas y dos cualidades negativas sobre uno o varios de sus compañeros. Sucesivamente el resto de la clase tendrá que acertar de que compañero se trata, mediante esta actividad fomentamos la empatía y la transmisión de sentimientos. (Aproximadamente 30 minutos)

### Actividad 2: Policía

Se repartirá un papel a cada alumno/a de la clase, en donde añadiremos un problema de índole social que esté relacionado con el respeto. Sucesivamente cada alumno/a redactará el problema de tal manera que toda la clase propondrá las posibles soluciones para ese problema. (Aproximadamente 25 minutos)

## SESIÓN 4: 08/10/2014

### Actividad 1: Sombras

El profesor pondrá a los alumnos por pareja, uno de ellos se colocará una venda alrededor de los ojos, mientras que el otro se situará detrás agarrándolo de los hombros. El alumno que va agarrado, debe apretar el hombro derecho para ir a la derecha, y el izquierdo para ir hacia la izquierda, los alumnos aprovecharán el espacio que proporciona la clase para realizar esta actividad.

(Aproximadamente 20 minutos)

### Actividad 2: Bodymusic

El profesor enseñará una melodía rítmica a los alumnos en la que tengan que utilizar las partes del cuerpo como expresión corporal. Algunos realizarán golpes en la rodilla, otros con las piernas, etc. Una vez aprendida, la realizarán en conjunto. (35 minutos aproximadamente)

[http://www.youtube.com/watch?v=GrFi8KpWT\\_4](http://www.youtube.com/watch?v=GrFi8KpWT_4)

## JUSTIFICACIÓN UNIDAD 2: La casita de Pipo

Durante el desarrollo de esta unidad se pretende que los alumnos convivan en una microsociedad de manera que comprendan la responsabilidad, las reglas y las normas que tendrán que trasladar a los hábitos de su hogar.

OBJETIVOS	COMPETENCIAS BÁSICAS
<p>6. Fomentar la colaboración y el trabajo en equipo</p> <p>7. Respetar las normas de andar por casa</p> <p>8. Conocer y valorar las normas en distintas situaciones y contextos</p> <p>9. Promover entre los alumnos la realización de las tareas de hogar y llevarlas a cabo en su casa</p>	<ul style="list-style-type: none"><li>- Lingüística</li><li>- Social y ciudadana</li><li>- Autonomía e iniciativa personal</li><li>- Expresión cultural y artística</li></ul>

CONTENIDOS		
Concepto	Procedimiento	Actitudes
<ul style="list-style-type: none"><li>➤ Respeto</li><li>➤ Trabajo en equipo</li><li>➤ Convivencia</li><li>➤ Hogar</li><li>➤ Higiene</li><li>➤ Medio Ambiente</li></ul>	<ul style="list-style-type: none"><li>➤ Conocer la función a realizar en cada contexto, en especial las referidas al hogar.</li><li>➤ Aprender a actuar y saber tratar a otros seres vivos (animales y plantas)</li><li>➤ Simular la vida cotidiana en la clase como microsociedad</li></ul>	<ul style="list-style-type: none"><li>➤ Respeto</li><li>➤ Actitud activa y participativa</li><li>➤ Organización y colaboración correcta</li></ul>

**Temporalización:** 3 Unidades Didácticas de 4 sesiones de 55 minutos cada una, y una Unidad de 2 sesiones de 55 minutos cada una.

### SESIÓN 1: 15/10/2014

#### Actividad 1: House

El profesor explicará los hábitos de higiene que hay que tener tanto en el aula como en casa. En esta actividad se centrará en la parte de la casa, por lo que propondrá transformar las

cuatro esquinas de la clase en distintas habitaciones del hogar. Una será un cuarto de baño, otra una cocina, otra un dormitorio y la sala de estar.

El profesor dividirá la clase en cuatro grupos, asignándole una habitación a cada uno para que realicen el decorado que quieran y ponerlo en cada habitación correspondiente.

En la esquina del cuarto de baño, habrá un mueble en donde cada alumno deberá tener su cepillo de dientes en su vaso para lavarse los dientes después del recreo. También guardará papel higiénico, jabón y otros materiales, así como, decorado hecho por los alumnos para concienciarlos como por ejemplo “tirar de la cadena después de usar el wc”.

En la esquina de la cocina, habrá otro mueble donde los alumnos pondrán su desayuno de forma ordenada. El profesor colocará un poster de la pirámide alimenticia para concienciar a los alumnos. El profesor junto con los alumnos, asignarán un día de la semana en el que los propios alumnos deberán traer solo fruta para desayudar, denominándolo “Día de la Fruta”.

En la esquina del dormitorio, el profesor colocará una percha a cada alumno con su nombre en donde deberán colocar su chaqueta y paraguas al entrar a clase. También abarcará la zona de juegos.

La esquina de la sala de estar se encontrará junto al interruptor del aula para que relacionen el ahorro de energía con el de su casa. El profesor colocará una mesa que dejará con la incógnita a los alumnos sobre lo que se va a colocar en ella. Esta incógnita se verá los próximos días (una pecera y un hámster).

(Aproximadamente 55 minutos)

## **SESIÓN 2: 22/10/2014**

### **Actividad 1: Ratatouille**

El profesor juntará las mesas formando una sola de gran tamaño. Posteriormente, colocará un mantel de papel para no ensuciar la clase. Después colocará varios platos con galletas maría, 3 botes de leche condensada y un bote de cola cao. Finalmente el profesor explicará la receta que van a hacer y los pasos que deben llevar a cabo.

Preparación: Principalmente, los alumnos machacarán las galletas maría. Una vez machacadas, se irá echando poco a poco leche condensada para ir mezclando con las manos los dos ingredientes. Posteriormente, se echará un poco de cola cao en la mezcla para darle un sabor a cacao. Una vez la masa este consistente y manejable, harán bolas con las manos y las colocarán en un plato asignado a cada alumno. Para finalizar, espolvorearán cola cao en cada bola y las dejarán reposar en la zona de la cocina hasta el final de la jornada escolar para llevárselas a casa.

(Aproximadamente 55 minutos)

## SESIÓN 3: 29/10/2014

### Actividad 1: Superagricultores

El profesor repartirá un vaso de plástico, 4 lentejas y un poco de algodón a cada alumno. El profesor explicará para qué se hace y en qué consiste este proceso. Una vez explicada la teoría, los alumnos llevarán a cabo la actividad en el aula.

Actividad: Ponen semillas en el algodón, las envuelven en un poco de algodón y las meten en el vaso de plástico. Al final, el profesor echará un poco de agua para humedecer el algodón para que los alumnos coloquen su vaso junto a la ventana.

Los alumnos verán el progreso día a día y regarán su vaso cuando sea necesario.

(Aproximadamente 15 minutos)

### Actividad 2: Garden

El profesor llevará distintos tipos de plantas y esquejes para plantarlas. Con ayuda de los alumnos y los utensilios necesarios, saldrá al patio del colegio para plantar esas plantas por las diferentes zonas habilitadas. Con esta actividad llenarán el colegio de vida y color.

(Aproximadamente 40 minutos)

## SESIÓN 4: 05/11/2014

### Actividad 1: ¡Guauu!

El profesor traerá a unos especialistas que trabajan con perros adiestrados como perros lazarillos para enseñarnos la importancia de los animales y concienciar a los alumnos del papel que desempeñan en nuestras vidas, así como, nosotros incidimos en ellos. Los especialistas traerán algunos perros lazarillos con los que interactuarán.

Al final de la clase el profesor desvelará la incógnita que dejó pendiente en la sesión 1. Colocará una pecera con 3 peces y una jaula con un hámster. Con esto, el profesor adjudicará un día a cada alumno para que participen en el cuidado y mantenimiento de estos animales en la clase, es decir, tendrán que echarles de comer o ver si necesitan que se limpie el habitáculo.

(Aproximadamente 55 minutos)

### JUSTIFICACIÓN UNIDAD 3: Arcoíris

Con esta unidad vamos a trabajar valores tales como el respeto, la tolerancia, la igualdad, etc.

OBJETIVOS	COMPETENCIAS BÁSICAS
<p>10. Fomentar la colaboración y el trabajo en equipo</p> <p>11. Conocer y valorar otras culturas.</p> <p>12. Fomentar la empatía.</p> <p>13. Integrar a los alumnos en el aula.</p>	<ul style="list-style-type: none"><li>- Lingüística</li><li>- Social y ciudadana</li><li>- Autonomía e iniciativa personal</li><li>- Expresión cultural y artística</li></ul>

CONTENIDOS		
Concepto	Procedimiento	Actitudes
<ul style="list-style-type: none"><li>➤ Respeto</li><li>➤ multiculturalidad</li><li>➤ Igualdad</li><li>➤ Tolerancia</li><li>➤ Integración</li><li>➤ Empatía</li></ul>	<ul style="list-style-type: none"><li>➤ Situar y conocer las diferentes culturas de la clase</li><li>➤ Localizar cada cultura con su región en el mapamundi</li><li>➤ Conocer el árbol genealógico, valorando sus orígenes</li></ul>	<ul style="list-style-type: none"><li>➤ Respeto y tolerancia.</li><li>➤ Actitud activa y participativa.</li><li>➤ Empatía</li></ul>

**Temporalización:** 3 Unidades Didácticas de 4 sesiones de 55 minutos cada una, y una Unidad de 2 sesiones de 55 minutos cada una.

### SESIÓN 1: 12/11/2014

#### Actividad 1: We are the world

El profesor utilizará un mapamundi para indicar el lugar de procedencia de todos los alumnos de clase. Sucesivamente el profesor dedicará una parte de la clase para explicar algunos datos significativos sobre los lugares de origen de los alumnos. Antes de finalizar la clase el profesor asignará una serie de roles a todos los alumnos, de esta manera los alumnos tendrán que venir durante la próxima clase con algo significativo del país que les toco, aparte deberán traer información breve sobre el lugar que les toco.

(Aproximadamente 55 minutos)

## SESIÓN 2: 19/11/2014

### Actividad 1: Mi país

Durante el desarrollo de la segunda sesión los alumnos saldrán a explicar el objeto significativo que decidieron traer a la clase.

(Aproximadamente 15 minutos)

### Actividad 2: África

El profesor elegirá el continente de África para explicar un juego que se practica allí en las aldeas más pobres y humildes de Marruecos.

La actividad se denomina Babucha y consiste en que se coloca una línea (imaginaria) donde se sitúa el alumno que se la queda. Este debe colocarse con los pies abiertos sobre la línea.

A continuación, el resto de alumnos deben tirar su zapatilla con el pie tan lejos como puedan, siempre por debajo de las piernas del alumno que se la queda. Luego, el alumno que lanzó la zapatilla debe colocarse junto a ella sin poder tocarla. Cuando hayan tirado todos, el jugador que se la queda debe lanzar su zapatilla, con el pie, e intentar golpear o tocar la zapatilla de cualquier otro compañero. Si este consigue tocar alguna, el alumno al que le pertenece esa zapatilla pasa a quedársela. Si no consigue dar a ninguna, debe repetir la operación hasta que lo logre.

(Aproximadamente 40 minutos)

## SESIÓN 3: 26/11/2014

### Actividad 1: Países

El profesor pondrá una canción donde se nombra y se sitúa a cada país para que los alumnos lo vean y escuchen. Lo repetirá 3 veces porque el ritmo de la música es rápido. Los alumnos pueden ir cantándola para que se la vayan aprendiendo.

<http://www.youtube.com/watch?v=Csf7XNA8wc>

A continuación, profesor colocará un poster con las banderas de los diferentes países en la pizarra y explicará cual corresponde a cada país con ayuda del mapamundi que aparece en la canción anteriormente.

(Aproximadamente 20 minutos)



## Actividad 2: Florecilla

El profesor entregara una ficha con una flor dibujada en donde cada pétalo representa una bandera de un país. Cada alumno debe pintar la bandera de su país y las del país a la que pertenezcan sus amigos de clase.

Finalmente, el profesor hará una metáfora con ayuda de la flor. De esta forma los alumnos comprenderán que todos estamos unidos al mismo "tallo" y para que la flor esté bonita necesita todos sus pétalos.

(Aproximadamente 35 minutos)

(MIRAR ANEXO 3)

## SESIÓN 4: 03/12/2014

### Actividad 1: Yo lo he vivido

Los alumnos recibirán una charla sobre la importancia que tiene promover el respeto, la tolerancia y al mismo tiempo que comprendan que ser diferente es ser especial y no distinto.

(Aproximadamente 30 minutos)

### Actividad 2: The World

Antes de finalizar la clase dedicaremos los últimos minutos para enseñarles y cantar (profesor y alumnos) la canción de "We Are The World". El profesor enseñará las distintas versiones.

[http://www.youtube.com/watch?v=OoDY8ce\\_3zk](http://www.youtube.com/watch?v=OoDY8ce_3zk)

<http://www.youtube.com/watch?v=Glny4jSciVI>

(Aproximadamente 25 minutos).

#### JUSTIFICACIÓN UNIDAD 4: Juntos pero no revueltos

Con esta unidad lo que queremos fomentar es el trabajo en grupo. Para ello, deberán adquirir ciertos valores y normas para trabajar con orden y respeto. Uno de los temas a trabajar es "la navidad" ya que es un tema atractivo para los alumnos y muy amplio para los docentes.

OBJETIVOS	COMPETENCIAS BÁSICAS
<b>14.</b> Fomentar la colaboración y el trabajo en equipo	- Lingüística
<b>15.</b> Respetar y tolerar las distintas opiniones de los compañeros	- Social y ciudadana
<b>16.</b> Fomentar el espíritu navideño	- Autonomía e iniciativa personal
<b>17.</b> Participar activamente en el aula	- Expresión cultural y artística

CONTENIDOS		
Concepto	Procedimiento	Actitudes
<ul style="list-style-type: none"><li>➤ Respeto</li><li>➤ Tolerancia</li><li>➤ La navidad</li><li>➤ Villancicos</li><li>➤ Decoración navideña</li></ul>	<ul style="list-style-type: none"><li>➤ Conocer y valorar la navidad cristiana</li><li>➤ Reconocer la navidad en diferentes culturas</li><li>➤ Desarrollar las capacidades creativas y artísticas</li><li>➤ Representar la navidad</li></ul>	<ul style="list-style-type: none"><li>➤ Respeto y tolerancia.</li><li>➤ Actitud activa y participativa.</li><li>➤ Organización y colaboración correcta</li><li>➤ Espíritu navideño</li></ul>

**Temporalización:** 3 Unidades Didácticas de 4 sesiones de 55 minutos cada una, y una Unidad de 2 sesiones de 55 minutos cada una.

## **SESIÓN 1: 10/12/2014**

### **Actividad 1: Recíclame**

El profesor preguntará a los alumnos como celebran la navidad para que todos puedan ver como se da esta celebración en las diferentes culturas. Sucesivamente el profesor propondrá unos ejemplos sobre adornos reciclados, para que los alumnos con el material que tienen en la clase decoren el árbol del colegio.

(Aproximadamente 55 minutos)

## **SESIÓN 2: 17/12/2014**

### **Actividad 1: Christmas**

El profesor propondrá a los alumnos que realicen una postal navideña y que se la intercambien entre ellos al final de la clase. Finalmente, El profesor traerá bolsas de basura para que los alumnos se hagan disfraces, sucesivamente cantarán una canción en el patio del colegio junto con el resto de sus compañeros.

(Aproximadamente 55 minutos)

### ÁMBITO 3: APRENDER A COMPORTARSE

## UNIDAD 1: “Empatía”

Ponerse en el lugar de otra persona implica aprender a sentir como sus iguales, favoreciendo así la comprensión hacia los sentimientos personales y de otros, y desarrollando un comportamiento que fomente un ambiente positivo de crecimiento.

En definitiva es imposible contagiar valores relacionados con el comportamiento, sin previamente crear la necesidad de hacerlo, por este motivo la empatía es fundamental en el proceso.

OBJETIVOS	COMPETENCIAS BÁSICAS
<p><b>18.</b> Favorecer la comprensión hacia los sentimientos de los demás.</p> <p><b>19.</b> Fomentar actitudes de autocontrol emocional.</p> <p><b>20.</b> Desarrollar un comportamiento integrador.</p> <p><b>21.</b> Afrontar dilemas que favorezcan la empatía.</p>	<ul style="list-style-type: none"><li>- Aprender a aprender</li><li>- Social y ciudadana</li><li>- Autonomía e iniciativa personal</li><li>- Comunicación lingüística</li></ul>

CONTENIDOS		
Conceptos	Procedimientos	Actitudes
<ul style="list-style-type: none"><li>- Empatía</li><li>- Respeto</li><li>- Sensibilidad</li><li>- Emociones/Sentimientos</li></ul>	<ul style="list-style-type: none"><li>- Realizar dilemas morales simples y cotidianos que generen inquietudes con respecto a su comportamiento.</li><li>- Interpretar diferentes escenas sobre la importancia de respetar el silencio según el contexto, poniéndose en el lugar de otro.</li><li>- .interpretación de mensajes de texto oral, mediante un taller de cuenta cuentos.</li></ul>	<ul style="list-style-type: none"><li>- Participación activa</li><li>- Comportamiento en diferentes contextos.</li><li>- Ponerse en el lugar del otro.</li><li>- Reflexión simple</li></ul>

## SESIÓN 1: Pensando en los demás

### Actividad 1: Dilema moral

El desarrollo de estas dinámicas se repetirá eventualmente a lo largo de la unidad. Consiste en que el maestro/a plantee situaciones complejas e inacabadas para que mediante la reflexión, el debate y la elección conjunta, decidan qué camino es el mejor.

- Exponemos un ejemplo de dilema moral enfocado a niños de primer ciclo:

*“Llega un niño nuevo a la clase que se llama Abdulay. Dos niños de la clase se burlan de él por su color de piel.”*

*¿Cómo crees que se siente Abdulay?*

*¿Cómo crees que deberían comportarse los otros dos niños?*

- Duración: aproximadamente 15 min.

### Actividad 2: ¿Qué es la empatía?

El maestro/a leerá en voz alta el cuento de “Oliver Button es un nena”, enfatizando y procurando captar a los dicentes con la narración. El cuento trata de un niño que sufre bullying porque sus aficiones no son las típicas en relación a su género. Se deberá aprovechar para profundizar en el concepto de empatía y el respeto necesario para interiorizar el término.

Se añadirá al cuento una batería de preguntas sencillas que favorezcan la indagación del concepto, tales como:

- *¿Hace algo malo Oliver? ¿Está bien lo que hacen sus compañeros al burlarse de él? ¿Te has sentido alguna vez triste porque nadie te comprende? ¿Qué podemos hacer?*

Al finalizar el cuento, el maestro/a volverá a emerger su actitud empática, esta vez planteándoles que imaginen situaciones en la que la ejerzan, sirviendo este momento como posible evaluación.

- *Concepto de empatía: ponerse en el lugar del otro y actuar en consideración.*
- Duración: aproximadamente 35 min.

## SESIÓN 2: Aprendemos a comunicarnos

### Actividad 1: Dilema moral

Se seguirá el mismo sistema que en la sesión anterior, pero con un dilema diferente.

- Ejemplo:

*“Ariadna está en el comedor molestando a la gente de su alrededor, tirando la comida a sus compañeros, gritando, etc. Una cuidadora viene a pedirle que se comporte y ella no le hace caso.”*

*¿Crees que la actitud que toma Ariadna es buena?*

*¿Cómo se deben sentir los compañeros que están en su mesa?*

*¿Si ves a un niño/a portarse mal en el comedor, qué tienes que hacer?*

- Duración: aproximadamente 15 min.

### Actividad 2: Escenas de comunicación

El/la docente desarrollará una actividad de comparación de roles en diferentes escenas. Primero le pide a un alumno/a que salga de la clase y piense una anécdota que contarle al resto (*Ej: ¿Qué hiciste en Navidad?*). En ese momento el maestro/a trama con la clase no hacerle caso al niño/a que entrará a contar su historia, haciendo ruido y hablando entre ellos en voz alta. Después el maestro/a le pide que vuelva a salir y esta vez le dice a los niños que mantengan silencio y le miren con atención cuando el compañero/a esté hablando.

Para finalizar, el maestro/a pedirá al alumno/a que salió de la clase que explique cómo se sintió ante los dos casos y se favorecerá la situación de reflexión y debate sobre la importancia de respetar el turno de palabra y la atención.

- Duración: aproximadamente 20 min.

### Actividad 3: Consenso de las normas de comportamiento

El maestro/a dividirá a la clase en grupos de 3 a 4 miembros. A cada grupo le repartirá unas fichas con frases sin terminar que ellos deben completar a partir de su visión del comportamiento. Luego se leerán todas en voz alta y se guardarán para colgar en un tablón que desarrollaremos en la siguiente siguiente sesión.

- Se trata de que entre todos se consensue un compromiso de comportamiento dentro del aula para evitar que otros se sientan mal (empático).

- Duración: aproximadamente 15 min.

-

## SESIÓN 3 “Día Mundial de la Paz”

### Actividad 1: Exposición

Aprovechando el Día Mundial de la Paz, se representará la figura que supuso Nelson Mandela. Se propondrá una breve exposición previamente organizada con el grupo de 6º, en la que los niños mayores explican a los más pequeños quién fue Mandela y por qué es importante recordarlo en este día; enfocándolo hacia la importancia de la empatía para vivir en armonía.

Luego, pediremos a los espectadores que hagan una entrevista para solventar las dudas que puedan surgir hacia los ponentes de la exposición.

- La presentación puede desarrollarse en Power Point u otro medio audiovisual.
- Duración: aproximadamente 30 min.

### Actividad 2: Tratado de “Nelson Mandela”

Con los manifiestos de compromiso elaborados en la sesión anterior, los niños/as crearán un collage dentro de la silueta de Nelson Mandela (dibujada en papel craft u otro similar), con frases sobre el compromiso que se proponen cumplir, palabras claves y escenas recortadas de revistas en las que se transmita paz.

- Duración: aproximadamente 20 min.

## UNIDAD 2: “Simpatía”

Dentro de los caracteres que influyen en nuestro comportamiento, la simpatía es la fuerza de unión, la capacidad de ser afectivos para entablar nexos que nos beneficien. Por esta razón trabajar la simpatía incorporada al comportamiento, desemboca en el fortalecimiento de aquellos actos cooperativos básicos en la estancia escolar.

OBJETIVOS	COMPETENCIAS BÁSICAS
<ol style="list-style-type: none"><li>1. Concienciar acerca de la importancia de transmitir libremente las emociones.</li><li>2. Reconocer emociones negativas para aprender a controlarlas.</li><li>3. Mantener un ambiente enriquecedor dentro del aula.</li></ol>	<ul style="list-style-type: none"><li>- Aprender a aprender</li><li>- Social y ciudadana</li><li>- Autonomía e iniciativa personal</li><li>- Comunicación lingüística</li></ul>

CONTENIDOS		
Conceptos	Procedimientos	Actitudes
<ul style="list-style-type: none"><li>- Simpatía</li><li>- Afectividad</li><li>- Compañerismo</li><li>- Buen comportamiento</li></ul>	<ul style="list-style-type: none"><li>- Dinámicas para reconocer emociones.</li><li>- Situarse en contextos diferentes que induzcan a modelar sus comportamientos</li><li>- Trabajar pautas de comportamiento positivas para sus semejantes.</li></ul>	<ul style="list-style-type: none"><li>- Participación activa</li><li>- Comportamiento adecuados en diferentes contextos.</li><li>- Valorar el interés por favorecer el ambiente del aula.</li><li>- Reflexión</li></ul>

### SESIÓN 1

#### Actividad 1: Félix, el payaso feliz

La diversión debe estar presente si se quiere trabajar la simpatía, por ello, en esta actividad, el profesor/a se disfrazará de “Félix, el payaso feliz”. La dinámica consiste en que los alumnos/as identifiquen las expresiones del payaso (alegría, miedo, tristeza, asco, sorpresa...). Hará cosas para que los niños se rían (esto provoca extrema felicidad en él) pero de repente le pasará algo



que le hará sentir muy triste (se le explota un globo). Entonces, el payaso pide a la clase que le abracen para sentirse mejor, que le digan palabras de ánimo y que traten de consolarlo.

- Duración: aproximadamente 30 min.

### Actividad 2: Reflexión

Para concluir se puede hacer una breve reflexión sobre por qué es importante hacer que las personas de nuestro alrededor se sientan bien y cómo podemos actuar para ello.

*¿Qué cosas nos hacen sentir bien? ¿Qué nos gusta que nos hagan?*

*¿Qué podemos hacer para que otros se sientan bien?*

*¿Qué piensa que es "ser simpático"? (Crear un concepto colectivo)*

- Se intentará construir un concepto que defina la simpatía para hacer un cartel y pegarlo en la clase.
- Duración: aproximadamente 20 min.

## SESIÓN 2:

### Actividad 1: Hablar sin la boca

En esta actividad el maestro/a trabajará cómo utilizar el lenguaje gestual y el lenguaje verbal para expresar sentimientos. Se trata de que los niños tomen conciencia de cómo se sienten en diferentes situaciones y sean capaces de expresarlas e identificarlas en ellos y en los demás. Para ello se colocará a los niños/as en círculo y comenzarán a expresar emociones sólo con gestos.

- Duración: aproximadamente 15 min.

### Actividad 2: Con ojos nuevos

La actividad trata de representar en clave de humor una serie de acontecimientos que están escritos en unas fichas (A), con el estilo que nos indican unas fichas (B). Por lo tanto, cada alumno/a debe coger al azar una ficha A y una B.

Ejemplos de acontecimientos, fichas A:

- *La pérdida de un paraguas*
- *Fregar los platos un domingo*

- La salida de vacaciones
- La entrada de los alumnos/as en el colegio
- La espera de la guagua y, cuando llega, no hay sitio para todos.
- La derrota de tu equipo favorito
- Etc.

Ejemplos de acontecimientos, fichas B:

- Modo cómico
- Modo trágico
- Modo escandaloso
- Modo entusiasta
- Modo asustado
- Etc.
- Duración: aproximadamente 40 min.

## SESIÓN 3

### Actividad 1: La historia de mi nombre

Uno de los elementos clave para desarrollar la simpatía hacia los demás es primero tener autoconfianza. Por ello, el maestro/a debe favorecer que los niños/as ganen seguridad en sí mismos, sabiendo quiénes son.

Se inicia la actividad pidiendo la colaboración de las familias. El maestro/a envía una nota para que les comenten a sus hijos el origen de su nombre, por qué lo eligieron, quién lo eligió, si fue de común acuerdo o no, y todos los detalles de la historia del nombre de sus hijos.

Después la puesta en común se hace en una asamblea y se comenta la historia de cada nombre. Se les anima a que comenten si les gusta su nombre, cómo se sienten con su historia, qué color le pondrían, qué música, qué textura...

- Duración: aproximadamente 30 min.

\*Se pueden presentar alternativas, como por ejemplo repartirle a cada uno/a una cartulina para que escriban su nombre y lo decoren con dibujos y con los elementos más importantes de su historia.

- Duración: aproximadamente 20 min.

## **Actividad 2: Me alegra...**

El maestro/a explica que van a trabajar sobre frases bonitas que podemos decirnos haciéndoles reflexionar que todos/as tenemos aspectos positivos y cualidades a las que darle valor.

El profesor/a tendrá en una cestita los nombres de todos los alumnos/as, cada niño/a saca un nombre de un compañero/a. A continuación se le reparte a cada uno/a un papel para que le escriba al otro compañero/a: Me alegra que estés... Me alegra que seas...

Luego cada uno/a entregará el papel correspondiente mientras le dice la frase. El niño/a que lo reciba el papel sigue con la cadena hasta que todos reciban los mensajes.

- Duración: aproximadamente 20 min.

## **SESIÓN 4: "El Carnaval"**

### **Actividad 1**

Con motivo de la fecha de carnaval, el maestro/a tratará de favorecer el ambiente en clase a través de juegos de rol en los que cada niño/a se pone una careta en interpreta su papel.

Para ello se pueden crear las caretas a partir de unas plantillas, utilizando con materiales reciclados (trozos de papel, tela, hojas secas de árboles...) que puedan transmitir las diferentes emociones y jugar a representar, a modo de carnaval veneciano, fomentando la libre expresión gestual, acompañados de música.

- Duración: 55 min.

## UNIDAD 3: “Inclusión”

Trabajar con los/as niños/as rasgos del comportamiento que favorezcan la creación de espacios inclusivos, creemos que es indispensable en esta etapa, teniendo en cuenta las diversas situaciones que implica la relación de estos/as con sus iguales.

OBJETIVOS	COMPETENCIAS BÁSICAS
<ol style="list-style-type: none"><li>1. Comprender el valor enriquecedor de la multiculturalidad .</li><li>2. Adoptar actitudes inclusivas con sus semejantes</li><li>3. Reflexionar acerca de la igualdad de género.</li><li>4. Mantener una actitud respetuosa</li></ol>	<ul style="list-style-type: none"><li>- Social y ciudadana</li><li>- Aprender a aprender</li><li>- Comunicación lingüística</li><li>- Cultural y artística</li></ul>

CONTENIDOS		
Conceptos	Procedimientos	Actitudes
<ul style="list-style-type: none"><li>- Inclusión</li><li>- Respeto</li><li>- Igualdad</li><li>- Sensibilidad</li></ul>	<ul style="list-style-type: none"><li>- Dinámicas para reconocer y reflexionar roles sexistas</li><li>- Trabajar en un ambiente inclusivo para que establezcan relaciones con respeto</li><li>- Meterse en el papel de diferentes culturas para comprender su valor</li></ul>	<ul style="list-style-type: none"><li>- Comportamiento inclusivo</li><li>- Respeto consciente ante las diferencias de raza o género</li><li>- Reflexión</li><li>- Desempeño activo del aprendizaje</li></ul>

### SESIÓN 1: “Día Internacional de la mujer”

#### Actividad 1: Ambigüedad de género

Para trabajar el concepto de género desde su libertad de ser, propiciando el respeto y la tolerancia, se propone la siguiente actividad como vehículo de aprendizaje. Consiste en presentar imágenes donde aparezcan personas desempeñando funciones que no sean habituales de su rol, una obrera, un señor de la limpieza etc.

En el transcurso de la actividad será importante sonsacar opiniones y apaciguar aquellas que impliquen intolerancia, invitando a la reflexión y tomando la felicidad de esa persona como apoyo.

Para terminar se debe intentar que los niños puedan actuar de cualquier forma sin que los grilletes del género los limiten.

Temporalización: 25 minutos

### **Actividad 2: Vaivén de personajes**

Al finalizar la primera actividad, para trabajar el concepto en un contexto más divertido se llevará a cabo el juego de “averigua el personaje” que se adecuará de la siguiente manera. Meteremos en una caja papeles con diferentes personajes que desempeñen labores consolidadas para un género (señora de la limpieza, pirata, princesa, obrero etc.) repartiéndose aleatoriamente los roles. Más tarde uno a uno representarán su papel sea cual sea el que le toque, insistiendo en mantener una actitud respetuosa en cada caso.

Temporalización: 30 minutos.

## **SESIÓN 2: Multiculturalidad**

### **Actividad 1: Escuelas alrededor del mundo**

En esta actividad la capacidad de comparación y comprensión debe estar despierta para extraer toda la sabiduría que propagan. La tarea consiste en visualizar videos de escuelas de todo el mundo (Senegal, Estados Unidos, Noruega, Guatemala, China) valorando sus diferencias, situaciones etc. Por ejemplo preguntas acerca de cómo se llega a la escuela, de cuanto material disponen o las razas de los niños deberán plantearse al o largo de los videos.

Será importante centrar la atención de los/as alumnos/as en el tipo de comportamiento que tienen los/as niños/as en cada escuela para que sepan diferenciar la “buena” de la “mala” conducta, términos que acabarán consensuándose con toda la clase.

Temporalización: 40 minutos

### **Actividad 2: Valoración de escuela**

A continuación de la actividad anterior, dividiremos la clase en cinco grupos dándole a cada uno la representación de una escuela. La tarea consiste en recopilar aquellas observaciones entre el grupo para luego compartirlas con sus compañeros/as. Se pedirá que expresen todo aquello que les haya sorprendido, pero deberán centrar sus reflexiones en torno al comportamiento de cada escuela.

Temporalización: 25 minutos

## SESIÓN 3: “Día Mundial del No Racismo”

### Actividad 1

En esta actividad, se trabaja **el sentimiento de grupo**, además de la idea de la igualdad y la importancia de cada uno en el “todo”. Consiste en contarles una historia sobre una caja de colores en la que cada lápiz se sentía superior frente otros. Seguidamente, se muestran dibujos coloreados con varios colores y otros sólo con un color, para hacer la comparación. Luego se les pide a los alumnos/as que elijan un color y pinten entre todos un mural.

La finalidad es que lleguen a reflexionar que el dibujo queda mucho más bonito si todos colaboran.

- Duración: aproximadamente 30 min.

### Actividad 2

Tras la primera actividad, y aprovechando en el caso de que sea así la multiculturalidad en el aula, pediremos que aquellos niños y niñas cuya procedencia sea extranjera cuente a sus compañeros sus orígenes, experiencias y riquezas.

A este momento, deberá acompañarle la palabra persona como designación de cualquier ser humano. La importancia de la actividad reside en que los niños sean capaces de dejar atrás comportamientos intolerantes.

Temporalización: 20 minutos.

## SESIÓN 4: “Día Mundial del Teatro”

### Actividad 1: Taller de cuentacuentos

Con motivo del día mundial del teatro, diseñaremos la sesión en torno a un taller de cuentacuentos para trabajar valores.

- Duración: aproximadamente 30 min.

### Actividad 2: Inventamos con cuerdas

- Para finalizar, la sesión se dedicará a juegos de desinhibición y expresión corporal, en la que los niños empleen la imaginación con objetos cotidianos. Por ejemplo, los niños se colocan de pie formando un círculo y cada uno tiene una

cuerda a la que debe buscarle una característica inusual, transformando el objeto en diferentes útiles. De esta forma se llena así la escena de diversas acciones dotadas de sus correspondientes sentimientos, dejando que la imaginación haga que el objeto pierda su función real y se convierta en otra cosa.

- Duración: aproximadamente 10 min.
  
- Con las mismas cuerdas se puede crear un dibujo colectivo, Cada uno de los niños/as colocará por turnos una cuerda en el suelo con la forma que prefiera. De este modo, irá apareciendo en el suelo un dibujo a lo grande con distintas formas.
  
- Duración: aproximadamente 10 min.

## UNIDAD 4: “Altruismo”

El altruismo como ímpetu de ser, marca desde el razonamiento la manera de afrontar nuestras posiciones en el mundo, en pro de las personas con quienes convivimos. Con respecto al comportamiento, ser altruista implica ser capaz de sobreponerse al individualismo para asumir actos que, beneficiando a otros, nos nutramos nosotros.

OBJETIVOS	COMPETENCIAS BÁSICAS
<ol style="list-style-type: none"><li>1. Establecer un comportamiento solidario de forma activa por observación de referentes.</li><li>2. Crear una vision altruista en los dicentes.</li><li>3. Inmiscuirlos en las labores sociales de su entorno</li></ol>	<ul style="list-style-type: none"><li>- Social y ciudadana</li><li>- Conocimiento e interacción con el mundo físico</li><li>- Comunicación lingüística</li><li>- Cultural y artística</li></ul>

CONTENIDOS		
Concepto	Procedimiento	Actitudes
<ul style="list-style-type: none"><li>- Solidaridad</li><li>- Altruismo</li><li>- ONG</li><li>- Ayudar</li><li>- Participar</li></ul>	<ul style="list-style-type: none"><li>- Crear presentes con recursos reciclados a partir de su propia creatividad</li><li>- Donar a una institución social cercana los objetos creados</li><li>-</li></ul>	<ul style="list-style-type: none"><li>- Implicación con la actividad</li><li>- Trabajo en equipo</li><li>- Participación activa</li></ul>

### SESIÓN 1

#### Actividad 1: Taller de arte solidario

Para comenzar la sesión se debe explicar a los niños el concepto de altruismo y del trabajo voluntario a través de imágenes o vídeos de poca duración.

Luego se pondrá en marcha un taller de creación de diferentes juegos u objetos fabricados con materiales reciclados.

Como ejemplo, se puede hacer un puzle con palos de helado como este:





\*En caso de no conseguir suficientes palos de helado, se podría usar tetrabrikas como por ejemplo, un cartón de leche y recortar las piezas en forma de palo de helado y pintarlas con témperas.

Para guardar el puzle, se hará una cajita con tetrabrikas también, pero de forma cuadrada y de un tamaño suficiente como para que quepan los trozos del puzle.

La idea es que en la siguiente sesión se donen los presentes a una organización social cercana al colegio, para transmitir a los niños la idea de ofrecer sin esperar nada a cambio.

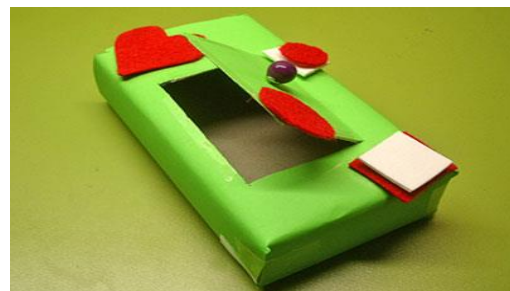

- Duración: 55 min.

## SESIÓN 2: “Visita a una ONG”

### Actividad 1: Visita y donación de juegos reciclados

Una forma de acercar a los niños a la idea de altruismo es que entiendan que se puede hacer algo positivo por los demás sin necesidad de esperar nada a cambio.

Con los puzles reciclados que se fabricaron en la sesión anterior se llevará a cabo la donación de éstos a una organización no lucrativa de la zona.

\*La ONG “Club Lions” ha emprendido un proyecto de ayuda a hijos/as de mujeres víctimas de violencia de género. En contacto con la asociación de mujeres y la ONG se puede donar para los niños los juguetes creados.

- La duración puede estimarse para una sesión (55 min.), aunque podría prorrogarse más tiempo si se logra concertar un encuentro de convivencia con los niños/as.

### ÁMBITO 3: ENSEÑAR A PENSAR Y APRENDER

#### UNIDAD 1: ¡Regálame un cuento!

Esta unidad se basa en la extracción de información (valores, contenido, etc.) a partir de un texto determinado. Tiene como motivo el día del libro, celebrado el 23 de abril. Por otro lado es importante el fomentar los valores de interés por la lectura y presentar la lectura como un proceso interesante y no algo aburrido y negativo, sólo de esta manera los alumnos se interesarán en un futuro por ella, teniendo esto repercusión positiva en su desarrollo educativo.

OBJETIVOS	COMPETENCIAS BÁSICAS
<p>22. Fomentar la lectura interpersonal e intrapersonal.</p> <p>23. Reconocer los distintos valores que puede presentar la lectura.</p> <p>24. Fomentar la participación activa en el aula.</p> <p>25. Integrar a los alumnos en el aula.</p>	<ul style="list-style-type: none"><li>- Lingüística</li><li>- Social y ciudadana</li><li>- Competencia cultural y artística</li><li>- Autonomía e iniciativa personal</li></ul>

CONTENIDOS		
Concepto	Procedimiento	Actitudes
<ul style="list-style-type: none"><li>➤ Paciencia</li><li>➤ Esfuerzo</li><li>➤ Aceptación</li><li>➤ Empatía</li><li>➤ Participación activa</li><li>➤ Normas</li></ul>	<ul style="list-style-type: none"><li>➤ Presentar una lectura enfocada en un cuento infantil</li><li>➤ Conocer distintos valores que aparezcan en la lectura</li><li>➤ Participar de forma activa en el aula leyendo dicho cuento</li></ul>	<ul style="list-style-type: none"><li>➤ Respeto y tolerancia</li><li>➤ Actitud activa y participativa</li><li>➤ Ponerse en el lugar del otro</li></ul>

**Temporalización:** 3 Unidades Didácticas, dos de ellas de 3 sesiones y una de 2, todas de 55 minutos de duración.

## **SESIÓN 1: 22/04/2015**

### **Actividad 1: Una imagen vale más que mil palabras**

Con motivo del día del libro, que se celebra el 23 de abril, el docente llevará al aula el cuento tradicional de Los tres cerditos. Este leerá a toda la clase la historia. Una vez leído el cuento, seleccionará a diversos alumnos para, de forma oral, realizarles una serie de preguntas interactivas para analizar si han percibido los valores principales que intenta transmitir y de qué forma lo han hecho. (25 min)

(MIRAR ANEXO 4)

En segundo lugar, deberán realizar un dibujo que les recuerde uno de los valores que le transmite el libro. El profesor enseñará a la clase, las ilustraciones que posee el cuento para que ellos tomen ejemplo de que un libro no se vale de palabras sino también de ilustraciones que transmiten percepciones. (20 min)

## **SESIÓN 2: 29/04/2015**

### **Actividad 1: ¡Nos encantan los regalos!**

En la segunda sesión, el profesor debe plantear una perspectiva activa hacia la lectura. Por ello, los alumnos traerán de casa un cuento que les guste para así, primero, poder leerlo de forma intrapersonal, es decir, para sí mismos, y luego, hacia el resto de la clase. El docente realizará preguntas a algunos alumnos al azar para evaluar la incidencia del libro en los niños y de qué forma actúan frente al interés de un compañero al enseñarles algo nuevo. De esta forma se intenta fomentar la lectura compartida desde temprana edad, puesto que es un elemento positivo en la educación interactiva. (55 min)

## UNIDAD 2: ¡Mi mamá me mima!

Esta unidad está enfocada en establecer un vínculo entre la lectura y las representaciones de esas letras en imágenes.

OBJETIVOS	COMPETENCIAS BÁSICAS
<p>26. Fomentar la colaboración y el trabajo en equipo.</p> <p>27. Desarrollar la participación activa.</p>	<ul style="list-style-type: none"><li>- Lingüística</li><li>- Social y ciudadana</li><li>- Autonomía e iniciativa personal</li><li>- Expresión cultural y artística</li></ul>

CONTENIDOS		
Concepto	Procedimiento	Actitudes
<ul style="list-style-type: none"><li>➤ Respeto</li><li>➤ Trabajo en equipo</li><li>➤ Convivencia</li><li>➤ Igualdad</li><li>➤ Tolerancia</li></ul>	<ul style="list-style-type: none"><li>➤ Representar con títeres una situación y contexto determinados.</li><li>➤ Realizar un cuento a partir de algo que les inspire.</li><li>➤ Participar de forma activa en la clase mediante la exposición de su cuento.</li></ul>	<ul style="list-style-type: none"><li>➤ Respeto</li><li>➤ Actitud activa y participativa</li></ul>

**Temporalización:** 3 Unidades Didácticas, dos de ellas de 3 sesiones y una de 2, todas de 55 minutos de duración.

### SESIÓN 1: 06/05/2015

#### Actividad 1: ¡Fabrica tu avatar!

El profesor propondrá una representación con títeres de un cuento infantil. Los títeres se realizarán en la clase utilizando un calcetín y algunos elementos decorativos, los alumnos serán los creadores de su personaje. La clase se estructurará en la realización de los títeres (30-35 min) como primera parte, y luego la representación del cuento (20-25 min). (MIRAR ANEXO 5)

## **SESIÓN 2: 13/05/2015**

### **Actividad 1: ¡Tú también puedes hacerlo!**

A partir de la sesión de la semana pasada, el profesor debe recordarles los puntos clave para que tengan un referente y así puedan escribir un breve relato de 5-10 líneas en el que cuenten una historia que consideren apropiada. A medida que van escribiendo, los alumnos, podrán preguntarle al profesor en caso de duda puesto que el profesor desarrollará un feedback continuo a lo largo de la sesión. (55min)

## **SESIÓN 3: 20/05/2015**

### **Actividad 1: ¡Nos interesa tu historia!**

Esta sesión estará enfocada en la anterior y en ella cada alumno tendrá que contar su cuento al resto de la clase pudiendo utilizar los títeres de la primera sesión de esta unidad. Con ello aparte de hacer que cada alumno se sienta importante, lo cual es motivante para él, también se fomentará la lectura compartida que se menciona en la primera sesión de esta unidad. (55min)

### UNIDAD 3: ¡Viva Canarias!

El propósito que se intenta conseguir con esta unidad, no es otro que el de inculcarles a los niños desde tempranas edades la importancia que tiene la cultura en la que ellos se desenvuelven, en este caso la Canaria, aprendiéndola de una forma divertida y dinámica a través de la realización de deportes autóctonos o actividades en la que se desarrolle la inteligencia lógica como es el ejemplo del Tangram.

OBJETIVOS	COMPETENCIAS BÁSICAS
<p>28. Fomentar la cultura del entorno que les rodea.</p> <p>29. Fomentar la participación activa.</p> <p>30. Desarrollar la inteligencia lógica.</p>	<ul style="list-style-type: none"><li>- Lingüística</li><li>- Social y ciudadana</li><li>- Autonomía e iniciativa personal</li><li>- Expresión cultural y artística</li><li>- Matemática</li></ul>

CONTENIDOS		
Concepto	Procedimiento	Actitudes
<ul style="list-style-type: none"><li>➤ Lógica visual</li><li>➤ Cultura</li><li>➤ Participación</li><li>➤ Convivencia</li><li>➤ Trabajo en equipo</li></ul>	<ul style="list-style-type: none"><li>➤ Realizar estrategias matemáticas por medio del tangram</li><li>➤ Realizar distintos deportes relacionados con la cultura Canaria</li><li>➤ Reconocer la cultura Canaria</li></ul>	<ul style="list-style-type: none"><li>➤ Respeto y tolerancia.</li><li>➤ Actitud activa y participativa.</li><li>➤ Actitud positiva hacia la muestra de la cultura de su entorno.</li></ul>

**Temporalización:** 3 Unidades Didácticas, dos de ellas de 3 sesiones y una de 2, todas de 55 minutos de duración.

### SESIÓN 1: 27/05/2015

#### Actividad 1: ¡Hagamos nuestras islas!

El docente repartirá a cada uno de los alumnos diversas piezas del tangram y una fotocopia del mapa de las Islas Canarias ya realizadas con este para que los niños puedan guiarse en cuanto a la forma y situación de cada una de las islas. A partir del mapa, los niños deberán realizar las 7 islas con las piezas. (MIRAR ANEXO 6 Y 7)

## **SESIÓN 2: 10/06/2015**

### **Actividad 1: ¡Si lo que te preocupa es ganar, no mereces participar! (I)**

El profesor irá con la clase al patio del colegio y allí montará un circuito con una serie de deportes relacionados con la cultura canaria para que los niños realicen. Antes de practicar los ejercicios, se explicará qué relación tiene cada deporte propuesto para realizar con la cultura del archipiélago y el motivo de porque se han seleccionados esos y no otros.

## **SESIÓN 3: 17/06/2015**

### **Actividad 1: ¡Si lo que te preocupa es ganar, no mereces participar! (II)**

Se continuará con el circuito de deportes canarios en el patio de la escuela, para que todo el alumnado pueda conocer diversas actividades físicas autóctonas.

### **Actividad 2: ¿Qué has aprendido compañero?**

Una vez acabado y recogido el circuito anterior, el docente ordenará a los alumnos a sentarse formando un círculo en el propio patio y allí les hará diversas cuestiones, de forma oral, acerca de lo que han aprendido con los deportes que han practicado en estas dos sesiones. También se resolverán las dudas que puedan tener los niños.

# ANEXOS

## ANEXO 1

### EL PATITO FEO

Como en cada verano, a la Señora Pata le dio por empollar y todas sus amigas del corral estaban deseosas de ver a sus patitos, que siempre eran los más guapos de todos.

Llego el día en que los patitos comenzaron a abrir los huevos poco a poco y todos se juntaron ante el nido para verles por primera vez.

Uno a uno fueron saliendo hasta seis preciosos patitos, cada uno acompañado por los gritos de alegría de la Señora Pata y de sus amigas. Tan contentas estaban que tardaron un poco en darse cuenta de que un huevo, el más grande de los siete, aun no se había abierto.

Todos concentraron su atención en el huevo que permanecía intacto, también los patitos recién nacidos, esperando ver algún signo de movimiento.

Al poco, el huevo comenzó a romperse y de el salió un sonriente patito, mas grande que sus hermanos, pero ¡oh, sorpresa!, muchísimo mas feo y desgarbado que los otros seis...

La Señora Pata se moría de vergüenza por haber tenido un patito tan feo y le aparto de ella con el ala mientras prestaba atención a los otros seis.

El patito se quedo tristísimo porque se empezó a dar cuenta de que allí no le querían...

Pasaron los días y su aspecto no mejoraba, al contrario, empeoraba, pues crecía muy rápido y era flaco y desgarbado, además de bastante torpe el pobre.

Sus hermanos le jugaban pesadas bromas y se reían constantemente de el llamándole feo y torpe.

El patito decidió que debía buscar un lugar donde pudiese encontrar amigos que de verdad le quisieran a pesar de su desastroso aspecto y una mañana muy temprano, antes de que se levantase el granjero, huyo por un agujero del cercado.

Así llego a otra granja, donde una anciana le recogió y el patito feo creyó que había encontrado un sitio donde por fin le querrían y cuidarían, pero se equivoco también, porque la vieja era mala y solo quería que el pobre patito le sirviera de primer plato. Y también se fue de aquí corriendo.

Llego el invierno y el patito feo casi se muere de hambre pues tuvo que buscar comida entre el hielo y la nieve y tuvo que huir de cazadores que querían dispararle.



Al fin llegó la primavera y el patito pasó por un estanque donde encontró las aves más bellas que jamás había visto hasta entonces. Eran elegantes, gráciles y se movían con tanta distinción que se sintió totalmente acomplejado porque él era muy torpe. De todas formas, como no tenía nada que perder se acercó a ellas y les preguntó si podía bañarse también.

Los cisnes, pues eran cisnes las aves que el patito vio en el estanque, le respondieron:

- ¡Claro que sí, eres uno de los nuestros!

A lo que el patito respondió:

- ¡No os burléis de mí! Ya sé que soy feo y flaco, pero no os deberíais reír por eso...

- Mira tu reflejo en el estanque -le dijeron ellos- y verás como no te mentimos.

El patito se introdujo incrédulo en el agua transparente y lo que vio le dejó maravillado.

¡Durante el largo invierno se había transformado en un precioso cisne!. Aquel patito feo y desgarbado era ahora el cisne más blanco y elegante de todos cuantos había en el estanque.

Así fue como el patito feo se unió a los suyos y vivió feliz para siempre.

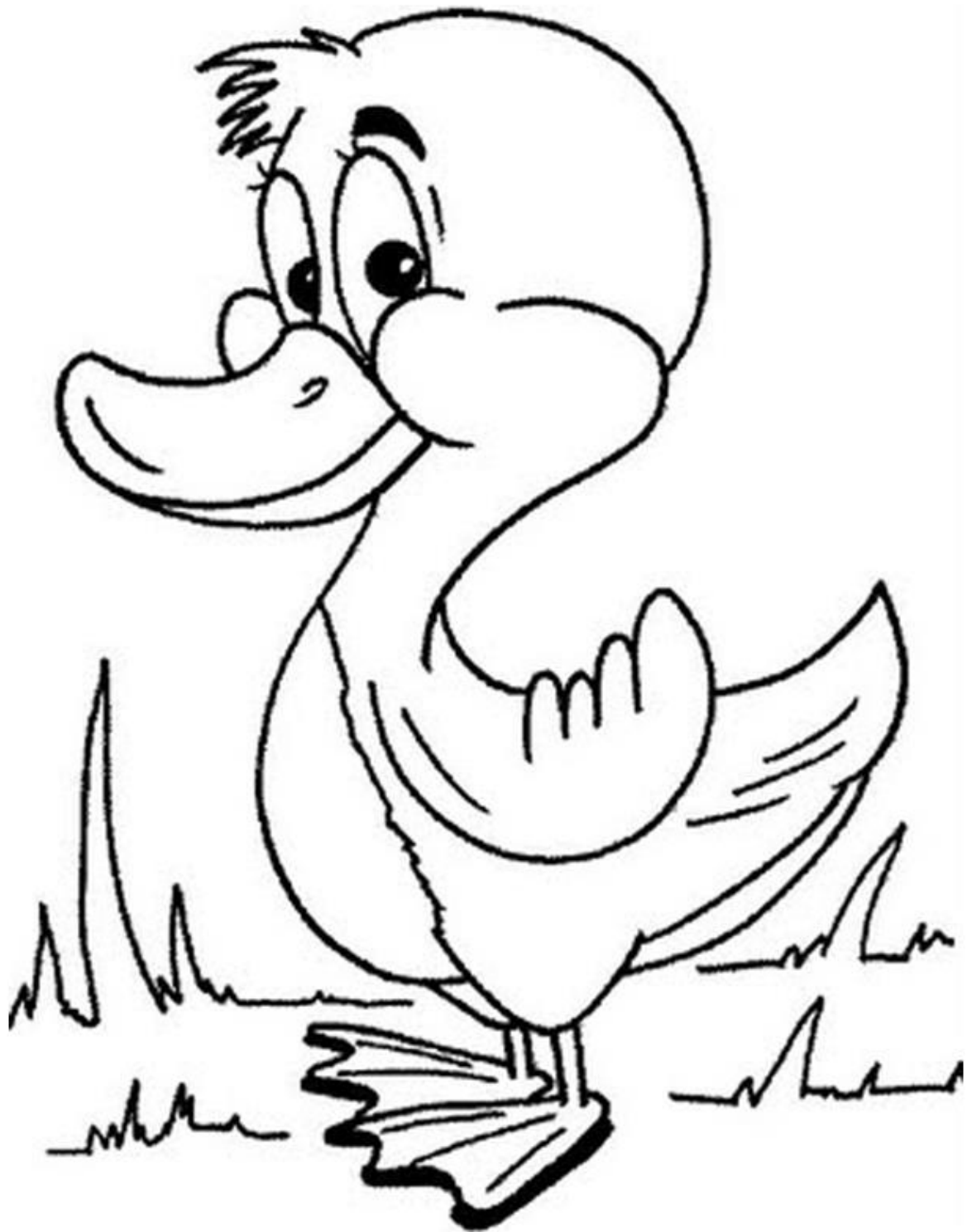

ANEXO 3

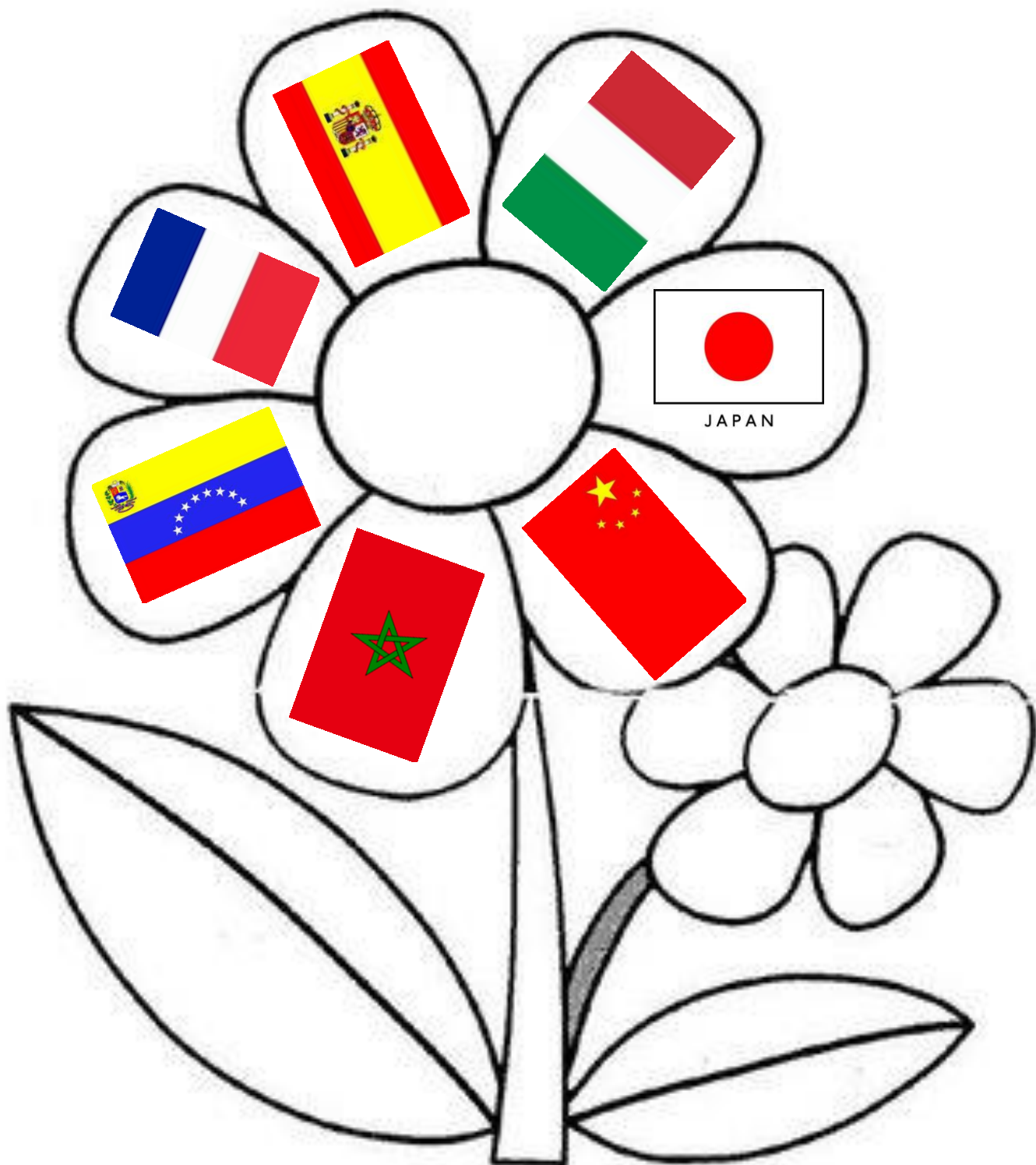

## **ANEXO 4**

### **(Los tres cerditos)**

En el corazón del bosque vivían tres cerditos que eran hermanos. El lobo siempre andaba persiguiéndoles para comérselos. Para escapar del lobo, los cerditos decidieron hacerse una casa. El pequeño la hizo de paja, para acabar antes y poder irse a jugar.

El mediano construyó una casita de madera. Al ver que su hermano pequeño había terminado ya, se dio prisa para irse a jugar con él.

El mayor trabajaba en su casa de ladrillo.

- Ya veréis lo que hace el lobo con vuestras casas- riñó a sus hermanos mientras éstos se lo pasaban en grande.

El lobo salió detrás del cerdito pequeño y él corrió hasta su casita de paja, pero el lobo sopló y sopló y la casita de paja derrumbó.

El lobo persiguió también al cerdito por el bosque, que corrió a refugiarse en casa de su hermano mediano. Pero el lobo sopló y sopló y la casita de madera derribó. Los dos cerditos salieron pitando de allí.

Casi sin aliento, con el lobo pegado a sus talones, llegaron a la casa del hermano mayor.

Los tres se metieron dentro y cerraron bien todas las puertas y ventanas. El lobo se puso a dar vueltas a la casa, buscando algún sitio por el que entrar. Con una escalera larguísima trepó hasta el tejado, para colarse por la chimenea. Pero el cerdito mayor puso al fuego una olla con agua. El lobo comilón descendió por el interior de la chimenea, pero cayó sobre el agua hirviendo y se escaldó.

Escapó de allí dando unos terribles aullidos que se oyeron en todo el bosque. Se cuenta que nunca jamás quiso comer cerdito.

FIN

## ANEXO 5

### El gusano y los animales salvajes

Érase una vez un conejo que salió de casa para ir de paseo.

Aprovechando su ausencia, un gusano se coló en la casa del conejo.

Cuando el conejo regresó y vio unas huellas en el suelo, desconfió y gritó:

Conejo--- ¡EH! ¿Quién se ha metido en mi casa?

El gusano proclamó a gritos con la voz más potente que pudo:

Gusano --- ¡Soy el gran guerrero, hijo del gigante que escapó de las cadenas de los Dioses! ¡Yo tiro por los suelos al rinoceronte y hago al elefante caca de vaca! ¡Soy invencible!

El conejo huyó a toda prisa, pensando:

Conejo--- ¿Cómo voy a enfrentarme yo, que soy tan pequeñito a un animalote que usa el rinoceronte de alfombra para limpiarse los pies de la caca de vaca que ha convertido al elefante?

Por el camino encontró al perro, y le pidió que fuera con él para hablar con aquel tipejo que se había instalado en su casa. El perro accedió y cuando llegaron a casa del conejo, ladró con fuerza y preguntó:

Perro--- ¿¡Quién se ha metido en casa de mi amigo el conejo!?

El gusano respondió con un gran vozarrón:

Gusano--- ¡Soy el gran guerrero, hijo del gigante que escapó de las cadenas de los Dioses! ¡Yo tiro por los suelos al rinoceronte y hago al elefante caca de vaca! ¡Soy invencible!

Al oír estas palabras, el perro dijo con las orejas gachas:

Perro--- no tengo nada que hacer con un tipo así...

Y se largó con el rabo entre las piernas.

Entonces el conejo fue a buscar al leopardo, y le pidió que fuera a hablar con el gigante que tenía metido en casa.

Al llegar a casa de la liebre, el leopardo rugió:

Leopardo --- ¿¡Quién se ha metido en casa de mi amigo el conejo!?

El gusano volvió a responder a gritos:

Gusano--- ¡Soy el gran guerrero, hijo del gigante que escapó de las cadenas de los Dioses! ¡Yo tiro por los suelos al rinoceronte y hago al elefante caca de vaca! ¡Soy invencible!

El leopardo se asustó:

Leopardo --- ¡Si hace picadillo al rinoceronte y al elefante, imagínate que hará conmigo!

Y huyó muerto de miedo

Había que empezar de nuevo. Esta vez la liebre fue a pedir ayuda al rinoceronte.

Cuando el rinoceronte llegó ante la casa del conejo y preguntó quién estaba dentro, oyó un vozarrón que decía:

Gusano--- ¡Soy el gran guerrero, hijo del gigante que escapó de las cadenas de los Dioses! ¡Yo tiro por los suelos al rinoceronte y hago al elefante caca de vaca! ¡Soy invencible!

¡Uy!, lo que pensó el rinoceronte de verdad cuando escuchó estas palabras.

Rinoceronte --- ¿Qué? ¿Dices que me puedes tirar por los suelos de un soplido? Ay, no, yo prefiero seguir vivo y coleando

Y salió por patas lo más rápido que pudo.

Y así fue como el conejo no le quedó más remedio que ir a buscar al elefante y pedirle ayuda.

El elefante la acompañó, preguntó quién estaba dentro de la casa, escuchó la respuesta y finalmente dijo que no tenía ni pizca de ganas de convertirse en estiércol.

¡Pobre conejo! ¿Qué podía hacer? Ni siquiera los animales más fuertes y grandes de la selva se atrevían a echar aquel huésped indeseable, que se le había metido en la casa...

Lloraba y suspiraba por su desgracia cuando pasó por allí una rana.

La rana le preguntó por qué lloraba y el conejo se lo contó todo.

Entonces la rana se acercó al portal de la casa del conejo y preguntó quién estaba dentro. Obtuvo la misma respuesta que los demás animales:

Gusano--- ¡Soy el gran guerrero, hijo del gigante que escapó de las cadenas de los Dioses! ¡Yo tiro por los suelos al rinoceronte y hago al elefante caca de vaca! ¡Soy invencible!

Pero la rana, en vez de huir, se acercó más a la puerta y gritó:

Rana--- ¡Pues prepárate porque ahora vengo yo! ¡Puedo saltar como una catapulta y además tengo un aspecto monstruoso!

Cuando el gusano lo oyó, se puso a temblar como una hoja. ¡A saber quién estaba en la entrada! ¡Y a saber si de un brinco saltaría por la ventana y lo dejaría hecho polvo! Prefirió asomar la nariz y confesar:

Gusano--- No soy más que un gusano...

Todos los animales del lugar, que se habían acercado a la cabaña del conejo para ver qué tipo de gigante se había colado allí, y para saber cómo acaba todo, no pudieron evitarlo y soltaron una gran carcajada.

(Risas de todos)

Y mientras, el conejo y la rana saltaban y bailaban de alegría, el perro, el leopardo, el rinoceronte y el elefante querían morirse de vergüenza.

El gusano pidió perdón, quedando inmediatamente perdonado, y todos muy felices, acabaron merendando en casa de las perdices.

ANEXO 6

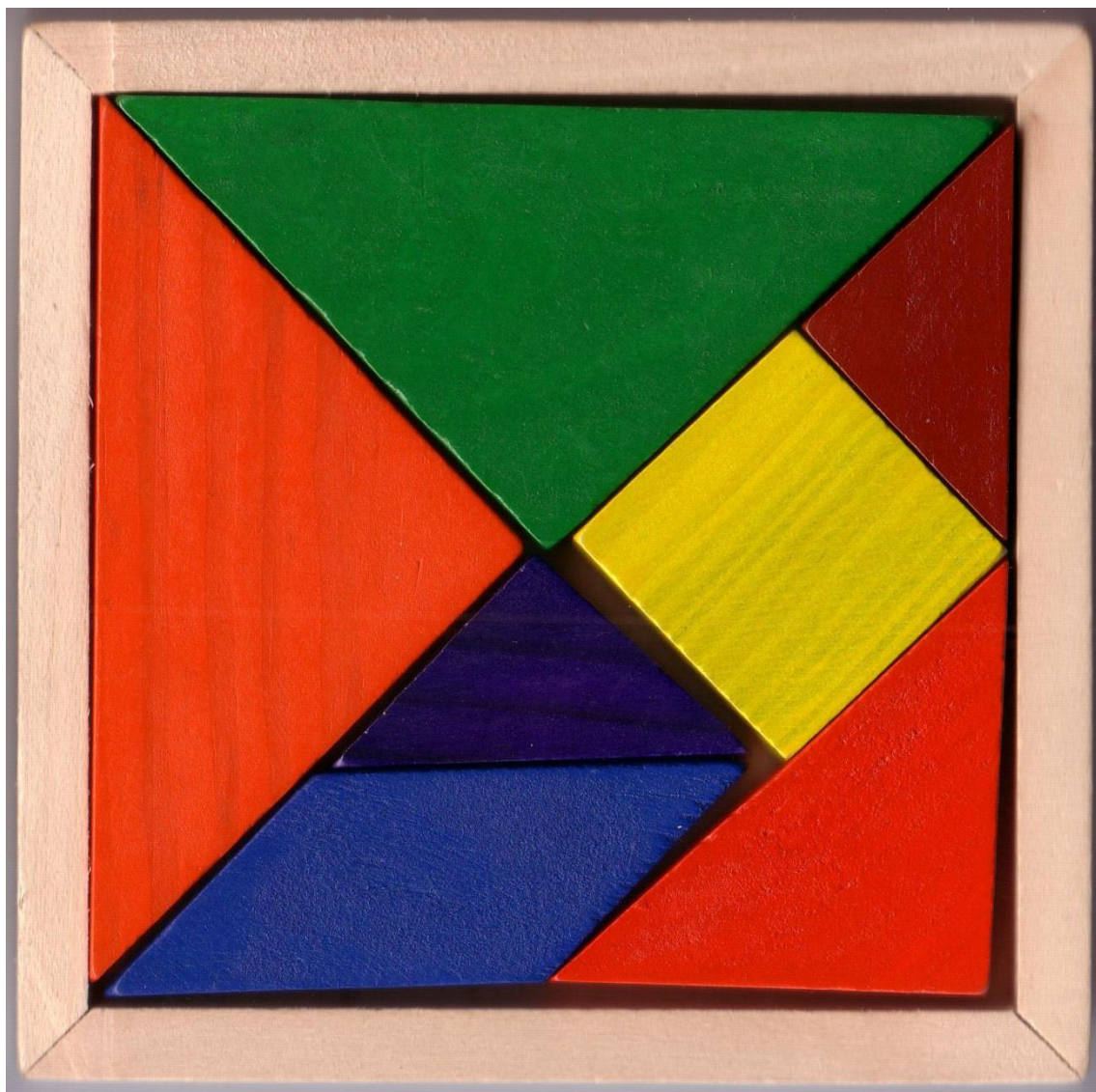



## ANEXO 7





# **ANEXO 7**

## **IDENTIFICACION DE LOS CUERPOS GEOMETRICOS**

**Curso: 2013/2014**

# Unidad Didáctica De Geometría:

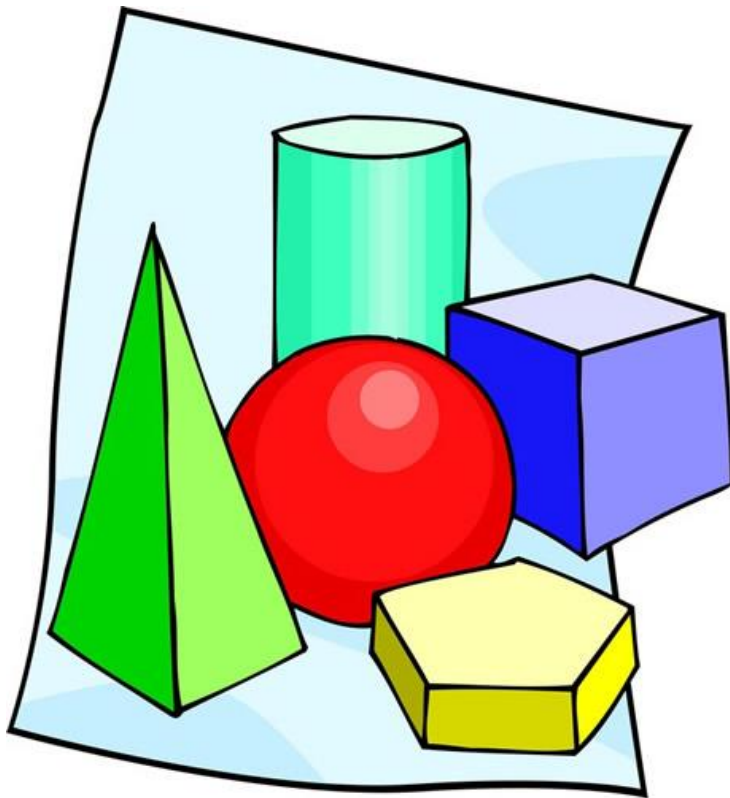

Diego Martin León

Jorge Martin Márquez

Maximiliano Muñoz

Alejandro Moreno Gómez

Luca Failde Lintas

ASIGNATURA: Didáctica de la medida y de la geometría.

TÍTULO: “Identificación de los cuerpos geométricos: cubos, ortoedros, prismas, pirámides, cilindros y esferas”.

CURSO: Tercer ciclo de primaria; 5°.

## **1.-JUSTIFICACIÓN Y DESCRIPCIÓN DE LA PROGRAMACIÓN DE AULA**

### **- Aspectos relevantes del Análisis Didáctico**

En nuestra programación abarcaremos el tema de los cuerpos geométricos, dirigido al Tercer ciclo, concretamente a 5º de Primaria donde el alumnado debe de adquirir unas nociones básicas sobre el tema que tratamos como escribir, interpretar y representar los diferentes tipos de cuerpos geométricos y que al mismo tiempo puedan usar estos conocimientos para su vida diaria. Tratamos de que estos principios sean conseguidos por los alumnos a lo largo de las seis sesiones que llevaremos a cabo, con una variedad de actividades dinámicas y amenas para la clase. Concluiremos con una autoevaluación para comprobar los conocimientos que ha adquirido el alumno a lo largo del desarrollo de las sesiones.

## **2.-CONTEXTUALIZACIÓN**

### **2.1. Características del centro y del alumnado**

El centro educativo en el que desarrollaremos nuestra secuencia es el de “San Fernando”. Un colegio concertado situado en la calle Ramón y Cajal, concretamente en la plaza duggi. En cuanto a la vida cultural entorno al centro, cabe destacar la gran cantidad de actividades que realiza el colegio para promover la tolerancia, el respeto y la igualdad con personas de otros países.

El tiempo empleado para el desarrollo de dicha Unidad didáctica será de dos semanas, ya que se alternará la explicación magistral de la teoría del tema, con la elaboración de actividades propuestas en el libro de texto o por parte de la clase o incluso del propio maestro. La unidad didáctica se desarrollará en seis sesiones, en las tres primeras se desarrollarán cuatro actividades en cada una en base a la teoría impartida. Durante el desarrollo de la primera sesión haremos una actividad introductoria de la unidad que partirá de detectar los conocimientos previos sobre el tema y las posibles dificultades sobre ello. Posteriormente se dará una breve explicación sobre los poliedros y se pondrán algunos ejemplos de los mismos. Durante la segunda sesión daremos los prismas seguidos de una serie de ejercicios relacionados con el tema en cuestión. En la tercera sesión explicaremos las pirámides y realizaremos una serie de ejercicios. En uno de ellos, los alumnos deben identificar entre varios objetos cual tiene forma de pirámide.

Durante el desarrollo de la cuarta sesión profundizaremos en el tema de los poliedros proponiendo nuevas actividades y explicando los tipos de poliedros existentes. En la quinta sesión se busca transmitir conocimientos sobre los cilindros acompañados de una serie de ejercicios. En la última sesión se explicará el cono y la esfera acompañado de los últimos ejercicios, para finalizar realizaremos una autoevaluación para comprobar el conocimiento que han adquirido los niños a lo largo de las sesiones.

Referente a los alumnos de esta clase cabe destacar la presencia de un alumno con el Síndrome de Asperger, este alumno no supone una alteración del ritmo de la clase a nivel académico puesto que sus capacidades intelectuales no impiden que siga el ritmo establecido por el grupo-clase. El ritmo de aprendizaje es más o menos homogéneo salvando las diferencias inevitables de interés y concentración entre los niños. Estas diferencias se tratan de solventar con la propuesta de diferentes innovaciones didácticas, fomentar la participación en el desarrollo de la

clase y fomentar el respeto y el potencial del alumnado, creando así una atmósfera favorable para el aprendizaje.

En cuanto a la metodología, se pondrá en práctica una serie de actividades y manualidades para comprender visualmente los cuerpos geométricos, no solo mediante la explicación oral. La metodología será flexible para poder responder así a las diversas necesidades del alumnado.

## **2.2. Situación de la Programación de Aula en el Ciclo en relación con PCC o de la Unidad en el Nivel en relación con la PGA.**

En el Proyecto General Anual, el equipo docente y directivo del CEIP San Fernando ha acordado los objetivos, contenidos y criterios de evaluación mínimos para la promoción de los tres ciclos de Primaria. Dentro del área de matemáticas encontramos diversos puntos redactados por el mismo equipo docente haciendo relación directa con los contenidos propuestos en nuestra programación de aula.

Los objetivos marcados por los docentes están diseñados para el tercer ciclo de Educación Primaria. Es en dicho ciclo donde nuestra programación se sitúa para relacionarse con objetivos redactados por el personal del centro en su Programación General Anual.

- Utilizar los distintos lenguajes matemáticos para interpretar, valorar y producir informaciones y mensajes sobre fenómenos conocidos, así como comunicar los propios pensamientos con mayor precisión.
- Reconocer situaciones de su medio habitual que puedan ser analizadas con ayuda de códigos y números.
- Resolver situaciones y problemas de la vida cotidiana cuyo tratamiento requiera el uso de operaciones de cálculo, interpretando los resultados.
- Reconocer la utilidad de las Matemáticas en la vida cotidiana, disfrutar con su uso y afrontar sin inhibiciones las situaciones que requieren su empleo.

## **2.3. Situación de la Programación de aula en el Currículo.**

La programación didáctica realizada en este trabajo cuya temática está basada en las fracciones y el contenido que ello conlleva, está organizada de acuerdo con el Currículo Oficial publicado en el DECRETO 167/2007, del 24 de mayo, por el que se establece la organización y el currículo de Educación Primaria en la Comunidad Autónoma de Canarias.

Los contenidos dados en la programación didáctica para llevar a cabo la enseñanza/aprendizaje de la forma más completa posible son extraídos directamente del mismo currículo ya que este documento es tratado como la columna vertebral por la que se rige el Sistema Educativo de Canarias.

Los contenidos curriculares escogidos para complementar la programación de aula están situados en los bloques de contenidos del tercer ciclo de primaria. Los contenidos referidos a fracciones y sus derivados que hemos escogido son los siguientes:

- 1.5. Ordenación de números enteros, decimales, fracciones y porcentajes habituales, por comparación de modelos y formas equivalentes de uso común, representación gráfica de partes y localización aproximada en la recta numérica.
- 2.3. Significado y efecto de las operaciones aritméticas con las fracciones, decimales y enteros en modelos geométricos, de medida, etc. Uso de las relaciones suma/resta y multiplicación/división en estrategias de cálculo.
- 3.2. Elaboración de estrategias para estimar cálculos referidos a fracciones, decimales y porcentajes utilizados habitualmente en situaciones reales o simuladas de su experiencia diaria.
- 3.5. Capacidad para formular razonamientos lógico-matemáticos con un lenguaje preciso y para argumentar sobre la validez de una solución, o su ausencia, identificando, en su caso, los errores en una dinámica de interacción social con el grupo.

- **3.-OBJETIVOS-CONTENIDOS-COMPETENCIAS**

- **3.1. Objetivos Generales-Competencias**

- **- Objetivos generales de la etapa**

- Identificar formas geométricas en el entorno natural y cultural.

Consideramos fundamental el desarrollo de este objetivo ya que los alumnos logran adaptar una serie de prácticas y explicaciones que se dan en clase a la vida real.

- Comprender las características de los cuerpos geométricos.

Valoramos la importancia de que los alumnos conozcan los detalles de los cuerpos geométricos ya que les permite adquirir mayor información sobre conocimientos matemáticos.

- Clasificar los cuerpos geométricos según sus características.

Mediante este objetivo el alumno fomenta su autonomía y su capacidad para realizar determinadas actividades de forma individual.

- Identificar las partes de un cuerpo geométrico.

Consideramos importante este objetivo ya que permite al alumnado apreciar los objetos y encontrar las diferencias entre ellos basándose en muchas ocasiones en la mera observación.

En el tema que tratamos (los cuerpos geométricos) es fundamental el uso de las representaciones para que el alumno tenga un apoyo visual y de esta forma le sea más fácil comprender la información que el profesor le transmite. También es importante que el niño pueda aplicar estas técnicas en otras materias o incluso en la propia vida cotidiana.

### **- Objetivos generales de la materia**

1. Representar hechos y situaciones reales o simuladas de la vida cotidiana mediante modelos simbólicos matemáticos, para comprender, valorar y producir informaciones y mensajes en un lenguaje correcto y con el vocabulario específico de la materia.

Las actividades que serán planteadas tendrán relación con elementos cotidianos en la vida de los alumnos, para ello intentaremos utilizar ejemplos reales. De esta forma intentamos que el alumno utilice lo aprendido en clase para su vida cotidiana.

2. Utilizar el conocimiento matemático, construido desde la comprensión, conceptualización, enunciado, memorización de los conceptos, propiedades y automatización del uso de las estructuras básicas de relación matemática, practicando una dinámica de interacción social con el grupo de iguales, en posteriores aprendizajes o en cualquier situación independiente de la experiencia escolar.

Se debe lograr que los alumnos comprendan la gran mayoría de los contenidos de esta unidad, para que de esta manera los alumnos puedan utilizar sus conocimientos en la vida real.

3. Valorar el papel de las matemáticas en la vida cotidiana, disfrutar con su uso y reconocer las aportaciones de las diversas culturas al desarrollo del conocimiento matemático.

Creemos que es esencial despertar la curiosidad en los niños a través de la geometría y al mismo tiempo procurar que estos conocimientos los usen a lo largo de su vida.

4. Reconocer el valor de actitudes como la exploración de distintas alternativas, la conveniencia de la precisión, la perseverancia en la búsqueda de soluciones, la autonomía intelectual y el esfuerzo por el aprendizaje.

Las actividades que propondremos tienen como objetivo principal la explotación de la autonomía intelectual, el esfuerzo por el aprendizaje y la exploración de distintos métodos para su resolución, todo esto desde la iniciativa propia del alumno.

5. Formular y/o resolver problemas lógico-matemáticos, elaborando, y utilizando estrategias personales de estimación, cálculo mental y medida, así como procedimientos geométricos y de orientación espacial, azar, probabilidad y representación de la información, para comprobar en cada caso la coherencia de los resultados y aplicar los mecanismos de autocorrección que conlleven, en caso necesario, un replanteamiento de la tarea.

Intentaremos fomentar entre los alumnos distintas técnicas de resolución de problemas como los procedimientos geométricos y la capacidad de orientación espacial.

### **- Competencias básicas: Matemática y otras**

- Competencia matemática: El alumnado tiene que adquirir dicha competencia para así poder realizar una correcta utilización de los números y de las operaciones básicas, así como de los símbolos y las formas de expresión y razonamiento matemático en situaciones cotidianas.

- Competencia en comunicación lingüística: Mediante las diferentes actividades los alumnos harán uso del lenguaje tanto oral como escrito. Cada niño utilizará el lenguaje como medio de comunicación tanto con el maestro como con sus compañeros. Dicha competencia la consideramos esencial para todas las áreas.

- Competencia en autonomía e iniciativa personal: Mediante las diferentes actividades que proponemos en la programación curricular, consideramos que el niño adquiere una autonomía a la hora de la realización de estas. No solo en los ejercicios individuales sino también en los grupales se debe tomar decisiones con criterio, así como la adquisición de habilidades personales como la autoestima, autocrítica o la

-Competencia en el conocimiento e interacción con el mundo físico: Seleccionamos esta competencia ya que consideramos que a la hora de dar los cuerpos geométricos utilizaremos elementos de la vida real para transmitir esta información a los alumnos.

### **3.2. Contenidos**

**- Bloques de contenidos implicados: Contenidos del currículo**

## **TERCER CICLO:**

### **III. Geometría**

**1. La situación en el plano y en el espacio, distancias, ángulos y giros.**

**1.4. Visualización y descripción de imágenes mentales de objetos, patrones y caminos.**

**1.5. Trazado de modelos geométricos para resolver problemas matemáticos de numeración o medida.**

**2. Formas espaciales y planas.**

**2.1. Exploración de las relaciones geométricas entre los elementos de la circunferencia (diámetro, radio, cuerda y arco) y de las figuras planas regulares e irregulares tanto convexas como cóncavas (ángulos y lados), especialmente triángulos y cuadriláteros (base y altura), en gráficos, materiales y programas informáticos.**

**2.2. Formación de figuras planas y cuerpos geométricos a partir de otros por composición y descomposición. Exploración y razonamiento del cambio al**



subdividir, combinar o transformar figuras planas. Comparación, estimación, y cálculo de perímetro y área en situaciones reales y modelos manipulativos.

2.3. Interés por la precisión en la descripción, comparación, medición y representación de formas geométricas, reconociendo la congruencia y la semejanza entre figuras.

2.4. Interés por la precisión en la descripción y representación de formas geométricas.

2.5. Utilización de instrumentos de dibujo y programas informáticos para la construcción y exploración de formas geométricas.

2.6. Confianza en las propias posibilidades para utilizar las construcciones geométricas y los objetos y las relaciones espaciales para resolver problemas en situaciones reales.

### 3.2.- Contenidos Formales: operacionales, estructurales y procesuales.

#### Mapa de los contenidos matemáticos.

<b>Procesos:</b>		
Cuerpos Geométricos: <ul style="list-style-type: none"> <li>- Ser capaz de identificar las partes de un cuerpo geométrico.</li> <li>- Establecer relación entre los diferentes cuerpos geométricos. o Construir los diferentes cuerpos geométricos a partir de un plano.</li> </ul> Generalización: <ul style="list-style-type: none"> <li>- Los distintos tipos de figuras geométricas y sus usos diversos.</li> </ul> Modelización: <ul style="list-style-type: none"> <li>- Resolución de distintas situaciones problemáticas relacionadas con la geometría.</li> </ul>		
<b>Operaciones:</b> <ul style="list-style-type: none"> <li>- Operaciones simples con poliedros.</li> <li>- Operaciones con los distintos cuerpos geométricos.</li> </ul>	Geometría  <b>(Currículo):</b> <ul style="list-style-type: none"> <li>• -La situación en el plano y en el espacio, distancias, ángulos y giros.</li> <li>• Exploración de las relaciones</li> </ul>	<b>Estructura:</b> <ul style="list-style-type: none"> <li>- Tipos de poliedros.</li> <li>- Diferentes figuras geométricas.</li> </ul>

## **- Competencia Matemática**

### 1. Operaciones, algoritmos y técnicas (OAT)

- Usar lenguaje matemático simbólico, formal, gráfico y técnico.
- Expresar y usar datos, operaciones, ideas, estructuras y procesos matemáticos

*El niño deberá desenvolverse de una manera autónoma y eficaz con respecto al grado que cursa.*

### 2. Definiciones y propiedades (DP)

*Los alumnos adquirirán una serie de conceptos básicos respecto a la temática que trataremos, en este caso, las figuras geométricas: “los cilindros”, “los poliedros”, etc.*

### 3. Modelizaciones (M)

- Estructurar y expresar situaciones o fenómenos mediante modelos matemáticos (M)
4. Resolución de problemas (RP)
- Identificar, plantear y resolver problemas
  - Expresar y usar datos, operaciones, ideas, estructuras y procesos matemáticos
- Los niños tendrán que resolver una serie de problemas matemáticos para así confirmar si estos han comprendido la explicación dada por el docente.*
5. Representaciones (R)
- Expresar y usar los diferentes tipos de figuras geométricas.
6. Argumentaciones y razonamientos (AR)
- Expresar y usar datos, operaciones, ideas, estructuras y procesos matemáticos.

### **-Contenidos matemáticos previos**

Los contenidos matemáticos previos que los alumnos deben manejar son los siguientes:

- Conocer las figuras geométricas explicadas.
- Saber definir y nombrar algunos poliedros y figuras geométricas.

### **-Carácter de la Unidad: lo que se pretende avanzar y lo que queda para después**

Trataremos solamente una parte de los cuerpos geométricos. Pretendíamos abarcarlo todo, pero consideramos que en un número tan pequeño de sesiones no sería posible teniendo en cuenta el factor práctico.

### **3.3. Objetivos didácticos**

Los objetivos didácticos que llevaremos a cabo a lo largo de las sesiones serán los siguientes:

- DEFINICIÓN E IDENTIFICACIÓN DE CUERPOS GEOMÉTRICOS.

- CLASIFICACIÓN DE POLIEDROS.
- CLASIFICACIÓN DE PRISMAS.
- CLASIFICACIÓN DE PIRAMIDES.
- CLASIFICACIÓN DE POLIEDROS REGULARES.
- DEFINICIÓN E IDENTIFICACIÓN DEL CICLINDRO, EL CONO Y LA ESFERA.

## **4.-RECURSOS Y ORGANIZACIÓN ESPACIO-TEMPORAL**

### **4.1. Recursos y materiales didácticos**

Los recursos y materiales didácticos utilizados en las sesiones de esta programación han sido:

- Pizarra digital: En la mayoría de las sesiones a la hora de realizar las actividades se utilizará este recurso.
- Pizarra tradicional: Para agilizar algunas explicaciones.
- Proyector: ya que hace falta para la pizarra digital.
- Ordenador portátil.
- Fichas de actividades: si nos encontramos con alumnos con cierta dificultad con respecto al nivel del resto de la clase se le proporcionarán estas fichas para reforzar su aprendizaje. (Realizadas en casa)

### **4.2. Temporalización de contenidos**

Los contenidos se desarrollarán a lo largo de 6 sesiones de 45 minutos cada una.

### **4.3. Organización y Secuenciación de contenidos**

A continuación presentamos las 6 sesiones de la programación del aula, aportando la organización de cada una de forma generalizada y destacando lo más importante como los contenidos, objetivos, competencias y desarrollo de las actividades:

## **Desarrollo de las sesiones**

### **PRIMERA SESIÓN: Los Cuerpos Geométricos.**

En esta primera sesión haremos una actividad introductoria de la unidad que vamos a comenzar para detectar los conocimientos previos sobre el tema y las posibles dificultades sobre ello.

#### **¿Qué son los cuerpos geométricos?**

Se denominan cuerpos geométricos a aquellos elementos que, ya sean reales o ideales — que existen en la realidad o pueden concebirse mentalmente — ocupan un volumen en el espacio desarrollándose por lo tanto en las tres dimensiones de alto, ancho y largo; y están compuestos por figuras geométricas.

Las líneas que corresponden a los lados comunes de los diversos planos que componen los cuerpos geométricos, se denominan aristas.

### Clases de Cuerpos Geométricos:

Se distinguen dos clases de cuerpos geométricos:

- Los poliedros — o cuerpos planos, que son cuerpos geométricos compuestos exclusivamente por figuras geométricas planas; como por ejemplo el cubo;
- Los cuerpos redondos — que son cuerpos geométricos compuestos total o parcialmente por figuras geométricas curvas; como por ejemplo el cilindro, la esfera o el cono.

Los cuerpos geométricos con caras planas, formadas por polígonos, se llaman

POLIEDROS.

Los poliedros son cuerpos geométricos que tienen todas sus caras formadas por polígonos.

#### PARTES DE UN POLIEDRO:

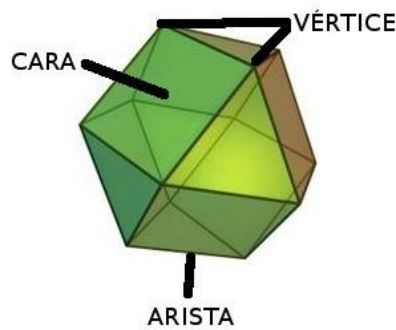

Los elementos de un poliedro son caras, vértices y aristas.

Las **caras** son los polígonos que la limitan.

Las **aristas** son los lados de las caras, y limitan dos caras contiguas.

Los **vértices** son los de las caras. En cada vértice de un poliedro concurren tres o más caras.

#### ACTIVIDADES:

1. Señala los objetos con forma de poliedro.



2. Colorea estos poliedros del siguiente modo:

- Los vértices en Rojo.
- Las caras en amarillo.
- Las aristas en verde.

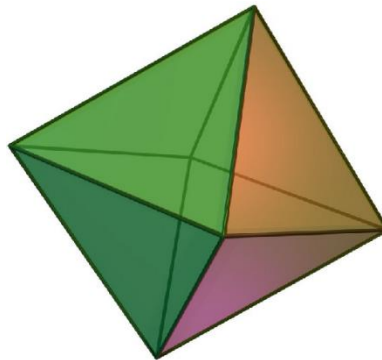
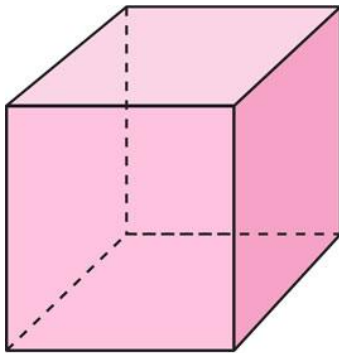

3. Nombre tres objetos de la clase que tengan forma de cuerpo geométrico.

## SEGUNDA SESIÓN: Los Poliedros

Los poliedros son cuerpos geométricos cuyas caras son polígonos. Según sea la forma de sus caras, se clasifican en:

- Prismas son poliedros que están limitados por dos bases que son polígonos iguales y por caras laterales que son paralelogramos.

- Pirámides son polígonos que tienen por base un polígono cualquiera y por caras laterales triángulos con un vértice común, denominado el vértice de la pirámide.

- Otros poliedros.

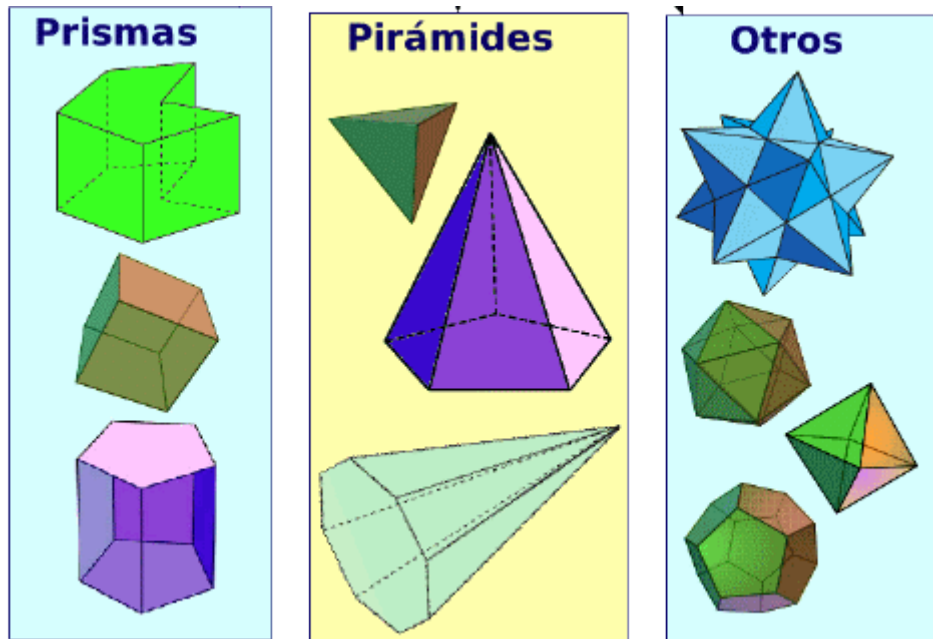

Y según sus características se distinguen en:

- Poliedros regulares cuyas caras son polígonos regulares iguales entre sí y en cada uno de sus vértices concurre el mismo número de caras.

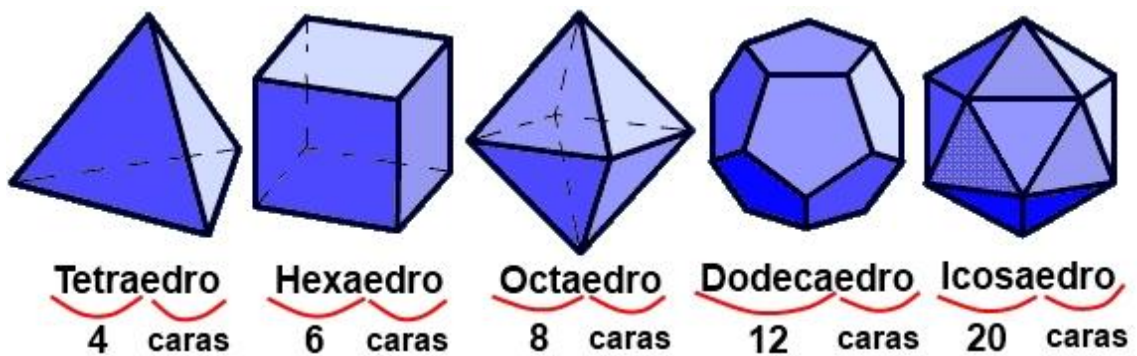

- Poliedros irregulares cuyas caras no son polígonos iguales

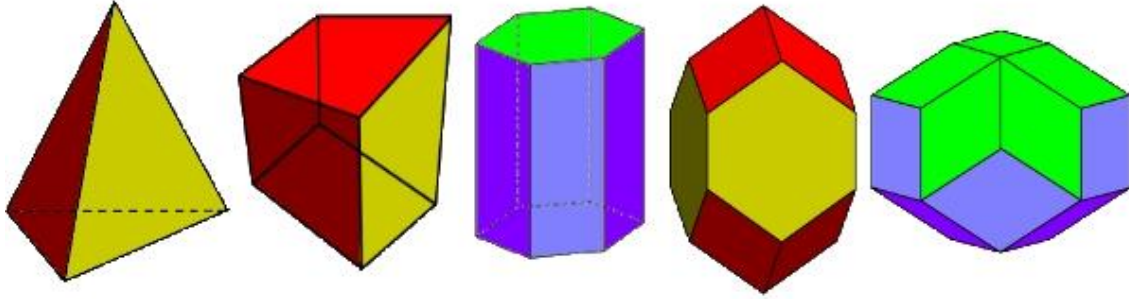

- Poliedros convexos son aquellos en los que todas sus caras se pueden apoyar sobre un plano.

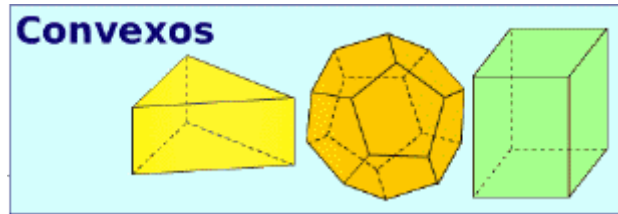

- Poliedros cóncavos son aquellos que tienen alguna o varias de sus caras que no apoyan totalmente.

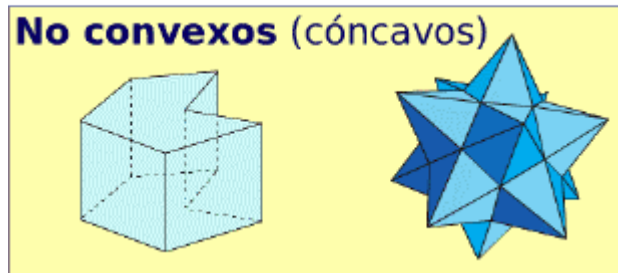

Los elementos de un poliedro son caras, vértices y aristas.

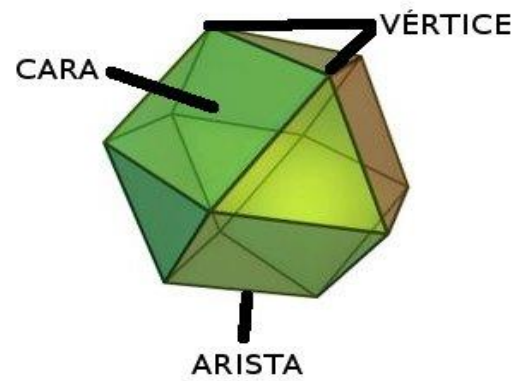

## ACTIVIDADES



1. Señala cuales de los siguientes cuerpos tienen forma de poliedro:



2. Completa la tabla:

Poliedro Regular	Tetraedro			Dodecaedro	
Número De Caras			8		
Polígono De Sus Caras		Cuadrado			Triángulo

3. Colorea el siguiente poliedro del modo siguiente:

- Los vértices de azul.
- Las caras de rojo.
- Las aristas de verde.

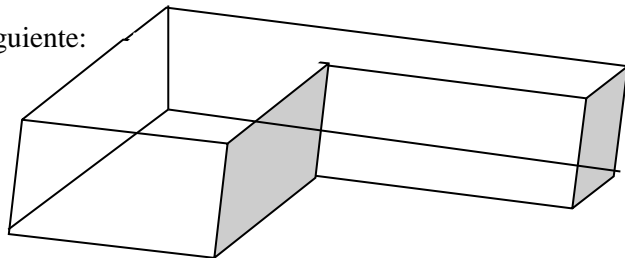

4. Contesta V si es verdadero o F si es falso y corrige las afirmaciones que sean falsas:

\_\_\_El dodecaedro es un poliedro que está formado por doce caras iguales con forma de hexágono regular.

\_\_\_Solo hay un poliedro regular formado por cuadrados.

\_\_\_Hay tres poliedros regulares formados por triángulos equiláteros.

\_\_\_El cubo es un prisma en el que las bases son iguales a las caras laterales.

\_\_\_Hay un poliedro regular que está formado por rectángulos.

5. Busca a tu alrededor objetos que tengan forma de poliedro

.....  
.....  
.....

**TERCERA SESIÓN: Las pirámides**

Las pirámides son poliedros con una sola base formada por un polígono cualquiera, y con caras laterales triangulares, siendo sus vértices los del polígono de la base y sus aristas las de este por dos.

Son nombradas en función de su base, algunos ejemplos son:

Pirámide triangular --> la base es un triángulo

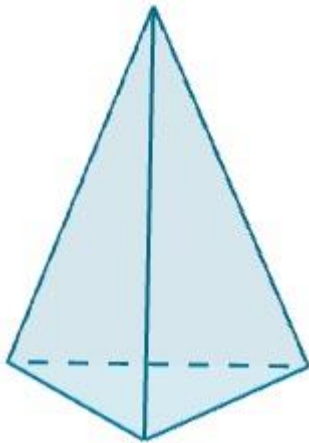

Pirámide pentagonal --> la base es un pentágono

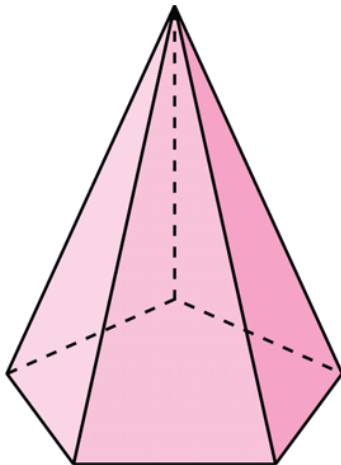

Pirámide hexagonal --> la base es un hexágono

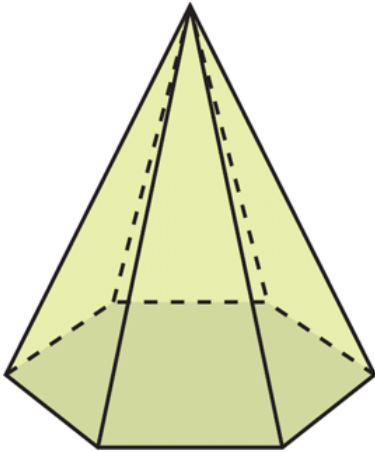

ACTIVIDADES:

1.- Relaciona cada pirámide con su desarrollo:

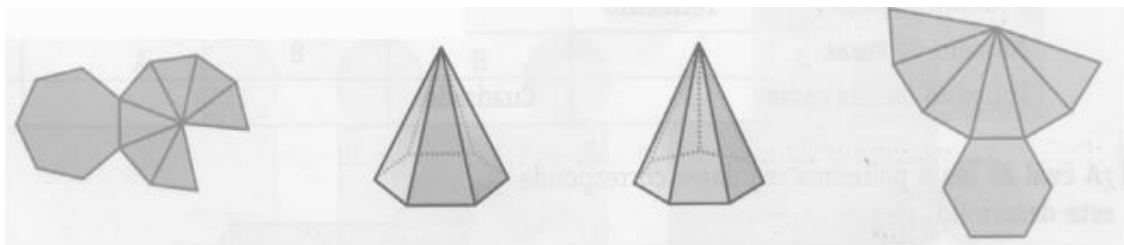

2.- Completa la siguiente tabla:

Nombre De La Pirámide	Base	Caras Laterales	Vértices	Aristas	Cúspides
	Cuadrado				
	Heptágono				
P. Octogonal					
	Hexágono				

3.- Enumera el valor de las caras laterales en cada caso:

- Base octogonal=

-Base pentagonal=

-Base hexagonal=

-Base cuadrangular=

## CUARTA SESIÓN: Los Prismas

Un prisma es un cuerpo geométrico cuyas caras son todas polígonos.

Por lo tanto, es un poliedro con dos bases que pueden ser cualquier polígono y caras laterales siempre son paralelogramos.

Las bases son dos caras paralelas, e iguales, tienen los vértices en la misma posición, y en el mismo ángulo, dando pie a las aristas de los paralelogramos que forman las caras laterales.

Hay distintos tipos de prismas:

- **Prisma triangular** (Sus caras son triángulos)

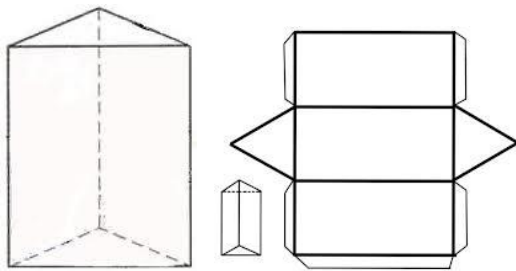

- **Prisma cuadrangular** (Sus caras cuadrados)

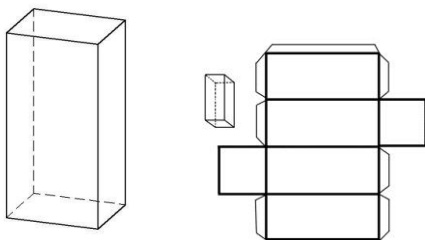

- **Prisma pentagonal** (Sus caras son pentágonos)

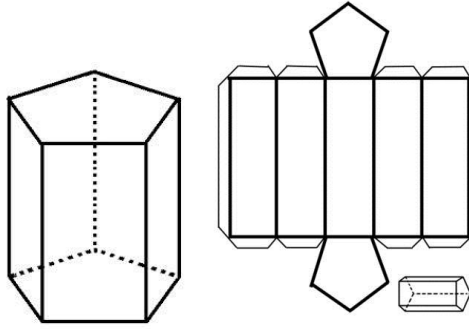

Según los ejemplos vistos, las bases de los prismas pueden adoptar las formas de cuantos distintos polígonos sean posibles: hexágonos, heptágonos, octógonos, eneágonos, etc.

**ACTIVIDADES:**

1- Observa los siguientes prismas y completa la tabla:

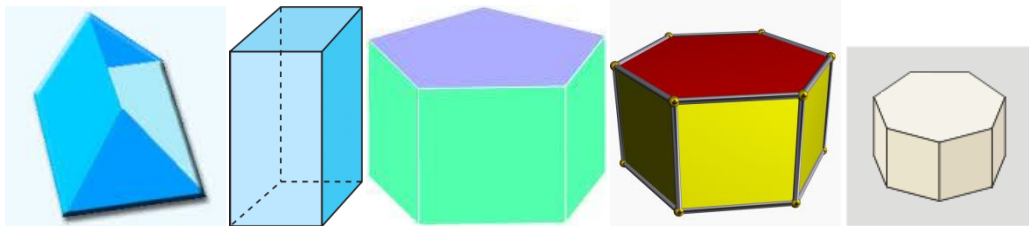

Nombre del prisma	Polígono de sus bases	Número de caras	Número de aristas

2- Señala las partes más importantes del prisma que aparece a continuación.

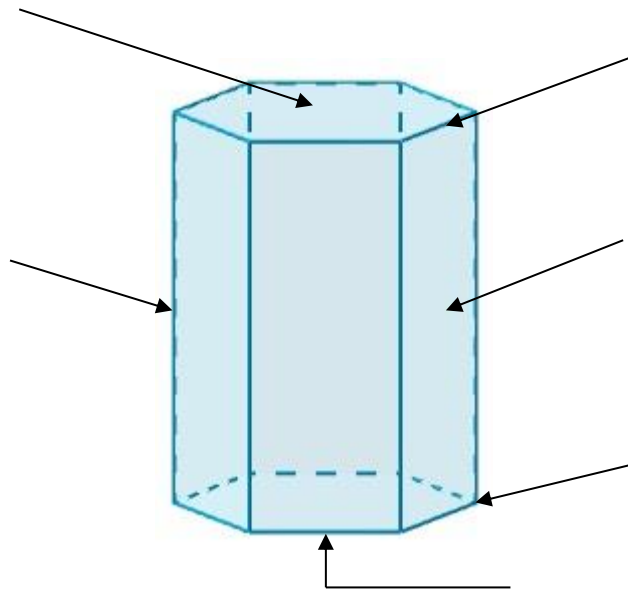

3- Nombra distintos objetos, monumentos, símbolos, obras arquitectónicas, etc. de tu ciudad y describe las dimensiones y la forma del prisma que hayas elegido.

### QUINTA SESIÓN: Clasificación de poliedros regulares

Los poliedros regulares son aquellos que tienen todas sus caras iguales con forma de polígono regular. Existen cinco poliedros regulares:

**Tetraedro:** tiene 4 caras con forma de triángulo

**Cubo:** tiene 6 caras con forma de cuadrado

**Octaedro:** tiene 8 caras con forma de triángulo

**Dodecaedro:** tiene 12 caras con forma de pentágono

**Icosaedro:** tiene 20 caras con forma de triángulo

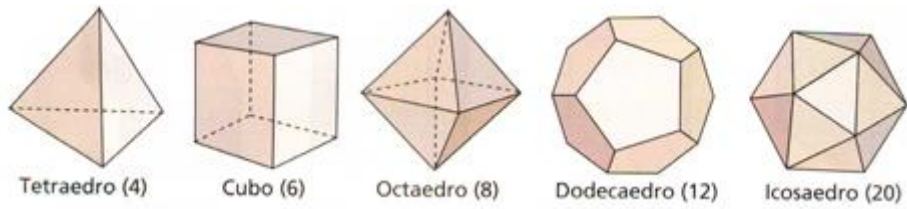

Los poliedros regulares están clasificados a su vez en aquellos que están caracterizados por sus caras formadas por **triángulos equiláteros**:

- Tetraedro
- Octaedro
- Icosaedro

Y finalmente, el resto de poliedros regulares, que tienen las caras formadas por **cuadrados** o por **pentágonos regulares**:

- Cubo
- Dodecaedro

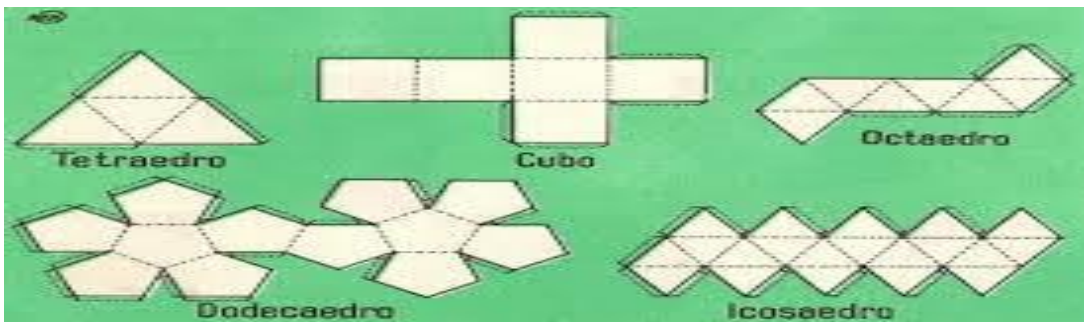

## Actividades

1. Completa la siguiente tabla:

<b>Poliedro regular</b>	Tetraedro			Dodecaedro	
<b>Número de caras</b>			8		
<b>Polígono de sus caras</b>		Cuadrado			Triángulo

2. Completa la siguiente tabla:

<b>Poliedro regular</b>	<b>Número de caras</b>	<b>Forma de las caras</b>	<b>Número de vértices</b>
Hexaedro o cubo			

Tetraedro			
Octaedro			
Dodecaedro			
Icosaedro			

3. ¿Cuál de estos desarrollos **no** sirve para construir un cubo?

a)

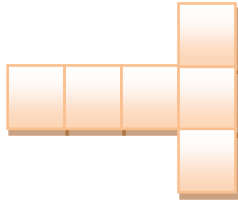

b)

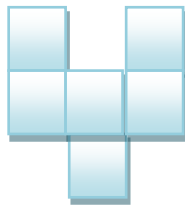

c)

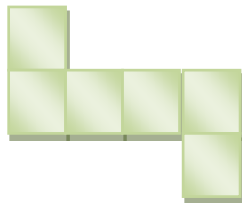

### QUINTA SESIÓN: Definición e identificación del cilindro, el cono y la esfera.

Durante el desarrollo de esta sesión comenzaremos presentado algunos objetos con forma cilíndrica de cono y de esfera para comprobar si los alumnos disponen de alguna información previa sobre el tema que vamos a tratar. (Las imágenes serían las siguientes)



Cono



Cilindro



Esfera



Sucesivamente daremos una explicación sobre que son y cuáles son los objetos cilíndricos, el cono y la esfera.

El cono: En geometría, un cono recto es un sólido de revolución generado por el giro de un triángulo rectángulo alrededor de uno de sus catetos. Al círculo conformado por el otro cateto se denomina base y al punto donde confluyen las generatrices se llama vértice.

El Cilindro: En geometría, un cilindro es una superficie de las denominadas cuádricas formada por el desplazamiento paralelo de una recta llamada generatriz a lo largo de una curva plana que puede ser cerrada o abierta, denominada directriz del cilindro.

La Esfera: En geometría, una superficie esférica es una superficie de revolución formada por el conjunto de los puntos del espacio cuyos puntos equidistan de otro interior llamado "centro". Los puntos cuya distancia es menor que la longitud del radio forman el "interior" de la superficie esférica. La unión del interior y la superficie esférica se llama bola cerrada.

Actividades:

1. Busca a tu alrededor 4 objetos que tengan forma cilíndrica.

---

---

---

---

2. ¿Qué tipo de figura plana es la que, al girar, da como resultado un cilindro?

3. Señala qué poliedros tienen forma de poliedro y cuáles forma de cuerpo redondo.



2. Relaciona cada cuerpo geométrico con el polígono de su base. Escribe el nombre de cada uno.

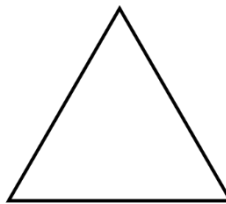
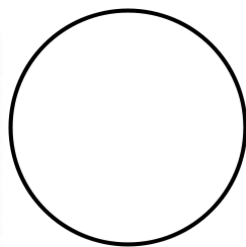
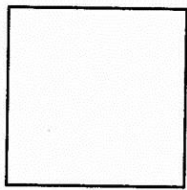
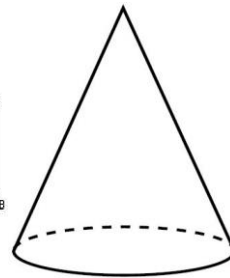
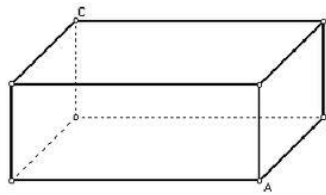
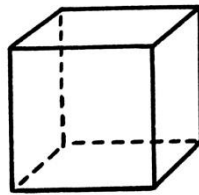
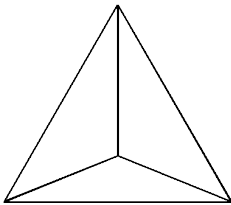



# **ANEXO 8**

## **SPORT EDUCATION**

**Curso: 2014/2015**

**Alejandro Moreno Gómez**

**Guillermo González Hernández**

**Mirko Mariani Marinelli**

**Daniel De Armas Dorta**

**Diego Martin León**

**Pablo Pérez Alvaréz**

## **INTRODUCCIÓN: SPORT EDUCATION**

El Sport Education es un modelo curricular, creado en 1994 por el prestigioso profesor estadounidense Daryl Stedentop, que se centra en el aprendizaje a través de experiencias deportivas cooperativas y constructivistas, en el cual todos los alumnos tendrán equidad en cuanto a oportunidades prácticas se refiere. Todas estas experiencias tienen el objetivo de que los alumnos lleguen a ser competentes, a nivel motor, obteniendo el bagaje técnico y táctico suficiente como para participar de forma acertada en situaciones de juego real; cultos del deporte, entendiendo los valores, reglas y tradiciones del mismo y haciendo distinción entre buenas y malas conductas deportivas; y entusiastas, fomentando y preservando la cultura deportiva, a través de la participación respetuosa y deferente.

Este modelo curricular presenta una estructura semejante a la del fenómeno deportivo actual:

- 1.- Temporada
- 2.- Afiliación a un equipo (Asignación de roles con el fin de fomentar la responsabilidad y autonomía)
- 3.- Periodo de prácticas
- 4.- Competición formal
- 5.- Fase final
- 6.- Registro de datos
- 7.- Festividad

Tras numerosas investigaciones, se conoce que dentro de este modelo de enseñanza, los alumnos perciben un trabajo más aplicado, serio y entusiasta. Para la gran mayoría de docentes que llevan a cabo esta práctica, constituye una renovación dentro de su labor, significando así una mejora dentro del aprendizaje. Por el contrario, también presenta alguna dificultad, por ejemplo, su planificación, sobre todo en profesores con muchos años de docencia y que tienen su propia metodología.

A la hora de llevar a cabo el modelo hay que seguir una secuencia: Participantes (formar equipos y adjudicarse los roles), diseño y variables (por parte del profesor), procedimiento (estructurar el plan que se va a llevar a cabo), validez de la unidad didáctica (verificar que las características de la unidad de aplicación coinciden con las propias del modelo), recogida de datos (diario del profesor, entrevistas, cuestionarios, dibujos, etc.), análisis de datos (comparaciones, cálculos, etc.) y resultados (percepción de los alumnos y percepción del profesor).

El Sport Education, por un lado, consta de una serie de ventajas como son: la responsabilidad que adquieren los niños al tener que cumplir un rol, las posibilidades de trabajo, el conocimiento de deportes variados y la experiencia práctica en cada uno de ellos, el desarrollo de la creatividad y el uso de las TIC en el aula; por otro lado, aunque en menor número, también supone algunas desventajas como son: el ambiente competitivo que se puede crear si no se controla de forma acertada, problemas entre miembros del grupo ante la diferencia de rendimiento y el poco tiempo lectivo para entrenar los distintos deportes y obtener un mínimo control sobre cada uno.

Finalmente, coincidimos en que el modelo Sport Education es la mejor vía para la enseñanza deportiva, ya que no solo supone la enseñanza del mismo dentro del territorio cognitivo, sino que también alude al afectivo-social, inculcando valores y normas morales que tendrán como fruto una práctica adecuada. Además los alumnos aprenden en la práctica, lo que significa que son agentes de su propio aprendizaje, desarrollando autonomía e iniciativa personal, aspectos clave para ser competentes en el futuro.

## **2.- GUIÓN DEL MATERIAL DIDÁCTICO DIGITAL (MDD):**

### **- Afiliación**

En la fase de afiliación formamos un grupo compuesto por 6 personas y decidimos ponerle el nombre de Canary-bulls, el logo seleccionado fue el de un toro y el color para el equipo fue el azul, finalmente decidimos seleccionar un grito de guerra que añadimos en un himno creado por el grupo, finalmente añadimos varias fotos de los miembros del grupo en donde aparecen los detalles comentados anteriormente.

### **- Pretemporada:**

#### **ASIGNACIÓN DE ROLES:**

**REPORTERO :** El reportero se ocupa de grabar a todos los miembros del grupo durante las distintas fases del proyecto de sport education y se ocupa de realizar la crónica es decir un breve artículo de las distintas competiciones realizadas por todos los miembros de su equipo. Este rol necesita una serie de materiales concretos como puede ser: material para apuntar lo que sea necesario, hablar con el anotador sobre los resultados del partido, sacar fotos y videos de su equipo y realizar reportajes gráficos. Un buen reportero tiene que disponer de un lenguaje fácil y claro para poder explicar lo sucedido durante los partidos y tener unos conocimientos mínimos de algún programa informático.

**JUEZ ÁRBITRO:** El juez árbitro se encarga de que todos los jugadores participen de manera que cumplan las reglas del juego. El juez árbitro deberá ser una persona neutral, y no podrá ni perjudicar, ni beneficiar a ningún equipo, para que sea una competición más justa. Para que este

rol funcione el árbitro debe cumplir todas las reglas, ser puntual a la hora de empezar las competiciones, y además ser neutral, para el mejor funcionamiento de la actividad. Por otro lado el juez arbitro tiene que ser una persona que sepa comunicar , si una acción está bien hecha o no, además deberá preocuparse de que no haya malas actitudes entre los equipos, y así fomentar el respeto, y el saber ganar y perder.

**ENTRENADOR:** El entrenador es el responsable de que cada miembro del equipo practique las destrezas, tácticas y estrategias del juego en las sesiones prácticas. Es importante trabajar en cooperación con el organizador y preparador físico del equipo para preparar de manera adecuada las fases previas al juego.

Las principales tareas que lleva a cabo el entrenador son:

- Planificar ejercicios, estrategias y destrezas técnicas y tácticas para llevarlas a cabo en las prácticas.
- El día del juego indicar las posiciones que debe ocupar cada uno.
- Pedir ayuda al maestro para llevar a cabo las sesiones prácticas y mantenerlo informado
- Ayudar a los compañeros que necesiten apoyo y que todos participen el mismo tiempo en el juego.
- Resolver los problemas que surjan y crear un ambiente de cooperación entre los jugadores para generar ideas de mejora.
- Trabajar junto al analista para observar la evolución del equipo y los elementos que hay que mejorar.

Es importante tener la capacidad de comunicar y motivar a los miembros del equipo. Además es importante planificar ejercicios prácticos para mejorar las debilidades del equipo.

**ORGANIZADOR:** El organizador es el individuo encargado de administrar el grupo en las etapas de pretemporada y temporada en las competiciones oficiales. Este debe estar al tanto del equipaje de su grupo, los materiales necesarios y los espacios de práctica, también debe vigilar que los anotadores recojan los resultados con exactitud y que los árbitros apliquen las reglas de forma justa.

De esta forma, el organizador realizará tareas como: organizar el equipo y materiales antes y después de la actividad deportiva, comenzar y finalizar los juegos a tiempo, recoger el equipaje, tratar y resolver problemas varios, asistir al profesor cuando se solicite, etc.

Para un buen desarrollo de este rol, son necesarias distintas habilidades como: ser rápido pero cuidadoso al organizar el equipo y los materiales, llevar a cabo un inventario del equipo (su vestimenta, materiales, etc.), estar dispuesto a ayudar a otros organizadores de distintos grupos y ser capaz de resolver problemas y verificar su solución.

**PREPARADOR FÍSICO:** Un preparador físico se encarga de perfeccionar o completar las sesiones realizadas por el entrenador. Este debe llevar a cabo partes del entrenamiento como suelen ser: el calentamiento, estiramientos y en algunas ocasiones la vuelta a la calma. Para que un equipo obtenga buenos resultados, el entrenador y el preparador físico deben trabajar codo con codo de la mejor manera.

También se deben recordar las tareas a realizar para que un equipo prospere:

- Dirigir el calentamiento, estiramientos y la vuelta a la calma en las sesiones diarias.
- Gestionar el material y los espacios para llevar a cabo el calentamiento.
- Tener informado al entrenador de las ejecuciones del equipo durante el calentamiento y las prácticas que debe llevar a cabo el preparador físico.
- Ayudarse del maestro para organizar las actividades de calentamiento y estiramientos.
- Asegurar que todos los miembros del equipo tengan el mismo el mismo tiempo de calentamiento.
- Resolver los problemas que puedan surgir entre los miembros del equipo.

Otras de las cosas que debe llevar a cabo un preparador físico son las habilidades necesarias para desarrollar las actividades, de las cuales debe tener en cuenta la comunicación y las buenas relaciones entre los miembros del equipo, la habilidad de motivar a todos los jugadores a dar resultados positivos durante las prácticas y juegos, y por último, también debe tener en cuenta la habilidad de conocer los ejercicios de calentamiento para cada deporte.

**ANOTADOR:** El anotador se ocupa de apuntar los resultados obtenidos en las competiciones, también posibilita la creación de estadísticas a través de los datos que ha adquirido, con el objetivo de generar un documento repleto de información útil para el equipo y por supuesto, para evidenciar datos a la liga. También será el encargado de llevar y rellenar el documento adecuado para cada competición, para ello debe estar totalmente concentrado para evitar distracciones con el objetivo de anotar datos con el máximo detalle. Para ello debe ser totalmente exacto e imparcial para que los resultados sean totalmente verídicos y útiles para una posterior evaluación de los equipos. Finalmente deberá sumar los resultados al finalizar la actividad, propiciando con ello un documento fiel, objeto de estudio estadístico. Debe ser una persona muy atenta y exacta, sin que redondee con los resultados o los maquille de alguna forma. Finalmente cabe destacar que debe tener una buena competencia matemática para poder desenvolverse fácilmente con las cifras que se obtengan.

#### - **Enseñanza del deporte en cuestión:**

Posteriormente pasamos a introducir diversas imágenes y videos de las primeras sesiones que realizamos en donde llevamos a cabo la práctica de varios deportes como: el atletismo, la lucha canaria, el bádminton y el touch, antes de comenzar a practicar las nociones básicas sobre este deporte realizamos algunas ejercicios generales como la técnica de skipping, el juego de las lapas, pases y recepciones en touch, etc.

#### - **Temporada:**

##### **Mejora del deporte:**

Durante esta etapa añadimos algunas imágenes y videos sobre las nociones básicas de los deportes que nos explicaron. (Técnica de salida en atletismo, técnicas de agarre y caída en lucha canaria, golpeo de la raqueta en bádminton, las reglas del touch etc.)

También añadimos algunas imágenes durante la fase del calentamiento.

##### **Competición:**

En esta etapa añadimos varios videos realizando pequeñas competiciones sabiendo realizar las nociones básicas explicadas en las clases anteriores.

### **Evento final con ambiente festivo:**

Los alumnos se reunirán en grupos y cada uno escogerá un rol del modelo de “Sport Education” con el objetivo de representar teatralmente una situación real que se pueda dar en una práctica deportiva concreta. Ellos inventarán su propia historia, teniendo en cuenta que debe ocurrir una situación de conflicto, como por ejemplo: lesiones, trampas, etc... a las que deben poner remedio, según las funciones de los roles que tenga cada uno. Llevarán a cabo dicha representación delante de los maestros y familiares, para demostrarles que han comprendido el valor y la funcionalidad de este modelo educativo. Al finalizar la representación teatral, alumnos, profesores y familiares podrán debatir sobre lo que han visto en la representación, mientras disfrutaban todos juntos de un agradable pic-nic.

### **3. MEMORIA FINAL DEL PROCESO DE ELABORACIÓN DE LA TAREA:**

#### **1.- División de tareas para la elaboración de la introducción:**

- Introducción: Luis Daniel de Armas y Diego Martín
- Guión del material didáctico digital (MDD): Pablo Pérez, Mirko Mariani, Alejandro Moreno y Guillermo Hernández.

#### **2.- Proceso de elaboración del Videoclip:**

- Búsqueda y selección de fotos y videos: Alejandro Moreno y Guillermo Hernández.
- Montaje del video: Diego Martín y Luis Daniel de Armas.
- Efectos del video (grabaciones de voz, música, transiciones y efectos de las imágenes, etc.): Mirko Mariani y Pablo Pérez.

#### **3.- Ventajas e inconvenientes del iPad como recurso de apoyo metodológico en Educación Física:**

Consideramos que el iPad es una herramienta muy compleja y la cual puede acarrear bastantes problemas a la hora de su utilización, ya que para nosotros, alumnos de cuarto de Magisterio por educación primaria, nos ha resultado bastante complicado la realización del video con este instrumento. Otro inconveniente de utilizar el iPad como recurso de apoyo metodológico en una clase de educación primaria, es la falta de madurez en los alumnos para manejar y cuidar adecuadamente este tipo de tecnologías.

En cambio, en personas lo suficientemente maduras y las cuales sepan cómo manejar correctamente sus funciones, puede ser una herramienta bastante satisfactoria y con muchas posibilidades para realizar trabajos y proyectos de una forma adecuada.

#### **4.- Identificar claves para desarrollar buenas prácticas en la elaboración de MDD como apoyo metodológico en Educación Física en la etapa de Educación Primaria:**



Consideramos que el uso de las TIC's es necesario para facilitar a los alumnos la búsqueda de información, la realización de proyectos, etc. También la utilización de la biblioteca puede ser una gran fuente de información para el alumnado.



# **ANEXO 9**

## **DIARIO ESCOLAR**

**Curso: 2014/2015**

**Alejandro Moreno Gómez**

**Colegio: Montessori**

**Diario De Mención De Educación Física**

**Última semana de Enero:**

Durante esta semana el colegio desarrollo un proyecto llamado "juegos del mundo" que se basaba en realizar varias exposiciones y trabajos sobre distintos países del mundo a lo largo de la semana. El viernes todo el colegio se repartió en distintos grupos y fueron a distintos lugares como: la azotea del colegio, la Plaza del Príncipe y el parque García Sanabria, en cada sitio que visitaban los alumnos se realizaban diversas actividades sobre determinados países de tal forma que los alumnos podían fomentar sus relaciones afectivo-sociales y adquirir nuevos conocimientos sobre los distintos países. Debo resaltar que estos proyectos fomentan los conocimientos de los profesores y los alumnos al adquirir información sobre la cultura y los juegos de distintos países. Además, el desarrollo de esta actividad en distintos entornos como la Plaza del Príncipe permite alejarse de la monotonía y fomentar el interés y la motivación del alumnado.

**Semana del 2 al 5 de Febrero:**

Durante esta semana realizamos una evaluación en la clase de 6º de primaria en donde apreciamos fallos en la coordinación de muchos alumnos/as. Se nos explicó que un buen profesor debe seleccionar algunos ejercicios concretos para mejorar determinados aspectos que observamos en los alumnos y alumnas del centro.

Otro aspecto que me gustaría destacar y que he observado a lo largo de la semana es que a través de la educación física puedes apreciar cosas que no se ven a simple vista en el resto de las materias como por ejemplo el estado de ánimo del alumno/a, sus problemas, etc.

**Semana del 9 al 12 de Febrero:**

Durante esta semana tuvimos que preparar una serie de juegos para realizar con los cursos de 4º y 3º de primaria, esto fue debido a que uno de sus tutores se ausentó y nos tuvimos que encargar de las dos clases a la vez. Tuvimos algunos problemas pues el espacio era demasiado pequeño y éramos muchas personas. Sin embargo logramos organizarnos realizando juegos grupales como la "triada" y posteriormente dividiendo la clase en varios grupos para jugar al juego del "lindo gatito", esta clase la impartí junto con mi compañero de prácticas Jorge Martín Márquez.

**Última semana de Febrero:**

Durante la última semana de Enero uno de los profesores de educación física (Héctor) nos explicó algunos detalles importantes relacionados con observar la forma en la que se desplazan los alumnos/as, la posición incorrecta de los pies al realizar algún tipo de actividad deportiva (hiperlaxia), la descoordinación a la hora de realizar determinadas actividades, etc. Pensamos que una forma de abordar este problema sería comunicar al tutor de la clase estos detalles para que hable con los padres y las madres para llegar a una solución. En esa misma

clase nos explicó que en muchas ocasiones los profesores suelen conceder autonomía a los alumnos y alumnas para que ellos hagan una clase, desarrollen una actividad a su manera, etc. En estos casos el profesor pasa a un segundo plano en donde ayuda a los alumnos y alumnas que lo necesiten y al mismo tiempo permite que el alumnado pueda expresar sus pensamientos, ideas, etc.

Otro aspecto destacable de esta semana es que comencé a realizar mi situación de aprendizaje con la clase de 3º de primaria y me centre en la expresión corporal. El profesor calificó mi clase bastante bien y solo me recalcó que al dar una explicación sobre algún tipo de ejercicio o actividad debo procurar no dar la espalda a ningún compañero. Debo destacar que el comportamiento de la clase es bastante bueno y aunque el jueves tuve que ser más serio porque se encontraban bastante inquietos, pude realizar sin ningún problema las actividades que tenía planeadas.

### **Semana del 2 al 5 de Marzo:**

Durante esta semana volvimos a realizar una actividad con los alumnos de 1º de primaria, la profesora, volvió a dividir la clase en 4 partes para que pudiéramos intervenir todos los profesores de práctica. Otro aspecto destacable de esta semana es que pudimos observar como muchos alumnos y alumnas elaboraban sus propias actividades y explicaciones sobre el rugby, esto es debido a que el profesor de educación física realiza una metodología en la que proporciona una información mínima sobre algún tema en concreto como por ejemplo el rugby, de esta forma los alumnos y alumnas tienen que buscar información sobre el tema que les proporcionó el profesor para poder diseñar y presentar una sesión de manera individual.

También me gustaría resaltar que el día 3 continué con mi situación de aprendizaje y algunos niños y niñas estaban inquietos, sin embargo, tras la realización de algunos ejercicios dinámicos como: representar a un animal aleatorio sin poder emitir ningún sonido para que los alumnos y alumnas lo adivinen, permitió que la clase se relajara poco a poco.

Durante la sesión del jueves se comenzaron a realizar los exámenes del trimestre y me sorprendió la forma innovadora que tienen los profesores para evaluar a los alumnos y alumnas, por ejemplo: En la clase de 6º de primaria el examen consistía en formular una serie de adivinanzas cuyas respuestas estuvieran relacionadas con las cualidades físicas, algún tipo de calentamiento, etc. Otro ejemplo sería un examen en el que solo puso dos preguntas, una de ellas era que los alumnos tenían que explicar y desarrollar un calentamiento específico y en la segunda debían formular ellos mismos una pregunta sobre las cualidades físicas y responderla, de esta forma se busca que los alumnos piensen por sí mismo y se evita utilizar el método tradicional de estudiar una serie de contenidos para después “vomitarlos” en el examen.

También me gustaría destacar que el día 5 durante el desarrollo de mi situación de aprendizaje comencé a realizar con los alumnos/as representaciones de distintas situaciones reales en las que no podían utilizar la voz, decidimos posponer las representaciones para la siguiente sesión

y comenzar a explicarles las pautas para la obra que tendrán que representar durante la última sesión.

Finalmente quiero resaltar que el aspecto que más me llamó la atención a lo largo de la semana fue la forma en la que se realizaban los exámenes ya que observe que es una forma innovadora de examinar al alumnado y permite comprobar si han entendido las explicaciones del profesor/a.

#### **Semana del 9 al 12 de Marzo:**

Durante esta semana en el colegio Montessori, la profesora de 1º de primaria dividió la clase en cuatro partes para que los profesores de prácticas pudiéramos intervenir e interactuar con los alumnos y alumnas. Otro aspecto destacable es que fuimos al Parque García Sanabria y los alumnos y alumnas tuvieron que redactar en parejas un plano del parque para jugar una especie de yincana el próximo día.

En esta semana finalice mi unidad didáctica con muy buenas sensaciones ya que apenas tuve problemas para desarrollar mis clases e incluso el mismo tutor de 3º de primaria, felicitó y agradeció mi trabajo. Debo destacar que esta última semana fue la más dura debido a que tenía que dar cierta autonomía a los alumnos y alumnas para que pudieran elaborar sus representaciones y constantemente estaban preguntando o realizaban algunas cosas que no me parecían correctas y tenía que corregirles (me gustaría destacar la enorme dificultad que tiene corregir a tantos niños y niñas cuando están organizados en diferentes grupos y muchos no te obedecen o vienen todos al mismo tiempo).

Otro aspecto importante que observe durante la semana fue con la clase de 6º de primaria ya que tuvieron que jugar al juego del brulé con un balón grande de gomaespuma y el profesor insistió en que participase para observar los movimientos de los alumnos y alumnas a la hora de recibir y lanzar la pelota. Debo destacar que el profesor añadió una regla diferente en el juego que consistía en que cada vez que se elimina a un adversario, se liberaba a uno de los compañeros que estuviera eliminado para que volviera al campo a jugar (generalmente se liberaba el compañero que llevase más tiempo esperando) .

Para finalizar el día 12 la profesora de 1º de primaria volvió a dividir la clase en cuatro partes para que pudiéramos intervenir y de esta forma ir adaptándonos poco a poco a todos los cursos de primaria. Personalmente me gustaría comentar que el aspecto que más me ha llamado la atención durante esta semana fue la gran diferencia que existe entre las clases de educación física con 1º de primaria, 3º de primaria y 6º de primaria, comprobé que tienes que adaptar y cambiar muchas actividades en función del curso, pero sobre todo aprendí que también es muy importante la forma o la dinámica en la que impartes la clase pues cada clase es diferente y tiene un alumnado "singular".

#### **Semana del 16 al 19 de Marzo:**

Durante esta semana, en el colegio Montessori, volvimos a la clase de 1º de primaria y continuamos con la división de la clase en cuatro partes para que los profesores de prácticas pudiéramos intervenir. Esta semana tuvimos algún problema ya que los alumnos y alumnas estaban bastante alterados y en muchas ocasiones no escuchaban las explicaciones, se ponían

a discutir entre ellos, etc. Una solución para este problema fue castigar a algunos de los alumnos más revoltosos teniéndolos sentados en una esquina un breve período de tiempo, otra solución que consideramos la más adecuada para poder realizar la sesión sin problemas fue separar a aquellos alumnos y alumnas que tuvieran mejor relación entre ellos ya que aprovechaban el mínimo despiste del profesor/a para hablar entre ellos y despistar al resto del alumnado.

En esta semana también fuimos con la clase de la E.S.O., en esta clase fuimos a la plaza del príncipe y una vez allí, se dieron unas breves nociones de las reglas y de cómo jugar touchball, es importante indicar que los profesores de prácticas ejercimos de árbitros/jugadores. Otro aspecto destacable de la semana fue que participamos y ayudamos en una sesión diseñada por uno de los alumnos de la E.S.O. y que se desarrollaba en el parque la García Sanabria.

Para finalizar me gustaría resaltar que el evento que más me llamó la atención durante la semana fue una charla a la que tuvimos que asistir por la tarde y por petición de uno de los profesores de educación física. En esta charla se hablaba sobre la importancia de cómo aplicar y utilizar las nuevas tecnologías en el aula, uno de los puntos más importantes de la charla era la gran cantidad de aplicaciones que puedes utilizar en el iPad para dar una clase de tal forma que los alumnos y alumnas puedan aprender al mismo tiempo que se divierten. También es importante resaltar que participaron los miembros docentes de un colegio del sur en el que realizaron un proyecto basado en las nuevas tecnologías y nos hablaron sobre los beneficios y las desventajas de estas tecnologías.

#### **Semana del 23 al 26 de Marzo:**

Durante esta semana en el colegio Montessori y con la clase de 4º de la E.S.O. experimentamos con un programa de ordenador que sirve para que los alumnos/as aprendan a orientarse a través de una brújula y a guiarse utilizando un mapa.

Otro aspecto que me gustaría resaltar fue en la clase de 3º de la E.S.O., en ella dos alumnas se ocuparon de presentar una sesión que abarcaba teoría y práctica, sin embargo, no se pudo realizar la parte práctica debido a que estaba lloviendo.

Finalmente me gustaría indicar que en la clase de 1º de primaria comenzamos a realizar evaluaciones individuales. Estas evaluaciones las realizábamos con parejas de dos alumnos/as los profesores de prácticas mientras que la profesora jugaba con el resto de la clase, en estas evaluaciones teníamos que observar y calificar aspectos básicos como: su conocimiento de la derecha e izquierda, adelante y atrás, la capacidad de lanzamiento y recepción, etc.

El dato que más me ha llamado la atención esta semana fue el programa que nos permitía orientarnos ya que me recordó a la charla sobre las nuevas tecnologías y me hizo pensar que dicho programa tendría un efecto mayor si todos los alumnos y alumnas pudieran jugar al mismo tiempo.

#### **Semana del 30 al 2 de Abril:**

Durante esta primera semana del mes de Abril estuvimos la gran parte del tiempo realizando pequeñas evaluaciones debido a que comenzó el primer trimestre. Es importante resaltar que

en los cursos de la E.S.O. los profesores comenzaron a realizar una serie de preguntas y todo el alumnado tenía que contestar aquellas preguntas que sabían, la razón por la que se realizaban estas preguntas era para que durante el tercer trimestre el alumnado recibiera unos conocimientos básicos sobre los contenidos que darán en bachillerato.

En esta semana también volvimos a realizar una actividad con los alumnos de 1º de primaria, la profesora, volvió a dividir la clase en 4 partes para que pudiéramos intervenir todos los profesores de práctica. El aspecto más destacable o interesante de esta semana es que pudimos observar como muchos alumnos y alumnas elaboraban sus propias actividades y explicaciones sobre el rugby, esto es debido a que el profesor de educación física realiza una metodología en la que proporciona una información mínima sobre algún tema en concreto como por ejemplo: el rugby, de esta forma los alumnos y alumnas tienen que buscar información sobre el tema que les proporcionó el profesor para poder diseñar y presentar una sesión de manera individual.

### **Semana del 6 al 9 de Abril:**

En esta segunda semana del mes de Abril comencé ayudando a uno de mis compañeros de prácticas a sacar el material para que pudiera dar su sesión, debo resaltar que añado este comentario ya que personalmente considero que este tipo de acciones nos permite aprender nuevas formas y métodos para impartir una clase.

Durante la jornada escolar del día 8, la clase de 6º de primaria tuvo que realizar una representación que se basaba en exponer dos anuncios sin poder utilizar la voz. En el primero el alumnado tenía que inventar su propio anuncio y en el segundo tenían que presentar de forma innovadora un producto conocido. Posteriormente el profesor les propuso una actividad que consistía en preparar algo para presentarlo el próximo día y sorprender al profesor de educación física y al profesor en prácticas (yo). Debo destacar que esto fue lo más interesante de la semana ya que el profesor apenas intervino en la actividad y les concedió plena autonomía para que el alumnado inventase cualquier cosa con tal de sorprender a los profesores, de esta manera se fomenta la creatividad, la expresión corporal y el trabajo en equipo.

Con la clase de 3º de la E.S.O. fuimos al Parque García Sanabria, allí el alumnado se agrupaba en parejas y tenían que realizar una actividad basada en el desarrollo de la orientación. Esta actividad consistía en que un miembro de la pareja recorría un determinado tramo del parque durante 5 minutos y pasado ese plazo de tiempo debía volver con su pareja (que estaría con el profesor de educación física y con el profesor de práctica) y dibujar el trayecto que había realizado, una vez dibujado el trayecto realizado, el otro compañero/a debía comenzar a realizar el recorrido por otra zona distinta hasta conseguir dibujar todo el parque.

Para finalizar volvimos a tener nuevamente clase con 1º de primaria y la clase se estructuró en 4 partes de tal forma que todos los profesores de prácticas pudimos intervenir de forma constante.

### **Semana del 13 al 16 de Abril:**

Comenzamos la semana destacando que la clase de 4º de primaria empezó a desarrollar la coordinación mediante una pequeña coreografía musical en donde intervenían todos los alumnos y alumnas de la clase. Posteriormente se realizaron varios ejercicios para mejorar la coordinación como ir de un lado a otro de la cancha tirando la pelota hacia arriba y cogiéndola con la misma mano.

Con la clase de 3º de la E.S.O. fuimos al Parque García Sanabria y el profesor dio una información básica para iniciar al alumnado en el geocaching (búsqueda de objetos que esconden algunas personas en determinados lugares y dan una serie de pistas para encontrarlo). Debido al poco tiempo que tuvimos el alumnado no logró encontrar el objeto y tuvimos que posponerlo para el próximo día, sin embargo, llegamos a determinar la zona en donde podría encontrarse.

Para finalizar la semana debo destacar que la clase de 6º de primaria comenzó a representar la actividad que se había propuesto el día 8 de Abril y la gran mayoría de los alumnos y alumnas representaron películas muy conocidas o representaciones teatrales inventadas por ellos mismos.

Personalmente el aspecto más interesante de esta semana fue conocer el geocaching ya que para mí, es una nueva forma de poder explorar y conocer nuevos entornos al mismo tiempo que realizas la búsqueda de un objeto oculto.

### **Semana del 20 al 23 de Abril:**

En esta semana el alumnado de 4º de primaria continuó realizando ejercicios para la mejora de la coordinación, uno de los ejercicios consistía en trabajar los saltos a pies juntos. Debo resaltar que también dedicaron gran parte de la clase a preparar la obra del flautista de Hamelín que tendrán que representar la próxima semana.

Con la clase de 1º de la E.S.O. fuimos al parque García Sanabria, allí el alumnado recibió las primeras nociones básicas del bádminton y comenzaron a practicar en parejas. Debo destacar que los profesores de prácticas tuvimos que intervenir en alguna ocasión para explicarles como golpear correctamente con la raqueta. Otro aspecto destacable de esta semana fue con la clase de 3º de la E.S.O. la cual comenzó a realizar pequeños partidos de "touchball" en la plaza del príncipe. De esta forma el profesor podía valorar la coordinación, la capacidad visual, el trabajo en equipo, etc.

En la clase de 1º de primaria la profesora nos permitió dar una sesión sobre lateralidad centrada en los saltos que realicé junto al profesor de prácticas Jorge. Debo indicar que este fue el aspecto más interesante de la semana pues realizamos para la sesión una metodología que habíamos observado durante nuestro tiempo en el colegio Montessori. Como he mencionado en los anteriores diarios, decidimos estructurar la clase en 4 parte de manera que pudiéramos intervenir todos los profesores y el alumnado pueda ir jugando a diferentes tipos de juegos al mismo tiempo que se produce un desarrollo motor y no se aburren.



### **Última Semana De Abril:**

Durante esta última semana del mes de Abril, el profesor de educación física propuso a la clase de 6º de primaria un trabajo que consistía en mezclar todo lo trabajado durante el curso (una coreografía musical, figuras de acrosport y el teatro) y realizarlo en una presentación cortita. El profesor les concedió toda la semana para que fueran preparando la presentación y para que pudieran presentarla la próxima semana. Debo destacar que en este tipo de metodología (asignación de tareas) el profesor pasa a un segundo plano ejerciendo solo como mero guía mientras que el alumnado es el que se ocupa de diseñar y planificar la actividad de forma autónoma. Personalmente considero que es un método acertado de aprendizaje pues el alumnado se ve forzado a recordar los contenidos dados a lo largo del curso y de forma indirecta la combinación de todos esos contenidos fomenta el desarrollo de su aprendizaje, el trabajo en equipo, etc. El único aspecto que cambiaría sería que el profesor selecciona los grupos de trabajo pues esto le permite formar grupos nuevos y comprobar cómo son las sensaciones en el alumnado.

En la clase de 1º de la E.S.O. , el alumnado tenía que traer un trabajo en el que debían realizar una comparación de la educación física que se imparte en el Montessori y otro tipo de educación física como por ejemplo: En algunos lugares la educación física se imparte mediante actividades deportivas como el fútbol y el baloncesto. Es importante resaltar que también se debían poner los factores que tuvieran relación entre sí, los que son diferentes, etc. Uno a uno los alumnos y alumnas fueron saliendo a la pizarra y nos hablaron sobre sus trabajos para posteriormente realizar una autorreflexión grupal y extraer las comparaciones y las relaciones más significativas. Debo destacar que esta clase no me pareció muy entretenida ya que el alumnado simplemente tenía que salir a la pizarra presentar su trabajo y luego sentarse y esperar el resto de la hora. Personalmente hubiera propuesto realizar la misma actividad pero de forma grupal, de esta manera cada grupo tendría un día para presentar su tema y proponer o buscar algunas actividades que se puedan mezclar con los métodos del Montessori para ponerla en práctica.

Debo indicar que la metodología en la que el profesor les concede una autonomía plena al alumnado, es el aspecto que me ha resultado más importante de la semana ya que el alumnado planifica y diseña sus actividades sin ningún problema, además también desarrollan y fomentan el trabajo en equipo.

### **Semana del 4 al 7 de Mayo:**

Durante esta semana de Mayo dimos clase en 1º de primaria el profesor Jorge y yo. Para que la profesora de 1º y su alumna en prácticas no estuvieran aburridas durante la sesión, decidimos realizar la misma dinámica que teníamos en esta clase, dividimos la clase en cuatro partes y les explicamos los ejercicios que tendrían que realizar (ejercicios de saltos para trabajar la coordinación y el equilibrio). Debo destacar que pudimos realizar la clase sin ningún tipo de problema exceptuando el hecho de que son niños y niñas de 1º de primaria y por tanto resultará casi imposible que puedas explicar la actividad y todos la comprendan y la entiendan a la primera. Una vez finalizada la actividad realizamos una vuelta a la calma basada en la relajación del alumnado (la profesora les pedía que cerraran los ojos y que poco a poco se fueran relajando). Debo indicar que esta metodología de trabajo me gusta bastante ya que

mantiene a todos los profesores ocupados realizando actividades y puedes observar de forma individual a la gran mayoría de los alumnos y alumnas (ya que dividimos la clase en cuatro partes).

Con la clase de 1º de la E.S.O. fuimos al parque García Sanabria para buscar un geocaching ( actividad que consiste en esconder y encontrar "tesoros" en cualquier lugar, con la ayuda de un GPS), sin embargo, no tuvimos éxito ya que a pesar de tener una pista del lugar donde se encontraba el objeto no pudimos localizarlo. Debo indicar que el alumnado tenía que seguir una serie de pistas antes de llegar al lugar donde se supone que se encontraba el geocaching, mediante este tipo de actividades el alumnado desarrolla su capacidad de orientación al mismo tiempo que aprende a ubicarse y moverse correctamente siguiendo unas indicaciones concretas. Personalmente considero que no se debe realizar ningún cambio en este tipo de actividades ya que el alumnado aprende de forma autónoma y trabaja en equipo, el profesor simplemente debe de estar atento y observar que los alumnos y alumnas más problemáticos realicen correctamente la actividad.

Con la clase de 3º de la E.S.O. fuimos a la plaza del Príncipe y allí continuamos jugando al frisbee. Como la gran mayoría ya sabía controlarlo comenzamos a realizar mini-partidos que consistían en dar veinte pases entre los miembros del equipo para ganar. Una vez ganase uno de los equipos, el equipo ganador jugaba contra otro equipo ganador y el equipo que perdió contra el equipo sobrante. Como ya he comentado anteriormente esta autonomía que les concede el profesor a los alumnos y alumnas les permite aprender y desinhibirse sin tener ningún tipo de presión, también fomenta las relaciones sociales al interactuar con varios grupos y jugar entre ellos. El único aspecto que hubiera modificado es finalizar la sesión con un mini-partido en el que participan todos los alumnos y alumnas.

#### **Semana Del 11 al 14 de Mayo:**

En esta última semana en el colegio Montessori debo destacar que paso algo bastante interesante. Durante el día 12 de mayo hubo una breve "charla" para el alumnado de 3º y 4º de primaria sobre la obesidad (el consumo responsable, la pirámide alimenticia, etc.). Esta "charla" comenzó bastante bien pero fue derivando en un caos completo pues la chica que estaba explicando y presentado este tema realizo un comentario en el que definía a los chicos con "algo de peso" como "enfermos", durante toda la "charla" hubo más comentarios como el que dije anteriormente. Debido a esto el profesor y la profesora de 3º y 4º de primaria interrumpieron a la chica y la mandaron fuera del aula donde estaba realizando la representación, los profesores pidieron al alumnado que se olvidarán de todo lo que les habían contado y decidieron ser ellos mismos los que les explicaban el tema de la obesidad. Personalmente consideré que ambas partes obraron mal durante esta explicación sobre la obesidad, la chica no supo utilizar un vocabulario adecuado para un alumnado de esa edad y los profesores no supieron tener ese punto de respeto y educación para esperar a que la chica acabase, comentarle el problema y posteriormente intentar solucionarlo de otra forma. Considero que el método más adecuado para realizar esta "charla" y conseguir que los niños y niñas tengan conciencia de lo que es la obesidad, los profesores debían haberse reunido con la chica previamente y examinar y comprobar lo que les iba a presentar al alumnado para realizar las modificaciones que fueran necesarias.

Para finalizar durante mi último día en el colegio Montessori, tuve que diseñar y dar una pequeña clase de repaso a 4º de la E.S.O. sobre aspectos relacionados con las habilidades motrices, calentamientos dinámicos, etc. El motivo por el que tuve que dar esta clase fue porque el profesor de educación física Héctor tuvo que irse de excursión. Debo resaltar que a pesar de que muchas veces tuve que mandar callar y muchos alumnos y alumnas están en una edad en la que te responden a casi todo, pude dar la clase sin problema de tal manera que cuando algún alumno/a molestaba demasiado lo ponía en un rincón de pie atendiendo a la explicación. Me gustaría indicar que la metodología más correcta en este tipo de sesiones es aquella en la que tanto el profesor como el alumnado intervienen de forma constante sin apenas realizar textos escritos y repasando conocimientos de forma oral y prácticos.

Para finalizar este diario debo indicar que me ha encantado poder vivir esta experiencia en el colegio Montessori ya que me ha permitido obtener una gran cantidad de conocimientos como docente que podre llevar a cabo el día de mañana en una escuela. Uno de los aspectos más importantes que aprendí durante mi estancia en este colegio es que no importan el espacio que tengas sino como utilizas ese espacio para que el alumnado aprenda y adquiera nuevos conocimientos.



# **ANEXO 10**

## **CUESTIONES CIENCIAS SOCIALES**

**Curso: 2012/2013**

# CUESTIONES

---

## CIENCIAS SOCIALES II

**Martín León, Diego**

**Martín Márquez, Jorge**

**Moreno Gómez, Alejandro**

**Muñoz, Maximiliano.**

---

**2º Magisterio Primaria**

**CURSO: 2012/2013**

**GRUPO: 3.2.3**

# ÍNDICE

---

<b>Tema</b>	<b>Página</b>
<b><i>Tema 0</i></b> .....	<b>3 - 12</b>
<b><i>Tema 1</i></b> .....	<b>13 - 21</b>
<b><i>Tema 2</i></b> .....	<b>22 - 31</b>
<b><i>Tema 3</i></b> .....	<b>32 - 39</b>
<b><i>Tema 4</i></b> .....	<b>40 - 53</b>
<b><i>Tema 5</i></b> .....	<b>54 - 60</b>
<b><i>Tema 6</i></b> .....	<b>61 - 68</b>
<b><i>Tema 7</i></b> .....	<b>69 - 78</b>
<b><i>Tema 8</i></b> .....	<b>79 - 84</b>
<b>DECÁLOGO</b> .....	<b>85</b>
<b>BIBLIOGRAFÍA</b> .....	<b>86 - 88</b>

## CUESTIONES TEMA 0

### 1. Concepto racionalizado de 'educación' que pueda ser aplicado en el ámbito escolar.

La educación que procede del latín educere “extraer de dentro hacia fuera” y de educare “criar, nutrir, acrecentar” es aquel proceso en el que una persona desarrolla capacidades tanto cognitivas y físicas permitiéndole una integración en la sociedad.

Es un proceso permanente en el que se transmite cultura y otros tipos de conocimientos con el fin de formar, transformar y situar a la persona con la mejor disposición posible dentro de la vida diaria.

La educación se recibe, desde temprana edad, no solo se recibe dentro del entorno escolar sino también fuera de él. El ser humano se encuentra continuamente en un proceso de educación.

### 2. Lo que la LOE entiende por 'educación'.

La LOE entiende a la educación “como el medio más adecuado para construir la personalidad del niño y desarrollar al máximo sus capacidades. Una buena educación es la mayor riqueza y el principal recurso de un país y de sus ciudadanos. La educación es el medio más adecuado para garantizar el ejercicio de la ciudadanía democrática, responsable, libre y crítica, que resulta indispensable para la constitución de sociedades avanzadas, dinámica y justas”.

Con la definición que expone la LOE de educación apoyamos la idea de que es un medio útil para fomentar la ciudadanía democrática, libre y crítica. Consideramos que debería darse más apoyo para formar ciudadanos autónomos y autosuficientes para la vida diaria de las personas.

### 3. Otras aportaciones contrastadas de conceptos de 'educación': Platón, Rousseau, Illich, etc.

**Platón:** *“La educación es el proceso que permite al hombre tomar conciencia de la existencia de otra realidad, y más plena, a la que está llamado, de la que procede y hacia la que dirige”. Por tanto “La educación es la desalineación, la ciencia es liberación y la filosofía es alumbramiento”.*





**Rousseau:** *La educación es un proceso natural no artificial, es un desenvolvimiento que surge de dentro no algo que procede de afuera. Se realiza por la acción de los instintos e intereses naturales, no por imposición de una fuerza externa.*

**Illich:** *Proceso activo que debería realizarse fuera de las escuelas, en la misma sociedad, y con la participación de todos sus miembros. Constituye el sustento de una verdadera revolución cultural.*

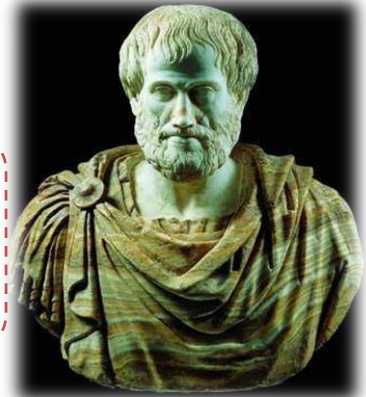

**Aristóteles:** *La educación es de carácter algo material y entiende que solo mediante la relación del individuo con otras personas se puede hacer un hombre si esta relación es cualificada puede llegar a ser un buen hombre.*

**Kant:** *Es un arte cuya pretensión central es la búsqueda de la perfección humana.*



**Piaget:** *“Es forjar individuos, capaces de una autonomía intelectual y moral y que respeten esa autonomía del prójimo, en virtud precisamente de la regla de la reciprocidad.”*



## CONCLUSIONES

Estamos en desacuerdo con algunos autores como Rousseau ya que consideramos que a las personas se les imparte la educación de manera artificial y no natural, nos habla de unos instintos e intereses naturales cuando en realidad se obliga en cierto sentido a recibir una educación dentro del entorno escolar.

A su vez en la opinión de Illich nos habla de un mundo donde la educación se dé fuera de la escuela, en la sociedad, sin embargo si esto fuera así habría cierta anarquía y la mayoría de las personas adquirirían los valores de su entorno (amistades, familiares, etc.), no tendrían un elemento como la escuela que marca unas pautas a seguir que son universales e iguales para todos.

### 4. Tipología de la educación.

Existen tres tipos de educación:

#### FORMAL

- (Infantil, primaria, secundaria y superior) hace referencia a los ámbitos de las escuelas, institutos, universidades, módulos.

#### NO FORMAL

- se refiere a los cursos, academias, e instituciones, que no se rigen por un particular currículo de estudios.

#### INFORMAL

- es aquella que fundamentalmente se recibe en los ámbitos sociales, pues es la educación que se adquiere progresivamente a lo largo de toda la vida.

### 5. El concepto de ‘valor’ aplicado a la educación.

#### Definición “valor”

Son aquellos conceptos que pueden ser puestos en práctica en nuestra vida para que podamos vivir mejor, tanto de forma íntima, como personal, familiar, grupal y social.

## Concepto de “valor” aplicado a la educación

Se compone de aquellos comportamientos y actitudes que se dan durante la aplicación del proceso de enseñanza-aprendizaje a través del intercambio de datos entre alumnos y docentes.

Los principios y los valores deben ejercer de guías en nuestra educación, empezando por los valores que aprendemos en el hogar, basándonos en nuestros padres que nos transmiten una serie de valores que iremos desarrollando a lo largo de nuestras vidas. Uno de los medios de transmisión de valores es que los niños aprenden mediante el ejemplo, como cuando los padres piden las cosas de manera educada, cómo reaccionan en determinadas situaciones, etc.

Hoy en día existen muchos elementos que nos intentan educar y transmitir unos determinados valores como: la sociedad en general, la calle, los libros, internet etc. Cada uno nos ofrece su propia visión proporcionándonos aspectos positivos y negativos, de esta manera cuando la escuela o la familia fallan a la hora de transmitirnos una educación y unos valores aprendemos de estos elementos.

### 6. Los sujetos de la educación en valores: padres y escuela. El estado de la cuestión.

#### AGENTES EDUCADORES

La persona adulta que no se responsabiliza del proceso educativo, no podrá conseguir los fines educativos, por eso es imprescindible la voluntad y el interés del educador. Por eso decimos que los educadores se ocupan de los jóvenes con el fin de facilitar y fomentar su desarrollo como sujetos sociales.

#### FAMILIA

La familia posee una importante función con respecto a la educación. Cuando la familia fracasa resulta muy difícil educar en la escuela ya que si no se ocupan de la socialización primaria que se define como la capacidad de relacionarse y establecer una determinada personalidad, tendrá que hacerlo la escuela, esto genera dificultades ya que no pueden imponer la misma autoridad y efectividad que la familia.

#### ESCUELA

En la escuela se destaca una socialización secundaria en donde se da un conocimiento más específico, se adquieren más habilidades para relacionarse e incluso se continúa con el desarrollo de la personalidad. La escuela se ocupa de transmitir unos conocimientos determinados y comparte con la familia el desarrollo de las relaciones y de la personalidad, por ello puede darse una igualdad entre la escuela y la familia o una diferencia ya que la información que se le transmite al niño/a puede ser diferente en la escuela. La escuela parte de la idea de que no busca fabricar adultos sino que se formen ellos mismos.

Nosotros como futuros “agentes educadores” debemos disponer de una gran implicación e interés en nuestra función ya que vamos a ocuparnos de formar niños/as dentro del entorno escolar, a su vez la familia juega un papel importante ya que el principio social del niño/a comienza en esta etapa.

## **7. El marco referencial de los valores: ética, moral, ciudadanía, etc. Tipología individual/social.**

### **ÉTICA**

- Comportamiento, conducta o el cómo actuar. Se podría afirmar que mediante la ética se juzga, por decirlo de alguna manera, “lo bueno y lo malo”, se valora el cómo se comporta el ser humano y, al mismo tiempo, la instancia desde la cual formulamos principios y criterios sobre cómo debemos comportarnos y hacia dónde debemos dirigir nuestra acción.

### **MORAL**

- Moral en cambio nos referiríamos al aspecto práctico y concreto, las normas que proponen y establecen las personas, por la sociedad.

### **CIUDADANIA**

- Se define como una serie de derechos y deberes (que se pueden encontrar en la constitución de cada país) que tienen las personas. Estos derechos han ido cambiando y mejorando con el paso del tiempo, en un estado democrático, el ciudadano debe cumplir con unas obligaciones que han sido aprobadas por los representantes. Estos representantes se han elegido mediante sufragio.

## **8. Los valores educativos en las competencias.**

En lo que se refiere a las competencias básicas que se dan en las distintas asignaturas, podemos observar que los valores educativos que las forman se enfocan por una parte, hacia el progreso y desarrollo integral de los niños. Dándoles la oportunidad de integrarse en la sociedad y de llegar a ser personas plenas en el futuro.

Por otra parte se pretende que los niños aprendan a desarrollar habilidades sociales que los lleven a relacionarse de una forma democrática y comprometida a través del diálogo. En general, inculcar una mentalidad globalizadora tanto en la adquisición de conocimientos, como en la forma de relacionarse con sus iguales.

Existe tan amplio margen de valores para las competencias que al ser tantos resultan difíciles de esquematizar.

Los valores podrían referirse a marcos tales como el familiar, social, profesional, etc. Ello es posible ya que todos estos son educativos y están en distintas situaciones contextuales. Un punto clave es que la educación no sólo se da en un contexto formal tal como puede ser una escuela, sino también en contextos no formales como es el día a día con la familia, la sociedad, etc.

Tras aclarar ese punto de formalidad o no, se puede entender el porqué de que las propias leyes hayan planteado la importancia de no solo aprender contenidos conceptuales sino también procedimentales y actitudinales donde entraría todo ese campo de valores.

## **9. Breve historiografía de la “educación en valores” en el sistema**

### **Educativo Español.**

#### **LEY MOYANO (1857)**

Lo más destacable a simple vista sobre esta ley es el control sobre las instituciones establecidas en Madrid por parte del gobierno central, el cuál gestionaba a través del Real Consejo de Instrucción Pública.

En ella el Gobierno apostaba por uniformidad, lo cual salta a la vista ante el hecho de que sea secular, es decir, gratuita duran la primera enseñanza y pagada en su segunda etapa.

La mujer ocupaba un papel pasivo donde no era normal su culturización. Es por ello que se usaron medios exclusivos para la mujer, creando materias específicas para la mujer en la educación y siendo Magisterio única titulación posible para ellas.

#### **LEY DE EDUCACIÓN PRIMARIA (1945-1970)**

Esta ley fue promulgada en la etapa de posguerra española y afectó sólo a Primaria. Teniendo en cuenta la etapa en la que se dio, lógicamente recogía la ideología franquista, considerando a la educación como un derecho de la familia, la Iglesia y el Estado.

Como consecuencia, la Educación Primaria tenía un carácter confesional, patriótico, social, intelectual, físico y profesional. Buscando la unificación del lenguaje para todo el Estado, dado que los nacionalismos vascos y catalanes habían fragmentado la nación durante la Segunda República.

### **LEY GENERAL DE EDUCACIÓN (1970-1990)**

La necesidad de cambiar en esta etapa era evidente en cuanto a nivel social, político y educativo. Se hacía de carácter necesario una ley que acabase con la ideología de un sistema educativo nacional.

Esto significaría dar al país un sistema educativo más justo y equitativo, más eficaz de cara a las necesidades de los españoles.

Los criterios básicos para esta ley fueron la unidad de los distintos niveles educativos, la interrelación entre ellos, y la flexibilidad.

### **LOGSE (1990-2003)**

Empiezan a tratarse los temas transversales siempre y cuando el maestro esté de acuerdo con impartirlos.

Los valores destacados en esta ley son algunos como la libertad, la solidaridad, la autonomía, la tolerancia, la interculturalidad, la amistad, el amor, la fraternidad, la educación para la paz, la resolución no violenta de conflictos, etc.

Esta ley tuvo una tregua desde 2003 hasta 2004 en la cual se impuso la LOCE. Luego se volvió a retomar la LOGSE desde 2004 a 2006.

### **LOE (2006)**

En el preámbulo de esta ley se establece que tiene como objetivo la regulación legal de la educación no universitaria a la realidad actual en España bajo los principios de calidad de la educación para el alumnado, la equidad que garantice una igualdad de oportunidades, la transmisión de valores que favorezcan la libertad, etc.

Se caracteriza por distintos aspectos polémicos como la religión, la asignatura de Educación para la Ciudadanía y los Derechos Humanos y la Educación Infantil de 0 a 3 años como no obligatoria y bajo coste propio.

Ante esta cuestión nos ha quedado clara la evolución de los valores en la educación en función de la etapa a lo largo del tiempo y con ello la ideología que se da en cada una, avanzando desde una ideología retrograda a una más progresista y acorde a la actualidad.

## 10. La educación en valores en la LOE.

El docente debe ayudar al alumnado a buscar soluciones, ser ejemplo y orientarle en el proceso de enseñanza-aprendizaje, y por supuesto el maestro debe tener en cuenta los valores en los objetivos, contenidos, metodología y criterios de evaluación que se transmiten en las aulas a través de las unidades didácticas. Los valores deben tener un carácter consciente, intencionado, pero no solo por parte del maestro, sino también por parte de los alumnos.

Mediante las relaciones con los humanos en el medio natural y social en que viven se adquieren valores. Cada persona interioriza aquello que satisface sus necesidades y sus intereses personales y así orientan sus acciones. Por eso dos personas pueden realizar una misma actividad pero no estar impulsados por los mismos valores. Cada persona establece su jerarquía de valores dependiendo de la etapa de desarrollo en que se encuentre, de la situación, de los ámbitos... también dependerán los valores de la personalidad de las personas. Son cambiantes, en función de los cambios que se produzcan en la sociedad, además de las situaciones y personalidad de las personas.

En conclusión, todas las leyes del sistema educativo tienen como finalidad el desarrollo de la personalidad de los alumnos, además de la adquisición de conocimientos, destrezas,



habilidades... Por eso desde la escuela debemos formar personas capaces de vivir en sociedad desde el respeto, la participación, la libertad, la valoración ética-moral, la dignidad, la convivencia, la igualdad..., valores estos que conforman la Sociedad actual.

## CRITERIOS DE EVALUACIÓN

### PRIMER CICLO

Distinguir las principales profesiones y responsabilidades que desempeñan las personas del entorno, citando ejemplos sobre esos oficios y tomando conciencia de las actividades que realizan para el bien de la comunidad. Mediante este criterio lo que pretendemos es que los niños sepan que todas las profesiones aportan algo a la sociedad sin discriminar a ninguna.

Emplear el diálogo en actividades de grupo estableciendo vínculos y relaciones amistosas y aceptando el punto de vista de las demás personas. A través de las actividades grupales se pretenderá reforzar el vínculo de los alumnos y fomentaremos el respeto de todas las opiniones.

### SEGUNDO CICLO

Señalar algunas funciones de las administraciones locales y de los órganos de gobierno del centro escolar y su contribución al funcionamiento social y comunitario, valorando la importancia de la participación personal en las responsabilidades colectivas. Los alumnos tendrán que conocer el funcionamiento de las instituciones públicas y la función de ellas, pero centrándonos en los diferentes estamentos del centro escolar en el que se encuentra.

Explicar con ejemplos concretos la evolución de algún aspecto de la vida cotidiana y de algún hecho histórico relevante, con especial referencia a Canarias, identificando y usando las nociones básicas de duración, sucesión y simultaneidad. Este criterio lo hemos seleccionado porque es importante que los alumnos sepan la evolución y cambios que ha ido adquiriendo la educación.

### TERCER CICLO

Concretar ejemplos en los que el comportamiento humano influya de manera positiva o negativa sobre el medioambiente; describir algunos efectos de la contaminación sobre las personas, animales, plantas y sus entornos, señalando alternativas para prevenirla o reducirla, así como ejemplos de derroche de recursos como el agua con exposición de actitudes conservacionistas. Elegimos este criterio ya que creemos que el alumnado tiene que ver lo importante que es la educación para el día a día y las consecuencias que tiene el no comportarse de la manera adecuada.

Identificar y comparar algunos de los principales paisajes de las Islas Canarias y del conjunto del Estado español a partir de sus elementos característicos y analizar algunos agentes físicos y humanos que los conforman, indicando ejemplos del impacto de las

---

actividades humanas en el territorio y de la importancia de su conservación para el planeta. Concienciar al alumnado que mediante valores como la educación, la ética y la ciudadanía habría menos desastre naturales por la actividad humana. (Todo esto trabajado mediante actividades).



## CUESTIONES TEMA 1

### 1. Los cuatro pilares de la educación en la evaluación por rúbricas y su significado:

**Aprender a aprender:** Adquirir las herramientas de la comprensión.

**Aprender a hacer:** Intentar ser competente para actuar en el entorno que le rodea.

**Aprender a vivir juntos:** Participar y cooperar en comunidad por el bien de todas las partes.

**Aprender a ser:** Trae consigo muchas actitudes positivas como la autonomía personal, aprender a que no se les tiene que dar las cosas hechas y a ser eficaz, responsable y actuar con voluntad.

Las competencias básicas son el conjunto de conocimientos, habilidades y actitudes que debe adquirir o alcanzar el alumno al finalizar la enseñanza básica. No solo se evalúa los conocimientos, sino todo.

A la hora de evaluar hay que tener en cuenta una serie de criterios que son unos indicadores sobre que aprendizajes debe conseguir el alumnado al finalizar la unidad didáctica que contienen no solo conceptos, sino también procedimientos y en ocasiones actitudes, lo que permite que no solo se evalúe la capacidad de memorización de los hechos.

### 2. Definición de los conceptos: convivencia, conflicto y tolerancia.

#### CONVIVENCIA

- Tiene un significado positivo y se puede relacionar con los principios de la educación. Es la construcción continuada de unas relaciones interpersonales satisfactorias, respetando los derechos de todas las personas y conservando un vínculo fructífero y satisfactorio por el control de las propias emociones, la comprensión de los puntos de vista de los demás y el ejercicio de conductas altruistas. A la hora de convivir no se debe evitar las disputas y problemas sino que hay que ser sensato y consciente de la existencia de estos sabiendo resolver los obstáculos.

## CONFLICTO

- Va de la mano de la convivencia ya que es aquella situación de las relaciones interpersonales en que una parte reclama a la otra un cambio de comportamiento. Surge cuando se produce una enemistad, una disputa o una discusión, donde una de las partes que interviene quiere imponerse a la otra produciéndose un desacuerdo que no se encuentra resuelto entre las partes.

## TOLERANCIA

- Actitud ordenada al respeto de las diferencias, reconoce que todos somos iguales y que el medio ambiente es el ámbito vital donde existimos con dignidad (fundamental); a allanar las diferencias porque somos agentes de la construcción social, convencidos de nuestras posibilidades (activa).
- Es importante trabajar este concepto dentro de la escuela desde un principio ya que los niños aprenden a vivir a con los demás, fomentando e inculcándoles unos hábitos de respeto y de tolerancia formándolos como personas. Este concepto es relevante en las relaciones que llevan a cabo los menores con sus iguales y con sus familiares ya que deben escuchar las ideas y opiniones de sus compañeros facilitando una buena integración en el grupo en el que se encuentren.
- Podemos encontrar dos tipos de tolerancia:
  - **Tolerancia fundamental:** Respetar las diferencias.
  - **Tolerancia activa:** Allanar las diferencias.

### 3. Las diferencias individuales como origen de los conflictos.

**Constitución genética:** La constitución genética puede ser un condicionante de la igualdad, lo cual significa un conflicto entre personas que por un caso u otro constan de distinta constitución y a esto va unido la existencia de una desigualdad entre ambos. Podríamos decir que la genética condiciona las capacidades de cada individuo.

**Educación recibida:** La educación puede ser el factor que por decirlo así, esculpe al alumno y determina el futuro hombre o mujer que saldrá de él. Es por ello que es un condicionante importante en las diferencias individuales, dependiendo de dónde y cómo haya recibido la educación cada individuo puede generarse un gran número de conflictos.

**Metas y necesidades:** Cada individuo tiene unas metas que quiere conseguir en el futuro y unas necesidades que saciar independientemente del resto de la población, lo que puede generar conflictos por las diferentes perspectivas que tenga cada uno.

**Visión de la realidad:** Cada persona ve la vida de una manera diferente, por ello se puede generar conflictos por las distintas realidades.

**Recursos personales:** Cada individuo tiene unas capacidades y recursos personales distintos, creando desigualdad y generando un conflicto.

### 4. Formas habituales de afrontar los conflictos cotidianos.

#### **PIERDO – PIERDES**

- Negación (Negar el problema)
- Ojo por ojo (Rencoroso)
- Ruptura (Ruptura relación, dos amigos, alumno- profesor)

### **PIERDO – GANAS**

- Evitación (Evitar el problema).
- Acomodación (Maltrato, si no eres para mí no eres para nadie).
- Anulación Definitiva (Masoquismo, Ej: yo me casé para esto y tengo que aguantarme hasta que me muera).

### **GAÑO – PIERDES**

- Amenaza (Ej: Tú me dejas y atente a las consecuencias).
- Soborno (Ej: Te doy 100 € si me apruebas)
- Respuestas Sádicas (Maltratar para ganar “Quién es el que manda”)

## **5. Aprender a vivir juntos trabajando por ganar:**

### **GAÑO-GANAS-GANAMOS**

Mediante la buena convivencia se desarrolla la personalidad, se potencia las capacidades de las personas, proporciona facilidades a la hora de dar lo mejor de sí a otros y estimula la creatividad.

La escuela es una sociedad en pequeño formato. Se debe fomentar que los niños aprendan a convivir juntos de pequeño ya que cuantos más mayores son será más complejo que aprendan este método y se podrá generar un clima de mala convivencia.

En los centros escolares se trabaja por una buena convivencia, a través de unas buenas prácticas educativas. En ese momento el aprendizaje estará siendo una experiencia significativa y con éxito que quedara marcada para toda la vida. Desde nuestro punto de vista los propios alumnos saben que obtienen buenos resultados cuando existe un clima positivo y con oportunidades.

## 6. Estrategias cognitivas para afrontar el conflicto:

Una de las funciones de la educación es la de desarrollar las capacidades que tienen los alumnos para analizar problemas y llevar a cabo decisiones que sirvan para poder solucionarlo. En la escuela se estimulan diferentes tipos de capacidades cognitivas:



Teniendo en cuenta lo anterior hay que destacar que aquello que pueda ser un problema para una persona puede no serlo para otra y que las soluciones que se plantean a este problema tendrán unas consecuencias.

Nosotros propondríamos un ejemplo en el que hay una semana cuya temática será la importancia del reciclaje. Para comenzar daremos a los alumnos una breve pero vital información sobre los distintos modos de reciclar, a continuación les pediremos que propongan soluciones para resolver el problema, para finalizar se les pondrán a los alumnos diversos tipos de materiales que tendrán que introducir en los cubos correspondiente. Mediante esta actividad fomentaremos el respeto y la conservación por el medio ambiente.

## 7. El niño y los valores: se trata de reflexionar sobre los condicionantes en la educación en valores de niños y niñas (tele, sociedad, publicidad, consumo, et.).

Una serie de condicionantes como la tele, la publicidad, el consumismo, etc. Ponen en peligro el desarrollo integral y personal de los niños.

---

El sustituir el consumismo por la austeridad es una tarea importante que debe ser asumida como un gran desafío ya que lo que está en juego es la capacidad de los niños y niñas para aprender a resistir las falsas ilusiones que el consumismo crea.

Un punto importante es el tener en cuenta que el consumismo se crea en el hogar y que, probablemente, muchos de esos hábitos consumistas provengan de él.

Al referirnos a la escuela, la labor que pueda hacer el profesor para tratar este tema de forma correcta, resulta una tarea difícil de conseguir. Se requiere que todos los sectores implicados en la educación consumista se impliquen de manera activa, ya que la sociedad, basada en un consumo permanente en aumento y atacada constantemente por los mensajes publicitarios, los cuales constantemente acosan y manipulan, ofreciendo felicidad, salud o riqueza, entre otras cosas, necesita ayuda. Venden ilusiones y promesas pero a la vez desilusiones al no poder llegar a alcanzar lo que se desea.

**8. Las emociones y su función: Las emociones son sentimientos compuestos de determinados pensamientos, estados biológicos, estados psicológicos y tendencias a la acción (Daniel Goleman), tienen una función adaptativa a la situación que vivimos, aparecen de forma súbita y son más o menos pasajeras. Grupos o familias: ira, tristeza, miedo, alegría, amor, sorpresa, aversión y vergüenza.**

En esta cuestión podríamos comenzar por definir el concepto de emoción, una definición bastante acertada según los acuerdos de las distintas que existen sería:

*Estado complejo del organismo, generado habitualmente como respuesta a un acontecimiento externo o interno que se caracteriza por una excitación o perturbación que predispone a una respuesta organizada.*

Se han realizado muchas investigaciones con el objetivo de saber la función de las emociones, sin llegar a concluir en la respuesta. Sin embargo, entre los planteamientos más generales no encontramos en la situación de que las emociones constan de tres funciones fundamentales, además de una secundaria. Se pueden distinguir:

**1. Función motivadora de la conducta.**

**2. Función adaptativa y de supervivencia: las emociones alteran el equilibrio intraorgánico para informar al individuo de la situación del ambiente.**

**3. Función social: las emociones sirven para comunicar a los demás cómo nos sentimos así como para influir en los demás.**

---

Por último, se podría decir que las emociones pueden tener una función importante en el desarrollo personal, ya que tienen efectos sobre otros procesos mentales y por ello pueden afectar a como percibimos, atendemos, memorizamos, razonamos y creamos la realidad.

## 9. El estilo asertivo frente a otros estilos de convivir

### PASIVIDAD O NO-ASERTIVIDAD

- Es aquel estilo de comunicación propio de personas que evitan mostrar sus sentimientos o pensamientos por temor a ser rechazados o incomprendidos o a ofender a otras personas. Infravaloran sus propias opiniones y necesidades y dan un valor superior a las de los demás.

### AGRESIVIDAD

- Este estilo de comunicación se sitúa en un plano opuesto a la pasividad, caracterizándose por la sobrevaloración de las opiniones y sentimientos personales, obviando o incluso despreciando los de los demás.

### ASERTIVIDAD

- Consideramos que éste estilo es el mas indicado y correcto ante los otros dos ya que es el estilo de comunicación abierto a las opiniones ajenas, dándoles la misma importancia que a las propias y que no se lleva hasta tal extremo como los otros dos estilos (equilibrio entre el estilo pasivo y agresivo). Partiendo desde el respeto hacia los demás y hacia uno mismo, aceptando que la postura de los demás no tiene por qué coincidir con la propia y evitando los conflictos sin por ello dejar de expresar lo que se quiere de forma directa, abierta y honesta.

## 10. Explica alguno de los derechos asertivos

- 1- Todos los seres humanos tenemos unos derechos para conseguir aquello que consideramos mejor para nosotros mismo y que por tanto no perjudique a los demás.
- 2- Todas las personas deben respetarse entre ellas y al mismo tiempo ser respetadas.
- 3- Tenemos derecho a expresar nuestros sentimientos, sentir emociones de manera que no hagamos daño a los demás.
- 4- Todas las personas tienen el derecho a poseer su propia opinión sobre cualquier tema que surja y a expresarse sin atacar de manera intencionada a las demás persona.

- 5- Todos tenemos derecho a tener fallos en opiniones, actitudes y comportamientos pudiendo y, más tarde, resolver dicho fallo.
- 6- Todos tenemos el derecho de pedir ayuda ante cualquier situación que ocurra.

Después de nombrar varios derechos, estamos de acuerdo en que son unos derechos esenciales que debemos de disponer las personas para convivir siguiendo un cierto “orden”, son unos valores claves que son inculcados desde pequeña edad y se hace mucho hincapié en el entorno escolar.

## CRITERIOS DE EVALUACIÓN

### PRIMER CICLO

Reconocer algunas manifestaciones culturales presentes en el ámbito escolar, local y autonómico, valorando su diversidad y riqueza, y participando de forma individual y grupal en las actividades culturales y de convivencia organizadas en el centro docente.

Emplear el diálogo en actividades de grupo estableciendo vínculos y relaciones amistosas y aceptando el punto de vista de las demás personas. Con las actividades grupales los niños reforzarían la convivencia fomentando valores como la tolerancia ante la diversidad de opiniones siendo disciplinares resolviendo cualquier problema que surja grupalmente.

### TERCER CICLO

Argumentar y defender las propias opiniones, escuchando y considerando con actitud crítica las de las demás personas, y participar en la toma de decisiones del grupo utilizando el diálogo, asumiendo los acuerdos alcanzados e interviniendo, si procede, en su aplicación y en la evaluación del proceso seguido.

Utilizar estrategias sencillas de organización individual, conocer y emplear la terminología propia del área, y usar algunos procedimientos para el tratamiento de la información.

Aceptar y practicar las normas de convivencia, colaborando en su cumplimiento colectivo, y mostrar una actitud de respeto a las personas e instituciones, iniciándose en la evaluación del sistema normativo y formulando propuestas para su mejora.

Identificar y aceptar la pluralidad en la sociedad circundante, y reconocer en esa diversidad elementos enriquecedores para la convivencia y el progreso de la sociedad, mostrando respeto crítico por otros modos de vida.



---

Reconocer y rechazar situaciones de discriminación, marginación e injusticia, e identificar las causas sociales, económicas, de origen, de género o de cualquier otro tipo que las originan.

Seleccionamos estos criterios porque creemos que son importantes y que a través de ellos evaluaremos y se verá que actitudes tienen los niños como pueden ser la disciplina, la convivencia, las diferentes conductas que tendrán en la realización de tareas grupales que se les servirá para fortalecer el vínculo entre ellos.

## **CUESTIONES TEMA 02**

### **1. CONCEPTOS PREVIOS:**

#### **YO/PERSONA/INDIVIDUO:**

Entendemos por concepto de yo/persona/individuo a aquel conjunto de actitudes o ideas que posee una persona sobre sí misma, en otras palabras, el conocimiento propio.

Como futuro profesional de la educación creo que hay que darle la oportunidad al niño a que pueda desarrollar su autonomía más allá de lo estrictamente material. Podríamos poner el ejemplo del altruismo (ayudar a los necesitados, personas solidarias que realizan misiones), no solo enseñar al menor lo elemental o básico sino en profundizar y hacer hincapié, permitiendo una realización personal en el estudiante.

#### **EL OTRO:**

Se trata de un concepto opuesto al de identidad, es decir, opuesto al concepto de la relación que se mantiene solamente consigo mismo, e intenta hacer referencia a lo que ya se trata de “otro” intentando ser considerado como algo.

#### **LOS OTROS/SOCIEDAD/GRUPO SOCIAL:**

Territorio común para un colectivo de personas que viven juntas en ese dicho territorio para saciar sus necesidades sociales fundamentales, las cuales abarcan una misma cultura y que trabajan como unión social.

Cada individuo debe ser consciente del grupo social o sociedad a la que pertenece, es decir, debe saber cuál es ese territorio común con los demás, sus necesidades a satisfacer y cuál es su cultura.

#### **LO OTRO:**

El concepto “LO OTRO” se trata del espacio y tiempo, el territorio común, la cultura común del grupo, que significa que el grupo funcione como una unidad GLOBAL, es decir, “LO OTRO” es necesario para el anterior concepto de “SOCIEDAD”.

### **2. INTERRELACIONES:**

**Coexistencia:** La RAE nos dice que coexistir es la existencia simultánea o convivencia de dos o más entidades. Nos podemos encontrar una que es Positiva, en la que la persona sabe estar con la otra, comportándose, y otra la cual es negativa creando interferencias e impertinencias en esa misma convivencia.

**CIUDADANÍA:** *Es la relación existente entre el individuo y el estado, donde los seres humanos como sujetos que participan en igualdad de derechos y deberes como miembros de la sociedad en la que conviven y trabajan (Martínez. E).*

Hay que decir que el concepto de ciudadanía ha ido cambiando con el paso del tiempo aportando el ejemplo de la segregación racial que había entre 1870 y 1970 en los Estados Unidos donde las personas de raza blanca se creían superiores a las de raza negra y donde apenas disponían de derechos. Por lo tanto llegamos a la conclusión de que este concepto ha ido evolucionando.

**CONVIVENCIA:** *Es el relacionarse con los demás, pudiendo ser esta convivencia por necesidad o por iniciativa mediante una comunicación en las diferentes situaciones de la vida.*

**DIMENSIÓN POSITIVA:** *Encontramos todo tipo de valores positivos para convivir en armonía, vivir desde un punto de vista positivo mientras que la DIMENSIÓN NEGATIVA es lo contrario.*

**ENCUENTRO:** *Acto en el que coinciden dos o más cosas.*

Está claro que estos conceptos de los que hemos hablado son esenciales para convivir en armonía y que son términos que debemos inculcar a los alumnos cuando nos encontremos ejerciendo la docencia, al igual que cuando estemos con ellos a lo largo del curso estaremos coexistiendo con ellos y debemos de mantener una buena relación para conseguir un ambiente ameno y agradable para que el niño aprenda en un buen medio lo máximo posible.

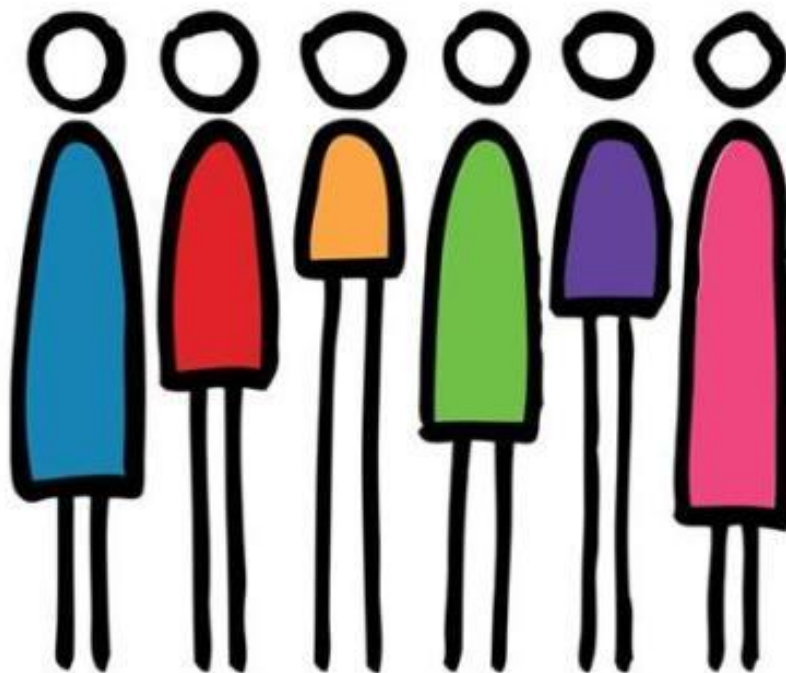

**Derechos Humanos**

### 3. DERECHOS HUMANOS:

De acuerdo con los diferentes puntos de vistas jurídicos, los Derechos Humanos podríamos definirlos como aquellos derechos y libertades básicas de las personas que por su condición de ser humano resulta fundamental para garantizarle una vida digna. Es un concepto global fomentando la igualdad siendo incompatible con aquellos estados que se basan en la superioridad de una determinada raza, pueblo o grupo social.

Desde una concepción social, las condiciones básicas que permiten crear una relación integrada entre la persona y la sociedad.

Los derechos de **primera generación** son los derechos civiles y políticos, vinculados con el principio de libertad. Generalmente se consideran derechos de defensa o negativos, que exigen de poderes públicos su prohibición y la no intrusión en la esfera privada.

Por su parte, los derechos de **segunda generación** son los derechos económicos, sociales y culturales, que están vinculados con el principio de igualdad. Exigen para su realización efectiva de la intervención de los poderes públicos, a través de prestaciones y servicios públicos.

La **tercera generación** de derechos, se vincula con la solidaridad. Normalmente se incluyen en ella derechos heterogéneos como el derecho a la paz, a la calidad de vida o las garantías frente a la manipulación genética, aunque diferentes juristas asocian estos derechos a otras generaciones:

### 4. CÓDIGO DE DERECHO CIVIL, ART 154 Y 155.

#### Artículo 154

Los hijos no emancipados están bajo la potestad de los padres. La patria potestad se ejercerá siempre en beneficio de los hijos, de acuerdo con su personalidad, y con respeto a su integridad física y psicológica. En esta potestad se encuentra comprendido los siguientes deberes y facultades:

1. ° Velar por ellos, tenerlos en su compañía, alimentarlos, educarlos y procurarles una formación integral.
2. ° Representarlos y administrar sus bienes. Cuando los hijos tengan suficiente juicio deberán ser oídos siempre antes de adoptar decisiones que les afecten. Los padres podrán reclamar el auxilio de la autoridad.

La persona que sea tutor legal de un niño/a debe garantizar la integridad del niño/a (debe cuidarle alimentarle, ofrecerle una educación y claro darle una formación al niño para que se forme.)

### Artículo 155

Los hijos deben:

1. Obedecer a sus padres mientras permanezcan bajo su potestad, y respetarles siempre.
2. Contribuir equitativamente, según sus posibilidades, al levantamiento de las cargas de la familia mientras convivan con ella.

### 5. COMPETENCIA CIUDADANA:

La **competencia ciudadana** es la condición política a partir de la cual actuamos en la esfera pública en la definición de nuestro propio destino como individuos y como sociedad.



Saber relacionarse en distintos contextos, ser capaz de aceptar y entender las opiniones de los demás, tomar decisiones teniendo en cuenta los intereses individuales y de grupo, conocerse y valorarse a uno mismo y a nuestro entorno, son habilidades que se necesitan para esta competencia. Otro de los casos en los que se habla de esta competencia es a la hora de reconocer la igualdad de derechos entre todas las personas (fundamentalmente entre hombre y mujeres), además de ejercer una ciudadanía activa que conlleve a una reflexión sobre la libertad, la igualdad, la participación y con especial interés a los derechos y deberes de la Constitución, en la legislación autonómica y en las declaraciones de derechos internacionales.

Esta competencia se debe trabajar en todos los ámbitos. Se realizan propuestas para su desarrollo en el ámbito familiar basadas en comprometerse a cumplir unas normas determinadas, propuestas y aceptadas por toda la familia y que afecten a la convivencia de todos. Un ejemplo sería a la hora de concretar unos horarios, las comidas, el tiempo de la televisión, etc. Analizar estas normas conlleva a valorar las consecuencias de los comportamientos adecuados y establecer unas sanciones en caso de incumplir las normas. A todo esto debemos añadir unas habilidades sociales que permitan mejorar las relaciones personales dentro y fuera del entorno familiar. De esta manera adquirir unos hábitos de comportamiento adecuado como saludarse, despedirse, pedir perdón, escuchar, etc. proporcionarán una persona que se adapte a la convivencia saludable con el entorno. Otra de las maneras de adquirir esta competencia, es mediante las actividades deportivas individuales y de grupo.

Los ciudadanos de un estado deben ser educados siempre con respecto a su constitución: por ejemplo, el carácter democrático engendra la democracia. Es necesario que las cosas comunes sean objeto de un ejercicio común. Y al mismo tiempo, tampoco debe pensarse que ningún ciudadano se pertenece a sí mismo, sino todos a la ciudad, pues cada ciudadano es una parte de la ciudad, y el cuidado de cada parte está orientado naturalmente al cuidado de todo según Aristóteles.



La escuela es el lugar perfecto para poner en práctica la competencia ciudadana. Las relaciones que se dan en la escuela pueden provocar un modelo social en el que todas las personas participen y creen una cultura democrática y de convivencia. Las competencias ciudadanas proporcionan lo necesario para que las personas puedan respetar, defender y extender los derechos humanos. El día a día en el aula es una de las ocasiones donde se pueden desarrollar las competencias ciudadanas mediante actividades, discusiones, etc. Desarrollar las competencias ciudadanas forma parte de todas las personas e instituciones pertenecientes al entorno escolar. Todos los profesores/as pueden fomentar la competencia ciudadana añadiéndola a sus lecciones académicas.

Desde nuestro punto de vista llegamos a la conclusión de que la competencia ciudadana debería impartirse desde temprana edad y ser fomentada con gran intensidad en la escuela por tanto compartimos la opinión con la respuesta de que la escuela es el lugar perfecto para poner en práctica la competencia ciudadana, además permite a los alumnos relacionarse y establecer las bases para su comportamiento futuro.

## **6. ¿QUE EVALUAR? LEGISLACIÓN:**

**1. Muestras de interés y cariño por las características personales propias, asumir las consecuencias de las acciones y respeto a las diferencias con las demás personas mostrando empatía.**

**2. Disponer de argumentos para defender tus opiniones, tener en cuenta y escuchar las críticas de las demás personas, integrarse en el grupo dando opiniones y aceptar la opción elegida.**

**3. Usar recursos para tratar la información y utilizar estrategias para la organización individual.**

**4. Aceptar y contribuir a las normas de convivencia, mostrar respeto a las personas e instituciones y formular propuestas para la mejora de la convivencia.**

**5- Reconocer y aceptar la diversidad en la sociedad, reconocer en esa diversidad elementos beneficiosos para la convivencia y la mejora de la sociedad, mostrar respeto por otros modos de vida.**

**6. Conocer algunos de los derechos de la Declaración Universal de los Derechos Humanos y de la Convención sobre los Derechos del Niño, así como los principios de convivencia que recoge la Constitución española**

**7. Reconocer, participar y valorar los procesos democráticos, identificar los principios e instituciones básicas de las sociedades democráticas.**

**8. Definir la función de algunos servicios públicos en la sociedad, valorando la importancia de su trabajo y reconocer la obligación de mantenerlos a través de impuestos y su uso responsable.**

**9. Identificar y rechazar situaciones de discriminación, marginación e injusticia, e identificar las causas sociales, económicas, de origen, de género o de cualquier otro tipo que las originan.**

**10. Mostrar actitudes cívicas en aspectos relativos a la protección del medioambiente y del patrimonio, a la seguridad vial, a la protección civil, a la defensa al servicio de la paz y a la seguridad integral de la ciudadanía.**

**11. Tener unos hábitos razonables de obtención de información y algunos recursos para su análisis y extensión.**

**12. Identificar consecuencias del aislamiento geográfico y cultural de Canarias y**

utilizar medios para evitar esta situación, en particular los avances tecnológicos.

## CRITERIOS DE EVALUACIÓN

### PRIMER CICLO

Argumentar y defender las propias opiniones, escuchando y considerando con actitud crítica las de las demás personas, y participar en la toma de decisiones del grupo utilizando el diálogo, asumiendo los acuerdos alcanzados e interviniendo, si procede, en su aplicación y en la evaluación del proceso seguido.

**Como ciudadanos del estado mediante este criterio se da la libertad para que cada persona pueda dar su propia opinión con respecto a un tema, de esta manera se llegará a un consenso y a una decisión final.**

Aceptar y practicar las normas de convivencia, colaborando en su cumplimiento colectivo, y mostrar una actitud de respeto a las personas e instituciones, iniciándose en la evaluación del sistema normativo y formulando propuestas para su mejora.

**Seleccionamos este criterio ya que se busca promover una ciudadanía en la que no hallan discriminaciones y las personas se relacionen de una manera amistosa y equitativa.**

Identificar los principios e instituciones básicas de las sociedades democráticas, reconocer y valorar los procedimientos democráticos y participar en ellos.

**Mediante este criterio las personas comprenden la importancia de la declaración de los derechos humanos.**



7. Actitudes transversales. Declaraciones y textos: derechos y deberes. Días de, fiestas y multiculturalidad.

**DEFINIR DEMOCRACIA**

*Es una forma de organización del Estado en donde las decisiones colectivas son tomadas por el pueblo mediante participación directa o indirecta que proporciona la legitimidad a sus representantes. En sentido amplio, la democracia es una forma de convivencia social en la que las personas son libres e iguales y las relaciones sociales se establecen en un contrato.*

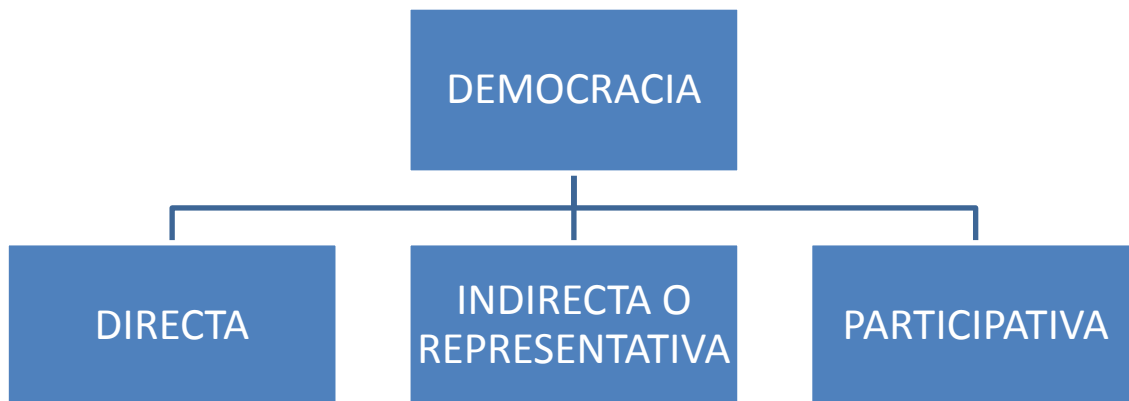

Existen tres tipos de democracia:

- **DEMOCRACIA DIRECTA:** Cuando la decisión es tomada por los miembros del pueblo.
- **DEMOCRACIA INDIRECTA O REPRESENTATIVA:** La decisión es tomada por personas reconocidas por el pueblo como los representantes.
- **DEMOCRACIA PARTICIPATIVA:** Se aplica un modelo político que permite a los ciudadanos asociarse y organizarse de un modo que puedan ejercer una influencia directa en decisiones públicas o realizar una consulta que se somete a votación para que los ciudadanos se declaren en contra o a favor.

*No debe confundirse República con Democracia, la republica es el gobierno de la ley mientras que la democracia es el gobierno de la mayoría.*

**IGUALDAD**

La igualdad social es una situación social según el cual las personas tienen las mismas oportunidades o derechos en algún aspecto. Existen diferentes formas de igualdad, dependiendo de las personas y de la situación social particular. Por ejemplo, la igualdad entre personas de diferente sexo, igualdad entre personas de distintas razas, igualdad entre personas discriminadas o de distintos países con respecto a las oportunidades de empleo o la igualdad de diferentes razas con respecto a derechos de uso de transportes públicos o de acceso a la educación.

## PAZ

**Se define como un estado en el que se encuentran en equilibrio y estabilidad las partes de una unidad o como la ausencia de inquietud, violencia o guerra.** Desde el punto de vista del Derecho internacional el término Paz es una especie de “contrato” que pone fin a la guerra.

Podemos hablar de paz social a la hora de tener un buen entendimiento y relaciones entre varios grupos, clases o estamentos sociales dentro de un país. Desde un punto de vista individual la paz es un estado ausente de rabia, odio y sentimientos negativos, por tanto es tan deseada para uno mismo como para los demás.

## DERECHOS HUMANOS

Son aquellas libertades, facultades, instituciones o reivindicaciones relativas a bienes primarios o básicos<sup>1</sup> que incluyen a toda persona, esto sirve para promover una vida digna donde no haya discriminación alguna por etnia, color, sexo, religión, o cualquier otra condición.

### **8. EL ESTADO DE LA CUESTIÓN. Problemas que se plantean en relación con la ‘Educación para la Ciudadanía’. La cuestión de los contenidos y la ideologización estatal o confesional.**

Existen distintos problemas frente esta asignatura como por ejemplo, se afirma que el gobierno insiste en educar a los alumnos con los Derechos Humanos como referente, esto significa que este referente puede ir variando en torno al tiempo mientras que los valores morales que se dan a los alumnos serán fijos y no variarán. Por otro lado, los valores mencionados se encuentran dentro de la formación católica, lo que significa el impedimento para entender y aceptar ciertas cuestiones que están reflejadas en el temario como es el matrimonio homosexual o que no se respete la libertad religiosa e ideológica que recoge la Constitución Española.

Encontramos también problemas a la hora de la evaluación, pues existe un alto riesgo de subjetividad dada la variedad de pensamientos en función de cada persona.

Por último la Iglesia también afirma que esta asignatura junto a los Derechos Humanos intentan establecer un enfrentamiento entre catolicismo y laicismo.

---

## **9. LOMCE Retos y perspectivas. ¿Educación Cívica y Constitucional’, ‘Valores culturales y sociales’ como alternativa a la Religión?**

El borrador de esta nueva ley, la LOMCE, propone como alternativa de la asignatura de Religión la de Valores Culturales y Sociales en educación primaria y la de Valores Éticos en secundaria.

Este borrador también tiene como consecuencia la supresión de la polémica Educación para la Ciudadanía, aunque en un principio todo apuntaba a que fuese sustituida por Educación Cívica y Constitucional, no ocurrirá así.

Nuestra reflexión grupal es que la religión católica debe ser enseñada en la escuela, aclarando este término como dar información y nada más que eso, algo muy distinto de inculcar una serie de creencias y prácticas relacionadas a ella como se hace en la catequesis por ejemplo. Sin embargo, también es cierto que aquellos padres que por razones propias y personales no quieren que sus hijos impartan esta asignatura en clase, deben tener una alternativa con un peso similar en el horario lectivo al que la Religión constituye.



**Anteproyecto de  
LOMCE**

## **CUESTIONES TEMA 3**

### **1- QUE SABER:**

#### **SEXO Y GÉNERO. EL ESTADO DE LA CUESTIÓN.**

Podemos encontrar diferencias entre sexo y género. En primer lugar decir que la educación se refiere al sexo como las características biológicas y físicas que diferencian los varones de las mujeres (macho, hembra) en la cual también se introducen aspectos genéticos (ADN).

El género se refiere al estado psicológico que refleja el sentimiento de ser hombre o mujer. (Tener cuerpo de hombre y considerarse mujer, por la causa que sea, pudiendo influir diferentes aspectos, como los sociales o económicos, culturales por lo que una persona pueda ser homosexual).

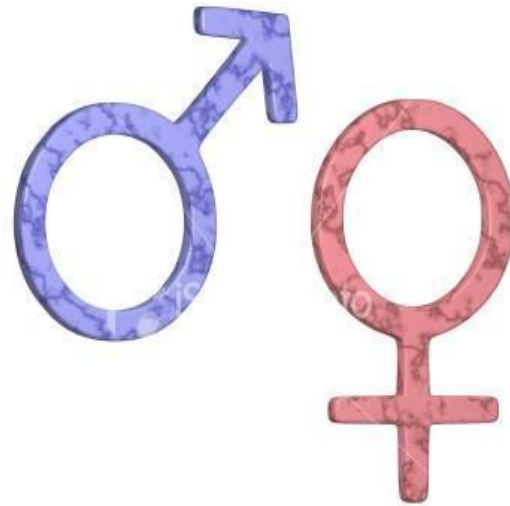

#### **EDUCACIÓN SEXUAL Y EDUCACIÓN PARA LA IGUALDAD DE GÉNERO**

##### **DOS PERSPECTIVAS QUE SE COMPLEMENTAN**

Desde la perspectiva de la educación sexual es una educación para que el niño conozca su cuerpo mientras que la educación para la igualdad de género se actúa para explicar a los alumnos las diferencias entre lo femenino y lo masculino.

##### **DIFERENCIACIÓN/ COMPLEMENTARIEDAD**

No hay solo que educar desde lo sexual sino también desde lo psicológico. Encontramos diferencias, pero gracias a estas hay complementariedad, es decir, no somos iguales como explicaba el profesor, pero a la vez nos complementamos, unos tienen lo que otros no tienen.

##### **INTIMIDAD Y SOCIABILIDAD**

El niño debe de tener su intimidad, es decir, no ocultar pero sí que tendrá diferentes aspectos de su vida que son íntimos y que no los querrá decir y que podrá compartir con quien quiera.

## AMOR MUTUO Y ABIERTO A LA VIDA

Cuando nos encontremos hablando de sexo también debe hablarse del amor mutuo, amor a la vida, no hablar solo de la procreación, si se produce el encuentro que esté abierto (adopción, tener un hijo, los misioneros que se encuentran ayudando).

Como educadores siempre debemos de poner el amor con el sexo.

## IGUALDAD/DIFERENCIACIÓN EN DERECHOS

Somos iguales y a la vez desiguales, ya que podemos encontrar derechos para mujeres como derechos para hombres, derechos diferentes).

## 2- QUE TRABAJAR

Conceptos y actitudes que promuevan la igualdad y equidad de género.

Según varios documentos recogidos en el BOE, sacamos la conclusión de varios conceptos y actitudes referidas al estado español que abarcan la igualdad y equidad de género.

Principalmente, España está constituida por un Estado Social y Democrático de Derecho, que promueve la libertad, la justicia, la igualdad y el pluralismo político como valores superiores de su ordenamiento jurídico.

Es responsabilidad del Estado y de los poderes públicos promover las condiciones necesarias para que la libertad y la Igualdad del Individuo y de los grupos en que se Integra sean reales y efectivas. Removiendo a los que impidan o dificulten su plenitud y facilitar la participación de todos los ciudadanos en la vida política, económica, cultural y social, es decir, en igualdad de condiciones.



Para que sea efectiva esa igualdad y equidad, la Constitución Española tiene como función garantizar el principio de legalidad, la jerarquía normativa, la publicidad de las normas, la seguridad jurídica, la responsabilidad y la interdicción de la arbitrariedad de los poderes públicos.

Cada persona tiene una dignidad propia, unos derechos inviolables que le son esenciales, un desarrollo de su personalidad totalmente libre respetando a la ley y a los derechos de las demás personas para mantener el orden político y la paz social.

Los españoles son Iguales ante la ley, sin que pueda prevalecer discriminación alguna por razón de nacimiento, raza, sexo, religión, opinión o cualquier otra condición o circunstancia personal o social.

Los ciudadanos tienen el derecho a participar en los asuntos públicos, directamente o por medio de representantes, libremente elegidos en elecciones periódicas por universal para poder formar parte de las medidas que se toman hacia el pueblo español y así conseguir la igualdad y equidad. Así como, tienen el deber de acceder en condiciones de igualdad a las funciones y cargos públicos, con los requisitos según señalan las leyes.

Actualmente el hombre y la mujer tienen derechos igualitarios en muchos aspectos. Se está trabajando para tener una igualdad absoluta, aunque sostenemos que más que una igualdad total lo que hay que buscar es una igualdad proporcional, ya que quieren o no tenemos condiciones diferentes.

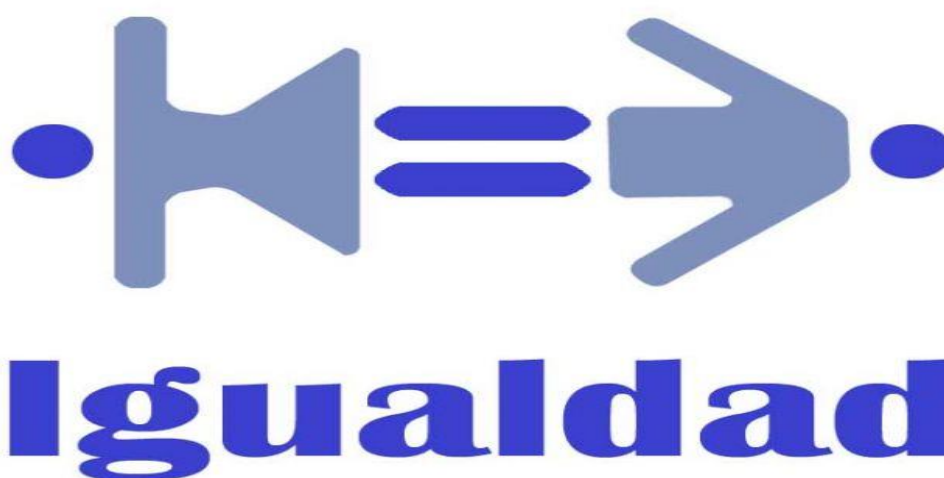

### **3- COMO TRABAJAR**

#### **DICOTOMIA. DIVISIÓN EN DOS PARTES.**

Son mecanismos que facilitan la relación entre el entorno escolar, el ambiente familiar y lo socio-cultural. En la sociedad en la que nos encontramos, diversas instituciones educativas tienen la idea de realizar diferentes estrategias para que el alumnado obtenga esos valores, normas o actitudes necesarias a través de los ejes transversales dándole un

punto de vista integrador al currículo educativo, provocando en el niño ese desarrollo o formación integral para que afronte de su vida de la mejor manera posible.

Los ejes transversales son los siguientes:

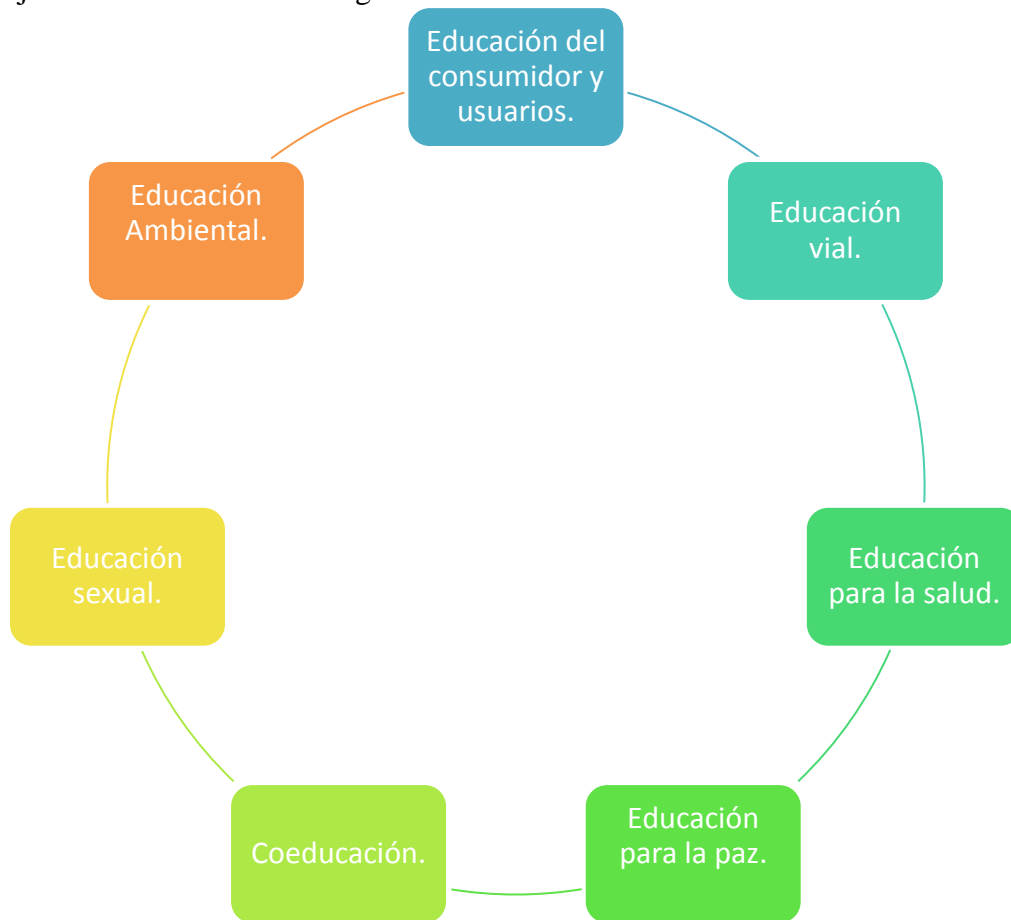

Como futuros docentes debemos de aprovechar los días festivos que tenemos a lo largo del calendario escolar para trabajar estos ejes con diferentes actividades con los alumnos dependiendo de la festividad que se realice.

Nosotros propondríamos con motivo del día mundial de la diversidad cultural, el 21 de mayo, llevaríamos a cabo La semana de la Multiculturalidad, realizando todo tipo de actividades a lo largo de la semana (charlas de inmigrantes, exposiciones de materiales típico de cada país, debates) facilitando en caso de que en la clase en la que nos encontremos diversidad cultural integrar aún más a esos niños, con el objetivo de fomentar en los niños una serie de valores para formar una sociedad más justa ,igualitaria, tolerante, interculturalidad, pacífica y abierta a la pluralidad de culturas

En las escuelas mixtas se siguen dando distintos modelos: desde los que mantienen una actitud discriminatoria “tradicional”, que implica tener unas actitudes y expectativas diferentes entre chicos y chicas. La escuela mixta aunque no cree desigualdad sí ayuda a legitimarla. Hoy en día se intenta transmitir los valores y las pautas socioculturales de la actualidad a las nuevas generaciones, este proceso comienza en la familia y continúa en las escuelas.

## *-LA FAMILIA*

En la familia comienzan a establecerse los roles que la sociedad ha ido asignando a hombres y mujeres. Muchos estudios confirman las diferencias con respecto a las actitudes, comportamientos, etc. que mantienen las familias con sus hijas o hijos. A los niños se les fomenta la autonomía, la competencia, el deporte y a las niñas la sensibilidad, la obediencia, el afecto....

## *-ESCUELA*

En muchas escuelas se sigue fomentando la educación segregada, es decir, separar lo que es apropiado para las niñas y lo que es apropiado para los niños. Se oculta lo femenino y se potencia el género masculino. Esto se comprueba cuando se ven más actitudes agresivas y competitivas, sin tener en cuenta la cooperación y el componente emocional de la educación.

El problema es que esto genera una atracción al trabajo, dejando en segundo plano las relaciones humanas y familiares, la expresión de los sentimientos, etc.

Los profesores/as no se comportan de la misma forma con los chicos y chicas. Desde pequeños ellos y ellas han recibido mensajes sexistas en todos los ámbitos de su vida y transmiten de manera indirecta lo que han aprendido. El profesorado tiende a pensar que las niñas son constantes pero poco intuitivas en comparación con los niños, además también son más ordenadas, trabajadoras, maduras, menos dotadas para las disciplinas científicas y técnicas, y más interesadas por la literatura o la enseñanza doméstica. Por esas razones las niñas reciben menos atención que los niños. Uno de los casos donde se ve la supremacía del género masculino es en los órganos de poder donde abundan los hombres por encima de las mujeres, esto transmite un mensaje negativo para los alumnos y alumnas con respecto a las mujeres.

Con los juguetes también se ve este reparto de roles, los juguetes de los niños son más bruscos, requieren más contacto físico que verbal. En el caso de las niñas es el caso contrario requieren más reglas y contacto verbal. Estas diferencias han sido transmitidas por la cultura, la educación, los libros de texto.....Los juguetes son otra forma más de desigualdad entre los hombres y las mujeres.

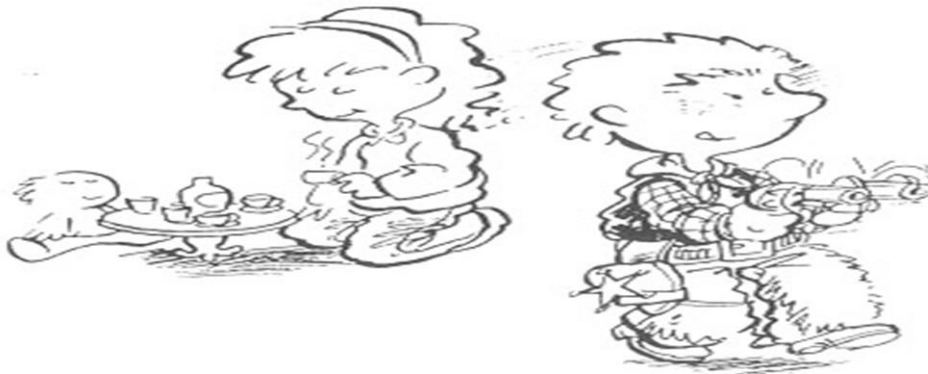



Estos son algunos ejemplos para trabajar la igualdad entre hombres y mujeres.

Elaborar un proyecto educativo común vertebrado por la filosofía coeducativa.

Compartir espacios (en la línea de procurar que los espacios estén ocupados por ellos y ellas independientemente de la actividad realizada, sea dentro o fuera de la escuela).

Realizar escuelas de madres, padres, abuelas y abuelos para poder llegar a un planteamiento común entre familias y escuela.

Trabajar en la cooperación, no en la competitividad.

Formación permanente e inicial del profesorado en temas de género.

Concienciar de la importancia del reparto de tareas y responsabilidades en todos los ámbitos (valorar por igual lo privado –familiar- y lo público).

#### 4- QUE EVALUAR

Ver actitudes y valores en los ‘criterios de evaluación’ del currículo.

- **Mostrar interés y estima por las características personales propias, así como respeto por las diferencias con las demás personas, manifestando empatía, y sopesar las consecuencias de las propias acciones, responsabilizándose de ellas.**
- **Identificar y aceptar la pluralidad en la sociedad circundante, y reconocer en esa diversidad elementos enriquecedores para la convivencia y el progreso de la sociedad, mostrando respeto crítico por otros modos de vida.**

En este criterio no solo pueden apreciar los grandes beneficios que les aportan otras culturas sino que también se aprende a vivir en sociedad con varias razas.

**- Reconocer y rechazar situaciones de discriminación, marginación e injusticia, e identificar las causas sociales, económicas, de origen, de género o de cualquier otro tipo que las originan.**

Este criterio es fundamental para que los alumnos comprendan la importancia de la marginación, la discriminación etc. y así se transformen en personas amables e igualitarias.

Basándonos a través del primer criterio de evaluación se trata de constatar si el alumnado manifiesta en sus comportamientos cotidianos curiosidad y conocimiento sobre sus características propias, si comienza a tomar conciencia de los puntos débiles y fuertes de su personalidad, si acepta las diferencias interpersonales y si ejerce una autorregulación de sus emociones y sentimientos.

Así mismo, se pretende comprobar si reconoce los sentimientos y emociones en las personas que lo rodean, si los tiene en cuenta al anticipar las consecuencias de sus acciones y, en definitiva, si se responsabiliza de sus actuaciones y adopta actitudes constructivas y respetuosas, todo ello atendiendo especialmente a las circunstancias del ámbito escolar y de sus relaciones sociales más próximas.”

En él se habla de respeto ante diferencias interpersonales como bien puede ser el género. Este propone, además de otros aspectos, evaluar si se aceptan esas diferencias interpersonales, es decir, hablando de género, si se acepta la equidad o igualdad entre ambos géneros.

Una alternativa sería la de evaluar el lenguaje sexista mediante distintas actividades, aspecto de carácter más abstracto pero que afecta a la sociedad educativa y que ya sea más o menos, tiene que ver con la igualdad de género. No obstante, es bastante complicado hablar de forma perfecta en un lenguaje no sexista pues presenta algunas dificultades. (Ejemplo: Ellos fueron/Ellos y ellas fueron. Nosotros estábamos allí/ Nosotros y nosotras estábamos allí) Como vemos en el ejemplo anterior resultaría redundante en ciertas ocasiones del lenguaje pues ya se han establecido palabras que al hablar en plural se refieren al género femenino y masculino sin discriminar a ninguno. Por lo tanto una conclusión que podemos tomar es que el lenguaje no sexista es importante (significa tener conciencia de ambos géneros por igual) pero no debe ser llevado a un extremo pues no nos estaríamos expresando de la manera más adecuada.

## GLOSARIO:

**Androcentrismo:** Práctica, consciente o no, de otorgar a los varones o al punto de vista masculino una posición central en la propia visión del mundo, de la cultura y de la historia. Se le opone el ginocentrismo, es decir, la vida desde el punto de vista femenino.

**Homofobia:** Fobia o miedo a los homosexuales, bisexuales y demás diversidad sexual.

**Bullying:** Es cualquier forma de maltrato psicológico, verbal o físico producido entre escolares de forma reiterada a lo largo de un tiempo determinado.

**Xenofobia:** Es el miedo, rechazo y odio al extranjero, con manifestaciones que van desde el rechazo más o menos manifiesto, el desprecio y las amenazas, hasta las agresiones y asesinatos. Una de las formas más comunes de xenofobia es la que se ejerce en función de la raza, esto es el racismo.

## CUESTIONES TEMA 4

### 1- QUE SABER

#### 1. ERE ¿SÍ o NO? Argumentos a favor y en contra.

Desde el punto de vista afirmativo se dice que la enseñanza de la religión es derecho de los padres, no solo de forma general sino de forma confesional ( dependiendo de la forma en la que ha sido educado los padres del niño educarán a su primogénito en la religión que quiera) este es el argumento más utilizado, tenemos el ejemplo de un padre que podría pedir al colegio en el que se encuentra matriculado su hijo que enseñen la religión católica o a la religión que apoye ya que es un derecho, pero esto puede crear problemas en el centro escolar.

Otro argumento es el de las libertades, debe haber una libertad de pensamiento, de conciencia y de religión.

Desde la opinión contraria, hay diferentes manifestaciones:

- Se dice que la religión es un asunto privado, que es cuestión de creencias, no se tiene porque dar en la escuela, que el que quiera que se le imparta una religión determinada lo haga fuera del entorno escolar.
- La escuela pública debe ser laica.



**2- Se podría decir que la ERE es una materia estrictamente escolar que tiene cuya función es la de establecer un dialogo entre la cultura del ser humano y el evangelio.**

Posee una finalidad pedagógica ayudando al alumno a realizar una valoración crítica de la cultura que recibe formando la personalidad del niño.

Es fundamental basarse en el derecho que tienen los padres de los niños sobre qué formación religiosa y moral recibirán estos según las creencias de los primogénitos.

Esto es lo que se quiere indicar cuando decimos que su objeto de estudio es la fe.



El docente debe tener el objetivo de que los alumnos adquieran una serie de valores culturales logrando una formación plena e integral, enriqueciendo todas las dimensiones de los niños incluyendo una dimensión religiosa.

Mientras que la catequesis tiene una finalidad pastoral, por la cual la iglesia educando y madurando la fe de sus creyentes conformando una unión con Jesucristo.

Los niños que acuden a Catequesis lo hacen por iniciativa de sus padres, lo que quiere decir que hay una intención de buscar una integración con la congregación cristiana.

A continuación añadimos un esquema con las principales diferencias entre la enseñanza religiosa escolar y la catequesis.

<b>ENSEÑANZA RELIGIOSA ESCOLAR</b>	<b>CATEQUESIS</b>
<p><b>1. La ciencia de la religión se hace presente en el ámbito escolar para prestar un servicio a la finalidad pedagógica: la maduración del ser humano.</b></p>	<p><b>1. Las Ciencias de la educación se hacen presente en el ámbito eclesial para prestar un servicio a la finalidad pastoral: hacer posible y madurar la fe de los creyentes.</b></p>
<p><b>2. La Enseñanza Religiosa pretende la INTELIGENCIA DE LA FE: qué significado tiene esta fe para el sentido total de la existencia, tanto individual como comunitaria.</b></p>	<p><b>2. La Catequesis pretende la EXPERIENCIA DE LA FE: entablar una relación de amistad personal con el Dios de Jesucristo, abriéndose a la acción del Espíritu y formando parte de la comunidad cristiana.</b></p>
<p><b>3. La inteligencia de la fe persigue:</b> * hacernos a nosotros mismos la fe razonable razonable (como sentido último de la vida).</p>	<p><b>3. La experiencia de la fe persigue:</b> * interpretar toda la realidad desde su vivencia (aspecto dogmático).</p>

<ul style="list-style-type: none"> <li>* poder dar razón de la fe a los demás (expresándola en el lenguaje de nuestra cultura).</li> <li>* ejercer una función crítica en el campo de la cultura (confrontar la fe con otros "saberes").</li> </ul>	<ul style="list-style-type: none"> <li>* celebrarla comunitariamente (aspecto litúrgico).</li> <li>* vivir en consecuencia con su opción fundamental (aspecto ético-moral).</li> </ul>
<p><b>4. La Enseñanza religiosa intenta aportar al ser humano una dimensión de profundidad a su experiencia: MIRA AL CREYENTE (o simpatizante) como EDUCANDO.</b></p>	<p><b>4. La Catequesis intenta el encuentro personal con Dios en la profundidad de la experiencia humana: MIRA AL EDUCANDO como CREYENTE (o simpatizante).</b></p>
<p><b>5. Los destinatarios de la E.R.E. pueden ser:</b></p> <ul style="list-style-type: none"> <li>* creyentes: contribuye indirectamente a su maduración religiosa.</li> <li>* simpatizante: contribuye a su posible acceso a la fe.</li> </ul>	<p><b>5. Los destinatarios de la Catequesis pueden ser:</b></p> <ul style="list-style-type: none"> <li>* creyentes: tiende a madurar su experiencia inicial de fe (catequesis propiamente dicha).</li> <li>* Simpatizantes: tiende a iniciarlos en la experiencia básica de la fe (proceso catecumenal).</li> </ul>
<p><b>6. Responsables: el Gobierno y las Jerarquías religiosas.</b></p>	<p><b>6. Responsables: Toda la comunidad cristiana.</b></p>
<p><b>La Enseñanza Religiosa Escolar y la Catequesis de la Comunidad Cristiana tienen ámbitos distintos, diversa fuente de iniciativa, distinta intencionalidad en los destinatarios, objetivos diferenciados, pero las dos se necesitan y complementan.</b></p>	

### 3- Podemos encontrar dos tipos de modalidades de ERE:

En primer lugar se puede hablar de un Estado Aconfesional refiriéndonos al Estado Español debemos decir que este no reconoce ninguna religión oficial, ni la católica ni la musulmana por poner de ejemplo pese a que se han firmado diferentes estados de cooperación con comunidades creyentes.

El estado Español se considera un Estado aconfesional, como bien lo dice la Constitución en este fragmento:

*“Ninguna confesión tendrá carácter estatal. Los poderes públicos tendrán en cuenta las creencias religiosas de la sociedad española y mantendrán las consiguientes relaciones cooperación con la Iglesia Católica y las demás confesiones.”*

Lo que viene a decir el fragmento expuesto anteriormente es que España no tiene una vinculación directa con una religión específica y que mantiene relaciones con todas las religiones que pueda haber”.

Antiguamente España era un Estado Confesional, donde la religión del Estado era la católica a convertirse en un Estado Aconfesional.

En ocasiones se suele confundir el Estado Aconfesional con el Estado Laico pero la diferencia con este Estado es que no se reconocen tratados de colaboración, y otra característica a destacar es que el propio País se opone en que en los sitios públicos haya manifestaciones de carácter religiosa de cualquier tipo (escuela pública con crucifijos). Un ejemplo de Estado laico es el francés donde hay laicidad, es decir, no hay relación entre el país y las religiones, son dos entidades diferentes.

Por otro lado el Estado Confesional es aquel que posee una religión oficial. Esto puede deberse a los usos, costumbres o tradiciones del país que se ve reflejado sobre todo en la constitución del país. La oficialidad de la religión por parte del Estado no quiere decir que no se pueda practicar una religión que no sea la oficial de manera libre o pública. En ocasiones puede provocar situaciones de intolerancia religiosa.

**4- El Estado no se decanta por una religión en concreto pero está más a fin a la religión católica colaborando con ella y ofreciendo ayudas. También decimos que el gobierno mantiene ciertos convenios con diversas religiones aportándoles financiación como figuran en los artículos de la Constitución Española refiriéndose a los asuntos culturales.**

A continuación vamos a poner un fragmento que pertenece a la Constitución Española:

#### **Constitución española art. 16:**

1. Se garantiza la libertad ideológica, religiosa y de culto de los individuos y las comunidades sin más limitación, en sus manifestaciones, que la necesaria para el mantenimiento del orden público protegido por la ley.
2. Nadie podrá ser obligado a declarar sobre su ideología, religión o creencias.
3. Ninguna confesión tendrá carácter estatal. Los poderes públicos tendrán en cuenta las creencias religiosas de la sociedad española y mantendrán las consiguientes relaciones de cooperación con la Iglesia



Católica y las demás confesiones.

Nuestra opinión es que debe haber una libertad de religiones habiendo un derecho de no ser obligado a declarar sobre tu propia ideología, religión o creencia. Por último se denomina al Estado Español como aconfesional, es decir, no se decanta por ninguna religión. Sin embargo esto no es del todo cierto pues es evidente el apoyo del Estado a la Iglesia.

- **Ley Orgánica 7/1980, de 5 de julio, de Libertad Religiosa:**

**Artículo 1:**

1. El Estado garantiza el derecho fundamental a la libertad religiosa y de culto, reconocido en la Constitución, de acuerdo con lo prevenido en la presente Ley Orgánica.
2. Las creencias religiosas no constituirán motivo de desigualdad o discriminación ante la Ley. No podrán alegarse motivos religiosos para impedir a nadie el ejercicio de cualquier trabajo o actividad o el desempeño de cargos o funciones públicas.
3. Ninguna confesión tendrá carácter estatal.

**Artículo 1:**

A la luz del principio de libertad religiosa, la acción educativa respetará el derecho fundamental de los padres sobre la educación moral y religiosa de sus hijos en el ámbito escolar. En todo caso, la educación que se imparta en los centros docentes públicos será respetuosa con los valores de la ética cristiana.

**Artículo 2:**

Los planes educativos en los niveles de Educación Preescolar, de Educación General Básica (EGB) y de Bachillerato Unificado Polivalente (BUP) y Grados de Formación Profesional correspondientes a los alumnos de las mismas edades, incluirán la enseñanza de la religión católica en todos los Centros de Educación, en condiciones equiparables a las demás disciplinas fundamentales.

- **Ley 24/1992 por la que se aprueba el Acuerdo de Cooperación del Estado con la Federación de Entidades Religiosas Evangélicas de España, BOE número 272 de 12/11/1992:**

Los planes educativos en los niveles de Educación Preescolar, de Educación General Básica (EGB) y de Bachillerato Unificado Polivalente (BUP) y Grados de Formación Profesional correspondientes a los alumnos de las mismas edades, incluirán la enseñanza de la religión católica en todos los Centros de Educación, en condiciones equiparables a las demás disciplinas fundamentales.



- **Ley 24/1992 por la que se aprueba el Acuerdo de Cooperación del Estado con la Federación de Entidades Religiosas Evangélicas de España, BOE número 272 de 12/11/1992:**

El 28 de abril de 1992, el Ministro de Justicia, apoyó el Acuerdo de Cooperación del Estado con la Federación de Entidades Religiosas Evangélicas de España, que ha de regir las relaciones de cooperación del Estado con las Iglesias de confesión evangélica establecidas en España, integradas en dicha Federación e inscritas en el Registro de Entidades Religiosas.

- **Ley 26/1992 por la que se aprueba el Acuerdo de Cooperación del Estado con la Comisión Islámica de España, BOE número 272 de 12/11/1992:**

El Ministro de Justicia, habilitado al efecto por el Consejo de Ministros, suscribió el Acuerdo de Cooperación del Estado con la Comisión Islámica de España, que ha de regir las relaciones de cooperación del Estado con las Comunidades de confesión musulmana establecidas en España, integradas en dicha Comisión e inscritas en el Registro de Entidades Religiosas.

- **Ley 25/1992 por la que se aprueba el Acuerdo de Cooperación del Estado con la Federación de Comunidades Israelitas de España, BOE número 272 de 12/11/1992:**

El Ministro de Justicia habilitado al efecto por el Consejo de Ministros, suscribió el Acuerdo de Cooperación del Estado con la Federación de Comunidades Israelitas de España (FCI), que ha de regir las relaciones de cooperación del Estado con las Comunidades de confesión judía establecidas en España, integradas en dicha Federación e inscritas en el Registro de Entidades Religiosas.

Cada uno de las religiones mediante el convenio con el Gobierno recibe subvenciones, en este caso de las que hablamos son la religión católica, la islámica, la federación de comunidades israelitas en España y los evangelistas. Estos a la hora de encontrar demanda por parte de los padres de los niños para que adquieran cualquier tipo de religión anteriormente expuesta, estas comunidades envían sus propuestas a la consejería de educación y esta es la que hace frente a los gastos económicos. Como futuros profesionales de la educación debemos de conocer estas leyes.

## **5- El requisito principal para ejercer la Enseñanza Religiosa Escolar En la Educación Primaria es la siguiente:**

**Ser graduado en Magisterio Educación Infantil y Primaria.**

Luego hay otros métodos como los siguientes:

- Declaración Eclesiástica de Competencia Académica, que se entrega por la Comisión Episcopal de Enseñanza a aquellos maestros que cumplan en su currículum académico los créditos que correspondan a las áreas de Teología, Moral y pedagogía de la Religión Católica.
- Propuesta por parte del obispo a la Administración Pública.
- Declaración Eclesiástica de Idoneidad que será otorgada por el Obispo donde se pretenda impartir las clases.

## 2- QUE TRABAJAR

### 1.- Conocimientos comunes:

#### 2.1. Hacia un concepto universal de religión.

En este apartado podemos establecer un concepto universal de religión, es un concepto que proviene de “religio”/”religiere” y la entendemos como un conjunto de creencias y prácticas que un sujeto practica.

Situándonos frente a la cuestión del ser religioso no practicante (Por miedo a decir que no cree en Dios), podemos concluir que esa persona no es religiosa pues no practica la religión y debe existir esa relación creencia-práctica. También puede darse el hecho de que se practique pero no se practique lo que la institución de esa religión dice, en este caso sí que se trataría de una persona religiosa pues la relación creencia-práctica existe. (Va aparte como la institución de la religión dice que te debes relacionar, pero siempre, para que haya religión, debe haber relación entre creencia, lo sagrado, y la práctica.)



Resumiendo, ante toda esta información, podemos definir como concepto universal de religión: “Conjunto de creencias y prácticas en relación con lo sagrado en términos de lo absoluto”.

## 2.2) El estudio del hecho religioso: Niveles científico descriptivos, simbólico significativo y normativo argumentos no aplicarlo radical enseñar en casa. Su aplicación a la ERE.

El estudio del hecho religioso se puede hacer de tres maneras o niveles, comencemos a describirlos:

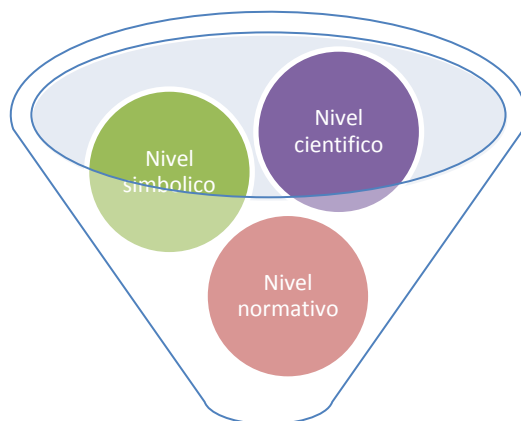

- **Nivel científico:** Es un nivel meramente descriptivo, que por decirlo así no se involucra, sólo hace una función informativa acerca de la religión.

- **Nivel simbólico:** Este nivel va un poco más allá que el científico y aparte de informar o describir el hecho religioso, intenta buscar lo que puede llegar a significar para los creyentes de la religión que se trate, de ahí su nombre, busca la simbología o significado.

- **Nivel normativo:** Por último, el nivel normativo que defiende que no se estudie el hecho religioso, los laicistas radicales defienden que el hecho religioso se debe estudiar en casa, la parroquia, etc.

En cuanto a su aplicación en la ERE creemos que se debe aplicar el primer o segundo nivel, decantándonos más por el primero, la religión debe estudiarse como un hecho descriptivo o informativo y no debe convertirse en catequesis en la cual se va más allá de informar o describir y se intentan imponer una serie de creencias.

---

### 2.3) Núcleo central del fenómeno religioso: misterio, experiencia, actitudes y mediaciones.

Como núcleo central del fenómeno religioso encontramos los siguientes elementos:

- Misterio (Ese algo que es absoluto y tiene el papel de “Dios” de esa determinada religión)

- Experiencia (Que esa persona que cree en determinada religión tiene con ese “Dios”)

- Rectitudes (Salvación y conversión)

- Mediaciones (Caminos para encontrar a ese “Dios”)

---

### 2.- Actitudes que promuevan: mutuo conocimiento, respeto, tolerancia y búsqueda de ética común.

Tiene que haber un mínimo de respeto y tolerancia entre todos pese a la diversidad de creencias, por ejemplo, no ridiculizar lo que mucha gente cree como pueden ser caricaturas religiosas, y sobre todo un conocimiento mutuo para enriquecer la cultura.

Como futuros docentes creemos que esta serie de valores (comprensión y flexibilidad) se les debe de inculcar a los alumnos desde temprana edad pues supondrá su manera de pensar y actuar cuando sean adultos.

### 3.- Problemas comunes:

#### 3.1) Coherencia, superstición y utilitarismo en las religiones.

**COHERENCIA:** no pueden existir contradicciones entre los pensamientos propios y la propia religión.

**SUPERSTICIÓN:** Creencia por miedo, es una forma religiosa de ateísmo, se puede practicar una religión y ser ateo al mismo tiempo.

**UTILITARISMO:** La gente cree en los dioses por y para sus propios intereses, un claro ejemplo es cuando un individuo hace una promesa con un propio fin como puede ser “si apruebo voy caminando a Candelaria”.

### **3.2) Cuando los medios se convierten en fines: fundamentalismos.**

Absolutizar las mediaciones: Se cae en el error de dar más culto a las mediaciones que al propio Dios. Cuando el nombre de la religión (cualquiera de ellas) se inventan mediaciones en beneficio propio, por ejemplo, recoger dinero en la iglesia.

### **3.3) Intromisión en los ámbitos morales de los no creyentes.**

En esta cuestión se trata el hecho constante de que aquella parte de la sociedad que cree en una religión, sea cual sea, intente imponer una serie de creencias a aquella otra parte que por sus propias razones no creen o no creen en la misma religión. Por ello lo que encontramos es un conflicto entre ambas partes. Podemos poner el ejemplo de la Religión Católica en España, la cual en estos momentos presiona al PP en cuestiones como el matrimonio gay o la ley del aborto, vemos como una parte creyente intenta imponer algo a una parte que no cree lo mismo.

### **3.4) Las pretensiones exclusivistas de magisterios e iglesias.**

Al hablar de pretensiones exclusivistas, nos referimos a la mera intención de exclusión, en cuanto a creencias ajenas a las suyas se refiere, que puede tomar una religión. Pongamos un ejemplo, el hecho de que la religión católica presione al estado con la ley del aborto, es un caso claro de cómo una religión intenta imponer sus propias creencias a toda una sociedad sin tener en cuenta demás opiniones. Otro ejemplo dentro de la religión católica puede ser el tema de la homosexualidad, cómo se pretende imponer una imagen “negativa”, de “pecado”, “lujuria” y demás aberraciones que de una manera u otra tratan de, como ya hemos dicho antes, imponer una creencia propia excluyendo a las demás.

### **3.5) Diálogo entre religiones y cultura.**

Podemos comenzar teniendo en cuenta el conflicto entre las religiones y sus propias creencias y la parte cultural y científica. Por ejemplo el caso de la eutanasia, una persona muerta clínicamente, aunque su corazón lata, científicamente lo correcto sería desconectarlo, sin embargo religiosamente no es tan correcto. Esto supone que se cree un conflicto entre ambas partes y por ello lo más correcto sería un diálogo para acordar una forma equilibrada de actuar.

### **3.6) Manifestaciones religiosas socioculturales en Canarias.**

Podemos encontrar muchas manifestaciones religiosas por ejemplo en forma de fiestas y romerías en honor a Santos o Vírgenes, por ejemplo la romería de San Roque o el día festivo de San Marcos.

Dentro del ámbito educativo se dan ocasiones del año con carácter religioso como las representaciones de los belenes en la época de navidad, esto es un acto que representa la religión católica y no da lugar a demás religiones que predominan en un colegio. Por ello, como grupo, no lo vemos del todo correcto pues como ya se ha dicho, discrimina en

cierta medida al resto de las religiones. Como futuros docentes proponemos tener en cuenta todas las religiones y por ejemplo, en el caso de los musulmanes, que no contenga cerdo, se respetaría



ROMERÍA DE SAN ROQUE



ROMERÍA DE TEGUESTE

### 3-COMO TRABAJAR:

De la exclusión total a la afirmación confesional. Exclusión catequética. Estudio desde la perspectiva histórico sociocultural. ¿Materia/área independiente o temas integrados en las áreas? Posibilidades curriculares.

Podemos comenzar hablando sobre los políticos católicos los cuales actúan sin tener en cuenta su creencia religiosa, esto se comprueba a la hora de tomar las decisiones como ya ha sucedido en la aprobación de varias leyes de carácter inmoral. También se han visto partidos implicados en su profesión de fe como algunas asociaciones de teólogos y colectivos de varias órdenes religiosas. Se busca transmitir en las personas la idea de Dios pero esto no significa que la conducta tenga que ser perfecta.

El problema se encuentra en el término y significado de confesionalidad. “La exclusión del carácter confesional para estas asociaciones concretas significa que ninguna de ellas puede ser considerada como vía única y obligatoria para la participación de los católicos en sus campos respectivos”. En definitiva cualquier confesionalidad bien entendida y teniendo cuidado con ciertas afirmaciones propias de una democracia cristiana, consiste en que se rinda culto a Dios y por tanto se atribuya una moral católica y en el caso del Estado, su legislación.

La función de la jerarquía eclesial es la de recordar los objetivos morales a los partidos católicos. En el pasado los grupos confesionales, sin contar con la Democracia Cristiana que posee una historia negativa, han estado siempre pendientes al Magisterio pero disponen de una autonomía en sus asuntos propios.

Es incoherente que un grupo católico independice su vida política hacia cualquier partido de cualquier confesión ideológica, con puntos contrarios a la fe católica, ya que esto es

contradictorio. O un partido es confesionalmente católico o es confesional, al igual que un Estado, como se demuestra en la Constitución española y en la futura europea, de otra fe o ideal. Lo contrario es un anacronismo. Siempre hay una escala de valores y esto es confesar alguna doctrina. No existe la neutralidad en este tema y cuando se afirma la misma al poco tiempo la asociación que la pretende es víctima de un alejamiento de la moral y de la Fe católica como hemos comprobado en España en el centro derecha.

No se dan cuenta que detrás de la no confesionalidad católica subyace una filosofía política no sólo distinta sino enfrentada a lo que es la concepción política católica y a la tradicional de la verdadera España.

**La religión ha de ser tenida por todos los partidos como cosa santa e inviolable.** Más aún, en la Política, que no puede quedar separada de la moral y de la Religión, se ha de tener siempre presente en primer lugar la intención de servir lo más eficazmente posible los valores del cristianismo. Por tanto, no se trata de aprovecharse políticamente de la Religión, sino de servir a una misma verdad desde la política.

Todos los ciudadanos tienen la opción de unirse para mantener vivo en la nación el verdadero sentimiento religioso y para defenderlo vigorosamente cuando sea necesario.

**Acatar la ley de Dios por la Iglesia no es someter la actividad política a la jurisdicción de la Iglesia.**

#### 4- QUE EVALUAR

Comprobaremos si se han entendido conceptos como religión y todo lo que abarca, algunas de las muchas religiones que existen. Así como, los distintos ámbitos en los que se presenta la religión. Como hemos visto anteriormente la religión suele recibir ayudas del gobierno. También ha tenido una gran influencia histórica, como por ejemplo el franquismo que promovía la religión católica.

Existen varias manifestaciones religiosas que se dan en las escuelas, una de ellas es “El día de La Paz”, que fomenta las relaciones interculturales y la diversidad de culturas, ya que la paz es un concepto mundial pero en cada cultura y en cada religión se manifiesta con un símbolo diferente. Mediante este tipo de manifestaciones religiosas fomentaríamos el respeto, la tolerancia y la diversidad de posibilidades para un mismo fin. Con esto los alumnos pueden ver como se celebra esa manifestación en Canarias.



Estas relaciones también podemos verlas con manifestaciones como el nacimiento del niño Jesús o los reyes mago que en canarias se vive de una forma diferente a otras culturas y religiones, también afectadas por la tradición. En el caso de otras religiones se

dan actos, como el ramadán, que aquí en canarias no se llevan a cabo, ya que el ramadán es de la religión Musulmana y El niño Jesús y los reyes magos pertenecen a la religión católica.

Muchas veces las religiones se ven influenciadas por otras culturas. Por ejemplo, muchas familias musulmanas no dejan de comer cerdo y practicar el ramadán pero si celebran los reyes magos, al igual que la religión católica respeta el ramadán de la religión Musulmana. Con esto podemos observar que se fomenta el mutuo conocimiento, respeto, tolerancia y la búsqueda de ética común.

## DE EVALUACIÓN

### PRIMER CICLO

**Reconocer algunas manifestaciones culturales presentes en el ámbito escolar, local y autonómico, valorando su diversidad y riqueza, y participando de forma individual y grupal en las actividades culturales y de convivencia organizadas en el centro docente.**

Es importante que los niños conozcan los diversos tipos de religiones que hay , así como participar en las actividades culturales de manera individual y colectiva (para fomentar las relaciones).

**Emplear el diálogo en actividades de grupo estableciendo vínculos y relaciones amistosas y aceptando el punto de vista de las demás personas.**

En este punto reforzamos la empatía de los alumnos/as de manera que aprenden a ponerse en el lugar del otro y respetarlo.

### SEGUNDO CICLO

**Señalar algunas funciones de las administraciones locales y de los órganos de gobierno del centro escolar y su contribución al funcionamiento social y comunitario, valorando la importancia de la participación personal en las responsabilidades colectivas.**

Este criterio es útil para saber el grado de participación de las administraciones y los órganos con respecto a la religión.

### TERCER CICLO

**Conocer los principales órganos de gobierno y algunas funciones del municipio, de las Comunidades Autónomas, del Estado español y de la Unión Europea, valorando la importancia de la gestión de los servicios públicos para la ciudadanía y la participación democrática.**



Como hemos resaltado anteriormente es importante conocer el interés que muestra el gobierno, los municipios, etc. a la hora de ayudar o apoyar a la religión.

### **GLOSARIO:**

**Utilitarismo:** es una teoría ética que asume las siguientes tres propuestas: lo que resulta intrínsecamente valioso para los individuos, el mejor estado de las cosas es aquel en el que la suma de lo que resulta valioso es lo más alta posible, y lo que debemos hacer es aquello que consigue el mejor estado de cosas conforme a esto. De este modo, la moralidad de cualquier acción o ley viene definida por su utilidad para los seres sintientes en conjunto.

**Superstición:** es la creencia contraria a la razón que atribuye una explicación mágica a la generación de los fenómenos, procesos y sus relaciones. Aunque se trata siempre de creencias sin ningún tipo de evidencia científica, el concepto no siempre engloba todo lo que no es científico.

**Banal:** que es intrascendente o de poca importancia.

**Concordato:** es un acuerdo entre la Iglesia Católica (Santa Sede) y un Estado para regular las relaciones entre ellos, en materias de mutuo interés.

## **CUESTIONES TEMA 5**

# EL HIERRO EL HIERRO

Espacios protegidos:

### **PARQUE RURAL FRONTERA**

Está situado entre los municipios de Frontera y Valverde, en el área centro-occidental de la isla. Consta de 12.488 hectáreas protegidas y habitan en ellas apenas 10 habitantes. En él se dan pinares, tabaibales y áreas naturales en convivencia con la vida agrícola y ganadera. Es un espacio protegido desde 1987.



Se desarrollan actividades como el pastoreo comunal de La Dehesa que en la actualidad el cabildo pretende fomentar para la producción de pastos para ciega y alimentación de ganadería estabulada, compaginándola con la suelta de ganado; También como zona de trashumancia agrícola. Por otro lado, en la zona de El Pinar nos encontramos áreas de cultivos (Frutas, viñas y principalmente higueras). Existe una tendencia a recuperar viñedos envejecidos y aumentar la producción de vino tinto.



### **RESERVA NATURAL INTEGRAL MENCÁFETE**

Situado dentro del Parque Rural de Frontera, en la zona comprendida por la cadena montañosa del Golfo. Tiene dos senderos que atraviesan de Norte a Sur la Reserva. La característica principal es su pendiente y la vegetación que se encuentra en ella, por la dificultad orográfica, es decir, del relieve. Se desarrollan actividades agrícolas en ciertas partes de La



Reserva. La ganadería ha desaparecido casi por completo, solo unos pocos rebaños de ganado bovino y caprino.

La adquisición de madera para diversas actividades agrícolas y artesanales que se desarrollan fuera de La Reserva, sigue vigente. También la caza, el senderismo y las excursiones en 4x4, así como la recolección de especies vegetales y animales con fines científicos o de coleccionismo.



### **MONUMENTO NATURAL LAS PLAYAS**

Es un espacio protegido de 6 kilómetros de extensión que pertenece a los municipios de Valverde y Frontera, limita al suroeste con el Parque Rural de Frontera.

En la actualidad las principales actividades son la explotación hídrica, ganadería y turismo.



## **RESERVA NATURAL INTEGRAL ROQUES DE SALMOR.**

Es un paisaje de la línea costera de El Hierro con mucho valor ecológico. Los roques son testigos de los procesos naturales de erosión que los elementos ejercieron sobre el paisaje volcánico.



## **RESERVA NATURAL ESPECIAL TIBATAJE**

En sus aproximadas 600 hectáreas de espacio protegido, la Reserva Natural Especial Tibataje es el único refugio (por lo menos conocido) del Lagarto Gigante de El Hierro, el cual está en peligro de extinción. Su inmenso valor como especie, es la principal razón de la protección del espacio, que garantiza el equilibrio de su ecosistema.



Las actividades permitidas en esta Reserva son el senderismo, pesca con caña de carácter recreativo y actividades encaminadas a la conservación de recursos naturales y culturales.



## PAISAJE PROTEGIDO TIMIJIRAQUE

Está situado en la zona noreste de El Hierro con una amplitud, a lo largo y ancho, de 383 hectáreas. Entre el costa y la franja interior del espacio protegido se hallan grandes diferencias debido a que el hombre ha modificado en parte el paisaje costero, mientras que se conservan “afloramientos geológicos de la Serie Antigua”.

Las actividades que predominan en este paisaje son el marisqueo, la pesca y primordialmente la ganadería. Actualmente el cultivo se encuentra abandonado.



## PAISAJE PROTEGIDO VENTEJÍS

Más de 1.143 hectáreas en el municipio de Valverde donde además de los valores paisajísticos también cobran importancia los elementos culturales. El Garoé (un árbol) podría sintetizar ambos aspectos, mostrando al tiempo las particularidades climáticas y orográficas con las legendarias, pues se dice que daba agua a los bimbaches que lo guardaban como a un dios.

Las actividades que se desempeñan en este paisaje son la ganadería, que es muy extensa a modo de explotación familiar; también la extracción de áridos y de tierra; y plantaciones de cipreses y eucaliptos.



**Zona Núcleo**

Reserva Natural Integral de Roques de Salmor  
Reserva Natural Especial de Tibataje  
Reserva Natural Especial de Mencafete

**Zona Tampón**

Paisaje Protegido de Ventejis  
Paisaje Protegido de Timijiraque  
Monumento Natural de las Playas  
Parque Rural Frontera

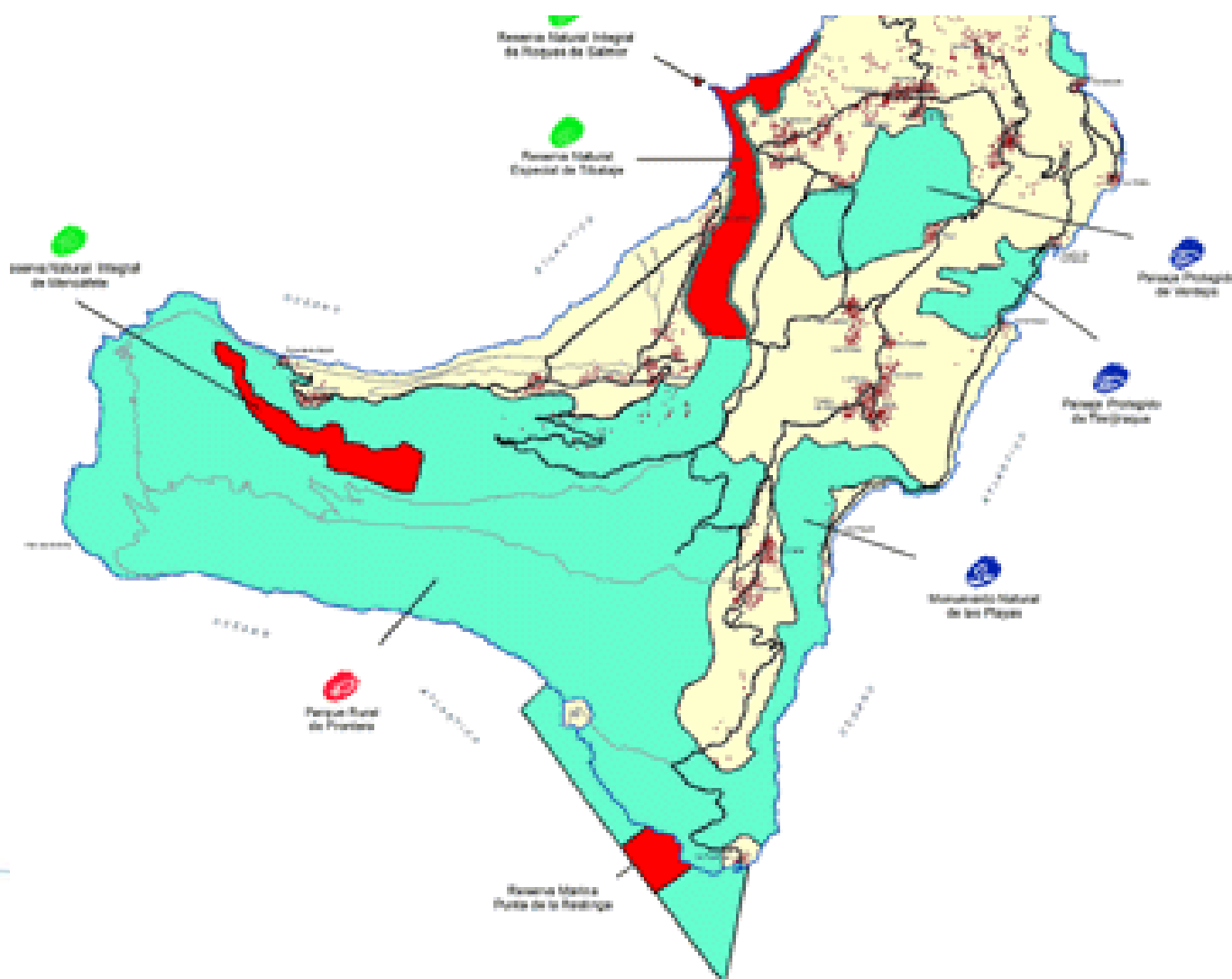

## CRITERIOS DE EVALUACIÓN

### PRIMER CICLO

**Reconocer, identificar e indicar ejemplos de elementos y recursos fundamentales del medio físico (sol, agua, tierra y aire), con expresión de su relación con la vida de los seres vivos, mostrando conciencia de la necesidad de su uso responsable y reseñando algunas medidas de protección del medio.**

### SEGUNDO CICLO

**Reconocer y explicar las relaciones entre algunos factores del medio físico (relieve, suelo, clima, vegetación...) y las formas de vida y actuaciones de las personas a través de la recogida de datos en diferentes fuentes, valorando la adopción de actitudes de respeto por el equilibrio ecológico.**

**Identificar a partir de ejemplos de la vida diaria algunos de los principales usos que las personas hacen de los recursos naturales (agua, suelo y aire), señalando su importancia para la vida y analizando el proceso seguido por un bien o servicio desde su origen hasta el consumidor con algún ejemplo de la Comunidad Autónoma de Canarias.**

**Identificar fuentes de energía comunes, sencillos procedimientos y máquinas que las utilizan, citando ejemplos de su uso práctico en la vida cotidiana y valorando la necesidad de hacer un uso responsable de las fuentes de energía del planeta.**

### TERCER CICLO

**Concretar ejemplos en los que el comportamiento humano influya de manera positiva o negativa sobre el medioambiente; describir algunos efectos de la contaminación sobre las personas, animales, plantas y sus entornos, señalando alternativas para prevenirla o reducirla, así como ejemplos de derroche de recursos como el agua con exposición de actitudes conservacionistas.**

**Analizar y explicar con ejemplos algunos cambios que las comunicaciones, el transporte y la introducción de nuevas actividades económicas han supuesto para la vida humana y para el entorno valorando la importancia de compensar las desigualdades provocadas por las diferencias en el acceso a bienes y servicios.**

---

Con estos criterios lo que pretendemos evaluar es que los niños sean conscientes de que tienen que conservar el medioambiente necesitando su implicación y que sepan cuáles son las malas acciones que realiza ser humano hacia el. Fomentaremos diferentes medidas como la limpieza de los montes para que los niños sepan que tenemos que cuidar nuestros paisajes naturales para disfrutar de ellas y para que también lo hagan las generaciones futuras.

## GLOSARIO

- ✚ **ESPACIO NATURAL PROTEGIDO:** Zona rica en biodiversidad de flora y fauna así como de otros componentes naturales que es protegida y cuidada para la conservación de las especies que se encuentren allí.
- ✚ **TRASHUMANCIA:** Es el desplazamiento anual de los rebaños destinadas a pastos de verano en las que la ganadería pasa el invierno.
- ✚ **OROGRAFÍA:** Es una especialidad dentro de la geografía que estudia las formaciones quebradas del relieve, centrándose en las montañas y los cerros junto a los valles, desfiladeros y tierras movidas.
- ✚ **BIMBACHE:** Nombre que recibían los pobladores de la isla de El Hierro



## **CUESTIONES TEMA 6:**

### **1-QUE SABER**

Desde su etimología ‘diversitas’, destacar el sentido positivo (variedad), y el negativo(diferencia). Causas: no existe el alumno ‘tipo’. Las diferencias vienen determinadas por distintas motivaciones, intereses y capacidades. Ámbitos: social, cultural, filosófico, religioso, moral, político, etc. Atención a la diversidad es promover valores que van desde el reconocimiento hasta el rechazo de la discriminación.

Para definir la diversidad, al margen de lo que diga la ley, se pueden contemplar dos perspectivas, una de carácter positivo y otra de carácter no negativo pero tampoco positivo. Al hablar de la positiva hablamos de variedad, está claro que este término no hace discriminaciones pues se trata de abundancia de posibilidades, mientras que en la de carácter no positivo, hablamos de diferencia, lo cual nos lleva a entender un aspecto chocante de la palabra ya que se da a entender como sinónimo de desigualdad.

Las causas de que exista el término se da porque no existe un alumno tipo, el cual podamos tomar como patrón, debemos centrarnos en la variedad, como bien se nombró antes, y en las distintas posibilidades que se den. La variedad puede estar impuesta por diferentes causas, sociales, culturales, religiosas, morales, etc. y no sólo por físico-psíquicas, es decir, a las que nos lleva la ley.

Finalmente para hablar sobre la atención a la diversidad, nos referimos al hecho que recorre desde el reconocimiento de la variedad hasta el rechazo de la discriminación o diferencias. Es por ello que desde un punto de vista social no podemos discriminar por diferencias y desde una actitud social, debemos reconocer la variedad, la abundancia de posibilidades.



**2-Que trabajar LOE, art. 71 ss. / Currículo MEC, art. 13 / Currículo BOC, art. 11 ss. Necesidades específicas especiales.Dificultades específicas de aprendizaje. Condiciones personales o de historia escolar. Altas capacidades intelectuales. Incorporación tardía.**

**LOE art.71:**

1. Las administraciones educativas tendrán los medios necesarios para que todo el alumnado alcance el máximo desarrollo personal, intelectual, social y emocional, así como los objetivos de carácter general que están presentes en la ley.
2. Forma parte de las administraciones educativas tener los recursos necesarios para que los alumnos/as que necesiten una atención educativa diferente a la normal, por presentar dificultades en el aprendizaje, por haberse incorporado tarde al sistema escolar, etc; puedan llegar al máximo desarrollo posible de las capacidades personales y los objetivos generales para el alumnado.
3. Las administraciones educativas pondrán los procedimientos y recursos precisos para identificar las necesidades educativas específicas de los alumnos/as del apartado anterior. La atención integral al alumnado con necesidades específicas de apoyo educativo empezará en el momento en que dicha necesidad sea identificada y tendrá los principios de normalización e inclusión.
4. Las administraciones educativas deben garantizar la escolarización, a su vez se ocupan de que los padres y tutores tomen las decisiones adecuadas para la escolarización y los procesos educativos del alumnado. También deben abordar las opciones necesarias para que los padres de los alumnos tengan la información necesaria para ayudar en la educación de sus hijos.

### **Boc art.11: Atención a la diversidad.**

1. La consejería en materia de educación regulará las medidas de atención a la diversidad que permitan a los centros ejercer la autonomía adecuándose al alumnado.
2. Los mecanismos de refuerzo que deberán ponerse en práctica tan pronto como se detecten dificultades de aprendizaje serán tanto organizativos como curriculares. Entre estas medidas se considerarán el apoyo al alumnado en el grupo ordinario, los agrupamientos flexibles o las adaptaciones del currículo.
3. Los alumnos y alumnas que así lo requieran, no obstante lo establecido en el artículo, sustituirán la segunda lengua extranjera por un programa de refuerzo de las competencias básicas con el fin de mejorar las condiciones de acceso a la Educación Secundaria Obligatoria.

### **Currículo MEC, art. 13:**

1. La intervención educativa debe tomar como principio la diversidad del alumnado, de este modo se garantiza el desarrollo de todos ellos y al mismo tiempo se garantiza una atención personalizada en función de las necesidades de cada uno.
2. Los mecanismos de refuerzos deberán ponerse en práctica en cuanto se detecten problemas en el aprendizaje, entre estas medidas se pueden optar por un apoyo ordinario o las adaptaciones al currículo.
3. Para que el alumnado con necesidad específica de apoyo educativo al que se refiere el artículo 71 de la Ley Orgánica 2/2006 de 3 de Mayo, de educación, pueda alcanzar el máximo desarrollo de sus capacidades personales y los objetivos de la etapa, se establecerán las medidas curriculares y organizativas oportunas que aseguren su adecuado progreso.
4. Las administraciones educativas con el fin facilitar la accesibilidad al currículo, establecerán los procedimientos oportunos cuando sea necesario realizar las adaptaciones que se aparten de los contenidos y de los criterios de evaluación del currículo, a fin de atender al alumnado con necesidades educativas especiales que las precisen, a los que se refiere el artículo 73 de la Ley Orgánica 2/2006, 3 de Mayo, de Educación. Dichas adaptaciones se realizarán buscando al máximo desarrollo posible de las competencias básicas; la evaluación y la promoción tomarán como referente los criterios de evaluación y los objetivos fijados en dichas adaptaciones.
5. La escolarización del alumnado que se incorpora de manera tardía al sistema educativo a los que se refiere al artículo 78 de la Ley Orgánica 2/2006 de 3 de Mayo, de Educación, se realizará atendiendo a circunstancias, conocimientos, edad historial académico.



---

Cuando presenten graves carencias en las lenguas de escolarización del centro, recibirán una atención específica que será, en todo caso, simultánea a su escolarización en los grupos ordinarios, con los que se compartirán el mayor tiempo posible del horario semanal.

Quienes presenten un desfase en su nivel de competencia curricular de más de un ciclo, podrán ser escolarizados en el curso inferior al que les correspondería por la edad. Para este alumnado se adoptarán las medidas de refuerzo necesarias que faciliten su integración escolar y la recuperación de su desfase y le permitan continuar con aprovechamiento sus estudios. En el caso de superar dicho desfase, se incorporarán al grupo correspondiente a su edad.

6. La escolarización del alumnado con altas capacidades intelectuales, identificado como tal por el personal con la debida cualificación y en los términos que determinen las administraciones educativas, se flexibilizará, en los términos que determina la normativa vigente, de forma que puede anticiparse un curso el inicio de la escolarización en la etapa o reducirse la duración de la misma, cuando se prevea que son éstas las medidas más adecuadas para el desarrollo de su equilibrio personal y su socialización.

### **3-COMO TRABAJAR Materiales: adaptaciones, reducciones y diversificaciones curriculares, etc. Antivalores escolares: homogeneización, discriminación, etc. Ética de la atención: desarrollo de todos con atención personalizada (art. 13); justicia y cambio de costumbres. Currículo: adaptaciones y diversificación.**

El currículo habla de adaptaciones para que toda la diversidad de alumnado que existe en las aulas pueda completar lo mismo que los demás compañeros pero con otros métodos. Como una medida de adaptación, se le puede ofertar al alumno estar un año más en la etapa si tiene dificultades y un año menos si es superior a ese nivel. Para muchos esto es segregar, separar, marginar, pero se mira por el bien del alumno y con el fin de facilitarle las posibilidades de superarse.

Como maestros, debemos pronunciarnos desde un punto de vista de los valores, es decir, no ir con el prejuicio de un alumno “tipo” ya que en la clase encontraremos de todos los tipos, culturas, procedencias, etc. No debemos hacernos a nadie de la clase ya que crearíamos discriminación hacia otros. Debemos tratar a todos los alumnos por igual, es decir, si un alumno tiene dificultad ya sea física, mental, intelectual o por proceder de otro lugar distinto, hay que tratarlo como un alumno más y no hacerlo “especial”.

Por otro lado, hay que apoyar a estos alumnos y darles una ayuda extra, siempre y cuando sea para integrar y no para diferenciar ni hacerlos inferiores (Discriminación).

Para ayudar a estos alumnos, existen adaptaciones recogidas en el currículo para todo tipo de variedades de alumnos como por ejemplo, si un alumno tiene un nivel avanzado en comparación con sus compañeros y al nivel en el que está, se le adelanta un curso para que pueda seguir progresando, o si por el contrario no llega a tener el nivel suficiente para el nivel en el que se encuentra, se hace repetir el curso al alumno. En algún caso extremo, se le retrasa al alumno un curso o se le dan clases de apoyo para que pueda rendir mejor.

Con respecto a las adaptaciones curriculares, hay que tener en cuenta dos cuestiones. Por un lado evitar la homogeneización, es decir, que todo el mundo piense de la misma manera teniendo en cuenta la diversidad. Por otro lado llevar a cabo una interrelación entre los alumnos y el maestro, fomentando la integración de todos los alumnos.

### **4-QUE EVALUAR Valores: el principio básico universal. Actitudes. afirmativas = reconocimiento; no discriminatorias = tolerancia.**

**Valores: el principio básico universal.**

**Actitudes. Afirmativas= reconocimiento; no discriminatorias= tolerancia**

Los principios son el conjunto de valores, creencias, normas, que orientan y regulan la vida. Estos se manifiestan y son parte de nuestra cultura, de nuestra forma de ser, nos sirve para guiarnos y pensar.

Nuestro objetivo es un país en paz, en el que cada individuo pueda vivir una vida plena desarrollando su personalidad y sus capacidades, y en el que los derechos humanos\* se encuentran en una sociedad democrática.

Nuestros valores y principios son:

**LA JUSTICIA SOCIAL:** Se define como el fin de la discriminación contra las personas y una igualdad de derechos y de oportunidades.

**LA IGUALDAD:** Es cuando todos los ciudadanos poseen la misma posición y condición frente a unas leyes equitativas, elaboradas por un mismo órgano de justicia y con un mismo tratamiento por parte de todos los organismos de la sociedad y del Estado. La igualdad también se entiende como igualdad de oportunidades, es el derecho que tiene cada ciudadano de poder ejercer libremente sus capacidades y aptitudes sin ningún tipo de obstáculo, pero también tiene una obligación con la sociedad y el Estado a la hora de proporcionar los medios y recursos necesarios para ayudar a los que lo necesiten.

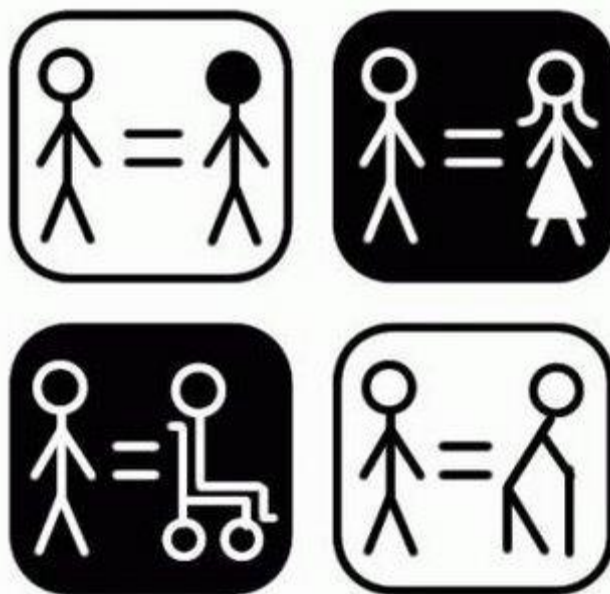

**LA LIBERTAD:** Es el derecho que tienen todos los seres humanos para hacer aquello que este permitido exceptuando lo que esté prohibido. La libertad es el principio que asegura a todas las personas decidir su comportamiento y acciones sin interferencias de otras personas y sin perjudicar los derechos de los demás. La libertad es la posibilidad de tener derechos económicos, sociales, políticos, educativos, etc.

**LA SOLIDARIDAD:** Como virtud humana y democrática que se expresa entre los seres humanos, que contribuye a sus aptitudes y potencialidades, en la aportación de esfuerzos y voluntades tanto para lograr fines individuales y sociales como para superar sus dificultades.

**LA HONESTIDAD:** Honestidad como respeto al ordenamiento jurídico, a las instituciones y a las normas de convivencia social y moral. Honestidad como respeto a nuestros principios, reglas, historia, deberes ciudadanos y partidistas.

**EL PLURALISMO:** Que se expresa en la necesaria y pacífica



coexistencia de las más diversas formas de ser y de pensar, en la profesión de diferentes ideologías y cultos y como valor que garantice la convivencia entre sectores diferentes de la sociedad incluso más allá de su diversidad y heterogeneidad.

### CRITERIOS DE EVALUACIÓN

**Mostrar interés y estima por las características personales propias, así como respeto por las diferencias con las demás personas, manifestando empatía, y sopesar las consecuencias de las propias acciones, responsabilizándose de ellas.**

Es importante que los alumnos/as aprendan la importancia de la honestidad, ponerse en el lugar de los demás y que sean responsables de sus propias decisiones.

**Identificar y aceptar la pluralidad en la sociedad circundante, y reconocer en esa diversidad elementos enriquecedores para la convivencia y el progreso de la sociedad, mostrando respeto crítico por otros modos de vida.**

Mediante este criterio los alumnos/as establecen una forma de pensar y de ser distinta de tal manera que pueden convivir con alumnos que tengan diferencias respecto al resto.

#### **5- LOMCE: Retos y perspectivas. ¿‘Educación Cívica y Constitucional’, ‘Valores culturales y sociales’ como alternativa a la Religión?**

La LOMCE tiene algunos retos y perspectivas como:

- **FLEXIBILIZACIÓN DE LAS TRAYECTORIA**

Se va a utilizar para segregar a los alumnos. Los alumnos de “enseñanzas aplicadas” (FP) no obtendrán su graduado escolar. Hasta ahora si lo obtienen.

- **PRUEBAS DE EVALUACIÓN A NIVEL NACIONAL EN PUNTOS CRÍTICOS DE CADA ETAPA EDUCATIVA**

Se utiliza para poner obstáculos a los alumnos, fomentar la competencia desigual entre centros y zonas geográficas con diferente renta (Se eliminan profesores y ayudas y se suben tasas). Las pruebas de diagnóstico se pueden emplear para incorporar medidas

educativas donde haya problemas, pero el enfoque es de castigo a quien no cumpla el objetivo. El castigo incluye la retirada de recursos del centro: en este sentido se emplea en varias ocasiones la expresión “rendición de cuentas”.

- **RACIONALIZACIÓN LA OFERTA EDUCATIVA, REFORZANDO EN TODAS LAS ETAPAS EL APRENDIZAJE DE MATERIAS INSTRUMENTALES.**

Con el aumento de la ratio y la eliminación de desdobles, precisamente en esas materias instrumentales (Lengua y Matemáticas) en realidad lo que se pretende es por un lado eliminar las asignaturas más creativas (música, artes plásticas) y enfocar el estudio a la superación de pruebas externas que sólo valoran estas materias, como **PISA**. No olvidemos que preparar una prueba no es lo mismo que aprender.

- **AUMENTO DE LA AUTONOMÍA DE LOS CENTROS, FOMENTO DE SU ESPECIALIZACIÓN Y EXIGENCIA DE LA RENDICIÓN DE CUENTAS.**

La autonomía de los centros y la rendición de cuentas hacen referencia a la competencia abierta entre centros, entendidos como empresas, que lucharán por tener los mejores alumnos para no perder los recursos de la Administración que de este modo, eliminando parte de la financiación, hará rendir cuentas a los centros.

Este modelo ya funciona en Inglaterra, que no es un ejemplo ni de resultados académicos en el sistema educativo de masas, ni de convivencia pacífica.



**GLOSARIO**

**HOMOGENEIZACIÓN:** proceso por el que se hace una mezcla que presenta las mismas propiedades de toda la sustancia, por lo general en la teoría de los alimentos se entiende que se mejora la calidad final del producto.

**MARGINAR:** Dejar de lado algo o a alguien, apartarlo o no hacerle caso.

**COEXISTIR:** Que existe una persona o cosa a la vez que otra.

**PISA:** Se basa en el análisis del rendimiento de estudiantes a partir de unos exámenes mundiales que se realizan cada tres años y que tienen como fin la valoración internacional de los alumnos.



## **CUESTIONES TEMA 7**

### **1- QUÉ SABER.**

#### **SIGNIFICADO DE CULTURA**

##### **1. Complejidad, multiconceptualidad y crítica actual.**

“La cultura es el conjunto de rasgos distintivos, espirituales y materiales, intelectuales y afectivos que caracterizan una sociedad o grupo social. Ello engloba además de las Artes y las Letras, los modos de vida, los derechos fundamentales del ser humano, los sistemas de valores, las tradiciones y las conciencias”.

**UNESCO** Conferencia Mundial sobre Política Cultural México en 1982 “La cultura es el conjunto de rasgos distintivos, espirituales, materiales, intelectuales y emocionales que caracterizan a los grupos humanos y que comprende más allá de las artes y las letras, modos de vida, derechos humanos, sistema de valores, tradiciones y creencias”. Ley General de la Cultura República de Colombia.



##### **2. Aproximación histórica al concepto: antiüedad, humanismo y sociedad.**

La cultura proviene del latín que significaba cuidado del campo o del ganado. Por el siglo 13, el término se empleaba para hablar sobre una parcela cultivada y tres siglos más tarde cambio su significado como estado de una cosa, al de la acción: el cultivo de la tierra o del ganado.

Hoy en día en nuestro lenguaje se utilizan palabras como agricultura, apicultura, piscicultura, etc. Durante el siglo 15 se da otro significado la cultura se define como el cultivo de cualquier facultad. En el siglo de las Luces se define como el “cultivo del espíritu”. Con el paso del tiempo la cultura se entenderá como el proceso de formación de la mente humana. Para finalizar el término cultura se considera como el conjunto de los conocimientos y saberes acumulados por la humanidad a lo largo de sus milenios de historia.

La **cultura humanista** se realiza sobre el desarrollo científico y tecnológico, mediante las posibilidades que ofrecen. Este análisis permite subrayar la esencia humanista de los procesos científico-tecnológicos, con su creciente importancia y ruptura. Se destaca el limitado alcance de los adelantos científico- tecnológicos, como una extensión de la desventaja de los países subdesarrollados con respecto a los desarrollados.

La **cultura social** es el conjunto de todas las formas de vida y expresiones de una sociedad determinada. Como tal incluye costumbres, prácticas, códigos, normas y reglas de la manera de ser, vestirse, religión, rituales, normas de comportamiento y sistemas de creencias. Desde otro punto de vista podríamos decir que la cultura es toda la información

y habilidades que posee el ser humano. El concepto de cultura es fundamental para las disciplinas que se encargan del estudio de la sociedad, en especial para la antropología y la sociología.

### 3. Aproximación racionalizada al concepto: dimensión social y biológica.

La sociedad nos muestra el instrumento más eficaz para la obtención, la conservación, el desarrollo y la utilización del conocimiento. Todas las experiencias individuales se funden, a través de las generaciones, en una masa común, en una “cultura” que apenas en los otros grupos, forma en el hombre los cimientos de la sociedad. El hombre culturizado no solo incrementa sus posibilidades de acción sobre el medio en proporciones casi ilimitadas sino que rompe la selección natural.

Sin embargo la cultura no se conforma con encontrar soluciones a los problemas inmediatos e imagina problemas futuros. El hombre modifica su entorno físico y crea su propio entorno cultural: tras escapar a las reglas de la selección natural inventa sus propias reglas y crea una moral que podrá alterar, pero de la cual ya no podrá salir. Las reglas socioculturales se observan en todas las sociedades, incluso en las más primitivas: son indispensables para su equilibrio, para su integración y para la armonía del grupo.

### 4. Aproximación material al concepto: lengua, costumbres, valores, religiones, etc.

**LENGUA:** No es sólo aprender su gramática, sino también aprender toda una serie de estrategias que se derivan de los parámetros culturales en los que se desarrolla. Es decir, que para aprender correctamente una lengua hay que aprender a pensar como sus hablantes, y vivir en esa lengua. De la cultura nos suministra del lenguaje escrito, vocabulario, jergas que usamos hoy en día.

Respecto a las costumbres, van muy ligadas con la cultura ya que suelen ser manifestaciones que se llevan haciendo muchos años atrás y son característicos de una cultura. Por ejemplo: El folklore canario. En ese punto pon que las costumbres se convierten en tradiciones. Cada cultura tiene sus valores y sus principios en los cuales se basa. Nos suministra el respeto y la tolerancia ante otras culturas.

Cada cultura tiene una creencia, una religión, suministrándonos actitudes, sentimientos, costumbres y valores. También significados, emociones y valores, tanto positivos como negativos, entre otras cosas.

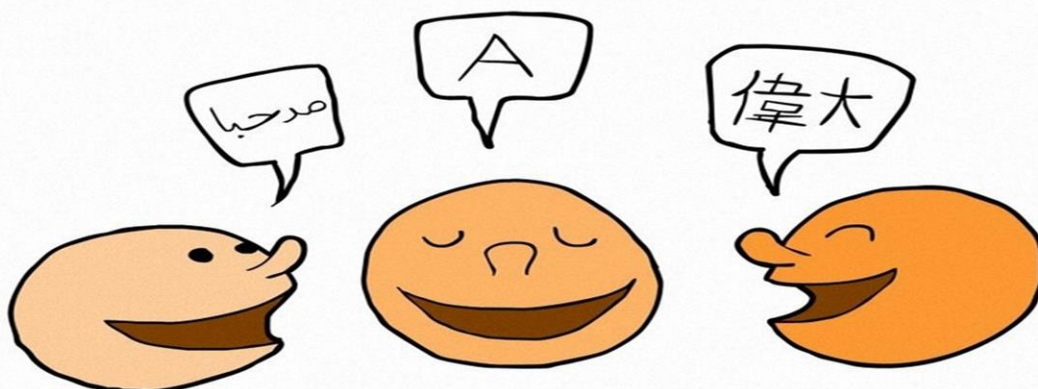

## 5. Conceptos: sociológico, académico, ideológico, elitista, antropológico y simbólico.

### SOCIOLÓGICO

- Conjunto de creencias, conocimientos, costumbres y cualesquiera otros hábitos o capacidades adquiridos en cuanto a miembros de una sociedad.

### ACADÉMICA

- Conjunto de contenidos y saberes (teatro, música, pintura, tecnología, ciencia, etc.), tutelados por determinadas instituciones: ministerios, consejerías, concejalías, fundaciones, etc. orientadas a la formación del sujeto.

### IDEOLÓGICO

- Conjunto de contenidos, conocimientos, habilidades, recursos, etc. que tienen por objeto preparar a los individuos para la adaptación y control del entorno social según el momento presente en el que se vive.

### ELITISTA

- Cultivo del espíritu o del cuerpo según pautas intelectuales o materiales previamente establecidas por elección o imposición.

### ANTROPOLÓGICO

- Conjunto de instituciones, costumbres, ceremonias, etc., que constituyen las pautas de comportamiento de un grupo social y configuran su identidad.

### SIMBÓLICO

- Conjunto de significados –tradicionales y/o actuales–, que configuran una determinada manera de ser y de vivir individual y colectiva.

## PATRIMONIO

- Es todo bien que se posee o se hereda. Puede ser:

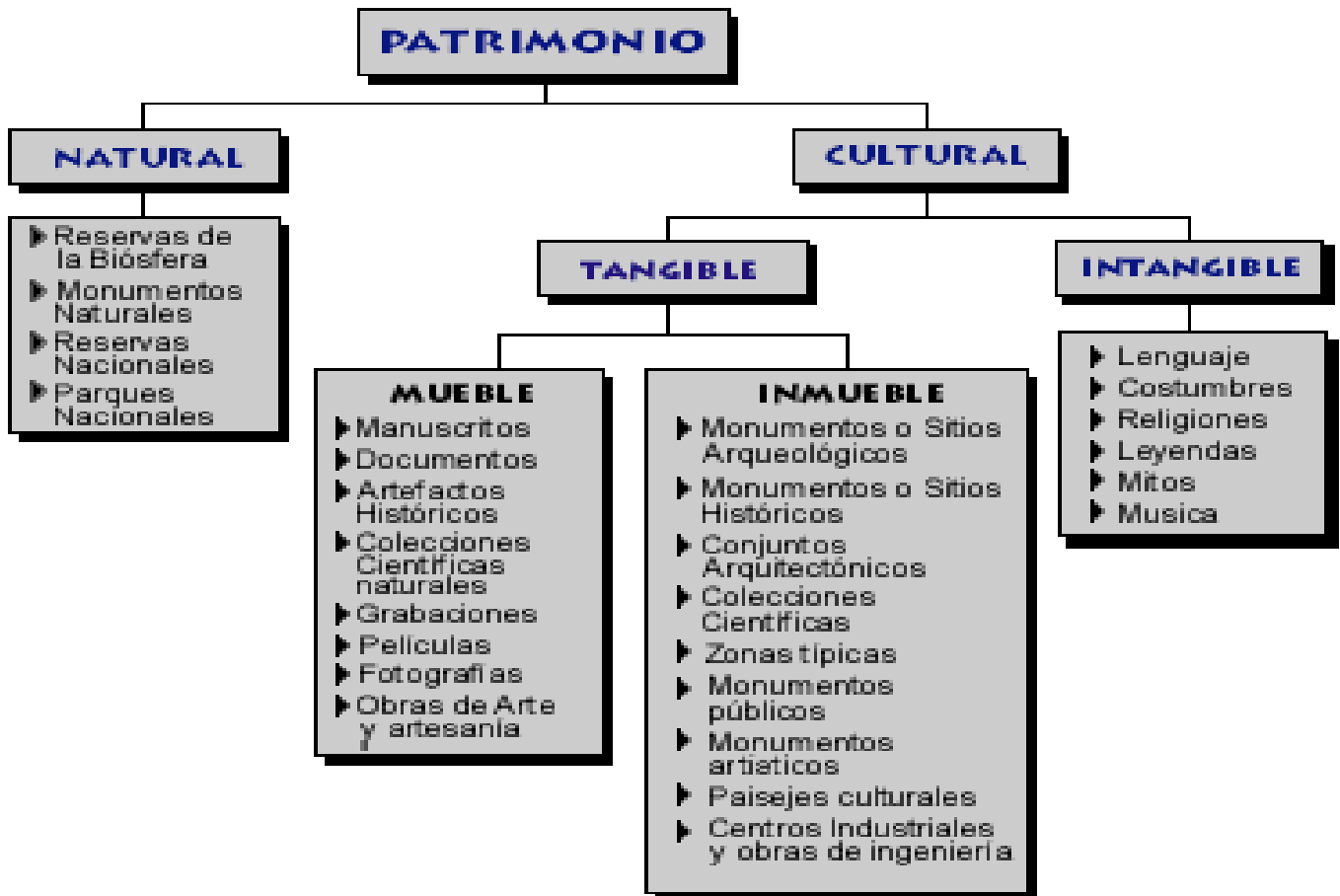

Es un documento firmado en la ciudad de Venecia- Italia en 1964, durante el segundo Congreso Internacional de Arquitectos y técnico de Monumentos Históricos, celebrado en Mayo de dicho año, se pretendían establecer los principios comunes que deben tener la conservación y la restauración; teniendo en cuenta que las obras monumentales están cargadas de un mensaje espiritual del pasado que continua en el presente.

**Carta de Cracovia 2000:** La carta, incluyó por primera vez en la historia un artículo que tenía una recomendación específica para usar nuevas tecnologías en los patrimonios arqueológicos. Esta incorporación es única con respecto a las cartas anteriores, marca un punto importante en el uso de la informática como una herramienta para los trabajo de la conservación y presentación del patrimonio arqueológico.

## **LEY DEL PATRIMONIO HISTÓRICO ESPAÑOL:**

Es el principal testigo de la Contribución histórica de los españoles a la civilización universal y de su capacidad creativa. Esta ley dará una nueva definición de Patrimonio Histórico y amplía notablemente su extensión. En ella quedan los bienes muebles e inmuebles que forman el patrimonio arqueológico y el Etnográfico, los Museos, Archivos y Bibliotecas de titularidad estatal. Busca asegurar la protección y fomentar la cultura material debida a la acción del hombre y considera a ésta como un conjunto de bienes en sí mismos que han de ser apreciados, sin establecer limitaciones derivadas de su propiedad, uso, antigüedad o valor económico.

Como último objetivo destacar que la Ley no busca sino el acceso a los bienes que constituyen nuestro Patrimonio Histórico. Todas las medidas de protección y fomento que la Ley establece solo cobran sentido si, al final, conducen a que un número mayor de ciudadanos pueda disfrutar y admirar las obras que ha dejado de herencia un pueblo. Ya que en un Estado democrático estos bienes deben estar adecuadamente puestos al servicio de las personas para que el acceso a la cultura se disfrute y que siga un camino seguro hacia la libertad de los pueblos.

## **2- ¿QUÉ TRABAJAR?**

### **CONTENIDOS**

Ley 4/1999, de 15 de marzo, de Patrimonio Histórico de Canarias,

[http://portal.grancanaria.com/portal/RecursosWeb/DOCUMENTOS/1/1\\_79\\_1.pdf](http://portal.grancanaria.com/portal/RecursosWeb/DOCUMENTOS/1/1_79_1.pdf) :

Los alumnos/as deben tener en cuenta la importancia del patrimonio ya que en la zona en la que residen pueden haber patrimonios históricos de gran importancia que deben conservar y cuidar.

Red Canaria de Espacios Naturales Protegidos, (Parque Nacional; Reserva Natural Integral, Reserva Natural Especial; Parque Natural; Parque Rural; Monumento Natural; Paisaje Protegido; Sitio de Interés Científico):

<http://www.gobiernodecanarias.org/cmayot/espaciosnaturales/> .

Para que los alumnos trabajen la Red Canaria de Espacios Naturales Protegidos primero deben saber que se gestionan y trabajan como un conjunto que tiene un propósito común: contribuir al bienestar humano y al mantenimiento de la biosfera mediante la conservación de la naturaleza y la protección de valores estéticos y culturales presentes en los espacios naturales. Otro elemento a destacar es que hay 146 espacios que son aproximadamente el 40% del Archipiélago. Además de los espacios naturales protegidos el Parlamento de Canarias puede añadir algunas áreas en las que se requiera una protección específica.

Para facilitar a los alumnos y alumnas la identificación de estos espacios podrán basarse de unos dibujos significativos que les ayudarán a reconocer los lugares y la zona a la que pertenecen.

**Los Parques Nacionales:** Son espacios extensos poco transformados por la explotación u ocupación humana y en donde la flora y fauna, las formaciones geomorfológicas, etc.; dotan de gran importancia a la conservación de sus valores ecológicos, estéticos, educativos y científicos, que son de interés general para la Nación por ser representativo de los principales sistemas naturales españoles.

**Reserva Natural:** Son reservas naturales cuya finalidad es la protección de ecosistemas comunidades o elementos biológicos o geológicos que, por su rareza, fragilidad, representatividad, importancia o singularidad, merecen un trato especial. Existen dos tipos:

**Reserva Natural Integral:** Busca mantener todos sus elementos bióticos y abióticos, así como de todos los procesos ecológicos naturales y en donde no se permite ocupación humana a no ser que sea con propósitos científicos.

**Reserva Natural Especial:** Busca mantener los hábitats singulares, determinadas especies,, formaciones geológicas y en las que no se permite ocupación humana a no ser que sea con propósitos científicos, educativos y en ocasiones recreativos.

**Parques Naturales:** Espacios naturales amplios, donde se mezcla lo natural con una pequeña porción ocupada por el hombre pero se siguen considerando patrimonio natural de Canarias.

**Parque Rural:** Espacios naturales amplios, donde realizan actividades agrícolas y ganaderas o pesqueras, con otras de especial interés, formando de esta manera un paisaje de interés ecocultural.

**Los monumentos naturales:** Área de gran extensión, se ocupan de proteger lo estético por las vistas o los emblemas que contienen.

**Paisajes Protegidos:** Zonas del territorio que tienen unos valores estéticos y culturales que deben ser protegidos.

**Sitio de interés específico:** Determinadas áreas que se protegen para conservar un recurso biológico.

*Currículo BOC : los contenidos que se trabajarán en este tema los encontramos en el currículo del área de Conocimiento del Medio Natural, Social y Cultural, que son los siguientes:*

### **PRIMER CICLO:**

**BLOQUE II:** La diversidad de los seres vivos.

- Desarrollo de hábitos de cuidado y respeto de los seres vivos y del medioambiente.

**BLOQUE IV.** Personas, culturas y organización social.

- Acercamiento a las manifestaciones de las culturas presentes en el entorno de la Comunidad Autónoma de Canarias como muestra de diversidad y riqueza.
- Iniciación en la recogida de datos e información de su localidad (paradas de guagua, centros de salud, farmacia...) y en la lectura de imágenes (iconos y carteles de señalización comunes).

**BLOQUE V.** Cambios en el tiempo.

- Costumbres y manifestaciones culturales del entorno (familia, localidad) preservadas del pasado (fiestas, bailes, platos típicos, juegos, adivinanzas y cantares). Sensibilización hacia su respeto y conservación.

### **SEGUNDO CICLO:**

**BLOQUE I.** El entorno y su conservación.

- Uso de planos y mapas para la observación, localización, orientación y desplazamiento en espacios conocidos (aula, colegio, vivienda...) progresando hacia ámbitos más amplios (barrio, municipio, isla...).
- Canarias: isla y archipiélago. Denominación y situación.
- Observación y descripción de distintos tipos de paisaje: interacción entre la naturaleza y los seres humanos. Valoración de la diversidad y riqueza paisajística de Canarias y de los elementos que la configuran (volcanes, malpaíses, playas...).
- Respeto, defensa y mejora del medioambiente. Búsqueda de información a través de distintas fuentes de acciones encaminadas a su protección, y exposición oral de los resultados.

## **BLOQUE II.** La diversidad de los seres vivos.

- Interés por la observación y el estudio de todos los seres vivos, mostrando un comportamiento activo en su cuidado y conservación. Los Parques Nacionales de Canarias.

## **BLOQUE V.** Cambios en el tiempo

- Aproximación a sociedades de algunas épocas históricas y a la historia de Canarias a partir del conocimiento de aspectos de la vida cotidiana.  
- Identificación de costumbres y manifestaciones culturales locales e insulares (fiestas, gastronomía, pintura, música, deportes autóctonos, etc.) y su evolución en el tiempo.

## **TERCER CICLO:**

### **BLOQUE I.** El entorno y su conservación.

- Realización de trabajos monográficos sencillos con salidas de campo a espacios naturales o zonas de interés medioambiental de la Comunidad Autónoma de Canarias (espacios naturales protegidos, ecosistemas, parques eólicos, etc.), y aprecio por su conservación y mejora.

### **BLOQUE IV.** Personas, culturas y organización social.

-Reconocimiento y valoración de la diversidad cultural y lingüística de Canarias y de España.

### **BLOQUE V.** Cambios en el tiempo.

- Acercamiento a la caracterización de algunas sociedades de diferentes épocas históricas (prehistórica, clásica, medieval, de los descubrimientos, del desarrollo industrial y del mundo en el siglo XX), a través del estudio de los modos de vida, incluyendo a la sociedad canaria en la Prehistoria y en época histórica.  
- Conocimiento, valoración y respeto de algunas manifestaciones significativas del patrimonio histórico y cultural de Canarias y de España.

## **VALORES**

Parte visible de la historia: fragmentos del pasado que forma parte de nuestro presente; fragmentos del presente que identifica lo que somos y hacia dónde queremos ir. Creemos que es importante fomentar en el alumnado la importancia de la cultura canaria. Para ello, trabajaremos con ellos el pasado de nuestra cultura y como este pasado sigue formando parte del presente.





### 3-COMO TRABAJAR

#### Tenerife:

[http://reddeparquesnacionales.mma.es/parques/teide/pdf/tei\\_rutas\\_escolares.pdf](http://reddeparquesnacionales.mma.es/parques/teide/pdf/tei_rutas_escolares.pdf)

[http://reddeparquesnacionales.mma.es/parques/teide/pdf/tei\\_proyecto\\_educativo.pdf](http://reddeparquesnacionales.mma.es/parques/teide/pdf/tei_proyecto_educativo.pdf)



#### Museo de la naturaleza y el hombre:

<http://www.museosdetenerife.org/mnh-museo-de-la-naturaleza-y-el-hombre/actividades>



#### Garajonay:

<http://www.reservasparquesnacionales.es/real/ParquesNac/usu/html/detalle-actividad-oapn.aspx?ii=1ES&cen=3&act=3>



#### 4-QUE EVALUAR

##### CURRÍCULO DE CONOCIMIENTO DEL MEDIO.

###### Criterios de evaluación:

- Reconocer algunas manifestaciones culturales presentes en el ámbito escolar, local y autonómico, valorando su diversidad y riqueza, y participando de forma individual y grupal en las actividades culturales y de convivencia organizadas en el centro docente.

- Identificar y comparar algunos de los principales paisajes de las Islas Canarias y del conjunto del Estado español a partir de sus elementos característicos y analizar algunos agentes físicos y humanos que los conforman, indicando ejemplos del impacto de las actividades humanas en el territorio y de la importancia de su conservación para el planeta.

Hemos escogidos estos criterios porque se evalúan contenidos referidos a las Islas canarias para que los niños valoren el patrimonio que existen en las islas.

#### GLOSARIO

**MALPAÍS:** Accidente del relieve que se caracteriza por la existencia de rocas erosionadas de origen volcánico.

**ABIOTICO:** Concepto utilizado en biología para referirse al medio que no puede acoger ninguna forma de vida.

**ETNOGRAFO:** Proceso de estudio por el cual los antropólogos describen las tradiciones y costumbres de una comunidad humana. Permite conocer la identidad de este grupo humano.

**HUMANISMO:** Viene de la palabra latina homo (hombre). Movimiento intelectual que se entendió por Europa a partir del siglo XV. Doctrina basada en la integración de los valores humanos.

## **TEMA 8**

### **SIGLO XX**

#### **CRONOLOGIA Y LOCALIZACIÓN EN CANARIAS, ESPAÑA, MUNDO**

- Nos situamos en el siglo XX después de la conquista.
- Por su situación geográfica, colon utilizó como “puente” las islas. (La participación Canaria en la conquista americana es importante)
- La inmigración y emigración recíproca en Canarias es constante. (Ya sea voluntaria u obligatoriamente )
- 1912, se establece la Ley de Cabildos para mitigar las rivalidad interinsulares.
- El archipiélago se divide en 2 provincias en 1927, todavía perdura en la actualidad.
- En la época de Franco se destaca la represión interna.



#### **SOCIOLOGÍA, ECONOMÍA Y CC. JURIDICAS**

##### **SOCIOLOGÍA**

- Los aborígenes sobrevivieron como aliados de los conquistadores, otros como pastores esclavos y finalmente otros refugiados en las montañas y en rebeldía, llamados guanches “alzados”.
- Conquistadores y soldados castellanos. También portugueses.
- Más tarde llegan grupos de judíos y comerciantes europeos.

## ORGANIZACIÓN SOCIAL

- La tierra se reparte entre los conquistadores y aborígenes colaboradores de estos.
- Luego siervos y esclavos.
- Fusión entre isleños prehispánicos y nuevos pobladores, y con ellos el rápido crecimiento de la población.

## SITUACIÓN ECONÓMICA

- En la primera década de afianzo el cultivo del plátano y el tomate.
- A efectos de la Primera Guerra Mundial se dejan notar. Es a partir de 1927 cuando se rehabilita la economía. De nuevo con la Guerra Civil Española se pierden las relaciones comerciales con el extranjero, por eso Venezuela era el refugio de muchos canarios.
- Se establece el comercio de la caña de azúcar, traída de las islas de Madeira. (También se introducen distintas plantas y animales)
- Aparte del azúcar se exporta queso, trigo, cebada, cuero y orchilla.
- Negocios de esclavos en la época cercana a la conquista.
- Hay libertad de comercio a libertad de la península.



## CC. JURIDICAS

- Se distinguen entre islas de realengo (Gran Canaria, La Palma y Tenerife), gobernadas por reyes, y las de señorío, propiedad particular hasta 1837.
- En Gran Canaria se constituye la Audiencia de Gran Canaria.
- Ante los ataques piratas se crea la figura de Capitán General que unifica el mando militar de las islas.

## PATRIMONIO CULTURAL (Hª Arte, antropología y Ecología)

### Hª ARTE

#### *ARQUITECTURA*

- Dos factores influyen sobre la arquitectura contemporánea. Por una parte el socio-económico (Desarrollo de la burguesía a finales del siglo XIX y el turismo), por otra, el factor político.



Teatro Guimerá, Tenerife

- Existen distintas etapas:
  - **Arquitectura del hierro:** A principios del siglo XX se desarrolla una técnica constructiva que tiene como base el hierro fundido en moldes.
  - **El Modernismo:** A partir de 1903, aparece en Canarias este movimiento artístico que se manifiesta en todas las creaciones estéticas y literarias. En esta etapa, la arquitectura, como obra de arte, tiene su justa expresión.
  - **Racionalismo:** Se impone en las islas en 1931 y es un movimiento arquitectónico que promueve la funcionalidad.
  - **Arquitectura de postguerra:** Después de la Guerra Civil Española, surge una arquitectura que intenta reafirmar la ideología triunfalista del nuevo régimen.
  - **La arquitectura a partir de los 50:** En la década de los 50, la llegada del turismo provoca un profundo cambio en la arquitectura, que se verá acentuado en los 60.

#### *PINTURA*

- Destacamos, al igual que en la arquitectura, varias etapas:
  - **La corriente regionalista** (Se salta lo tradicional y lo propio)

- **El modernismo en la pintura** (Remarca aspectos de fantasía y naturaleza)
- **El expresionismo** (representa los estados de ánimo de modo dramático)
- **Pintura intimista e impresionista.**
- **Actitud colorista** (Se trata el color con extremada sensibilidad)
- **Surrealismo** (El artista parte de lo más profundo de su subconsciente)

### **ORFEBRERIA**

- En el siglo XX se resaltan a los orfebres laguneros Don Agustín Guerra Medina, Ventura Alemán De Armas y Carlos Capote por enriquecer.

### **ANTROPOLOGÍA**

- Desde el punto de vista de la cultura popular se proliferan los grupos folklóricos organizados, y tal es su importancia, que probablemente como en ninguna otra parte del mundo.
- Hay que valorar al Centro de la Cultura Popular Canaria, que integra a distintos grupos folklóricos.
- Algunos de los instrumentos que se usaban en el folklore canario en la época son los siguientes:

- Chácaras
- Timples
- Tambores
- Pitos o flautas
- Guitarras
- Laudes
- Bandurrias
- Violines
- Acordeones de piano o de botón



❖ Algunos de los bailes que se bailaban en este siglo son:

- **La folia**

Baile de paso lento, ceremonioso, en el que el hombre muestra a la mujer sus respetos sin tocarla. De ascendencia española o portuguesa.

*No digo que es un jardín,  
ni que es la isla más bella;  
digo que muero por ella  
y que en su tierra nació.*

- **La isa**

Baile alegre y trenzado, que se acompaña con cantares de gran agudeza. Picantes estribillos, más o menos socarrones, con la chispa del humor canario. Canto parrandero y bullicioso. Emparentado con la jota.

*Hay dos clases de canario  
y ninguno canta en jaula;  
canarios de Tenerife  
y canarios de Las Palmas*

- Los trajes típicos también forman parte de la cultura del pueblo, cada isla consta de su traje y sus atuendos.



## ACTUALIDAD

Podemos relacionar contenidos de esta época con la actualidad tales como:

- La refinería de petróleo de CEPSA en Santa Cruz de Tenerife fue fundada con la dictadura de Primo de Rivera después de la crisis económica, la cual aún perdura en la actualidad.
- El aumento del comercio de plátanos y tomates el cual hoy en día es un influyente económico en las islas.
- La orfebrería está presente en nuestras iglesias y templos de culto, esto no sólo se da en Canarias, pues en muchos templos del mundo predominan obras de este tipo.
- El folklore y los trajes típicos son aspectos que también se han alargado en el tiempo. Podemos compararlo con costumbres folklóricas y atuendos típicos de otros sitios como Andalucía.

## COMO LLEVAR LOS CONTENIDOS A UNA CLASE DE PRIMARIA



Estos contenidos pueden llevarse al aula en distintas asignaturas como conocimiento del medio (Cronología y localización/ Sociedad/ La Hª del arte dentro de patrimonio cultural) o música (Antropología dentro de patrimonio cultural).

Para ponerlo en práctica, en conocimiento del medio, podemos utilizar actividades como ejes cronológicos para poder visualizar el tiempo en la historia de alguna manera, para que los niños se sitúen mejor y exposiciones con imágenes en Power Point relacionadas con los acontecimientos que estemos tratando. Mientras en música podemos realizar audiciones de piezas folklóricas y trabajarlas en la clase, exponer los distintos instrumentos y que puedan experimentar sus sonidos en vivo y recrear coreografías inspiradas en la folía o la isa.



## DECÁLOGO

- 1- La educación es la continua formación y preparación para ser personas competentes y saber solucionar los problemas que se plantean a lo largo de la vida.
- 2- En el proceso educativo debe existir la enseñanza de una serie de valores que permiten la correcta convivencia en sociedad, siendo tolerante y resolviendo conflictos con respeto.
- 3- La Educación para la ciudadanía puede crear confusión o conflicto entre la escuela y la familia a la hora de educar en valores. Puede haber distintos puntos de vista, opiniones diferentes, etc.
- 4- Más que la igualdad de género, fomentaría las capacidades de cada género ayudando a conseguir un mismo fin con distintas posibilidades.
- 5- La religión debería enseñarse en la escuela de manera informativa y no inculcar creencias o valores. (Como la catequesis)
- 6- Se deben conocer los usos y actividades de los distintos espacios protegidos naturales concienciando a los alumnos de la importancia de la conservación de estos.
- 7- Se debe fomentar la diversidad como multitud de posibilidades (variedad) y no como diferencia (discriminación).
- 8- Es muy importante valorar los hechos históricos y patrimonio cultural de las islas y tratar el tema de forma transversal en distintas asignaturas.
- 9- Criticamos determinados puntos de la LOMCE pero entre los principales encontramos la desconfianza hacia el profesorado y la falta de una educación reflexiva y crítica.
- 10- Como futuros docentes hemos aprendido que existe una diversidad de conocimientos y opiniones con respecto a varios temas en conclusión a lo largo de nuestra vida nos encontraremos siempre con varias opiniones y con algo nuevo que aprender.

## **BIBLIOGRAFÍA**

**-Tema 00: Concepto racionalizado de ‘educación’ que pueda ser aplicado en el ámbito escolar. 24 de Febrero de 2013.**

<http://educritica.idoneos.com/index.php/335283>

<http://www.boe.es/boe/dias/2006/05/04/pdfs/A17158-17207.pdf>

<http://www.monografias.com/trabajos71/rousseau-illich-freire-aportes-educacion/rousseau-illich-freire-aportes-educacion2.shtml>

<http://es.wikipedia.org/wiki/Educaci%C3%B3n>

<http://ddccssg3.blogspot.com.es/p/concepto-de-valor-aplicado-la-educacion.html>

**- Tema 01: Cuestiones sobre Didáctica de la Educación para la Convivencia 12 de Marzo de 2013.**

<http://lauraortega0302.blogspot.com.es/2012/08/los-cuatro-pilares-de-la-educacion.html>

<http://www.observatorioescolar.org/index.php/publicaciones/articulos-cientificos/item/30-convivencia-y-conflicto-escolar>

<http://deconceptos.com/ciencias-sociales/tolerancia>

**-Tema 02: Didáctica de la educación para la ciudadanía. 21 de Marzo de 2013.**

<http://www.foro-ciudad.com/cordoba/guadalcazar/mensaje-3576228.html>

<http://www.slideshare.net/JurjoTorres/la-lomce-involucin-del-modelo-educativo-2012-diciembre-ccoo-15705414>

[http://213.0.8.18/portal/Educantabria/RECURSOS/Materiales/Biblinte/Mat\\_DD\\_HH.pdf](http://213.0.8.18/portal/Educantabria/RECURSOS/Materiales/Biblinte/Mat_DD_HH.pdf)

**-Tema 03: Didáctica de la educación para la igualdad de género. 9 Abril de 2013.**

<http://www.slideshare.net/laplazainvisible/gnero-y-sexo-329284>

<http://www.wordreference.com/es/>

**Currículo de Canarias:**

<http://www.boe.es/boe/dias/1978/12/29/>

<http://www2.gobiernodecanarias.org/educacion/17/WebC/ceipaje/80021.htm>

- **Tema 04: Educación para la comprensión del pluralismo religioso. 15 de abril de 2013.**

<http://www.diocesiscanarias.org/horariosyrecursos/fiestasreligiosasenladiocesis/index.html>

- **Tema 05: Didáctica de la educación ambiental**

-**Plan especial Paisaje protegido de Ventejís, fecha de consulta: 7 de mayo de 2013.**

<http://www.gobiernodecanarias.org/cmayerot/espaciosnaturales/instrumentos/areadescarga/ventejis/DocumentoInformativo.pdf>

-**Plan rector de uso y gestión del Parque Rural de Frontera, fecha de consulta: 7 de mayo de 2013.**

<http://www.gobiernodecanarias.org/cmayerot/espaciosnaturales/instrumentos/areadescarga/frontera/DocumentoInformativo.pdf>

-**Plan especial del Paisaje Protegido de Timijiraque, fecha de consulta: 7 de mayo de 2013.**

<http://www.gobiernodecanarias.org/cmayerot/espaciosnaturales/instrumentos/areadescarga/timijirafe/DocumentoInformativo.pdf>

-**Normas de conservación del Monumento Natural de Las Playas, fecha de consulta: 7 de mayo de 2013.**

<http://www.gobiernodecanarias.org/cmayerot/espaciosnaturales/instrumentos/areadescarga/lasplayas/DocumentoInformativo.pdf>

-**Plan director de la Reserva Natural Integral de Mencáfete, fecha de consulta: 7 de mayo de 2013.**

<http://www.gobiernodecanarias.org/cmayerot/espaciosnaturales/instrumentos/areadescarga/mencafete/DocumentoInformativo.pdf>

**Tema 06: Didáctica de la atención a la diversidad: 18 Abril de 2013**

<http://www2.gobiernodecanarias.org/educacion/17/WebC/ceipajei/80021.htm>

**Tema 07: Enseñanza y aprendizaje del patrimonio histórico y de la cultura tradicional Canaria. 30 Abril de 2013**

[http://portal.grancanaria.com/portal/RecursosWeb/DOCUMENTOS/1/1\\_79\\_1.pdf](http://portal.grancanaria.com/portal/RecursosWeb/DOCUMENTOS/1/1_79_1.pdf)

<http://www.gobiernodecanarias.org/cmayerot/espaciosnaturales/>

[http://ipce.mcu.es/pdfs/1964\\_Carta\\_Venecia.pdf](http://ipce.mcu.es/pdfs/1964_Carta_Venecia.pdf)[http://ipce.mcu.es/pdfs/2000\\_Carta\\_Crac](http://ipce.mcu.es/pdfs/2000_Carta_Crac)



---

[ovia.pdf](#)

<http://www.boe.es/boe/dias/1985/06/29/pdfs/A20342-20352.pdf>

**Tema 08: Siglo XX. 8 de Mayo de 2013**

Hernández, Hernández, Pedro. Natura y Cultura de las Islas Canarias. Tafor 1977 (704 pág.)



# **ANEXO 11**

## **PROYECTO DE COMPRENSION: EL TRANVIA**

**Curso: 2014/2015**

## Proyecto de comprensión:

### El Tranvía

Curso: 5º de Primaria

#### ◆ Hilo conductor:

¿De dónde proceden y cuál es el origen de los nombres de las paradas del tranvía?

#### ◆ Materias:

- 1) Religión
- 2) Lengua
- 3) Conocimiento del medio
- 4) Plástica

#### ◆ Metas de comprensión:

- 1) Conocimientos del alumno sobre el origen de los nombres de las paradas del tranvía (Conocimiento del Medio)
- 2) La influencia que ha tenido la religión en los nombres de las paradas del tranvía. (Religión)
- 3) La importancia de las habilidades lingüísticas a la hora de alcanzar sus metas u objetivos. (Lengua)
- 4) Cómo y por qué la humanidad ha sentido la necesidad de expresarse a través de las representaciones artísticas. (Plástica)
- 5) Los personajes y símbolos religiosos que han sido importantes para su posterior relevancia en la sociedad actual. (Religión y Lengua).

◆ Actividades de comprensión:

Metas	Inteligencias	Competencias	Actividades de Comprensión	Evaluación diagnóstica continua	Documentación
<b>1) Conocimiento del alumno sobre el origen de los nombres de las paradas del tranvía</b>	I. Lingüística-verbal I. Cinética/corporal	Competencia en comunicación lingüística. Autonomía e iniciativa personal Competencia para aprender a aprender Competencia social y ciudadana	Actividad de conocimientos previos: Realizar un debate dividido en dos grupos de clase en las que se formularán preguntas que realiza el profesor como... ¿Sabes de dónde provienen los nombres de las paradas del tranvía?, ¿De dónde creen que viene el nombre de la parada La Paz?,..	El maestro evaluará realizándole unas preguntas para conocer los conocimientos adquiridos	
<b>2) La influencia que ha tenido la religión en los nombres de las paradas del tranvía</b>	I. Lingüística-verbal I. visual/espacial	Competencia en comunicación lingüística Autonomía e iniciativa personal Competencia para aprender a aprender Competencia social y ciudadana Competencia cultural y artística	Previamente se habrá trabajado el origen de los nombres de las paradas del tranvía. Para ello, tendrán que crear un mapa mental con la influencia religiosa que han tenido las paradas del tranvía.	Entregar una hoja con una serie de nombres e imágenes, para que los alumnos las relacionen correctamente	Presentación de imágenes para relacionar con sus respectivas paradas.
<b>3) La importancia de las habilidades lingüísticas a la hora de alcanzar sus metas u objetivos.</b>	I. Lingüística verbal I. Interpersonal	Competencia en comunicación lingüística Autonomía e iniciativa personal Competencia para aprender a aprender Competencia social y ciudadana Competencia cultural y artística	Tras los conocimientos adquiridos, haremos grupos de 4 personas para crear pequeñas adivinanzas sobre una de las paradas y resto las deberá de adivinar.	Se evaluará a través de una evaluación activa y directa, es decir en el momento en el que se exponen las adivinanzas, tomaremos nota de cada una de ellas y las valoraremos.	

<p><b>4) Cómo y porqué la humanidad ha sentido la necesidad de expresarse a través de las representaciones artísticas.</b></p>	<p>I. Lingüística verbal I. Visual espacial I. Intrapersonal I. Interpersonal</p>	<p>Competencia en comunicación lingüística Competencia en tratamiento de la información y competencia digital. Autonomía e iniciativa personal Competencia para aprender a aprender Competencia social y ciudadana Competencia cultural y artística</p>	<p>Realizar en grupos de 5 personas un collage sobre las esculturas, pinturas, estructuras y símbolos que podamos encontrar en las proximidades de los recorridos que hace el tranvía. Para posteriormente exponerlo en el aula, comentar de qué representación se trata así como su historia. Por último, decir cómo se realizó la investigación, dónde se informó y sus dificultades.</p>	<p>Se valorará la calidad de información encontrada, la creatividad para su realización y la capacidad de síntesis, así como su expresión oral y escrita. Además, se valorarán las estrategias de aprendizaje cooperativo y las habilidades de razonamiento, reflexión y organización.</p>
<p><b>5. Los personajes y símbolos religiosos que han sido importantes para su posterior relevancia en la sociedad actual.</b></p>	<p>I. Lingüística verbal. I. Interpersonal</p>	<p>Competencia en comunicación lingüística Competencia en tratamiento de la información y competencia digital. Autonomía e iniciativa personal Competencia para aprender a aprender Competencia social y ciudadana Competencia cultural y artística</p>	<p>Realizar un informe buscando diferentes personajes y símbolos que se encuentren en las paradas del tranvía. Luego, en parejas deberán formular cuestiones que se las plantearán a toda la clase, y el resto de los compañeros tendrán que resolverlas tras haber prestado la necesaria atención.</p>	<p>Valoración de la expresión oral mediante la exposición en clase así como las soluciones obtenidas por los compañeros tras realizar las debidas preguntas.</p>



África Hernández Cabrera

Alba Rodríguez Martín

Santiago Paz De La Cruz

Alejandro Moreno Gómez

Ninoska Bustos Sepúlveda

Andreina Ilioska Durán Brito

Tracey Vega Purtak

Anexo:

Actividad del tranvía (imágenes):





Nombres:

1. San Jerónimo
2. Padre Anchieta
3. Gracia
4. Weyler
5. Teatro Guimerá

Actividad de los Sacramentos:

Los Sacramentos De Jesús nos acompañan a lo largo de nuestra vida....			
Familia			
Iglesia			
Amigos			

1. Orden Sagrado
2. Reconciliación
3. Bautismo
4. Confirmación
5. Eucaristía
6. Unción de los enfermos
7. Matrimonio.

