

**TRABAJO DE FIN DE GRADO
DE EDUCACIÓN PRIMARIA**

MODALIDAD: EPORTAFOLIO

**PORTAFOLIO DEL DESARROLLO COMPETENCIAL DE ROSALBA
MARRERO MORALES**

ROSALBA MARRERO MORALES

NOMBRE DEL TUTOR/A:

M^a ISABEL HERNÁNDEZ VALLE

CURSO ACADÉMICO 2014/2015

CONVOCATORIA: JUNIO

Portafolio del desarrollo competencial de Rosalba Marrero Morales

Resumen

En el presente documento se realiza un recorrido por las competencias del Grado en Maestro en Educación Primaria, cursado en la Universidad de La Laguna, desde el año 2011 a 2015. Se describen cinco competencias que representan la realidad educativa, relacionadas con sus respectivas evidencias, realizando un análisis y una reflexión de las mismas. El objetivo de este informe es demostrar el nivel de adquisición de las competencias durante la formación académica en el Grado. En primer lugar, se destaca la importancia del diseño y la planificación como funciones esenciales de un maestro. A continuación, se expone la necesidad de conocer el contexto educativo en el que se actúa, los centros escolares. En tercer lugar, se hace mención a la atención a la diversidad en los colegios. En cuarto lugar, se ha resaltado el trabajo cooperativo, tanto entre maestros como entre alumnos, así como la necesidad de que los alumnos se conozcan a sí mismos en la escuela, con un aprendizaje integral, aprendiendo a llevar a la práctica sus conocimientos para crecer en la sociedad. El informe concluye destacando lo esencial del recorrido académico y haciendo una valoración personal sobre la trayectoria por el Grado de Maestro de Primaria.

Palabras clave: competencias, diseño, evaluar, atención a la diversidad, aprendizaje cooperativo, centros educativos, educación emocional, tutoría.

Abstract

The present document shows an itinerary through competences in the Primary Education Degree taken in La Laguna University from 2011 to 2015. Five competences which represent the educational reality are described and related to their respective evidences through their analysis and reflection. The aim of this report is to demonstrate the level of acquisition of these competences during the academic training in the mentioned Degree. Firstly, the importance of the design and planning as functions of a teacher are outlined. Secondly, the necessity to know the educational context of the school is exposed. Thirdly, the attention to the diversity is mentioned. Finally, cooperative learning work has been highlighted both among students and among teachers, besides the necessity of students to know themselves at school, for an integral learning, knowing how to apply their knowledge to grow up in our society. In conclusion, this report emphasizes the essential parts of the academic tour and does a personal assessment about the path in the Teacher's Degree of Primary School.

Key words:

Competencies, design, assessment, attention to diversity, cooperative learning, education centers, emotional education, tutorship.

Índice

1. Reflexión general de las competencias desarrolladas en el Grado de Maestro en Educación Primaria.	4
2. Selección de competencias y relación de evidencias afines.	6
3. Conclusiones	19
4. Valoración personal	21
5. Referencias bibliográficas	23
6. Anexos	24
Anexo 1	24
Anexo 2	36
Anexo 3	48
Anexo 4	81
Anexo 5	83
Anexo 6	195
Anexo 7	313
Anexo 8	315
Anexo 9	322
Anexo 10	335
Anexo 11	390
Anexo 12	471
Anexo 13	473

Anexo 14	475
Anexo 15	487
Anexo 16	489
Anexo 17	538
Anexo 18	591
Anexo 19	616
Anexo 20	625
Anexo 21	633
Anexo 22	635

Reflexión general de competencias desarrolladas en el Grado en Maestro en Educación Primaria

Ser un verdadero maestro supone saber poner en práctica numerosas habilidades en diferentes contextos educativos y atendiendo a un amplio abanico de necesidades. Durante su formación, a través de las distintas materias, el maestro adquiere destrezas que le permitirán desarrollar de un modo eficaz su profesión.

Los **centros escolares** son el principal medio de actuación y desarrollo de un maestro. En primer lugar, para ejercer su profesión en estos, tiene que conocer y diferenciar el contexto en el que se encuentra. No obstante, la labor docente no se produce de una manera aislada sino conjunta, en colaboración con sus alumnos, con las familias y con el resto de profesionales educativos. La **cooperación** entre todos los agentes educativos producirá enormes beneficios. Se establece una relación de interdependencia en la cual el maestro precisa de los alumnos y estos del docente, mientras que es el maestro quien debe ser asesorado por otros profesionales y por las familias para solucionar los conflictos que se originen en el aula. Con todo ello, es necesario adaptarse a todos los cambios que se han producido en la sociedad actual así como a las diferentes culturas, religiones, pensamientos políticos, economía, gustos, estilos de vida, etc. En segundo lugar, aunque en ocasiones no se encuentren dentro de sus funciones, el maestro debe conocer la **organización del centro** y cada una de las actividades que se lleven a cabo en él. Las características de cada centro escolar lo definen y repercuten de una forma u otra en el proceso de enseñanza-aprendizaje, por lo que deben tenerse en cuenta.

Es en las aulas, donde los maestros llevan a cabo la mayoría de las acciones específicas que les competen. En estas, antes de desarrollar cualquier actividad, es fundamental conocer la tipología de alumnos a los que se enfrentará. Así, deberá conocer el **desarrollo evolutivo** en el que se encuentran los alumnos, las **relaciones** afectivas que mantienen, los **gustos e intereses**, sus **conductas**, su **personalidad e ideología**, etc.

Los **conflictos** estarán presentes cada día durante todo el curso escolar. Para ello se debe disponer de estrategias que permitan al profesorado mediar en los problemas, poniéndoles solución y educando a los alumnos para que desarrollen una actitud positiva en la relación con las personas de su entorno próximo.

Los docentes, independientemente de la etapa educativa a la que atiendan, crearán sus propios **espacios educativos**, donde los alumnos adquirirán diferentes contenidos. Para lograr este objetivo, la ley educativa vigente (currículum) debe estar presente en el día a día, siendo capaces de establecer conexiones interdisciplinares que favorezcan las competencias. El conocimiento debe ser entendido de un modo globalizado y no percibido por los alumnos como algo fragmentado. Para que este trabajo con el alumnado sea óptimo es necesario que conozcan numerosos métodos e instrumentos para su **evaluación**. Sin embargo, esta tarea no sólo supone la transmisión de conocimientos. Los contenidos que se impartan y cómo se haga, tienen que repercutir en la adquisición de un gran número de habilidades. Por lo tanto, se necesitan destrezas que permitan transformar los contenidos en aprendizajes que sirvan al alumnado para desarrollarse en la sociedad con autonomía.

Todo ello evidencia la importancia de enseñar a los alumnos de forma **integral**, adquiriendo un gran número de contenidos, y, a la vez, aspectos esenciales en la vida como el autoconocimiento, la afectividad, la regulación emocional, el conocimiento de los demás, la cooperación, la construcción de valores, el comportamiento y la actitud en diferentes contextos, etc. En conjunto, contribuirán en la formación de la personalidad de cada alumno para actuar como ciudadano en la sociedad actual.

Un aspecto a tener en cuenta en el desarrollo de la labor docente es la **atención a la diversidad** en las aulas. Un maestro debe conocer los límites y las posibilidades del alumnado del que es responsable. Por un lado, debe tener un amplio conocimiento sobre los distintos tipos de necesidades que se puede encontrar, tanto a nivel académico como en relación a cualquier discapacidad. Por otro lado, para responder a estas necesidades hay que disponer de una gran variedad de recursos, así como de estrategias que permitan llegar a estos alumnos. De igual forma, es importante concienciar al alumnado ante la diversidad, educando para la igualdad y el respeto.

En la actualidad, existe en Canarias una **multiculturalidad** cada vez mayor en las aulas que repercutirá en el aprendizaje de los estudiantes. Los maestros deben conocer las características de otras culturas así como diferentes **lenguas** ajenas a la propia. No obstante, es esencial que el docente sea capaz de comunicarse, leer y escribir adecuadamente en su lengua materna para conseguir transmitir estos aprendizajes de un modo correcto. Como consecuencia, valorarán los textos escritos de cualquier temática procedentes de las distintas lenguas, siendo estos parte esencial de la cultura de los diferentes países, inculcando a los alumnos el gusto por los mismos.

Del mismo modo, los maestros deben fomentar en el alumno el interés por las **matemáticas, las ciencias y la tecnología**. A través de una metodología práctica, buscando espacios y recursos idóneos, el alumnado aprenderá a trasladar los conocimientos de la escuela a la realidad, favoreciendo así la resolución de varios problemas. Es importante también, favorecer la **creatividad** de los alumnos en todas las materias, además de hacerlo en la asignatura de Plástica.

Hay que tener en cuenta los **cambios** que se producen en la actualidad, obligan al maestro a adaptarse, configurando nuevas estrategias, recursos y metodologías. Para esto, es importante conocer diferentes líneas de **investigación**, nuevos proyectos y métodos para llevar a las aulas. Por otra parte, será necesaria la **reflexión** continua de la práctica para mejorar la labor docente, permitiendo innovar en el ámbito educativo. Otro aspecto que influye en la realidad escolar actual son las nuevas tecnologías. Los aparatos electrónicos e internet han supuesto una gran repercusión en la sociedad. Así, es importante involucrar las tecnologías en las metodologías y educar en el buen uso y en la selección de la información que estas nos ofrecen.

En definitiva, un maestro de Educación Primaria no sólo debe ser poseedor de un gran número de conocimientos, sino también ser capaz de ponerlos en práctica, adaptándolos cuando sea necesario y colaborando con todos los miembros de la comunidad educativa para desarrollar una labor de gran calidad.

Selección de competencias y relación de evidencias afines

A continuación, se exponen las cinco competencias seleccionadas del Grado en Maestro en Educación Primaria, acompañadas de las evidencias que se relacionan directamente con las mismas:

203 12932 CG2 Competencia Básica

Diseñar, planificar y evaluar procesos de enseñanza y aprendizaje, tanto individualmente como en colaboración con otros docentes y profesionales del centro.

Los maestros deben estar verdaderamente cualificados para desarrollar con éxito el proceso de enseñanza-aprendizaje. Una de sus funciones es lograr una correcta programación, por lo que es necesario realizar un trabajo previo de reflexión y análisis. Antes del diseño de cualquier actividad o ejercicio hay que tener en cuenta el grupo al que nos vamos a dirigir (edades, gustos e intereses, religión, economía...), el contexto y el fin que queremos alcanzar. En el caso de que una programación no esté preparada conscientemente los alumnos no adquirirán los contenidos. Otro aspecto a tener en cuenta es la evaluación, tanto del alumno como del profesor, que requerirá de varios métodos e instrumentos. Por ello, es importante que en mi profesión sea capaz de diseñar, planificar y evaluar todo tipo de programaciones en el aula. Esta competencia, la he adquirido a lo largo del grado en varias asignaturas a través de la práctica, es decir, con el desarrollo de numerosos trabajos de distinta índole y la realización de unidades didácticas.

En la asignatura de Didáctica de las Ciencias Sociales I (curso 2012-2013), desarrollé junto a otros compañeros, una unidad sobre el mercado de San Cristóbal de La Laguna que se llevó posteriormente a la práctica en el CEIP Prácticas Aneja (Anexo 1 y 2). Todos los alumnos matriculados en esta asignatura, debían hacer una programación de un lugar asignado de la ciudad de San Cristóbal de La Laguna. Cuando todas las unidades se presentasen, el profesor elegiría la mejor para llevarla a la práctica, siendo la mía la elegida. Con esta experiencia, pude comprobar por primera vez como el diseño y la planificación de un producto se llevaba a la realidad en un centro escolar. Para conseguir llegar a los alumnos con éxito, fue necesario adecuar los contenidos que impartiría a la edad de los alumnos. Además, fue importante identificar un elemento cercano y cotidiano a la realidad de los discentes como es el mercado. A su vez, se pretendió fomentar el descubrimiento, proponiendo actividades prácticas, en las que los alumnos debían investigar, actuando autónomamente para construir su propio aprendizaje. Todas las actividades y ejercicios de la unidad fueron diseñadas con el fin de que los contenidos fuesen útiles para la vida.

Con la unidad didáctica realizada durante el año 2013/2014 en la asignatura de Didáctica de la Medida y de la Geometría, (Anexo 3) tuve la oportunidad de poner en práctica los conocimientos matemáticos que había aprendido. Con la programación realizada de manera colaborativa con compañeros del grado, conseguí construir sesiones en las que la asignatura de Matemáticas se aprendía de una forma diferente, siendo las actividades lúdicas y manipulativas.

Para ello, se tuvo en cuenta el curso al que iba destinado la unidad y la utilidad de los contenidos que se impartirían.

Otro ejemplo de planificación y diseño es la creación de un iBook en el curso 2012/2013 en la asignatura de Didáctica de las Ciencias Sociales II. En él, se pueden consultar contenidos relacionados con las Ciencias Sociales en la Educación Primaria. Con ello, creamos un recurso en relación a las nuevas tecnologías que pueden utilizar tanto el profesorado como el alumnado. Fue necesario hacer un trabajo previo de indagación sobre los aspectos que queríamos reflejar en nuestro libro. Posteriormente, planteamos la distribución de la información en las diferentes páginas y de las imágenes que reflejarían los contenidos. Este libro realizado junto a mis compañeros del grado, se encuentra publicado y se puede descargar de manera gratuita en la iTunes Store de Apple. (Anexo 4)

La colaboración entre profesionales de un mismo sector es fundamental para que este progrese. Por ello, la educación no se puede entender sin el trabajo conjunto de todas las personas implicadas en la formación del alumnado. Considero que he adquirido habilidades para trabajar colaborativamente ya que la mayoría de los trabajos, exposiciones y unidades que se han propuesto para desarrollar en las diferentes asignaturas las he realizado de esta manera. Como ejemplo, puedo mostrar las dos programaciones mencionadas anteriormente. Así, también he colaborado con mis compañeros de grado para completar con éxito las propuestas de trabajo que se han hecho desde las diferentes asignaturas (exposiciones, talleres, actividades, obras de teatro, Plan de Acción Tutorial, etc.). Cuando he trabajado de esta forma, he tenido muy presente la opinión e implicación de todos los miembros del grupo para conseguir obtener finalmente resultados de gran calidad. Todo ello he podido alcanzarlo gracias a poseer valores como el respeto, la tolerancia, la empatía, la responsabilidad, la positividad y la implicación, tan importantes en el trabajo cooperativo.

En varias ocasiones, he tenido que transmitir conocimientos al resto de compañeros del Grado a través de exposiciones realizadas durante las sesiones de las diferentes asignaturas. Por tanto, esta competencia estaría reflejada con ello, ya que he conseguido planificar y diseñar presentaciones de forma que la información fuese entendida por los oyentes a los que iba dirigida. Estas exposiciones se han realizado siempre de forma grupal, por lo que se ha puesto también en práctica el trabajo colaborativo. Los temas que he tratado han sido muy diferentes entre sí, relacionados siempre con las asignaturas cursadas, como por ejemplo, aspectos relevantes de geografía, tutoría, ciencias sociales, inglés, etc. Por motivos de espacio, muestro dos presentaciones realizadas durante la Mención de Atención a la Diversidad (2014-2015) (Anexo 8 y 9).

Durante mi estancia en el centro La Salle-La Laguna, en el periodo de prácticas (2014-2015), he podido vivir la colaboración entre todos los profesionales del centro. Con mi participación en reuniones y actividades he sido consciente de la importancia de la colaboración de toda la comunidad educativa y he aprendido de ello gracias a los numerosos ejemplos que se han dado en este colegio. Con esta experiencia he podido hacer un análisis y una reflexión que me servirán para desarrollar mi profesión. Todo ha sido registrado en el diario de las memorias del

Practicum II, el Practicum de Mención de Atención a la Diversidad y en el Programa de Individual de Prácticas. (Anexo 5, 6 y 7)

Con motivo de las prácticas formativas del grado, Practicum II y en el Practicum de Mención de Atención a la Diversidad (ambos en el curso 2014/2015), realicé dos unidades didácticas (Anexo 5 y 6) en las cuales diseñe, planifiqué y evalué programaciones creadas por mí misma. Esta experiencia fue diferente ya que actué profesionalmente en una situación real, en el CEIPS La Salle- La Laguna. Me encontraba en un centro educativo en el que tenía que aplicar mis conocimientos del grado en un centro escolar de forma real. Fue en este momento académico cuando afiancé con mayor amplitud y calidad mi capacidad para desarrollar esta competencia. Elegí cuidadosamente las actividades y ejercicios que se realizarían, preocupándome por presentar los contenidos a los alumnos de la forma más llamativa posible. Previamente, me pareció fundamental dedicar tiempo a conocer a cada uno de los alumnos a los que iría destinada la unidad, observando y reflexionando sobre las situaciones producidas en el aula. Con ello, conseguí darme cuenta de los límites y las posibilidades de los alumnos, atendiendo a sus necesidades. Durante la fase de planificación y diseño, tuve en cuenta el contexto en el que se desarrollaba el grupo y las características del centro, con el fin de que la unidad se adaptase lo más posible. Finalmente, comprobé como era capaz de llevar a un aula mis conocimientos y de transmitir contenidos de manera eficaz, así como de diseñar conscientemente las programaciones y evaluarlas. Todo el proceso de elaboración y desarrollo se hizo de manera individual, consiguiendo ser autónoma, responsable y profesional. Pretendí, en la medida de lo posible, con mi actuación en el centro, hacer que los alumnos potenciases su capacidad para adquirir las diferentes competencias y que fuesen protagonistas de su aprendizaje, aprendiendo por sí mismos con su actuación en el aula. Como se expone en el preámbulo de la Ley Orgánica para la Mejora de la Calidad Educativa (2014), en el Decreto 89/2014, de 1 de agosto, por el que se establece la ordenación y el currículo de la Educación Primaria en la Comunidad Autónoma de Canarias: *La metodología didáctica empleada en el diseño e implementación de situaciones de aprendizaje debe fomentar que el alumnado sea el agente de su propio proceso de aprendizaje al contextualizar de manera funcional los procesos cognitivos, afectivos y psicomotrices. Para ello, el rol docente más adecuado es el de guía o facilitador, lo que permite que el alumnado construya el conocimiento desde sus propios aprendizajes, logre los objetivos de la etapa y adquiera de manera integrada y significativa las competencias.*

206 12932 CG4 Competencia Básica

Diseñar y regular espacios de aprendizaje en contextos de diversidad y que atiendan a la igualdad de género, a la equidad y al respeto de los derechos humanos que conformen los valores de la formación ciudadana.

La diversidad es uno de los aspectos más importantes a tener en cuenta en la educación. En los centros escolares, se encuentran alumnos muy diferentes entre sí, si tenemos en cuenta las necesidades que presentan, el contexto donde se desarrollan, su personalidad, intereses, etc. En

las aulas, los maestros se enfrentarán a una gran variedad de obstáculos que presenten los alumnos y que dificulten el proceso de enseñanza-aprendizaje. En el artículo 12 de la Ley Orgánica de Educación (LOE, 2006), en el Decreto 126/2007, de 24 de mayo, por el que se establece la ordenación y el currículo de la Educación Primaria en la Comunidad Autónoma de Canarias, se indica: *Para que el alumnado con necesidad específica de apoyo educativo pueda alcanzar el máximo desarrollo de sus capacidades personales y los objetivos de etapa, se establecerán las medidas curriculares y organizativas oportunas que aseguren su adecuada atención y progreso.* Por otra parte, la LOMCE (2014) en el artículo 12 expone: *La atención a la diversidad se regirá, con carácter general, por el principio de inclusión que habrá de guiar la práctica docente y la orientación, y que se fundamenta en el derecho del alumnado a compartir el currículo y el espacio para conseguir un mismo fin de aprendizaje, mediante un proceso de enseñanza adaptado a sus características y necesidades.*

En ambas leyes educativas, se indica que los maestros serán responsables de crear espacios de aprendizajes adaptados a las necesidades educativas que presenten sus alumnos, ofreciendo para ello recursos y estrategias concretas que permitan la consecución de los objetivos, el aprendizaje de los contenidos y el desarrollo de las competencias. Así, se fomentará la inclusión en las actividades del aula y en la vida escolar del centro. Todo esto sólo será posible si los maestros ofrecen, en primer lugar, la disposición necesaria y el interés por atender a la diversidad en el aula. En segundo lugar, para responder a las dificultades del alumnado se deberá reflexionar y aplicar métodos que garanticen una educación igualitaria y de calidad a todos los escolares. Además, es necesario añadir, que según el preámbulo de la LOMCE (2014): *El currículo contribuye, así, a la consecución del fin fundamental de proporcionar a todos los niños y las niñas una educación de calidad, en condiciones de equidad y con garantía de igualdad de oportunidades; una educación de calidad que propicie el éxito escolar de todo el alumnado a través de una escuela que sea capaz de adaptar su respuesta educativa a un alumnado diverso, favoreciendo así el acceso, la continuidad y la participación de este en el sistema educativo.* Se deduce, por tanto, que el currículo servirá de guía a los maestros para que actúen convenientemente, adaptándolo y velando así por la atención a la diversidad en los centros educativos.

Este año 2014-2015 he cursado la mención de Atención a la Diversidad y he desarrollado las correspondientes prácticas en relación a la misma en un centro escolar. Todo ello me ha enseñado, no sólo a diseñar procesos de enseñanza-aprendizaje teniendo en cuenta este factor, sino también a ser consciente de su importancia en los centros escolares, ideando recursos y poniendo en práctica estrategias que favorezcan el aprendizaje de los discentes.

Son numerosos y variados los conocimientos y habilidades que he interiorizado durante las sesiones de las asignaturas de Necesidades Específicas de Apoyo Educativo I (NEAE I) y Necesidades Específicas de Apoyo Educativo II (NEAE II), ambas materias de la Mención de Atención a la Diversidad (2014). A través de diferentes propuestas he podido relacionar la teoría y la práctica:

En colaboración con mis compañeros, he realizado dos exposiciones utilizando presentaciones PowerPoint, una de ellas relacionada con el Autismo (NEAE I) y otra sobre el Trastorno por Déficit de Atención con o sin Hiperactividad (NEAE II). En ambas ocasiones, he podido transmitir a un grupo-clase, conocimientos fundamentales para enfrentarse y responder a este tipo de casos. A su vez, he mostrado y creado espacios de aprendizaje unidos a estas necesidades a través de programas, actividades ejercicios, etc. (Anexo 8 y 9)

Disponer de instrumentos para evaluar las necesidades es esencial. Los maestros deben conocer cómo detectar necesidades en su aula para poder dar respuesta a las mismas. En la asignatura NEAE II (2014) he adquirido los conocimientos y las destrezas necesarias para llevar a cabo diferentes pruebas. Como ejemplo de evaluación dando respuesta a la diversidad, puedo mostrar la que he realizado a un alumno con Síndrome de Down con la puesta en práctica de la unidad didáctica creada por mí (Anexo 6). Otro ejemplo, es la puesta en práctica de la prueba PROLEC (Cuetos, Rodríguez y Ruano, 1998) que evalúa los procesos lectores en Educación Primaria. Aunque no es una actividad que compete directamente al maestro, considero que es importante que conozca su desarrollo. La elaboración de esta propuesta fue en colaboración con otros compañeros de la asignatura y la efectuamos de manera real. Para ello, se evaluó a alumnos del CEIP Acaymo- La Candelaria, CEIP Julián Zanfra y CEIP Ernesto Castro Fariña (Anexo 10). Además, se incluyen algunas orientaciones para las familias y propuestas prácticas para trabajar los obstáculos que presenta. Conozco, por tanto, la importancia de llevar a cabo un informe a conciencia sobre las dificultades del alumnado y que recursos o estrategias utilizar para detectar las posibles necesidades.

Durante la asignatura de NEAE I (2014) he sido capaz de realizar una adaptación a un caso de discapacidad motórica (Anexo 11). En primer lugar, realicé un estudio de cada una de las necesidades del alumno (también en grupo). A continuación, expuse diferentes respuestas educativas que se llevarían a cabo en un centro escolar y en el aula. Por último, llevé a cabo la adaptación del currículo de Educación Primaria, concretamente según la LOE (2006), y, sobre la base de las mismas, adecué los contenidos, objetivos y los criterios de evaluación. Es importante, que los maestros conozcan a la perfección como se puede simplificar el currículo para establecerlo al nivel que corresponda a un alumno que presente dificultades de cualquier tipo. Asimismo, un docente debe tener conocimiento de las distintas respuestas que se pueden desarrollar en un centro escolar. Con todo ello, me he preparado para atender a las necesidades desde el centro, de manera general, hasta las que se pueden encontrar en la propia aula.

En muchas ocasiones, la diversidad existente en un aula, puede generar muchos conflictos entre los miembros del grupo. Es importante tener en cuenta que no sólo existe variedad de niveles académicos sino también de personalidades. Los maestros actúan como mediadores en los conflictos y deben disponer de varios recursos para ello. En consecuencia se debe educar para la convivencia, inculcando valores desde el centro ya que posteriormente se convertirán en ciudadanos, conviviendo en una sociedad con una diversidad muy amplia. Considero todo esto un factor fundamental en la educación y por ello mi preocupación para llevar a la práctica recursos con los que se pueda responder ante las dificultades que sucedan en el aula. Con motivo de ello, en la asignatura de Necesidades Específicas de Apoyo Educativo II (2014) he

desarrollado actitudes y habilidades para responder ante estas situaciones y utilizar recursos para ello. Un ejemplo, es la realización grupal de “El Rincón del Entendimiento”. (Anexo 12). En este rincón, el alumno conocerá los pasos a seguir durante un conflicto y podrá resolverlo. Otra situación experimentada ha sido la de trabajar con un alumno con Síndrome de Down valores relacionados con la igualdad de género. Para ello, estudiando las diferentes profesiones se ha mostrado que pueden ser desarrolladas por hombres y por mujeres. De esta forma, no sólo se enseña el contenido, sino que también se educa en valores que favorezcan la convivencia. Esta experiencia, la he recogido en el diario del Practicum de Atención a la Diversidad. (Anexo 6).

En segundo lugar, con mi estancia en el CEIP La Salle- La Laguna durante el curso escolar 2014-2015, me he involucrado en numerosas situaciones para responder ante las necesidades que presentaban los alumnos de este centro. Con esta experiencia he podido vivir la diversidad en su máximo esplendor. Mi actuación en este colegio ha sido a través del aula ordinaria y en el aula de apoyo. El trabajo que he realizado en el centro me ha facilitado las habilidades necesarias para responder atendiendo a la diversidad con éxito como maestra. En las aulas ordinarias, he puesto en práctica dos unidades didácticas, durante el Practicum I y el Practicum de Mención de Atención a la Diversidad (2014-2015), en las que he utilizado diferentes estrategias para responder a las necesidades. La primera, “Recorremos el mundo a través del lenguaje” (Anexo 5) contempla la diversidad, introduciendo el aprendizaje cooperativo y actividades para responder a la misma. En la segunda, “Estructuras y máquinas” (Anexo 6) se adaptan los contenidos de 5º de Educación Primaria a un alumno con Síndrome de Down, creando un cuadernillo para su trabajo y favoreciendo la integración con el aprendizaje cooperativo. Por otra parte, he trabajado con diferentes alumnos con variedad de necesidades en el aula de apoyo, como por ejemplo, Síndrome de Down, Asperger, TDAH, discapacidad intelectual y Dificultades Específicas de Aprendizaje (DEA). Algunas de las actividades, registradas en el diario, que he realizado en esta aula ha sido la realización de un programa de puntos (Anexo 6) con el que se consiguió con éxito que los alumnos de Educación Primaria mejorasen su comportamiento, su esfuerzo y su actitud. Un ejemplo del trabajo con el alumno con Síndrome de Down, en concreto, fue el trabajo sobre las profesiones mediante recortables, por lo que el alumno trabajaba a la vez la psicomotricidad y el contenido además de valores de respeto hacia la igualdad de género al presentarse un niño y una niña para representar las profesiones. Una evidencia que represente el trabajo con un alumno con dificultades en matemáticas es el juego de cartas empleado para que el alumno interiorizase las multiplicaciones. Con la implicación en el desarrollo del “Huerto en clase” los alumnos han aprendido el crecimiento de una planta, la importancia de comer alimentos saludables y valores como la responsabilidad de cuidar nuestros propios cultivos. Todo ello ha quedado recogido en el diario del Practicum de Mención de Atención a la Diversidad. (Anexo 6)

Con el trabajo realizado en el centro, he sido capaz de empatizar con los alumnos, entendiendo sus dificultades. Es importante mencionar, la participación en actividades donde ha estado presente la diversidad del centro, tales como reuniones, proyectos o la revisión de documentos y que se pueden evidenciar a través del diario (Anexo 6), y la ficha del Programa Individual de Prácticas (Ver anexo 7). Con la práctica en situaciones reales he desarrollado

aspectos emocionales y habilidades que me permiten trabajar con alumnado que presente dificultades en todos los aspectos ya mencionados.

Como considero que la formación del profesorado es estrictamente necesaria, he desarrollado el curso “*Módulo III: El teatro desde la mirada de la educación especial*”. En él, he aprendido diferentes recursos y estrategias para llevar al aula con alumnos que presenten necesidades. Las actividades de este curso estaban relacionadas, en su mayoría, con la expresión verbal y corporal, aspectos esenciales en el trabajo con los alumnos. El programa de dicho curso se puede consultar en el certificado. (Ver anexo 13)

Como maestra, considero que los docentes no sólo deben estar preparados para enseñar sino también reflexionar sobre su propia práctica con el fin de mejorarla. Por ello he registrado todo mi trabajo en los centros en un diario (Anexo 5 y 6) en el que analizo los casos que se me han presentado y las posibles soluciones para los mismos. En la asignatura de Necesidades Específicas de Apoyo Educativo II, he llevado a cabo un trabajo de reflexión. Para ello, he elegido situaciones reales que ocurren en todos los centros, relacionadas con la atención a la diversidad, analizándolas y reflexionando sobre estas mediante la propuesta de diferentes interrogantes relacionados con temas de la actualidad. (Ver anexo 14)

Con todo ello considero que estoy capacitada para atender a la diversidad como maestra ya que poseo los conocimientos, las habilidades y la sensibilidad necesaria para ello. Aporto la valoración del Pedagogo Terapeuta del CEIPS La Salle- La Laguna con el que he estado trabajando durante el Practicum de Mención de Atención a la Diversidad. (Ver anexo 15) Entiendo, por tanto, la diversidad como una oportunidad de enriquecimiento para el alumnado y para el profesorado. Creo firmemente que la educación no puede entenderse sin atender a la diversidad ya que la sociedad es variada en todos los ámbitos.

209 12932 CG6a Competencia Básica

Conocer la organización de los colegios de educación primaria y la diversidad de acciones que comprende su funcionamiento.

Para trabajar adecuadamente como maestro/a en un centro escolar es imprescindible disponer previamente de conocimientos en relación a su funcionamiento, las acciones que se desarrollan en él así como cómo los profesionales que actúan dentro de este. Todo ello definirá al centro escolar y repercutirá en el trabajo que se realice con los discentes.

Considero que he alcanzado esta competencia eficientemente ya que he pasado dos largas estancias en dos centros escolares que se diferencian mucho entre sí. Durante el tercer curso del grado, en el año 2013-2014, efectué las prácticas en el CEIPS Echeyde II (Practicum I). En el año 2014-2015, desarrollé el Practicum II y el Practicum de mención en el CEIPS La Salle-La Laguna. Con estas experiencias examiné y participé en la vida de un centro escolar. No obstante, también adquirí conocimientos de las diferentes funciones de los miembros de la comunidad educativa ya que son los responsables de que el colegio funcione. Todo ello, lo

reflejo en el informe de centro Echeyde II y en el informe de centro La Salle- La Laguna, ambos incluidos en las memorias de prácticas (Anexo 16). En los informes, estudié en colaboración con compañeros de prácticas, los objetivos y los principios que enmarcaban y caracterizaban a cada centro a través de la observación directa y del análisis de los documentos, por ejemplo, el Proyecto Educativo de Centro, El Plan de Acción Tutorial o El Plan de Atención a la Diversidad. Me informé también de qué profesionales eran los responsables de estos documentos. Analicé, además, en qué medida se relacionaban estos documentos con el centro y en qué actividades podíamos ver esta relación.

No sólo es importante observar un centro e involucrarse en las acciones del mismo, sino también reflexionar sobre todo ello para proponer mejoras e innovar. Por ello en los diarios, no sólo se cuentan los acontecimientos más relevantes de cada día, sino también propongo posibles soluciones. Esto se puede evidenciar en las memorias de cada centro, que están formadas por los informes de centro, por los correspondientes diarios y las unidades didácticas. En los diarios, comento la actividad de cada día que he pasado en el centro y hago una valoración o análisis, proponiendo posibles soluciones.(Anexo 5, 6 y 16) Además, he dedicado el tiempo que he pasado durante el Practicum II y el Practicum de Mención (el más amplio) a implicarme en diferentes actividades para conocer el centro. En el CEIPS La Salle – La Laguna, se desarrollan múltiples proyectos de los cuales he podido ser partícipe, algunas veces como observadora, otras como un miembro más de la actividad e incluso incluyendo estos proyectos en mis programaciones. He podido aprender, a crear recursos y espacios que permitan festejar diferentes fechas del año (día del libro, semana de los idiomas, carnaval, navidad, etc.).

Como prueba de todo lo anterior, muestro el programa de prácticas (Anexo7), en el que aparece un listado de acciones que he llevado a cabo en el centro en el que he realizado el Practicum II y el Praticum de Mención en Atención a la Diversidad, el CEIPS La Salle- La Laguna.

218 12932 CG10b Competencia Básica

Adquirir hábitos y destrezas para el aprendizaje autónomo y cooperativo y promoverlo entre los estudiantes.

Para desarrollar la labor docente es fundamental ser capaz de trabajar de manera autónoma y colaborativa. La selección de esta competencia, se debe a la importancia que tiene el buen desarrollo del trabajo autónomo y del trabajo cooperativo, para conseguir los objetivos que se pretenden alcanzar con éxito.

En primer lugar, considero que el trabajo cooperativo entre los profesionales que actúan en un centro escolar es vital para el buen funcionamiento del mismo. Solo se responderá a las necesidades del alumnado y se llegará a él si los profesionales colaboran y se nutren

continuamente de los conocimientos que poseen entre sí. Para mejorar el ámbito educativo, es necesario el trabajo conjunto de los distintos profesionales ya que de lo contrario, la educación no progresará sino que sufrirá un estancamiento con consecuencias negativas tanto para el alumnado como para el profesorado. Como apunta Hargreaves (1996) (citado por Santana 2013 p. 246): *La colaboración como principio articulador e integrador de la acción, la planificación, la cultura, el desarrollo, la organización y la investigación han sido propuestos como solución para muchas áreas de problemas educativos y para el perfeccionamiento de la educación.*

Para poner en práctica este principio como maestra, he interiorizado mediante la práctica, numerosas destrezas para trabajar colaborativamente con diferentes compañeros del grado. Para ello, ha sido necesario adoptar una actitud previa, en la cual empatizaba con mis compañeros y animaba a que compartiesen ideas y opiniones. He tratado de integrar todas las aportaciones de los miembros, construyendo grandes productos finales. Otro aspecto importante ha sido mi compromiso con cada propuesta realizada, siendo responsable con mi trabajo e implicándome en el mismo. Para mostrar el resultado de todo ello, se podría destacar los trabajos realizados en el Grado como, por ejemplo, los informes de los distintos centros (Anexo 5, 6 y 16), las diferentes unidades didácticas (Anexo 1, 2, 3, 6, 7), las exposiciones (Anexo 8 y 9), el Plan de Acción Tutorial (Ver anexo 18), los recursos para la materia de Educación Emocional y para la Creatividad (Ver anexo 19, 20 y 21), el informe de PROLEC (Ver Anexo 10), así como infinidad de trabajos realizados durante estos últimos cuatro años como talleres, actuaciones, obras teatrales, actividades muy variadas para el diseño de aprendizajes, juegos, canciones, etc.

En segundo lugar, considero que la metodología de aprendizaje cooperativo en el aula favorece el proceso académico de los discentes en todos los niveles educativos. La ley educativa vigente, LOMCE (2014) apoya esta idea indicando que *“Los centros favorecerán el trabajo cooperativo que permita valorar y aprender de las diferencias, así como impulsar un adecuado desarrollo de la autoestima, la autonomía y la generación de expectativas positivas en el alumnado, en el profesorado y en su entorno social y familiar.”*. En el CEIPS La Salle- La Laguna donde he realizado el Practicum II y el Practicum de Mención de Atención a la Diversidad (2014-2015) se pone en práctica esta metodología. Por ello, poseo actualmente conocimientos sobre las diferentes técnicas que se pueden emplear durante las sesiones de las programaciones. Para evidenciarlo, aportó las dos unidades que he desarrollado en este centro, ambas relacionadas con el aprendizaje cooperativo. En la primera unidad didáctica de Lengua Castellana y Literatura, los alumnos realizaban diferentes actividades en grupo y estas se evaluaron conjuntamente. En cuanto a la segunda, los grupos trabajaron cooperativamente durante toda la unidad ya que todas las actividades propuestas se llevaban a cabo con esta metodología. (Anexo 5 y 6).

Con la asignatura de Educación Emocional (2013-2014) he podido investigar sobre este tema, obteniendo la información de un profesional que trabaja en este centro y pone en práctica esta metodología con sus alumnos. Esta buena práctica, se ha unido a una red creada ese mismo año por las distintas investigaciones de mis compañeros de Grado (Anexo 21).

Sin embargo, aunque considero el aprendizaje cooperativo como una buena práctica educativa también es relevante ser capaz de tener autonomía en el trabajo propio. Además de conseguir las metas de manera conjunta se debe hacer de forma individual. Esto se puede ver en las unidades didácticas desarrolladas durante las prácticas de este curso 2015 (Anexo 5 y 6) las cuales fueron desarrolladas solamente por mí. Demostré, mi capacidad para diseñar una programación, para transmitir conocimientos y para evaluar al alumnado.

Considero, que el aprendizaje cooperativo es una práctica que se debe llevar a cabo en todos los centros escolares por su repercusión positiva. Esta práctica, aportará aprendizajes a los alumnos en su desarrollo vital y también introducirá cambios en la formación de los docentes. Sin embargo, el trabajo colaborativo, en muchas ocasiones, producirá consecuencias negativas. Por ello, el maestro en el aula debe actuar como guía para ayudar a solucionar los conflictos que se originen. Como profesiones, hay que disponer de una actitud positiva ante las opiniones de los otros, favoreciendo el diálogo y el respeto. Como explica Santana (2013 p. 248): *el principio de la colaboración, para aquellos que realmente lo han asumido, puede generar pautas de conducta ciertamente beneficiosas para crear un buen entorno de aprendizaje en los centros (entre el profesorado, entre el alumnado...).* Pero la colaboración no se improvisa, no surge por arte de birlibirloque ni se puede implantar a golpe de reales decretos-leyes. Y, en cualquier caso, *el proceso colaborativo tiene sus luces y sus sombras.* En referencia a esto último, también añade: *Pero aunque la colaboración tenga sus sombras, si se sientan las bases de un buen proceso colaborativo donde "nadie vive de nadie" (del trabajo de otros, sin asumir su parcela de responsabilidad) y todos se puedan enriquecer con los planteamientos, las variadas visiones y las diferentes maneras de acercamiento a la realidad del aula, del centro, etc., entonces, y sólo entonces, estaremos asistiendo a un auténtico desarrollo profesional* (Santana 2013, p. 249).

En conjunto, con la experiencia vivida, he conseguido alcanzar esta competencia ya que soy capaz de trabajar en colaboración con otros docentes y sé transmitir a los alumnos cómo deben llevarlo a cabo en el aula para trabajar los contenidos. Por otra parte, también conozco la forma de trabajar individualmente, manifestando así mi autonomía, mi responsabilidad y mi capacidad de reflexión. Asimismo, he fomentado en los alumnos hábitos para que sean capaces de conseguir sus objetivos de manera individual, no atendiendo a la rivalidad sino a la consecución de valores relacionados con el trabajo personal como la iniciativa, la responsabilidad, la creatividad, la implicación, etc.

226 12932 CE4 Competencia específica

Orientar los procesos de enseñanza y aprendizaje para "aprender a sentir", "aprender a estar", y "aprender a hacer".

Los alumnos, desde las primeras edades, deben ir tomando conciencia de la importancia de madurar y de desarrollarse como personas, que posteriormente, con su salida del centro escolar,

actuarán en la sociedad autónomamente. Esta competencia tiene su relevancia debido a que la educación no sólo se trata de inculcar a los alumnos numerosos contenidos, sino de hacerlos capaces de desarrollarse con éxito más allá de la escuela. Por lo tanto, los alumnos deben aprender a sentir, a estar y a hacer en los centros escolares, para que posteriormente sean capaces de hacerlo en la sociedad a la que se enfrentarán. Consiste, en educar a personas libres, a alumnos preparados para todo tipo de situaciones, haciendo que día a día potencien sus capacidades. Asimismo, deben entender que somos seres humanos que vivimos en sociedad por lo que hay que saber comportarse y relacionarse de manera adecuada en ella.

Como indican Cantón, Cortés y Cantón (2011, p. 102): *La competencia emocional (inteligencia emocional), la conforman una serie de componentes, entre los que se incluyen la expresividad emocional, el conocimiento de los propios estados emocionales, la capacidad para identificar las emociones de los otros, el uso de términos emocionales de forma social y culturalmente apropiada, la capacidad de empatizar con las experiencias emocionales de los otros, la comprensión de la diferencia entre estados emocionales internos y las expresiones externas, la capacidad de manejo y control de las emociones, el aprendizaje de las expectativas sociales y culturales sobre la expresión de las emociones en diferentes situaciones y relaciones, y la aceptación individual de su experiencia emocional.*

Estos componentes son necesarios para que los individuos puedan vivir en sociedad, los cuales el alumnado debe aprender en la escuela. Es esencial que los maestros de Primaria comiencen a desarrollar actitudes que favorezcan la adquisición de la inteligencia emocional, mediante recursos y estrategias que motiven al alumnado de estas edades. Serán los encargados de despertar en los alumnos la sensibilidad para trabajar valores como la empatía, el respeto, el compromiso, la solidaridad, etc. Cuando surjan conflictos, será importante que los docentes actúen como guías y mediadores en el proceso de resolución, haciendo que pongan en práctica la inteligencia emocional. Es importante, que se cree una buena base emocional que favorezca el desarrollo de los escolares, facilitando así el desarrollo evolutivo que experimentarán durante su paso por el centro.

La presente competencia, se encuentra, relacionada directamente con la realización en el curso 2013-2014 de un Plan de Acción Tutorial (PAT) anual (Anexo 17) en la asignatura de Acción Tutorial. Aunque este documento es elaborado por el Departamento de Orientación, es necesario que un maestro conozca el proceso de elaboración en cual puede transmitir sus propuestas y participar, además de conocer cómo realizar las sesiones. La tutoría, es un espacio donde el maestro puede transmitir un gran número de aprendizajes a sus alumnos. Por lo tanto, el correcto desarrollo de la acción tutorial no sólo recae en la figura del orientador sino también en la del maestro. Como se expone en el artículo 10 de la LOMCE (2014) en relación a la acción tutorial: *La acción tutorial formará parte de la actividad docente de todo el profesorado y consistirá en la atención tanto personalizada como grupal al alumnado y a sus familias, de manera que se posibilite el éxito escolar y se ofrezcan las mejores opciones para el desarrollo personal de los niños y las niñas, como individuos y como parte de una comunidad.*

Con el PAT que he creado (realizado de forma cooperativa), se expresa la importancia de la tutoría y se crea un plan con numerosos recursos y actividades. Concretamente, se seleccionaron para su elaboración tres de los cinco ámbitos que se trabajan en la tutoría:

“aprender a ser persona”, “aprender a convivir” y “enseñar a tomar decisiones”. En cada uno de ellos se trabajan, a través de actividades lúdicas, valores y normas necesarias para conseguir alcanzar los principios de estos ámbitos. En este curso, se realizó también un trabajo teórico (Anexo 18) en el que se destacaban los aspectos más significativos de la tutoría como los aspectos legislativos y organizativos, un breve recorrido histórico por las leyes, los ámbitos de actuación, el papel de los profesionales, etc.

En la LOMCE (2014), en el anexo 3º, se indica: *La Educación Emocional y para la Creatividad se incorpora como área en el currículo de la Educación Primaria de la Comunidad Autónoma de Canarias y su finalidad, eminentemente educativa, es validar el papel que desempeñan los aspectos del mundo emocional y creativo en relación con los contenidos curriculares como proceso y parte que garantizan la educación integral de la persona. Así, el alumnado encuentra en la escuela un espacio y un tiempo que contribuye al desarrollo de las competencias, tanto desde la conciencia y la regulación emocional como desde la creatividad.*

Como indica la LOMCE (2014), con esta nueva asignatura, los alumnos pueden experimentar sentimientos y emociones que capacitarán al alumnado para actuar a lo largo de la vida. Los sentimientos y las emociones, nos condicionarán en todo momento a la hora de tomar decisiones y actuar. Por ello, la reflexión sobre las emociones propias será necesaria y repercutirá en la manera en la que los alumnos hagan y convivan en el centro escolar. En esta nueva asignatura, se trabaja también la creatividad con los alumnos, factor que se debe fomentar en los centros escolares en todas las asignaturas. Sin embargo, el maestro será el responsable de crear el espacio y disponer de los recursos necesarios para que esta materia tenga lugar en el aula.

Esta competencia se puede evidenciar con los recursos y conocimientos que tengo al cursar la asignatura de Educación Emocional en el Grado (2013-2014). Con la “Receta Socioafectiva” (Anexo 18) se trabajan las emociones de una forma innovadora, a través de la cocina. Se trata de atribuir a cada ingrediente un valor o una emoción que se quiera trabajar, además de dar significado a los instrumentos que utilizamos para cocinar y a las acciones empleadas. Finalmente, se comerá lo que se ha preparado y de esta forma se interiorizará lo aprendido. Durante esta dinámica, el maestro debe hacer una reflexión adecuada y utilizar las actividades precisas para que se entienda lo transmitido. Con todo esto, los alumnos no solo están aprendiendo a sentir sino también a hacer. Otra forma de poner en práctica esta asignatura es mediante una “Metáfora Vivencial” (Anexo 19). Con esta experiencia, el grupo-clase simula una serie de acciones programadas previamente por el maestro. Esta simulación pretende, a través de juegos, actividades lúdicas y representaciones, que surjan en los alumnos sentimientos y emociones con los que pueden reflexionar sobre la situación que se les plantea.

El aprendizaje cooperativo, es otra manera de enseñar a los alumnos a desarrollar durante las sesiones estos aspectos. Con esta interesante metodología, “aprenderán a hacer”, ya que aprenderán a trabajar en grupo y a superar de esta manera las tareas que se les propongan. Por lo tanto, tendrán que saber estar, conocer cómo deben comportarse en grupo con los compañeros. De manera inevitable surgirán, a su vez, sentimientos con los que los alumnos tendrán que lidiar. Se fomentará, por tanto, el aprendizaje de valores ya que los alumnos experimentarán diversas emociones, aprendiendo a sentir. A través de una pequeña

investigación propuesta por la asignatura de Educación Emocional, pude aprender todos estos conocimientos. En consecuencia, pude concluir que el aprendizaje cooperativo es una buena práctica que favorece el aprendizaje de múltiples contenidos, fomentando aprendizajes que los ayuden a desenvolverse en diferentes ámbitos. Junto a mis compañeros de grado, en esta optativa, creamos una red de buenas prácticas de la isla de Tenerife, en la que se incluían vídeos de maestros explicando la acción específica que realizaban en sus aulas. A este conjunto de excelentes prácticas se sumó la que realicé concretamente a un maestro del colegio La Salle-La Laguna que ponía en práctica durante sus clases la metodología de aprendizaje cooperativo. Para ello, entrevisté al maestro y grabé un vídeo para que quedase constancia de su valoración sobre su trabajo. (Anexo 20)

Finalmente, afiancé y amplié mis conocimientos sobre la nueva asignatura de Educación Emocional y para la Creatividad, formándome en la “IV Escuela de Verano de Educación Creativa: “Recursos metodológicos para la Educación Emocional y de la Creatividad”. Con esta breve formación, adquirí numerosas habilidades y recursos para emplear en el desarrollo de esta materia. (Anexo 21)

Esta competencia se puede evidenciar también con las unidades didácticas que he realizado durante el Practicum II y el Practicum de Mención de Atención a la Diversidad (Anexo 5 y 6), que ha mencionado anteriormente y en las que el diseño se ha llevado a cabo teniendo en cuenta que los alumnos “sean capaces de hacer”, “sean capaces de estar” y “capaces de sentir”.

Considero, por tanto, que estoy capacitada para desarrollar esta competencia, no sólo en las áreas de Tutoría y Educación Emocional, sino en todas las demás materias ya que dispongo de recursos para ello.

Conclusiones

Para que un maestro desarrolle su profesión adecuadamente debe haber adquirido en su formación un gran número de competencias, que posteriormente llevará a la práctica, innovando y mejorando el ámbito educativo.

El diseño, la planificación, la puesta en práctica y la evaluación de los aprendizajes son la parte central del trabajo de un maestro. Debido a su importancia, debe conocer qué instrumentos utilizar, qué recursos introducir en las sesiones y cómo transmitir los conocimientos de forma que sean acogidos por los alumnos. Esta competencia se verá reflejada en las sesiones que origine en el aula, en los proyectos del centro, en las actividades del colegio, etc. Si un maestro no es capaz de llevar a cabo esta tarea su profesión carece de formación ya que no será posible que trabaje en un centro educativo.

En los centros escolares, al igual que en la sociedad, existe una gran variedad de individuos con diferentes características. Un docente, debe tener presente en todo momento, que los grupos a los que impartirá clase no serán nunca homogéneos. Teniendo en cuenta esto, será necesario enfrentarse a un gran número de niños diferentes entre sí, con gustos e intereses distintos, contextos de procedencia diversos, variedad de capacidades, déficits, etc. Por tanto, antes de actuar, deberá tener un amplio conocimiento de las distintas características, discapacidades y dificultades de aprendizaje que existen. Los maestros, serán los encargados de garantizar la igualdad de oportunidades, de acceso a la educación y de inclusión de todos sus alumnos. Para ello, deberá conocer cómo adaptar el curriculum de forma personalizada a los alumnos, respondiendo a cada una de sus necesidades. Es decir, tendrá que estar capacitado para diseñar y evaluar aprendizajes que tengan en cuenta las necesidades que existan en el grupo de escolares, disponiendo de los recursos e instrumentos indicados.

Para desempeñar sus funciones, el maestro actuará de dos maneras distintas, individualmente o en colaboración con otros profesionales del ámbito educativo. En los momentos precisos, el docente deberá ser capaz de trabajar solo, demostrando su autonomía y su responsabilidad con su trabajo. En otras situaciones, será necesario que trabaje cooperativamente con el resto de profesionales del sector educativo para conseguir diferentes objetivos. En relación a los alumnos, será importante que aprendan, desde edades tempranas, a trabajar cooperativamente, de forma que se adquieran los aprendizajes con esta metodología.

El contexto educativo repercutirá en el trabajo de los maestros, influyendo en el aprendizaje del alumnado. Es necesario, que se conozca en profundidad el centro escolar en el que se actúa, adaptando así los contenidos que se van a impartir. Además, el maestro debe conocer cuáles son sus funciones, que profesionales están implicados en el centro educativo, los horarios, las normas y los documentos educativos para ser partícipe, en la medida de lo posible, en las actividades del centro.

Los alumnos, no son individuos que sólo deban poseer un gran número de conocimientos teóricos que abarque diferentes temáticas. Los alumnos deben salir de la escuela siendo personas capacitadas en todos los ámbitos y que actúen con autonomía. Para esto, los maestros

deben favorecer en el aula actividades prácticas que permitan adquirir los contenidos de la manera más real posible. Será fundamental, que se trabaje el aprendizaje de los valores y de las emociones, dando lugar a actividades y ejercicios que propicien el conocimiento propio y ajeno.

Finalmente, los maestros de Educación Primaria deben adquirir numerosos aprendizajes y ser capaces de ponerlos en práctica de un modo eficaz.

Valoración personal

Cuando era una niña soñaba con ser maestra. Mi madre siempre recuerda cómo en casa jugaba a “la escuela”. Mi maestra de infantil, aún cuenta cómo en el colegio organizaba a todos los niños que estaban en mi clase, los ayudaba con sus tareas e incluso a vestirse. Mi abuela, analfabeta, sigue recordándome cómo intentaba enseñarla a leer con sólo 8 años. Después de la larga formación académica, he conseguido obtener la titulación que me acredita como maestra de Educación Primaria. Ahora, cuando “ya no soy tan niña”, sigo soñando con ser maestra.

Ser maestro es una profesión que, poco a poco, con el tiempo, ha ido desvalorizándose. Es frecuente, que la sociedad, de mayor relevancia a otras profesiones que consideran más importantes e influyentes. Mi opinión ante esto es muy distinta, ya que considero que un maestro es una figura destacable en la sociedad, que permite formar a las generaciones del futuro, inculcándole conocimientos y valores, definiéndolos como personas. Así, considero que cualquier persona no está capacitada para desarrollar esta profesión. Para ser un buen maestro, se debe poseer habilidades que permitan formar a los niños de manera que se potencien todas sus capacidades, teniéndolos en cuenta y ayudándolos a afrontar los obstáculos que se les presenten. Ser maestro supone ser paciente, perseguir utopías, y hacer posible lo que aparentemente es imposible. Por tanto, para esta profesión hace falta mucho más que un gran número de conocimientos, es necesario disponer de una gran variedad de cualidades personales que son las que harán posible llegar a los alumnos, que es lo que se pretende finalmente con la enseñanza.

Durante estos cuatro años en la Universidad de La Laguna, cursando el Grado en Maestro en Educación Primaria, he sido capaz de adquirir un gran número de conocimientos que, posteriormente, he tenido la oportunidad de poner en práctica. Con este tiempo de formación, en el que he podido vivir numerosas experiencias, he adoptado una actitud frente a la educación, caracterizada por un pensamiento propio. En este documento, he mencionado cinco competencias que he adquirido de un modo significativo durante estos últimos cuatro años. Aunque, por motivos de espacio, no he podido seleccionar un mayor número de estas, he sido capaz de adquirir destrezas que me permiten poner la mayoría en práctica.

En este momento, cuando se acaba mi formación, es necesario conocer las carencias y habilidades de las que dispongo, así como plantearme mi acción educativa en un futuro. El Trabajo Fin de Grado, me ha ofrecido la oportunidad de pararme a reflexionar sobre mi transcurso por el Grado y de evaluarme como futura maestra. Para ser una buena profesional, es fundamental ser consciente de mis límites y posibilidades, ya que me permitirá definirme. En mi opinión, he finalizado el Grado, disponiendo de múltiples recursos y estrategias que podré utilizar en mi profesión. Como maestra, debo mencionar, mi creatividad para responder a los intereses del alumnado así como la capacidad de adaptación a diversas situaciones. Por otra parte, soy capaz de identificar las necesidades que presentan los alumnos y de responder a las mismas, creando espacios de aprendizaje útiles y atendiendo a la diversidad en las aulas. Considero, que trabajar actividades relacionadas con las habilidades, las emociones y los valores es esencial, por lo que estoy preparada para llevarlas a cabo. En relación a mis

capacidades personales, se podría destacar mi responsabilidad, perseverancia, paciencia, dedicación e implicación en todos los ámbitos.

Sin embargo, tengo que admitir, que existen numerosos aspectos que aún debo perfilar. En primer lugar, considero que desconozco el uso fluido de otra lengua que no sea la materna, por lo que es imprescindible que sea capaz de desenvolverme en otra distinta a la propia. Me gustaría próximamente, aprender la lengua inglesa, pues aunque ha estado presente a lo largo de mi formación académica desde la escuela, no he sido capaz de adoptarla completamente. Otro aspecto relevante es mi incapacidad a la hora de resolver conflictos graves entre los alumnos de Educación Primaria. En la poca experiencia que he tenido en los centros, no se han producido incidentes graves, por lo que no me he enfrentado directamente a este tipo de situaciones. En las diferentes asignaturas del Grado, no hemos profundizado en este tema, tratándolo de forma muy general. Por tanto, considero que tengo que formarme en esto ya que en un centro escolar los conflictos están a la orden del día y se debe responder a ellos adecuadamente. Otro tema que considero importante y en el que no he hecho mucho hincapié durante la carrera es la investigación. Conocer diferentes autores, pensamientos y metodologías favorece la práctica docente. En relación a ello, con la finalización del grado, será importante que dedique algún tiempo a indagar sobre toda la temática relacionada con la educación.

Por último, me gustaría recordar una de las frases célebres que dedicó Nelson Mandela a la educación:

La educación es el arma más poderosa que puedes usar para cambiar el mundo. La educación es el gran motor del desarrollo personal. Es a través de la educación que la hija de un campesino puede ser médico, que el hijo de un minero puede llegar a ser cabeza de mina, que el descendiente de unos labriegos puede llegar a ser el presidente de una gran nación. No es lo que nos viene dado, sino la capacidad de valorar lo mejor que tenemos, lo que nos distingue a una persona de otra.

Referencias bibliográficas

Cantón-Duarte, J., Cortés M^a. R. y Cantón, D. (2011). *Desarrollo socioafectivo y de la personalidad*. Madrid: Alianza.

Cuetos, F., Rodríguez, B., Ruano, E., (1998). *Prolec. Evaluación de los procesos lectores de los niños de Educación Primaria*. Madrid: TEA.

Currículo de Educación Primaria (Decreto 126/2007, de 24 de mayo, por el que se establece la ordenación y el currículo de la Educación Primaria en la Comunidad Autónoma de Canarias). *Boletín Oficial de Canarias*, n^o 112, 2007, 6 de junio.

Currículo de Educación Primaria. (Decreto 89/2014, de 1 de agosto, por el que se establece la ordenación y el currículo de la Educación Primaria en la Comunidad Autónoma de Canarias). *Boletín Oficial de Canarias*, n^o 156, 2014, de 13 de agosto.

Ley Orgánica de Educación (LOE). (Ley Orgánica 2/2006, 3 de mayo). *Boletín Oficial del Estado*, n^o 106, 2006, 4 de mayo.

Ley Orgánica para la Mejora de la Calidad Educativa (LOMCE) (Ley Orgánica 8/2013, 9 de diciembre). *Boletín Oficial del Estado*, n^o 295, 2013, 10 diciembre

Santana, L. E. (2013). *Orientación educativa e intervención psicopedagógica. Cambian los tiempos, cambian las responsabilidades*. Madrid: Pirámide.

Anexo 1:

Unidad didáctica: Mercado Municipal



El Mercado Municipal

Unidad didáctica

Didáctica de las Ciencias Sociales I

Unidad didáctica:
“Mercado Municipal”

Tras la creación del grupo de trabajo, cuyos componentes son:

- Ledesma González, Celia María. (coordinadora)
- León Aguiar, Laura
- López Afonso, Ingrid
- Luna Cabrera, José Antonio
- Marrero Morales, Rosalba (secretaria)
- Martín Alonso, Iván

Forman el grupo denominado “Plátano Canario”, haciendo referencia al producto más destacado dentro del tema que abordaremos en esta unidad didáctica: ***El Mercado Municipal de San Cristóbal de La Laguna.***

La venta ambulante callejera era la única forma de mercado que poseía La Laguna a comienzos del s. XIX, aunque en ocasiones algunas de sus plazas se utilizaban como lugares de comercio. Los propios vendedores ambulantes reclamaban constantemente licencias para poder instalarse en algunas de las calles y plazas de la ciudad.

En 1801 se debate la urgencia de tener un sitio fijo para la venta de frutos y reparto de plan para el público. Ya antes, había existido un proyecto de recova, pero no se habían puesto de acuerdo en el lugar para instalarla, aunque lo que sí se tenía claro es que la recova supondría no solo un bien público sino una gran fuente de ingresos para La Laguna.

En 1812, a los vendedores de pescado salado se les permitió instalarse en la calle Herradores debido a la insistencia de estos para instalarse en la plaza de Los Remedios.

La necesidad de que La Laguna contase con un espacio fijo de venta se mantiene durante años y da lugar a diversas propuestas para instalar la recova o mercado; algunas de estas propuestas fueron la “Casa de la Maroma” en la Calle de la Carrera u otra casa en la misma calle que estaba en ruinas, proyecto que se descartó porque la reforma era muy costosa y porque además la planta baja de la casa estaba habitada.

Paralelamente a esto, quedaba en evidencia el mal estado de la carnicería que estaba situada en una de las dependencias de los graneros del Cabildo, edificio que se encontraba en la Plaza del Adelantado y que también necesitaba una reforma urgente, y que se convierte en un objetivo prioritario del Consistorio.

El proyecto de creación de una recova se paralizó durante 20 años y volvió a retomarse en 1840 cuando se abre un expediente para la construcción en la ciudad de una recova que permita unificar las ventas de carne, pescado, fruta y resto de productos en un mismo sitio. La elección del lugar fue el edificio de los graneros; la obra se definió como prioritaria pero, la falta de fondos hizo que se llevase a cabo un llamamiento público para lograr la aportación económica de los vecinos.

El proyecto no se inicia hasta 1842, pero de nuevo en el tema económico se produce un fracaso, ya que se realiza una subasta y solamente hay un único postor que impone una serie de condiciones que no son aceptadas. Y así en 1843 se abre otro proyecto para reformar los graneros y poder hacer la Recova de la ciudad.

En este nuevo proyecto se pretende reformar el suelo, crear doce cubículos para los puestos de ventas con marcos de luz y un pozo e desagüe y construir una fachada. Esto pone en evidencia que la construcción de una recova quedó en una simple reforma del granero, que más tarde volvía a presentar un avanzado estado de deterioro.

Finalmente en 1881 se abre un nuevo expediente para la construcción de un mercado debido a la ruina total del edificio, que había sido devastado por un incendio el año anterior. Este mercado será el que posea la ciudad definitivamente y no sufre modificaciones hasta mediados del siglo XX. Momento en el que se llevan a cabo algunas remodelaciones que no terminan hasta 1958.

Y así es como tras casi un siglo de intentos fallidos La Laguna consigue su mercado ubicado donde antiguamente se encontraban los graneros municipales, en uno de los frentes de la Plaza del Adelantado. Esta ubicación era adecuada ya que detrás del mercado se situaba el barranco popularmente llamado Las Carnicerías utilizado como matadero, y además tenía un cauce de agua importante. Por otro lado la Plaza del Adelantado constituía el lugar central de la actividad ciudadana.

Por último podemos decir que, que Laguna se hubiese planteado tener un mercado municipal desde 1801 produce un cierto asombro ya que demuestra un avance en las mentalidades de la época así como una apuesta por la higiene. Algo no habitual a principios de s. XIX.

En la actualidad el Mercado de La Laguna se encuentra ubicado en la Plaza del Cristo; este traslado se produjo en el año 2007 debido a la aparición de unas grietas que ponían en peligro la estructura del edificio. La ubicación en este lugar es provisional; además se ha realizado un concurso para decidir la nueva imagen del edificio cuando finalmente lo reubiquen.

Haciendo referencia a dicha información nos disponemos a realizar una unidad didáctica dirigida al **segundo ciclo de Primaria**. El tiempo estimado para tratar el tema es de 1 semana, dedicándole 4 sesiones.

Los objetivos y contenidos que abordaremos, extraídos del Boletín Oficial de Canarias (Currículum de Primaria) número 112 del miércoles 6 de Junio de 2007, para el segundo ciclo de Primaria en el área de Conocimiento del Medio natural, social y cultura son los siguientes:

Objetivos

1. Identificar los principales elementos del entorno natural, social y cultural, utilizando fuentes diversas con especial atención a la Comunidad Autónoma de Canarias, analizando su organización, sus características e interacciones y progresando en el estudio de áreas cada vez más amplias.
3. Participar en actividades de grupo adoptando un comportamiento constructivo, responsable, crítico y cooperativo, respetando los principios básicos del funcionamiento democrático y apreciando la contribución de las instituciones y organizaciones democráticas al progreso de sociedad.
5. Analizar y expresar algunas manifestaciones de la intervención humana en el medio, adoptando en la vida cotidiana un comportamiento respetuoso con este y con el patrimonio natural y cultural, contribuyendo a su conservación y mejora, con especial atención a la Comunidad Autónoma de Canarias.
11. Conocer y valorar el medio natural y la diversidad de animales y plantas, así como los usos que las personas han hecho y hacen de los seres vivos, prestando una atención especial a los del Archipiélago canario.

Contenidos:

II. La diversidad de los seres vivos

6. La agricultura, la ganadería y la pesca. Estudio de algunos cultivos presentes en el archipiélago canario, así como la de la cría de algunas especies.

IV. Personas, cultura y organización social.

6. Identificación y valoración de las manifestaciones culturales de Canarias, como elementos de identidad y cohesión social. Conocimiento y respeto de otras culturas presentes en el entorno.

7. Bienes y servicios para la satisfacción de las necesidades humanas. Descripción de un servicio básico o del origen, transformación y comercialización de algún producto canario (plátanos, tomates...)

V. Cambios en el tiempo.

3. Aproximación a sociedades de algunas épocas históricas y a la historia de Canarias a partir del conocimiento de aspectos de la vida cotidiana.

5. Identificación de costumbres y manifestaciones culturales, locales e insulares (fiestas, gastronomía, pintura, música, deportes autóctonos, etc.) y su evolución en el tiempo.

Metodología

Para tratar el tema al que vamos a dedicar la unidad didáctica se ha diseñado un cuadernillo. Este instrumento de trabajo se repartirá a cada uno de los alumnos, para que lo tengan como referencia en todo momento en cada una de las sesiones. Se plantearán una serie de actividades

que permitirá al alumno reflexionar y exponer su opinión además de iniciarse en la investigación.

1º sesión

Nombre de la actividad: “Conocimientos previos”

Objetivo de la actividad: Extraer los conocimientos previos del alumnado relacionados con Mercado Municipal de La Laguna.

Objetivos:

1-Identificar los principales elementos del entorno natural, social y cultural, utilizando fuentes diversas con especial atención a la Comunidad Autónoma de Canarias, analizando su organización, su características e interacciones y progresando en el estudio de áreas cada vez más amplias.

3-Participar en actividades de grupo adoptando un comportamiento constructivo, responsable, crítico y cooperativo, respetando los principios básicos del funcionamiento democrático y apreciando la contribución de las instituciones y organizaciones democráticas al progreso de sociedad.

Contenidos:

IV. Personas, cultura y organización social.

7. Bienes y servicios para la satisfacción de las necesidades humanas. Descripción de un servicio básico o del origen, transformación y comercialización de algún producto canario (plátanos, tomates...)

Desarrollo de la actividad:

En esta primera sesión queremos acercar al alumnado al tema que vamos a tratar: El Mercado. Para ello, se tomarán los diez primeros minutos para que en su cuadernillo redacten la definición que cada uno crea conveniente.

Los veinte minutos siguientes y una vez que todos los alumnos y alumnas hayan terminado se abrirá un debate en la clase. Cada participante irá exponiendo libremente cuál es su concepto de lo que es un mercado y de lo que allí se hace. El profesor intervendrá en cada momento para dirigir el coloquio y formular algunas de las siguientes preguntas:

- ¿Con que frecuencia visitan el mercado?
- ¿Cuántos productos hay en casa comprados del mercado?
- ¿Alguien de la familia trabaja en el mercado? ¿Quién?
- ¿Qué es lo que más les gusta del mercado?
- ¿De dónde vienen los productos del mercado?

A continuación, el alumnado tendrá que realizar el primer trabajo de investigación de la unidad didáctica. El maestro explicará la información que deben preguntar y buscar en casa (con la familia) sobre el tema. Con esta tarea, se pretende fomentar en los alumnos la curiosidad y la

comunicación con sus familiares. A través de las narraciones de padres, abuelos y demás familiares aprenderán diferentes cuestiones que luego podrán exponer a todos sus compañeros y enriquecerse de los comentarios de los demás. Esta parte durará aproximadamente quince minutos.

El tiempo restante lo utilizará el profesor para explicar lo que se va a hacer en las próximas sesiones.

Material:

- Cuadernillo de trabajo.
- Lápiz y goma.

2º Sesión

Nombre de la actividad: “¡Visitamos el Mercado!”

Objetivo de la actividad: Conocer el Mercado Municipal de San Cristóbal de la laguna, así como los diferentes productos y su procedencia.

Objetivos:

1. Identificar los principales elementos del entorno natural, social y cultural, utilizando fuentes diversas con especial atención a la Comunidad Autónoma de Canarias, analizando su organización, sus características e interacciones y progresando en el estudio de áreas cada vez más amplias.

3. Participar en actividades de grupo adoptando un comportamiento constructivo, responsable, crítico y cooperativo, respetando los principios básicos del funcionamiento democrático y apreciando la contribución de las instituciones y organizaciones democráticas al progreso de sociedad.

5. Analizar y expresar algunas manifestaciones de la intervención humana en el medio, adoptando en la vida cotidiana un comportamiento respetuoso con este y con el patrimonio natural y cultural, contribuyendo a su conservación y mejora, con especial atención a la Comunidad Autónoma de Canarias.

11. Conocer y valorar el medio natural y la diversidad de animales y plantas, así como los usos que las personas han hecho y hacen de los seres vivos, prestando una atención especial a los del Archipiélago canario.

Contenidos:

II. La diversidad de los seres vivos

6. La agricultura, la ganadería y la pesca. Estudio de algunos cultivos presentes en el archipiélago canario, así como la de la cría de algunas especies.

IV. Personas, cultura y organización social.

6. Identificación y valoración de las manifestaciones culturales de Canarias, como elementos de identidad y cohesión social. Conocimiento y respeto de otras culturas presentes en el entorno.

7. Bienes y servicios para la satisfacción de las necesidades humanas. Descripción de un servicio básico o del origen, transformación y comercialización de algún producto canario (plátanos, tomates...)

V. Cambios en el tiempo.

3. Aproximación a sociedades de algunas épocas históricas y a la historia de Canarias a partir del conocimiento de aspectos de la vida cotidiana.

5. Identificación de costumbres y manifestaciones culturales, locales e insulares (fiestas, gastronomía, pintura, música, deportes autóctonos, etc.) y su evolución en el tiempo.

Desarrollo de la actividad:

Para llevar a cabo esta segunda sesión se ha pensado en una visita al Mercado Municipal de San Cristóbal de La Laguna. De esta forma, el alumnado podrá comprender mejor los contenidos tratados, ya que será beneficioso para ellos el que se acerquen al lugar, propiciando un aprendizaje vivencial y significativo. El horario de inicio de esta actividad es a las 9:00 de la mañana, hora en la que se saldrá del Centro en guagua.

En un primer momento, se sentará a los alumnos en la Plaza del Adelantado, donde se expondrá lo que han hecho con sus familias (actividad del día anterior). A continuación, el maestro les narrará la historia del Mercado Municipal de esta ciudad, contestando a las posibles dudas que les puedan surgir.

Una vez finalizada la primera parte se comenzará la marcha a pie por el casco de La Laguna para llegar a la Plaza del Cristo. En este recorrido el alumnado podrá observar multitud de edificaciones nobiliarias y populares del casco histórico de la ciudad, todas ellas cargadas de historias y anécdotas de tiempo de antaño.

Una vez situados en el Mercado se realizará una pequeña visita dirigida por el guía que se encuentra en el recinto. A continuación, se les planteará la actividad número dos del cuadernillo, donde se encuentra un pequeño cuestionario que deben responder con información extraída del lugar.

Para finalizar la visita se reunirá a todos los asistentes y se volverá en guagua al colegio.

Esta visita durará toda la mañana volviendo aproximadamente a las 13.00 h, indicando previamente en un aviso traer desayuno para la media mañana.

Material:

- Cuadernillo de trabajo
- Lápiz y goma.

3º sesión

Nombre de la actividad: “¡Elaboramos el mercado en clase!”

Objetivo de la actividad: Elaborar en clase un pequeño mercado.

Objetivos:

3. Participar en actividades de grupo adoptando un comportamiento constructivo, responsable, crítico y cooperativo, respetando los principios básicos del funcionamiento democrático y apreciando la contribución de las instituciones y organizaciones democráticas al progreso de sociedad.

Contenidos:

IV. Personas, cultura y organización social.

6. Identificación y valoración de las manifestaciones culturales de Canarias, como elementos de identidad y cohesión social. Conocimiento y respeto de otras culturas presentes en el entorno.

7. Bienes y servicios para la satisfacción de las necesidades humanas. Descripción de un servicio básico o del origen, transformación y comercialización de algún producto canario (plátanos, tomates...)

Desarrollo de la actividad:

Los alumnos ya han observado los diferentes puestos que se encuentran en el mercado. Por ello, se va a elaborar un pequeño mercado en la clase para así, profundizar más en el tema.

Se le dedicarán los primeros diez minutos de la clase para comentar la experiencia y algunas cuestiones del cuadernillo del día anterior.

Durante el resto de la clase se montará el pequeño mercado que simularemos en clase. Se dividirá a la clase según el número total de alumnos. Cada grupo, se situará en cada rincón del aula y se le asignará un puesto significativo del mercado (floristería, carnicería, frutería...). A cada grupo se le proporcionarán diferentes recortables (incluidos en el cuadernillo) que tengan que ver con el puesto del mercado que les ha tocado. Por ejemplo, el grupo que represente a la panadería, panes y dulces. Los alumnos deberán pintar y recortar los productos para exponernos y montar el puesto con cartulinas y cajas que también se les dará. Además, también escribirán las características más representativas de cada puesto en un mural realizado en una cartulina.

En los últimos quince minutos y una vez finalizada la elaboración de los puestos, cada grupo tendrá que exponer lo que ha realizado tanto en la cartulina como en la elaboración del puesto.

Cada alumno, como tarea para casa, escribirá en el cuadernillo lo que ha realizado durante esta sesión.

Materiales:

- Lápices, rotuladores y goma.
- Cartulinas.
- Cajas de cartón.

4º sesión:

Nombre de la actividad: “¡Compramos y vendemos!”

Objetivo de la actividad: Interactuar con los compañeros simulando el contexto del mercado.

Objetivos:

3. Participar en actividades de grupo adoptando un comportamiento constructivo, responsable, crítico y cooperativo, respetando los principios básicos del funcionamiento democrático y apreciando la contribución de las instituciones y organizaciones democráticas al progreso de sociedad.

Contenidos:

IV. Personas, cultura y organización social.

7. Bienes y servicios para la satisfacción de las necesidades humanas. Descripción de un servicio básico o del origen, transformación y comercialización de algún producto canario (plátanos, tomates...)

IV. Personas, cultura y organización social.

5. Identificación de costumbres y manifestaciones culturales, locales e insulares (fiestas, gastronomía, pintura, música, deportes autóctonos, etc.) y su evolución en el tiempo.

Desarrollo de la actividad:

Una vez montados los puestos en clase y manteniendo la conexión con la actividad anterior, los alumnos comprarán y venderán en la clase.

El grupo de alumnos se pondrá de acuerdo para asignar a cada puesto uno o dos vendedores. El resto de compañeros actuarán como personas que compran en el mercado de manera cotidiana. Se les proporcionará además dinero en forma de papel para que lo usen en sus compras. Todo ello tendrá una duración de veinte minutos.

En los siguientes diez minutos, se realizará en clase un pequeño diálogo sobre la experiencia y sobre los problemas que han encontrado. Puede ser que no se hayan dado buenos comportamientos o que por el contrario los vendedores hayan sido amables por lo que será un momento de reflexión importante para el grupo.

En el tiempo que queda, se les pedirá a los alumnos que realicen una redacción en la cual deberán incluir los siguientes aspectos:

- Lo que has aprendido del mercado, lo más representativo.
- Lo que más te ha gustado.
- Lo que has vivido en clase.
- Reflexión de los propios alumnos sobre el tema (lo que se cambiaría, lo que se vió mal, lo que estaba bien...)

Mediante esta redacción se evaluará los conocimientos adquiridos por el alumno y será realizada en el cuadernillo. Además, podrán dibujar y decorar la redacción a su gusto.

Material:

- Lápiz y goma.

- Cuadernillo
- Colores.

Evaluación

El método de evaluación que utilizaremos estará orientado a evaluar la práctica y reflexión de los alumnos. Por ello, se utilizará por un lado una ficha de observación en las sesiones, donde se reflejarán las conductas que se tendrá en cuenta en cada uno de los alumnos. Por otro lado, se corregirá el cuadernillo que se le ha entregado a cada alumno.

A continuación se incluye un ejemplo de la hoja de observación:

<i>Conductas observadas:</i>		
	<i>Si</i>	<i>No</i>
Realiza las tareas adecuadamente		
Participa en las actividades propuestas		
Tiene un comportamiento adecuado		
Respeto a los demás compañeros y sus opiniones.		
Se comporta adecuadamente según el contexto.		
Tiene iniciativa para investigar		
Muestra interés sobre el tema		
Reflexiona y hace juicios propios sobre el tema.		

Es capaz de diferenciar los distintos puestos del mercado.		
Es creativo, organizado e innovador para crear las propuestas (murales, puestos)		

Anexo 2:

**Cuadernillo de la
unidad didáctica
“Mercado
Municipal”**



Actividad 1. Piensa, reflexiona y dibuja"



¿Qué es un mercado?



Pregunto a mi familia acerca de nuestro mercado más cercano.

(1)

Handwritten text on lined paper, including the word "Sakawom" and other illegible characters.





(2)

Actividad 2. "Visito el Mercado
Municipal de San
Gustóbal de la Laguna"

Responde a las siguientes preguntas

 ¿Cuál es tu comida favorita?, ¿da has encontrado en el mercado?

 ¿Qué es lo más que te ha gustado?

 Relaciona y señala. Colorea las imágenes

(3)

Frutería

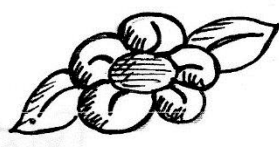

Carnicería

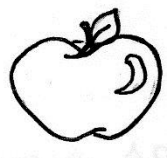

Pescadería

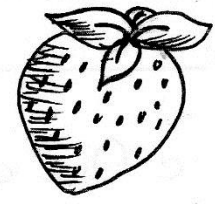
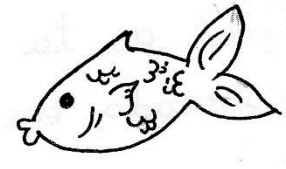
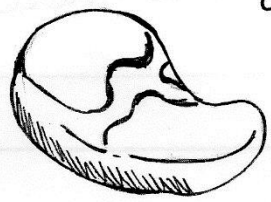

Panadería

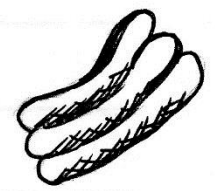
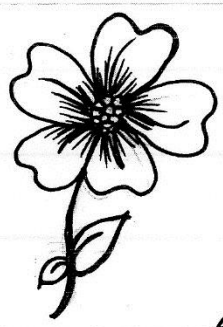

Floristería

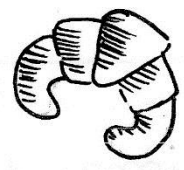

¿ Cuántos puestos de frutas encontraste? ¿ De carne? ¿ Y de pescado? Si observaste alguno más, debes nombrarlo.

¿ Pregunta al dependiente de tu puesto favorito de dónde obtiene la mercancía.

(5)

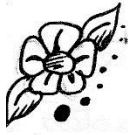

Diferencias entre mercado y supermercado.



Encuentra un/a artesano/a y que te explique cuál es su labor en el mercado.

(6)



¿Qué aspectos mejorarías del Mercado?



¿Qué puesto has visitado alguna vez con tu familia?



¿Volverías con tu familia?

(7)

Actividad 3 "El mercado en clase"

- * Colorea y recorta (las fichas se encuentran al final del cuadernillo)
- * Elabora el puesto con tus productos.
- * Haz un mural y refleja las características de tu puesto.
- * Describe el proceso de elaboración y los problemas que has encontrado.

El mercado de valores
es un mercado de capitales
que permite a las empresas
obtener recursos para su
operación y crecimiento.

El mercado de valores
es un mercado de capitales
que permite a las empresas
obtener recursos para su
operación y crecimiento.

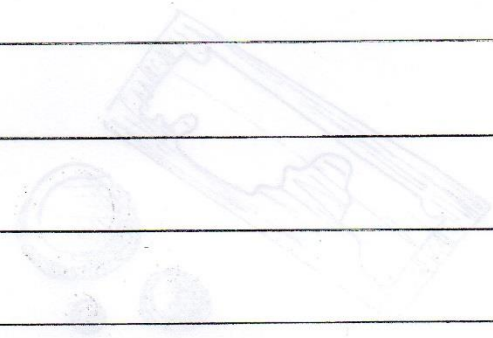

El mercado de valores
es un mercado de capitales
que permite a las empresas
obtener recursos para su
operación y crecimiento.

El mercado de valores
es un mercado de capitales
que permite a las empresas
obtener recursos para su
operación y crecimiento.

Actividad 4. "El mercado en clase" (segunda parte)

* Compramos y vendemos.

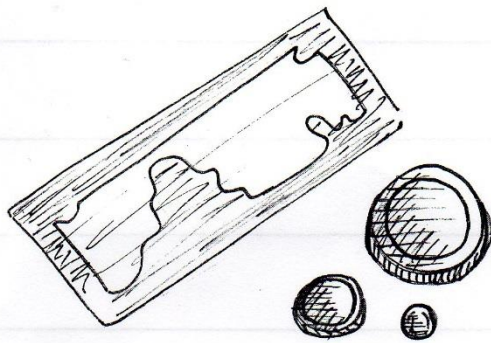

Actividad 5. "Escribo sobre el mercado"

Redacta lo que has aprendido durante esta semana. Puedes añadir los dibujos que quieras.

(10)



(11)

Anexo 3:

Unidad didáctica de Geometría





Unidad Didáctica

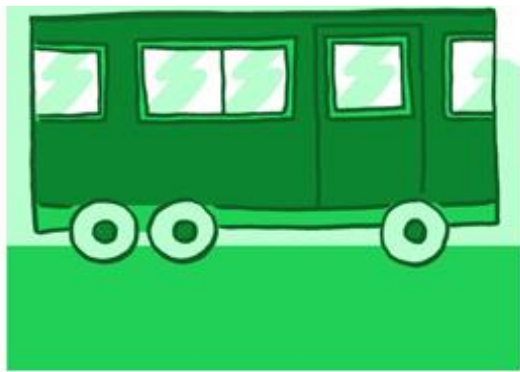

Didáctica de la Medida y la Geometría

Grupo "El pentágono"

Dorta Cabello, Gema

Fumero Correa, Víctor

Hernández Tosco, Sara

León Aguiar, Laura

Marrero Morales, Rosalba

ÍNDICE

1.- Introducción	pág. 3
2.- Justificación	pág. 4
3.- Contextualización	pág. 6
4.- Objetivos, contenidos y competencias	pág. 10
5.- Recursos y organización espacio-temporal	pág. 18
6.- Metodología	pág. 19
7.- Evaluación	pág. 28
8.- Conclusiones	pág. 30
9.- Bibliografía	pág. 31
10.- Anexos	pág. 32

INTRODUCCIÓN

La Geometría es una rama esencial de las matemáticas. En muchas ocasiones, las dificultades que presentan los alumnos se deben a la metodología que han empleado los maestros. La geometría, puede verse reflejada en la vida cotidiana, se relaciona con otras partes de la materia y permite desarrollar la capacidad espacial. Posee numerosas ventajas que permiten al maestro tener mayor facilidad para acercar los contenidos al alumnado. Por todos estos motivos, es importante que se enseñe de una manera adecuada la materia. Los contenidos únicamente serán interiorizados por el alumnado si se viven de una manera significativa. Con actividades lúdicas y motivadoras el alumnado disfrutará aprendiendo.

La unidad didáctica presente está pensada para alumnos de primer ciclo de Educación Primaria. Con las actividades que se exponen se pretende que los alumnos manipulen y experimenten para que comprendan la materia de una manera cercana. Además, en todo el proceso, los alumnos deben mostrar una actitud activa y autónoma. Por otra parte, la unidad didáctica se va a trabajar en pequeños grupos de trabajo para que los alumnos aprendan a solucionar los problemas que se le planteen de manera cooperativa. Con esto, se trabajará la autonomía, el respeto, la colaboración, etc. Debido a que es una unidad didáctica para primer ciclo, todas las actividades son muy sencillas, propiciando el primer acercamiento de los alumnos a la geometría. Se trata de que recuerden contenidos que ya han trabajado previamente en infantil y que los amplíen por otros más complejos. Otro aspecto a destacar de la unidad didáctica es la relación que se establece con la vida cotidiana. Se quiere transmitir a los alumnos como está presente la geometría en las calles, en las plazas, en los objetos, en los libros y en todos los lugares.

JUSTIFICACIÓN

En esta unidad didáctica, introduciremos al alumnado en el tema de la geometría. Son conceptos sencillos y muy visuales, fundamentales para el desarrollo de la inteligencia espacial y lógica. Además, se trata de un temario que se encuentra muy relacionado con la vida cotidiana de los alumnos, por ello trataremos de llevar a cabo actividades prácticas muy sencillas, como hemos dicho anteriormente, en las que esperamos motivar al alumnado.

En cuanto a la temporalización, la programación está diseñada para llevarla a cabo a lo largo de semanas, dedicando 12 sesiones de 45 minutos tal y como aparece especificado en el Boletín oficial de Canarias. Real Decreto número 112 del miércoles 6 de junio de 2007.

Puesto que es el primer acercamiento a la geometría, la unidad didáctica es muy básica para poder fijar los conocimientos claves que les facilitarán la profundización en el tema en cursos posteriores. Por ello, se pretende que todas las explicaciones y actividades se planteen de una manera clara y concreta para no llevar al alumno a posibles confusiones.

Los alumnos, no sólo tienen que trabajar de manera individual, también se han diseñado actividades que permitan la colaboración de los alumnos en el aula, trabajando de manera grupal, fomentando la cooperación y el diálogo. El maestro no se limitará a ser un mero transmisor de conocimientos sino que en todo momento deberá favorecer la participación del alumnado durante las sesiones y fomentar el diálogo con los alumnos.

Se pretende que la organización de las clases se lleve a cabo dando una explicación previa para luego realizar actividades que sirvan a los alumnos como ejemplo. De esta manera, la asimilación de conceptos es mejor, pues el alumno aplica los conocimientos que le aporta el maestro en los ejercicios posteriores que le propone.

Otro aspecto fundamental de la unidad didáctica es la representación gráfica de cada propuesta. A través de los diferentes dibujos que realice el alumno y que le sean expuestos va a comprender mejor los conceptos. Por ello, la mayoría de las actividades y explicaciones que aparecen en la programación están acompañadas de una imagen.

La programación está íntimamente relacionada con la vida real. Así, los alumnos pueden valorar la importancia de las matemáticas y darse cuenta de que está presente en el mundo que les rodea. Por ese mismo motivo se han programado salidas de campo con los alumnos para que puedan observar de primera mano la cantidad de aspectos geométricos que podemos encontrar a nuestro alrededor.

Por otro lado, la evaluación consistirá en un seguimiento de los trabajos realizados por el alumnado a lo largo de toda la unidad didáctica. Con ello, se pretende comprobar que los contenidos han sido asimilados de manera correcta, hacer un seguimiento del proceso y finalmente, comprobar que han alcanzado los objetivos esperados.

Para finalizar, cabe destacar que esta unidad didáctica está pensada para desarrollarla en el primer nivel del primer ciclo de primaria. En este centro, en 1º de primaria hay un total de 20 alumnos, de los cuales ninguno requiere de una adaptación curricular de la unidad, puesto

que no se ha detectado ninguna necesidad específica de aprendizaje. Por otro lado, se debe resaltar que el clima de la clase es bueno, es un grupo de gran cohesión donde los alumnos mantienen un comportamiento adecuado y respetuoso entre ellos mismo y con el profesorado.

CONTEXTUALIZACIÓN

➤ Características del centro y del alumnado.

El CEIP “Óscar Domínguez” se halla situado dentro del propio casco de Arona. La denominación que tenía hasta el curso 96/97 era la de C.P. Arona “Casco”, en ese año el Consejo Escolar aprobó por unanimidad solicitar a la Administración Educativa el cambio de nombre, aprobándose el mismo en la Orden de 29.04.97 (BOC 10.06.97) de la Consejería de Educación. En actas históricas del Consejo de Dirección de Centro ya existía esta denominación en homenaje a este ilustre pintor canario, natural del municipio norteño de Tacoronte.

El conjunto de edificios que conforman el recinto escolar no pertenecen a un proyecto arquitectónico homogéneo y no fueron construidos en la misma época, sino que se fueron añadiendo según las necesidades que el número de alumnos iba demandando.

En el curso escolar 2008-09, una parte del centro se ha transformado en un SIES, Sección de un Instituto, con posibilidades de seguir ampliándose en próximos años.



Aulas de 3º y 4º de Primaria.



Aulas de Infantil y 1º de Primaria



*Aulas de 2º, 5º, y 6º de
Primaria. Aula Medusa.
Sala de profesores.
PT, Orientación.
Secretaría y Dirección.*

➤ **Características ideológicas.**

Desde todos los sectores de la Comunidad Educativa que integran el centro, se propiciará la formación en el respeto de los derechos y deberes fundamentales y en el ejercicio de la tolerancia y de la libertad dentro de los principios democráticos de convivencia y se garantizará la libertad ideológica y el carácter laico de la educación. En todo momento y a lo largo de este proyecto se respetará el principio de no discriminación y de inclusión educativa como valores fundamentales.

Se destaca la enseñanza en valores morales y el desarrollo integral de los alumnos, prestando especial atención al desarrollo de las competencias básicas que son las señas de identidad de la LOE que ya ha entrado en vigor.

Se fomenta el respeto a compañeros y profesores, aceptando la multiculturalidad propia de nuestra época y las circunstancias que nos envuelven y son parte integrante de nuestra realidad. Se tiene presente esa multiculturalidad en nuestras enseñanzas diarias que forma parte de la realidad que estamos viviendo en el sur de Tenerife y la situación de cambio constante de nuestra sociedad en aspectos tecnológicos e ideológicos.

➤ **Características del contexto familiar.**

De la muestra de encuestas realizadas a las familias durante el curso 2009/10 se extrajo una información relevante de las familias y al contexto familiar en el que se desenvuelve el alumnado del centro.

Predominan las familias biparentales (77%) y poco numerosa (72%). Los padres y madres del centro son en su mayoría trabajadores (68% de trabajadores frente al 31% de parados), con el título de graduado escolar, siendo el horario de trabajo más habitual el de mañana (48%) o de jornada partida (24%).

La gran mayoría de los padres y madres del centro son de Tenerife (60%) habiendo también nacionalidades y lugares de procedencia en minoría tales como Rumanos (11%), Alemanes (11%), Argentinos (5%), Gómeros (5%), Marroquíes, Italianos, Venezolanos, Portugueses, Chilenos, Pakistaníes, Nigerianos y Asturianos.

En casa, la media de dedicación diaria al estudio con supervisión de un adulto es de una hora. Los deportes y aficiones practicados por los alumnos y por los padres y madres son muy dispares siendo la predominancia el “no practicar ningún deporte”. Dentro de los deportes practicados por los alumnos la preferencia es el fútbol seguido del taekwondo, la natación, el tenis, el patinaje y salir con la bicicleta. Dentro de las aficiones de los alumnos del centro encontramos los videojuegos, la televisión, el ordenador, la lectura, las manualidades, los bailes y jugar en el parque.

➤ **Situación jurídica del centro**

- Enseñanzas que abarca: Educación Infantil y Primaria.

Éste es un Centro Público dependiente de la Consejería de Educación, Universidades, Cultura y Deportes del Gobierno de Canarias en el que se incluyen las etapas educativas de Educación Infantil de 3, 4 y 5 años y Educación Primaria con una sola línea.

En el año 2009 se implantó el “Aula Medusa” donde el profesorado puede desarrollar con los alumnos la Competencia del Tratamiento de la Información y Competencia Digital.

El Centro cuenta con comedor y dos patios amplios, además de un patio aparte que usan sólo los alumnos de Educación Infantil.

• **Unidades o ciclos (Número de unidades, ratio profesor-alumno)**

En la actualidad, el centro cuenta con nueve unidades, tres de Educación Infantil y seis de E. Primaria, una por nivel.

Educación Infantil:

- 3 años: 17 alumnos.
- 4 años: 19 alumnos.
- 5 años: 21 alumnos.

Educación Primaria:

- Primer ciclo: 1º: 20 alumnos.
 2º: 19 alumnos.

- Segundo ciclo: 3º: 12 alumnos.
 4º 14 alumnos.

- Tercer ciclo: 5º 12 alumnos.
 6º 15 alumnos.

➤ **Situación de la Programación de Aula en el ciclo en relación con PCC o de la unidad en el nivel en relación con la PGA**

La relación existente entre la Programación de Aula y el PGA es la siguiente:

En primer lugar, entre las competencias que aparecen en la concreción de objetivos y acciones para el curso 2013-2014, la programación viene directamente relacionada con la competencia matemática en distintos puntos que se explican a continuación.

OBJETIVOS, CONTENIDOS Y COMPETENCIAS

Sesiones	Objetivos Curriculares	Contenidos Curriculares	Objetivos Didácticos	Contenidos Didácticos	Competencias
1 y 2	<p>3. Valorar el papel de las matemáticas en la vida cotidiana, disfrutar con su uso y reconocer las aportaciones de las diversas culturas al desarrollo del conocimiento matemático.</p> <p>8. Identificar formas geométricas del entorno escolar, doméstico, natural, arquitectónico y cultural canario, descubriendo y utilizando el conocimiento de sus elementos y propiedades para interpretar la realidad física y desarrollar nuevas posibilidades de acción.</p>	<p>2.5. Reconocimiento de figuras planas (círculo, triángulo, cuadriláteros: cuadrado y rectángulo) en objetos de nuestro entorno y espacios cotidianos, identificación de lados y vértices, y su comparación y clasificación usando diferentes criterios.</p>	<p>- Conocer y diferenciar las distintas figuras geométricas.</p> <p>- Localizar y valorar la presencia de la geometría en la vida cotidiana</p>	<p>- Las figuras geométricas y sus características.</p> <p>- Presencia de la geometría en la vida cotidiana.</p>	<p>Competencia en comunicación lingüística.</p> <p>Competencia social y ciudadana.</p>

3	4. Reconocer el valor de actitudes como la exploración de distintas alternativas, la conveniencia de la precisión, la perseverancia en la búsqueda de soluciones, la autonomía intelectual y el esfuerzo por el aprendizaje.	<p>2.3. Distinción en materiales manipulativos de los límites de una forma cerrada, concepto e identificación de frontera (perímetro), dominio interior (superficie) y dominio exterior; localización de puntos que se encuentren dentro o fuera, comparación intuitiva de perímetros y superficies de clara diferenciación.</p> <p>2.6. Formación de figuras y cuerpos geométricos (poliédricos y redondos), a partir de otros por descomposición y composición manipulativa, y búsqueda de regularidades.</p>	- Uso del geoplano para formar figuras geométricas.	- Utilizar el geoplano para crear formas geométricas	<p>Competencia en comunicación lingüística.</p> <p>Competencia social y ciudadana.</p> <p>Competencia cultural y artística.</p> <p>Competencia para aprender a aprender.</p> <p>Autonomía e iniciativa personal</p>
4	3. Valorar el papel de las matemáticas en la vida cotidiana, disfrutar con su uso y reconocer las aportaciones de las	2.1. Intuición del punto, recta y plano como elementos geométricos.	-Reconocer y distinguir líneas curvas y rectas en el entorno.	-Concepto de curva y recta.	Competencia en comunicación lingüística.

	<p>diversas culturas al desarrollo del conocimiento matemático.</p> <p>8. Identificar formar geométricas del entorno escolar, doméstico, natural arquitectónico y cultural canario, descubriendo y utilizando el conocimiento de sus elementos y propiedades para interpretar la realidad física y desarrollar nuevas posibilidades de acción.</p>	<p>2.2. Identificación en el entorno, concepto y representación sobre una superficie plana , de línea curva abierta y cerrada, y de línea reta en un punto euclídeo.</p>			<p>Competencia social y ciudadana.</p> <p>Autonomía e iniciativa personal.</p>
5	<p>8. Identificar formas geométricas del entorno escolar, doméstico, natural, arquitectónico y cultural canario, descubriendo y utilizando el conocimiento de sus elementos y propiedades para interpretar la realidad física y desarrollar nuevas posibilidades de acción.</p>	<p>2.4. Reconocimiento de cuerpos geométricos (cuerpos redondos: esfera, cono y cilindro; y cuerpos poliédricos: prisma de base cuadrangular y su caso especial, el cubo), en objetos tridimensionales de nuestro entorno y espacios cotidianos.</p>	<p>- Conocer y diferenciar los cuerpos geométricos.</p> <p>-Apreciar cuerpos geométricos en objetos de uso cotidiano.</p>	<p>- Los cuerpos geométricos y sus características.</p> <p>-Localización de cuerpos geométricos en la vida cotidiana.</p>	<p>Competencia en comunicación lingüística.</p> <p>Competencia social y ciudadana.</p> <p>Competencia para aprender a aprender.</p> <p>Autonomía e iniciativa personal.</p>
6	<p>4. Reconocer el valor de las actitudes como la exploración de distintas alternativas, la conveniencia de la precisión, la</p>	<p>2.3. Distinción en materiales manipulativos de los límites de una forma cerrada, concepto e</p>	<p>-Formar cuerpos geométricos a partir de plantillas.</p>	<p>-Construcción de diferentes cuerpos geométricos.</p>	<p>Competencia en comunicación lingüística.</p>

	<p>perseverancia en la búsqueda de soluciones, la autonomía intelectual y el esfuerzo por el aprendizaje.</p>	<p>identificación de frontera (perímetro), dominio interior (superficie) y dominio exterior; localización de puntos que se encuentren dentro o fuera, comparación intuitiva de perímetros y superficies de clara diferenciación. 2.4. Reconocimiento de cuerpos geométricos (cuerpos redondos: esfera, cono y cilindro; y cuerpos poliédricos: prisma de base cuadrangular y su caso especial, el cubo), en objetos tridimensionales de nuestro entorno y espacios cotidianos. 2.6. Formación de figuras y cuerpos geométricos (poliédricos y redondos), a partir de otros por descomposición y composición manipulativa, y</p>	<p>-Reconocer las características de los cuerpos geométricos.</p>		<p>Competencia social y ciudadana. Competencia cultural y artística. Autonomía e iniciativa personal.</p>
--	---	---	---	--	---

		búsqueda de regularidades.			
7 y 8	<p>3. Valorar el papel de las matemáticas en la vida cotidiana, disfrutar con su uso y reconocer las aportaciones de las diversas culturas al desarrollo del conocimiento matemático.</p> <p>8. Identificar formas geométricas del entorno escolar, doméstico, natural, arquitectónico y cultural canario, descubriendo y utilizando el conocimiento de sus elementos y propiedades para interpretar la realidad física y desarrollar nuevas posibilidades de acción.</p>	<p>2.4. Reconocimiento de cuerpos geométricos (cuerpos redondos: esfera, cono y cilindro; y cuerpos poliédricos: prisma de base cuadrangular y su caso especial, el cubo), en objetos tridimensionales de nuestro entorno y espacios cotidianos.</p> <p>2.5. Reconocimiento de figuras planas (círculo, triángulo, cuadriláteros: cuadrado y rectángulo) en objetos de nuestro entorno y espacios cotidianos, identificación de lados y vértices, y su comparación y usando diferentes criterios.</p>	- Localización de figuras planas y cuerpos geométricos en elementos del entorno.	- Reconocer figuras planas y cuerpos geométricos en los elementos del entorno.	<p>Competencia en comunicación lingüística.</p> <p>Competencia en el conocimiento y en la interacción con el mundo físico.</p> <p>Competencia social y ciudadana.</p> <p>Competencia cultural y artística.</p> <p>Competencia para aprender a aprender.</p> <p>Autonomía e iniciativa personal.</p>

9	Identificar formas geométricas del entorno escolar, doméstico, natural, arquitectónico y cultural canario, descubriendo y utilizando el conocimiento de sus elementos y propiedades para interpretar la realidad física y desarrollar nuevas posibilidades de acción.	Bloque III. 2.4. Reconocimiento de cuerpos geométricos (cuerpos redondos: esfera, cono y cilindro; y cuerpos poliédricos: prisma de base cuadrangular y su caso especial, el cubo), en objetos tridimensionales de nuestro entorno y espacios cotidianos.	-Identificar formas geométricas en el entorno más cercano al alumno y saber representarlas.	- Reconocimiento de formas geométricas en el entorno. - Representación de los cuerpos geométricos del entorno en papel.	Competencia en comunicación lingüística. Competencia social y ciudadana. Competencia cultural y artística. Autonomía e iniciativa personal.
10	Identificar formas geométricas del entorno escolar, doméstico, natural, arquitectónico y cultural canario, descubriendo y utilizando el conocimiento de sus elementos y propiedades para interpretar la realidad física y desarrollar nuevas posibilidades de acción.	2.3. Distinción en materiales manipulativos de los límites de una forma cerrada, concepto e identificación de frontera (perímetro), dominio interior (superficie) y dominio exterior; localización de puntos que se encuentren dentro o fuera, comparación intuitiva de perímetros y superficies de clara diferenciación. 2.6. Formación de figuras y	-Representar formas geométricas a través de materiales manipulables.	-Creación de figuras geométricas a través de materiales convencionales y no convencionales.	Competencia en comunicación lingüística. Competencia social y ciudadana. Competencia cultural y artística. Autonomía e iniciativa personal.

		cuerpos geométricos (poliédricos y redondos), a partir de otros por descomposición y composición manipulativa, y búsqueda de regularidades.			
11	Identificar formas geométricas del entorno escolar, doméstico, natural, arquitectónico y cultural canario, descubriendo y utilizando el conocimiento de sus elementos y propiedades para interpretar la realidad física y desarrollar nuevas posibilidades de acción.	<p>2.6. Formación de figuras y cuerpos geométricos (poliédricos y redondos), a partir de otros por descomposición y composición manipulativa, y búsqueda de regularidades.</p> <p>3.1. Descubrimiento y construcción de simetrías con papel, materiales y gráficos.</p>	-Identificar los distintos ejes de simetría de una figura geométrica.	-Descubrimiento de simetrías con papel como material y en dibujos de cuerpos geométricos.	<p>Competencia en comunicación lingüística.</p> <p>Competencia social y ciudadana.</p> <p>Competencia cultural y artística.</p> <p>Competencia para aprender a aprender.</p> <p>Autonomía e iniciativa personal.</p>
12	1. Representar hechos y situaciones reales o simuladas de la vida cotidiana mediante modelos simbólicos matemáticos, para comprender, valorar y	2.5. Reconocimiento de figuras planas (círculo, triángulo, cuadriláteros: cuadrado y	-Representar objetos reales sencillos a partir de figuras geométricos. Identificar formas	-Utilización de figuras geométricas para formar objetos reales sencillos.	<p>Competencia en comunicación lingüística.</p> <p>Competencia social y ciudadana.</p>

	<p>producir informaciones y mensajes en un lenguaje correcto y con el vocabulario específico de la materia.</p> <p>5. Adquirir seguridad en el pensamiento matemático de uno mismo, para afrontar situaciones diversas que permitan disfrutar de sus aspectos creativos, estéticos o utilitarios y desenvolverse eficazmente y con satisfacción personal.</p> <p>8. Identificar formas geométricas del entorno escolar, doméstico, natural, arquitectónico y cultural canario, descubriendo y utilizando el conocimiento de sus elementos y propiedades para interpretar la realidad física y desarrollar nuevas posibilidades de acción.</p>	<p>rectángulo) en objetos de nuestro entorno y espacios cotidianos, identificación de lados y vértices, y su comparación y clasificación usando diferentes criterios.</p> <p>2.6. Formación de figuras y cuerpos geométricos (poliédricos y redondos), a partir de otros por descomposición y composición manipulativa, y búsqueda de regularidades.</p>	<p>geométricas del entorno escolar, doméstico, natural, arquitectónico y cultural canario, descubriendo y utilizando el conocimiento de sus elementos y propiedades para interpretar la realidad física y desarrollar nuevas posibilidades de acción.</p>		<p>Competencia cultural y artística.</p> <p>Autonomía e iniciativa personal</p>
--	---	--	---	--	---

RECURSOS Y ORGANIZACIÓN ESPACIO-TEMPORAL

Sesiones	Recursos/ Materiales	Distribución del alumnado
1 y 2	<ul style="list-style-type: none"> - Tizas de colores - Cartulinas (Figuras Geométricas) - Video (Canciones infantiles, Canción de figuras) https://www.youtube.com/watch?v=nthv8Lbujec	- Individual/Grupal
3	<ul style="list-style-type: none"> - Ficha (Anexo 1) - Geoplanos 	- Individual/Grupal
4	<ul style="list-style-type: none"> - Tiza - Lápiz - Papel 	- Individual
5	<ul style="list-style-type: none"> - Dibujos en papel de cuerpos geométricos - Botellas de agua - Pelota - Caja de zapatos - Dados - Vasos en forma de tubo - Cajas de cartón 	- Grupal
6	<ul style="list-style-type: none"> - Cuatro cajas - Dibujos de objetos 	- Grupal
7 y 8	<ul style="list-style-type: none"> - Libreta - Lápiz - Goma 	- Grupal
9	<ul style="list-style-type: none"> - Lápiz - Papel 	- Individual
10	<ul style="list-style-type: none"> - Imantiks 	- Grupal
11	<ul style="list-style-type: none"> - Lápiz - Papel 	- Grupal
12	<ul style="list-style-type: none"> - Lápiz - Papel - Tiza 	- Individual

METODOLOGÍA

SESIONES DE APRENDIZAJE:

Sesión 1 y 2.

Objetivos curriculares:

3. Valorar el papel de las matemáticas en la vida cotidiana, disfrutar con su uso y reconocer las aportaciones de las diversas culturas al desarrollo del conocimiento matemático.

8. Identificar formas geométricas del entorno escolar, doméstico, natural, arquitectónico y cultural canario, descubriendo y utilizando el conocimiento de sus elementos y propiedades para interpretar la realidad física y desarrollar nuevas posibilidades de acción.

Objetivos didácticos.

- Conocer y diferenciar las distintas figuras geométricas.
- Localizar y valorar la presencia de la geometría en la vida cotidiana

Contenidos curriculares

2.5. Reconocimiento de figuras planas (círculo, triángulo, cuadriláteros: cuadrado y rectángulo) en objetos de nuestro entorno y espacios cotidianos, identificación de lados y vértices, y su comparación y clasificación usando diferentes criterios.

Contenidos didácticos:

- Las figuras geométricas y sus características.
- Presencia de la geometría en la vida cotidiana.

Desarrollo:

En estas primeras sesiones se iniciará a los alumnos en el conocimiento de la geometría. Para ello, el maestro dispondrá tantas figuras geométricas por el aula como alumnos haya. La disposición de los dibujos se realizará antes de la entrada de los alumnos al aula. Cuando los alumnos entren y se encuentren sentados, el maestro les indicará que todos deben buscar una figura geométrica a su alrededor. Las figuras que se encontrarán son: Cuadrado, triángulo, círculo y rectángulo. Estas determinarán el grupo al que formarán parte durante toda la unidad didáctica. A continuación, el docente les explicará que sus compañeros de grupo serán los que tengan la misma figura y pedirá que se unan siguiendo este criterio.

Luego, se les explicará que es lo que han encontrado y el concepto de geometría. Además, les indicará la importancia de estos nuevos conocimientos ya que la geometría está presente en su vida cotidiana.

Para finalizar la sesión se proyectará un video relacionado con el tema en que se explican las figuras geométricas y su similitud con diferentes objetos cotidianos. El vídeo se parará cuando el maestro lo considere oportuno para hacer preguntas y aclaraciones. Al finalizar el video el maestro indicará a los alumnos que debe salir un integrante de cada grupo a dibujar la figura que les identifica. Representadas las cuatro figuras de un color distinto cada una en la

pizarra les planteará diversas preguntas como por ejemplo: ¿Cuántos lados tiene?, ¿Qué es un vértice? ¿En que se parecen? ¿Y en qué se diferencian?

Materiales: Tizas de colores, Cartulinas (figuras geométricas), video (Canciones Infantiles - Canción de las Figuras) - <https://www.youtube.com/watch?v=nthv8Lbujec>

Duración: Dos sesiones de 45 minutos.

Sesión 3

Objetivos curriculares:

4. Reconocer el valor de actitudes como la exploración de distintas alternativas, la conveniencia de la precisión, la perseverancia en la búsqueda de soluciones, la autonomía intelectual y el esfuerzo por el aprendizaje.

Objetivos didácticos:

- Utilizar el geoplano para crear formas geométricas

Contenidos curriculares:

2.3. Distinción en materiales manipulativos de los límites de una forma cerrada, concepto e identificación de frontera (perímetro), dominio interior (superficie) y dominio exterior; localización de puntos que se encuentren dentro o fuera, comparación intuitiva de perímetros y superficies de clara diferenciación.

2.6. Formación de figuras y cuerpos geométricos (poliédricos y redondos), a partir de otros por descomposición y composición manipulativa, y búsqueda de regularidades.

Contenidos didácticos:

- Uso del geoplano para formar figuras geométricas.

Desarrollo:

En esta sesión se indagará en el conocimiento de la geometría a partir de materiales. Se repartirá 1 o 2 geoplanos a los grupos ya formados al principio de la unidad. Luego, el maestro procederá a explicar las utilidades que tiene este material y como les puede ayudar a conocer más sobre la geometría. Llevada a cabo la explicación, se les repartirá a los alumnos individualmente una hoja con ejercicios (ver anexo 1) que tendrán que realizar con la ayuda del geoplano. El maestro explicará el desarrollo de la ficha y servirá de apoyo a posibles complicaciones de los alumnos.

- Forma la figura que representa a tu grupo en el geoplano.
- Forma las figuras geométricas que conozcas.
- Subraya de rojo los lados y rodea de azul los vértices de las figuras dibujadas.
- Forma un cuadrado. ¿Se pueden formar triángulos dentro del cuadrado creado?, ¿Cuántos?

- Forma un rectángulo. ¿Se pueden formar triángulos dentro del rectángulo creado?, ¿Cuántos?

Duración: Una sesión de 45 minutos.

Sesión 4

Objetivos curriculares:

3. Valorar el papel de las matemáticas en la vida cotidiana, disfrutar con su uso y reconocer las aportaciones de las diversas culturas al desarrollo del conocimiento matemático.

8. Identificar formas geométricas del entorno escolar, doméstico, natural arquitectónico y cultural canario, descubriendo y utilizando el conocimiento de sus elementos y propiedades para interpretar la realidad física y desarrollar nuevas posibilidades de acción.

Objetivos didácticos:

Reconocer y distinguir líneas curvas y rectas en el entorno.

Contenidos curriculares:

2.1. Intuición del punto, recta y plano como elementos geométricos.

2.2. Identificación en el entorno, concepto y representación sobre una superficie plana, de línea curva abierta y cerrada, y de línea recta en un punto euclídeo.

Contenidos didácticos:

Concepto de curva y recta.

Desarrollo:

Para iniciar la sesión el maestro explicará lo que es una curva y lo que es una recta a partir de las figuras geométricas que ya conocen (círculo, cuadrado, rectángulo y triángulo), incluyendo preguntas como: ¿Qué figuras tienen curvas y cuáles rectas? ¿Cuántas rectas tiene el cuadrado? ¿Y el triángulo?

Luego se les pedirá que imaginen la cancha del colegio y se les preguntará sobre las rectas y las curvas que hay en ella. En el caso de que no sean capaces de imaginar los trazados de la cancha, se puede dibujar rápidamente en la pizarra un plano de la misma.

Para terminar, se les pedirá que hagan un dibujo donde empleen curvas y rectas, preferiblemente que elijan objetos de su entorno o cualquier elemento de su vida cotidiana.

Materiales: tiza, lápiz y papel.

Duración: Una sesión de 45 minutos

Sesión 5

Objetivos curriculares:

8. Identificar formas geométricas del entorno escolar, doméstico, natural, arquitectónico y cultural canario, descubriendo y utilizando el conocimiento de sus elementos y propiedades para interpretar la realidad física y desarrollar nuevas posibilidades de acción.

Objetivos didácticos:

- Conocer y diferenciar los cuerpos geométricos.
- Apreciar cuerpos geométricos en objetos de uso cotidiano.

Contenidos curriculares:

2.4. Reconocimiento de cuerpos geométricos (cuerpos redondos: esfera, cono y cilindro; y cuerpos poliédricos: prisma de base cuadrangular y su caso especial, el cubo), en objetos tridimensionales de nuestro entorno y espacios cotidianos.

Contenidos didácticos:

- Los cuerpos geométricos y sus características.
- Localización de cuerpos geométricos en la vida cotidiana.

Desarrollo:

El maestro, para realizar la sesión, dispondrá alrededor del aula cajas de cartón en las que aparezca en su superficie el nombre de cuerpos geométricos: cono, pirámide, cilindro, prisma, esfera, etc. A su vez, dentro de las cajas se colocarán imágenes en papel de cuerpos geométricos y objetos que se identifiquen con estos. Se dividirá a los alumnos en dos grandes grupos. La actividad consistirá en que deben colocar las imágenes y los objetos en las cajas que corresponda (con el nombre correspondiente que aparezca en el exterior de la caja). El docente dará la señal mediante una palmada para que los alumnos comiencen con la actividad.

Una vez que los dos grupos han terminado, se elegirá a un portavoz de cada uno para ir comprobando en voz alta que han coincidido en clasificar los elementos de cada caja.

Por último, mediante esta sesión, el maestro procederá a explicar el concepto de cuerpos geométricos. Además, dibujará en la pizarra un triángulo y una pirámide y, por otro lado, un círculo y una esfera e iniciará un debate en el que formulará preguntas como las siguientes: *¿Qué nombres reciben estas dos figuras? ¿Se parecen en algo? ¿Qué diferencias podemos ver? ¿Qué otras figuras son parecidas? ¿Qué objetos se parecen a un prisma? ¿Y a un cubo?*

Materiales: Dibujos en papel de cuerpos geométricos (esfera, cubo, prisma, cono, cilindro, pirámide...); botellas de agua, pelota, cajas de zapatos, dados y vasos con forma de tubo; cajas de cartón.

Duración: 1 sesión de 45 minutos.

SESIÓN 6:

Objetivos curriculares:

4. Reconocer el valor de las actitudes como la exploración de distintas alternativas, la conveniencia de la precisión, la perseverancia en la búsqueda de soluciones, la autonomía intelectual y el esfuerzo por el aprendizaje.

Contenidos curriculares:

2.3. Distinción en materiales manipulativos de los límites de una forma cerrada, concepto e identificación de frontera (perímetro), dominio interior (superficie) y dominio exterior; localización de puntos que se encuentren dentro o fuera, comparación intuitiva de perímetros y superficies de clara diferenciación.

2.4. Reconocimiento de cuerpos geométricos (cuerpos redondos: esfera, cono y cilindro; y cuerpos poliédricos: prisma de base cuadrangular y su caso especial, el cubo), en objetos tridimensionales de nuestro entorno y espacios cotidianos.

2.6. Formación de figuras y cuerpos geométricos (poliédricos y redondos), a partir de otros por descomposición y composición manipulativa, y búsqueda de regularidades.

Objetivos didácticos:

Formar cuerpos geométricos a partir de plantillas.

Reconocer las características de los cuerpos geométricos.

Contenidos didácticos:

Construcción de diferentes cuerpos geométricos.

Localización de las similitudes y diferencias que existen entre los cuerpos geométricos.

Desarrollo: En esta sesión, los alumnos trabajaran las figuras que vieron el día anterior de forma manipulable, es decir, tendrán que formar, a partir de los dibujos que se muestran a continuación, un cubo, un cilindro y un cono. Durante la sesión los alumnos estarán dispuestos por los grupos formados al inicio de la unidad didáctica. A cada grupo se les repartirá las tres figuras a realizar ayudándose de pegamento y tijeras. Al finalizar, se usarán todas las figuras como decoración de la clase.

Materiales: pegamento, tijeras y folios con los dibujos que hay a continuación.

Duración: Una sesión de 45 minutos de duración

Sesiones 7 y 8

Objetivos curriculares:

3. Valorar el papel de las matemáticas en la vida cotidiana, disfrutar con su uso y reconocer las aportaciones de las diversas culturas al desarrollo del conocimiento matemático.

8. Identificar formas geométricas del entorno escolar, doméstico, natural, arquitectónico y cultural canario, descubriendo y utilizando el conocimiento de sus elementos y propiedades para interpretar la realidad física y desarrollar nuevas posibilidades de acción.

Objetivos didácticos:

- Reconocer figuras planas y cuerpos geométricos en los elementos del entorno.

Contenidos curriculares:

2.4. Reconocimiento de cuerpos geométricos (cuerpos redondos: esfera, cono y cilindro; y cuerpos poliédricos: prisma de base cuadrangular y su caso especial, el cubo), en objetos tridimensionales de nuestro entorno y espacios cotidianos.

2.5. Reconocimiento de figuras planas (círculo, triángulo, cuadriláteros: cuadrado y rectángulo) en objetos de nuestro entorno y espacios cotidianos, identificación de lados y vértices, y su comparación y usando diferentes criterios.

Contenidos didácticos:

- Localización de figuras planas y cuerpos geométricos en elementos del entorno.

Desarrollo: Para ir finalizando con el tema y debido a que los alumnos ya conocen varios contenidos geométricos, se hará una salida a los alrededores del colegio. En esta excursión, se recorrerán las diferentes casas, parques, la iglesia, el ayuntamiento y las calles del pueblo de Arona. El objetivo es que los alumnos localicen la figura geométrica (en figuras planas o cuerpos geométricos) de cada grupo formados desde la primera sesión de la actividad. Para ello, uno de los integrantes del grupo debe llevar un cuaderno donde anote los datos que vaya recogiendo durante el trayecto. La recogida de información se realizará de manera cooperativa por lo que los integrantes del grupo tendrán que dialogar entre ellos. El maestro en todo momento, animará a los alumnos a observar y a estar atentos además de orientarlos durante todo el proceso.

Materiales: pegamento, tijeras y folios con los dibujos que hay a continuación.

Duración: 1 sesión de 45 minutos

Sesión 9

Objetivos curriculares: Identificar formas geométricas del entorno escolar, doméstico, natural, arquitectónico y cultural canario, descubriendo y utilizando el conocimiento de sus elementos y propiedades para interpretar la realidad física y desarrollar nuevas posibilidades de acción.

Objetivos didácticos: Identificar formas geométricas en el entorno más cercano al alumno y saber representarlas.

Contenidos curriculares: Bloque III. 2.4. Reconocimiento de cuerpos geométricos (cuerpos redondos: esfera, cono y cilindro; y cuerpos poliédricos: prisma de base cuadrangular y su caso especial, el cubo), en objetos tridimensionales de nuestro entorno y espacios cotidianos.

Contenidos didácticos:

- 1.- Reconocimiento de formas geométricas en el entorno.
- 2.- Representación de los cuerpos geométricos del entorno en papel.

Desarrollo: Para iniciar esta sesión, el maestro preguntará a los alumnos sobre lo que vieron en la visita del día anterior y luego les pedirá que dibujen aquello que han visto y que creen que son figuras geométricas. Al finalizar los dibujos, los alumnos tendrán que colocarlos en un mural, en él estarán visibles varios huecos para poner sus creaciones en función de la relación que tengan con una figura geométrica u otra.

Materiales: lápiz y papel.

Duración: Una sesión de 45 minutos de duración.

Sesión 10

Objetivos curriculares: Identificar formas geométricas del entorno escolar, doméstico, natural, arquitectónico y cultural canario, descubriendo y utilizando el conocimiento de sus elementos y propiedades para interpretar la realidad física y desarrollar nuevas posibilidades de acción.

Objetivos didácticos: Representar formas geométricas a través de materiales manipulables.

Contenidos curriculares:

2.3. Distinción en materiales manipulativos de los límites de una forma cerrada, concepto e identificación de frontera (perímetro), dominio interior (superficie) y dominio exterior; localización de puntos que se encuentren dentro o fuera, comparación intuitiva de perímetros y superficies de clara diferenciación.

2.6. Formación de figuras y cuerpos geométricos (poliédricos y redondos), a partir de otros por descomposición y composición manipulativa, y búsqueda de regularidades.

Contenidos didácticos: Creación de figuras geométricas a través de materiales convencionales y no convencionales.

Desarrollo: Juegos de imanes para formar las figuras geométricas usadas (buscar nombre del material) En esta sesión el maestro traerá juegos de imanes (Imantiks) a la clase repartiendo la cantidad de piezas del juego adecuada para trabajar la actividad. Primero se les dejará que exploren y formen lo que se les ocurra. Tras el tiempo de exploración, cada grupo explicará lo que ha construido, además el maestro les preguntará si identifican alguna figura geométrica en su creación. Al finalizar las creaciones y exposiciones, los alumnos deberán construir las distintas figuras geométricas que conocen con la supervisión del maestro.

Materiales: imantiks.

Duración: Una sesión de 45 minutos de duración.

Sesión 11.

Objetivos curriculares: Identificar formas geométricas del entorno escolar, doméstico, natural, arquitectónico y cultural canario, descubriendo y utilizando el conocimiento de sus elementos y propiedades para interpretar la realidad física y desarrollar nuevas posibilidades de acción.

Objetivos didácticos: identificar los distintos ejes de simetría de una figura geométrica.

Contenidos curriculares:

2.6. Formación de figuras y cuerpos geométricos (poliédricos y redondos), a partir de otros por descomposición y composición manipulativa, y búsqueda de regularidades.

3.1. Descubrimiento y construcción de simetrías con papel, materiales y gráficos.

Contenidos didácticos:

Descubrimiento de simetrías con papel como material y en dibujos de cuerpos geométricos.

Desarrollo: En esta sesión descubrirán el concepto de simetría, primero se les preguntará sobre el conocimiento que tienen sobre el concepto. Como lo normal es que no lo conozcan, se les explicará que es y se utilizará un papel para que descubran la simetría de forma manipulable, de forma de, que siguiendo las instrucciones del profesor, doblen el papel varias veces y así encuentren los diferentes ejes simétricos.

Tras conocer el concepto, se les pedirá a los alumnos que, por grupos, dibujen la figura que les identifica e intenten separarlo por la mitad, descubriendo así los diferentes ejes de simetría que pueden existir en una figura geométrica. Luego explicarán a sus compañeros cual es el eje de simetría que han encontrado.

Materiales: lápiz y papel.

Duración: Una sesión de 45 minutos de duración.

Sesión 12

Objetivos curriculares:

1. Representar hechos y situaciones reales o simuladas de la vida cotidiana mediante modelos simbólicos matemáticos, para comprender, valorar y producir informaciones y mensajes en un lenguaje correcto y con el vocabulario específico de la materia.
5. Adquirir seguridad en el pensamiento matemático de uno mismo, para afrontar situaciones diversas que permitan disfrutar de sus aspectos creativos, estéticos o utilitarios y desenvolverse eficazmente y con satisfacción personal.
8. Identificar formas geométricas del entorno escolar, doméstico, natural, arquitectónico y cultural canario, descubriendo y utilizando el conocimiento de sus elementos y propiedades para interpretar la realidad física y desarrollar nuevas posibilidades de acción.

Objetivos didácticos: Representar objetos reales sencillos a partir de figuras geométricas. Identificar formas geométricas del entorno escolar, doméstico, natural, arquitectónico y cultural canario, descubriendo y utilizando el conocimiento de sus elementos y propiedades para interpretar la realidad física y desarrollar nuevas posibilidades de acción.

Contenidos curriculares:

- 2.5. Reconocimiento de figuras planas (círculo, triángulo, cuadriláteros: cuadrado y rectángulo) en objetos de nuestro entorno y espacios cotidianos, identificación de lados y vértices, y su comparación y clasificación usando diferentes criterios.
- 2.6. Formación de figuras y cuerpos geométricos (poliédricos y redondos), a partir de otros por descomposición y composición manipulativa, y búsqueda de regularidades.

Contenidos didácticos: utilización de figuras geométricas para formar objetos reales sencillos.

Desarrollo: En esta última sesión, para terminar con la unidad didáctica, el maestro preguntará a los alumnos las figuras geométricas que han aprendido y se les pedirá que, utilizando estas, hagan distintos dibujos donde aparezcan representadas todas estas figuras. Para ponerlos en situación el maestro dibujará una casa con un cuadrado y un triángulo y les dará ejemplos para sus creaciones, animales, un coche, un tren, un avión o cualquier cosa que se les ocurra.

Materiales: tiza, lápiz y papel

Duración: Una sesión de 45 minutos de duración.

EVALUACIÓN

La evaluación consiste en obtener una determinada información a raíz de la cual formular juicios y tomar decisiones sobre el proceso de enseñanza-aprendizaje. Sus funciones son: conocer el rendimiento del alumno como nivel adquirido, no como resultado final; diagnosticar, es decir, determinar dónde y en qué tiene dificultades el alumno; motivar e incentivar al alumno; asignar calificaciones a los alumnos y por último, valorar la eficacia del sistema de enseñanza.

Teniendo en cuenta los principios de la evaluación, los que más se ven reflejados en nuestra unidad didáctica son el de individualización y el de polivalencia. La individualización porque se tienen en cuenta las diferencias individuales, intentando solventar cualquier dificultad que pueda surgir a lo largo de las sesiones, ya que siempre se dejará unos minutos para la resolución de dudas y dificultades que se tengan. Además a lo largo de las actividades individuales y grupales el profesor irá resolviendo cualquier duda individual que pudieran tener los alumnos. Y la polivalencia ya que utilizamos distintos medios de evaluación, para cubrir el máximo de aspectos evaluables, como son las fichas de actividades que se recogen al final de la clase y la observación directa del profesor en determinadas actividades.

El proceso de enseñanza-aprendizaje se puede evaluar de dos formas: a través del profesor, evaluando sus características personales, (motivaciones y actitudes), su carácter y temperamento y sus actuaciones docentes, a través de las intervenciones educativas. Y por otra parte, al alumnado, a través de las herramientas evaluativas recogidas a lo largo de la unidad didáctica. Por esto hemos desarrollado una herramienta de autoevaluación del maestro, para la evaluación de éste. Y para la evaluación del alumnado consideramos que el maestro debe anotar las evoluciones de los estudiantes por medio de preguntas individualizadas y grupales, además de seguir una observación en el desarrollo de las actividades que realizan en el aula con la intención de llevar a cabo una evaluación continua que nos permita ver la evolución del alumno en este tema. Así mismo se tendrá en cuenta las fichas que realizan durante la unidad didáctica.

Como ya hemos especificado anteriormente nuestra evaluación será continua, evaluando determinados aspectos en todas las sesiones y guiándonos de los siguientes criterios de evaluación:

- *Conoce e interioriza el concepto de geometría.*
- *Diferencia los cuerpos geométricos y las figuras geométricas planas.*
- *Reconoce rectas y curvas a partir de distintas figuras geométricas.*
- *Reconoce y valora la utilidad de la geometría en la vida real.*
- *Identifica la geometría en objetos y elementos del entorno.*
- *Se preocupa y presta interés por la asignatura.*
- *Mantiene una actitud positiva durante las explicaciones y en el desarrollo de las actividades del aula.*

- *Respetar a sus compañeros aceptando las diferencias entre ellos, respetando las distintas opiniones y cooperando e interactuando en las actividades.*

AUTOEVALUACIÓN

ITEM	SI	NO	A VECES
Explica claramente los conceptos			
Utiliza diversos recursos para clarificar los conceptos			
Resuelve las dudas que puedan surgir en el aula			
Presta atención a todos los alumnos de igual manera para facilitar su aprendizaje			
Realiza actividades acordes al nivel de la clase			
Muestra preocupación por resolver las dudas y dificultades del alumnado			

CONCLUSIONES

En la elaboración de esta unidad didáctica se ha reflexionado de qué manera han de iniciarse a los alumnos de primero de primaria en el aprendizaje de la geometría. Consideramos que es fundamental trabajarla de una manera experiencial, ya que de esta manera los alumnos aprenderán un mayor número de contenidos si manipulan y experimentan con los elementos del aula y de su entorno cotidiano. Por ello, hemos desarrollado una serie de actividades en las que el alumno está continuamente relacionando los contenidos del currículo con la vida cotidiana.

Por otro lado es fundamental que los alumnos desde la infancia sepan trabajar en equipo. Así, hemos querido que la cooperación sea uno de los pilares fundamentales de esta unidad. Para ello es necesario fomentar las actividades que inciten al alumnado a relacionarse con los compañeros del aula, trabajando contenidos actitudinales como el respeto, la cooperación, la tolerancia, etc.

Es imprescindible que los niños aprendan de una forma amena, motivadora y divertida, para que el aprendizaje que vivencien sea mucho más significativo, sobre todo a la temprana edad de seis años, fomentando así el gusto por las matemáticas y evitando la tradicional aversión que sienten muchos hacia ésta materia.

BIBLIOGRAFÍA

- ❖ España. Ministerio de educación, cultura y deportes (2007) Currículo educación primaria. Canarias: Consejería de educación.
- ❖ Didactalia: material educativo. Obtenida el 21 de abril del 2014 en www.didactalia.net

ANEXOS

Anexo 1

Geometría	Fecha:
Nombre y Apellidos:	Curso:

1) Forma la figura que representa a tu grupo en el geoplano.

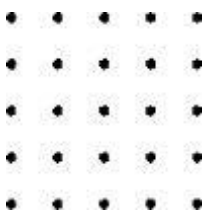

2) Forma las figuras geométricas que conozcas.

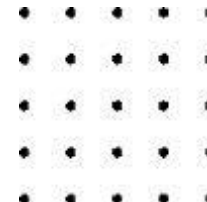
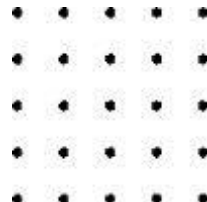
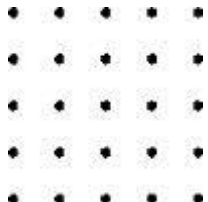
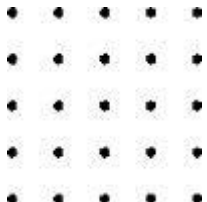

3) Subraya de rojo los lados y rodea de azul los vértices de las figuras dibujadas en el ejercicio anterior.

4) Forma un cuadrado. ¿Se pueden formar triángulos dentro del cuadrado creado?, ¿Cuántos?

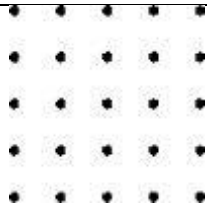

5) Forma un rectángulo. ¿Se pueden formar triángulos dentro del rectángulo creado?, ¿Cuántos?

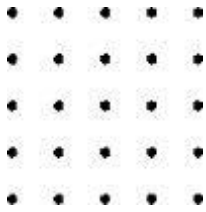

Anexo 4:

Enlace para acceder al iBook.



<https://itunes.apple.com/es/book/las-ciencias-sociales-en-la/id654461253?mt=11>

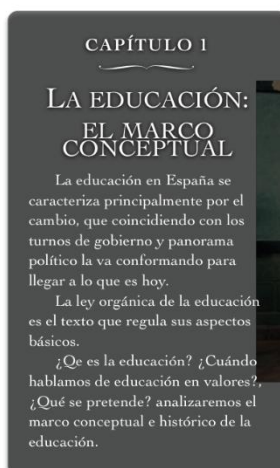
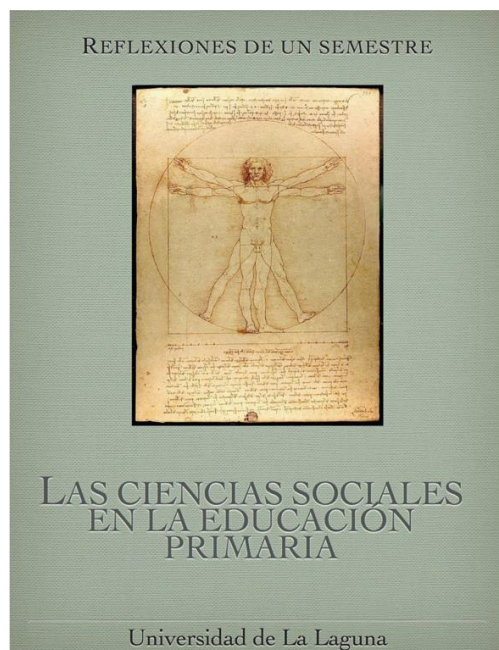

Anexo 5:

Memoria Practicum

II



Memoria

Practicum II

Rosalba Marrero Morales

**Grado en Maestro en
Educación Primaria**

Practicum II

Universidad de La Laguna

Informe de centro



Naiara Barrios Lezcano

Rosalba Marrero Morales

Estefanía García Rodríguez

Introducción

En la presente memoria, se pretende recoger el trabajo realizado durante el curso escolar 2014/2015 en el centro La Salle – La Laguna. Para ello, se incluye un diario en el que se relata la experiencia vivida así como las observaciones, las actividades en el aula, las diferentes metodologías, las actividades extraescolares, los proyectos y las características más representativas de los maestros con los que se ha trabajado. Este documento es el reflejo de las situaciones de aprendizaje que se han vivido durante la asignatura *Practicum II*, reflexionando sobre las mismas. Por otra parte, se incluye la unidad didáctica que se ha llevado a la práctica en el centro, concretamente en el segundo ciclo, en tercero de Educación Primaria. Además, se incluyen anexos en los que se pueden consultar los diferentes recursos utilizados y los instrumentos para la evaluación de la misma.

Índice

Historia	3
Contexto socioeconómico y cultural	8
Descripción del centro	13
Características organizativas del centro	20
Gestión del centro	27
Bibliografía	39

I. Historia del Centro



La historia de las escuelas La Salle comienza con el Fundador del Instituto de los Hermanos de las Escuelas Cristianas, Patrono de los Educadores Cristianos. **Juan Bautista de La Salle** (1651-1719) vivió en un mundo totalmente diferente al nuestro. Era el primogénito de una familia acomodada que vivió en Francia hace 300 años. Nació en Reims, recibió la tonsura a la edad de 11 años y fue nombrado canónigo de la Catedral de Reims a los 16. Cuando murieron sus padres tuvo que encargarse de la administración de los bienes de la familia. Pero, terminados sus estudios de teología, fue ordenado sacerdote el 9 de abril de 1678. Dos años más tarde, obtuvo el título de doctor en teología. En ese período de su vida, intentó comprometerse con un grupo de jóvenes rudos y poco instruidos, a fin de fundar escuelas para niños pobres.

En aquella época, sólo algunas personas vivían con lujo, mientras la gran mayoría vivía en condiciones de extrema pobreza: los campesinos en las aldeas y los trabajadores miserables en las ciudades. Sólo un número reducido podía enviar a sus hijos a la escuela. La mayoría de los niños tenían pocas posibilidades de futuro. Conmovido por la situación de estos pobres que parecían "tan alejados de la salvación" en una u otra situación, tomó la decisión de poner todos sus talentos al servicio de esos niños, "a menudo abandonados a sí mismos y sin educación". Para ser más eficaz, abandonó su casa familiar y se fue a vivir con los maestros, renunció a su canonjía y su fortuna y a continuación, organizó la comunidad que hoy llamamos Hermanos de las Escuelas Cristianas.

Su empresa se encontró con la oposición de las autoridades eclesiásticas que no deseaban la creación de una nueva forma de vida religiosa, una comunidad de laicos consagrados ocupándose de las escuelas "juntos y por asociación". Los estamentos educativos de aquel tiempo quedaron perturbados por sus métodos innovadores y su absoluto deseo de gratuidad para todos, totalmente indiferente al hecho de saber si los padres podían pagar o no. A pesar de todo, De La Salle y sus Hermanos lograron con éxito crear una red de escuelas de calidad, caracterizada por el uso de la lengua vernácula, los grupos de alumnos reunidos por niveles y

resultados, la formación religiosa basada en temas originales, preparada por maestros con una vocación religiosa y misionera a la vez y por la implicación de los padres en la educación. Además, de La Salle fue innovador al proponer programas para la formación de maestros seculares, cursos dominicales para jóvenes trabajadores y una de las primeras instituciones para la reinserción de "delincuentes". Extenuado por una vida cargada de austeridades y trabajos, falleció en San Yon, cerca de Rouen, en 1719, sólo unas semanas antes de cumplir 68 años.

Juan Bautista de La Salle fue el primero que organizó centros de formación de maestros, escuelas de aprendizaje para delincuentes, escuelas técnicas, escuelas secundarias de idiomas modernos, artes y ciencias. Su obra se extendió rápidamente en Francia, y después de su muerte, por todo el mundo. En 1900, Juan Bautista de La Salle fue declarado Santo. En 1950, a causa de su vida y sus escritos inspirados, recibió el título de Santo Patrono de los que trabajan en el ámbito de la educación. Juan Bautista mostró cómo se debe enseñar y tratar a los jóvenes, cómo enfrentarse a las deficiencias y debilidades con compasión, cómo ayudar, curar y fortalecer.

En la actualidad, las escuelas lasalianas existen en 85 países del mundo:



La Salle – La Laguna

A comienzos del siglo XX, en 1991, en el testamento de la viuda del Marqués de Villanueva del Prado leemos:

"En memoria de mi difunto esposo, el Sr. D. Fernando de Nava y Grimón, quiero fundar en esta ciudad unas escuelas genuinamente católicas para la educación de los niños de la clase obrera..". Para llevar a cabo su deseo, se puso en contacto con los Hermanos de Las Escuelas Cristianas, La Salle, llegando a un acuerdo.

Con la aprobación del Sr. Obispo, D. Nicolás Rey Redondo, se estableció la residencia de la Comunidad y las aulas para la enseñanza en la calle de La Carrera, nº19. El 21 de Octubre de 1916 se abrió el colegio, con dos clases.



En 1970 se realizó en España una reforma educativa, y el colegio se quedó pequeño. Se exigían nuevos y funcionales locales para poder impartir una enseñanza de calidad más acorde con los nuevos tiempos. Los Hermanos de La Salle asumieron entonces la construcción de un nuevo edificio en un amplio solar en el barrio La Verdellada en San Cristóbal de La Laguna. El Colegio, en su nuevo emplazamiento, comienza su labor educativa en el curso 1982/1983. Ya, desde entonces, se comenzó a colaborar con las actividades culturales, deportivas y religiosas de la zona. A partir del curso 1990-91, con la nueva Reforma Educativa, el Colegio ha ido adaptando sus niveles educativos. Preescolar y Educación General Básica (E.G.B.) se ha transformado en Educación Infantil. Educación Primaria y Educación Secundaria Obligatoria (E.S.O.)

Desde sus orígenes, el centro se encuentra subvencionado o concertado en todos sus niveles educativos, a excepción de infantil que comenzó este curso su concierto en 1º de infantil.

Inspirados por el ejemplo de San Juan Bautista de La Salle de educar humana y cristianamente a los niños y jóvenes, su concepción de escuela va más allá del horario escolar y ayuda a los alumnos a abrirse a un mundo de dimensiones cada vez más amplias, respondiendo a la exigencia personal de ser fieles al compromiso de las escuelas La Salle.

Características educativas del centro

El Colegio *La Salle La Laguna* es un centro cristiano que fundamenta su acción educativa en la concepción cristiana del hombre y del mundo y participa en la misión evangelizadora de la Iglesia Católica. Fiel a las intuiciones educativas de San Juan Bautista de La Salle, está atento a las necesidades reales de las personas y de la sociedad para servir a todos, especialmente a los pobres y necesitados, y contribuir a la maduración integral de los niños y los jóvenes. Tiene su fundamento en la asociación de personas que comparten la misión evangelizadora por medio de la educación.

El colegio *La Salle La Laguna* tiene como carácter propio:

- Prestar un servicio de interés público.
- Está al servicio de la persona, con una adecuada escala de valores.
- Evangeliza desde la situación personal del educando y desde el diálogo social.
- En torno a un proyecto y un proceso evangelizador.
- Cultiva la educación ética.
- La comunidad cristiana, alma del proceso evangelizador de la escuela cristiana.
- Coherencia metodológica.
- Una educación centrada en el alumno, siendo los protagonistas de su propia formación.
- Atención a los alumnos con necesidades especiales.
- Educa la conciencia crítica de sus alumnos.
- Evaluación de la propuesta educativa.
- Animadores del proceso educativo.
- En constante renovación.
- Sentido de pertenencia y estilo fraterno.
- Compañeros educadores.
- Los padres participan del proyecto educativo.
- Gestión corresponsable, compromiso de responsabilidad compartida en la elaboración, propuesta y gestión del Proyecto Educativo del centro.
- Da respuestas a necesidades locales.

- Educación de inspiración cristiana:
 - Se procura una formación religiosa que propicie el diálogo fe-cultura.
 - Se crea un ambiente que posibilite celebrar la fe.
 - Se atiende a la acción pastoral.
- Se valoran las relaciones interpersonales:
 - La persona del alumno es el centro de interés.
 - Hay cercanía y entendimiento entre profesor y alumno.
 - Los profesores están disponibles para relacionarse con las familias.
 - Existe interés por incrementar la comunicación entre los miembros de la comunidad educativa.
- Enseñanza de calidad:
 - Se hacen esfuerzos en la formación y actualización del profesorado.
 - Se participa en programas de innovación y calidad educativa.
 - Se aprovechan los medios técnicos que ayudan en la tarea educativa.

La misión permite concienciar a los miembros de la comunidad educativa de la labor educativa, nuestra visión establece las metas y objetivos que queremos llegar a alcanzar, y, por último, los valores definen la forma de trabajar y de existir para alcanzar la propia visión del centro:

Misión:

- 1) El colegio es un Centro cristiano de La Salle que fundamenta su acción educativa en la concepción cristiana del hombre y del mundo y que participa de la misión evangelizadora de la Iglesia Católica.
- 2) Fiel a las intuiciones educativas de San Juan Bautista de La Salle, está atento a las necesidades reales de las personas y de la sociedad para servir a todos, especialmente a los pobres y necesitados, y contribuir a la maduración integral de los niños y los jóvenes. Tiene su fundamento en la asociación de personas que comparten la misión evangelizadora por medio de la educación.
- 3) Presta un servicio de interés público, ejerce su acción educativa en la realidad del lugar donde se ubica como alternativa educativa, respetuosa de las convicciones personales

y expresa compromiso por la integración social de las personas que acuden a sus aulas.

Visión:

- 1) Al servicio de la persona, con una adecuada escala de valores. Es un ámbito de aprendizaje y desarrollo de las personas, de todas sus potencialidades creativas, tanto de las que atañen a su integridad como a su inmersión en el entorno social.
- 2) Su Comunidad Educativa estimula a los alumnos y alumnas a adoptar una actitud positiva y decidida ante nuestra propuesta de valores: responsabilidad, creatividad, solidaridad, convivencia, interioridad, transcendencia.
- 3) Evangeliza desde la situación personal del educando y desde el diálogo social siendo la comunidad cristiana el alma de dicho proceso.
- 4) Cultiva la educación ética de sus alumnos en la triple dimensión: personal, comunitaria y social.
- 5) Una educación centrada en el alumno mediante una coherencia metodológica.
- 6) Procura dar atención a los alumnos/as con necesidades especiales.
- 7) Uso de nuevas tecnologías y formación en la comunicación.
- 8) Educa para el ocio y el empleo del tiempo libre.
- 9) Sentido de pertenencia y estilo fraterno.
- 10) Los padres participan del proyecto educativo.
- 11) Gestión responsable.
- 12) Abierto a la relación con el entorno.
- 13) Da respuestas a necesidades locales sabiendo el entorno donde nos encontramos.
- 14) En constante renovación.

Valores:

- 1) El alumno es el centro de nuestra actividad educativa.
- 2) La responsabilidad, actitud integradora en las distintas acciones que el alumno tiene que realizar.

- 3) Actitud crítica constructiva para favorecer el crecimiento personal.
- 4) El trabajo, favorecer el esfuerzo personal y grupal; desarrollando y estimulando la relación con los demás.
- 5) Importancia de la convivencia para unir y valorar a los demás.
- 6) Valor de la justicia para crear una sociedad más solidaria y fraterna
- 7) Se alimenta la interioridad, impulsadora de: creencias, actitudes, valores, compromisos.
- 8) La trascendencia como forma de presentar la realidad desde una óptica de sentido de la vida.
- 9) Sensibilidad y solidaridad con los más desfavorecidos a través de actividades y financiación de proyectos.
- 10) La innovación de proyectos educativos como forma de adaptar los nuevos retos y compromisos de nuestra sociedad.
- 11) La diversidad como las posibilidades de desarrollo que tiene la persona.

II. Contexto socioeconómico y cultural

Características del entorno poblacional:

El colegio La Salle se encuentra situado en la zona norte de la isla, concretamente en la ciudad de San Cristóbal de La Laguna. A los pies de las laderas de San Roque, linda a su izquierda con la Vía de Ronda y a su lado derecho con la Avenida La Salle del Barrio de La Verdellada.

En el exterior del centro, se encuentra un espacio recreativo donde hay carril bici, zonas verdes y un parque en perfecto estado, que los alumnos utilizan con sus padres a la entrada y la salida del colegio. Cerca podemos encontrar un polideportivo y varias plazas. En cuanto al deporte, en frente del colegio está el campo de fútbol “La Verdellada” donde entrenan equipos de todas las categorías. Además, el barrio cuenta con una asociación de vecinos en las que se hacen actividades, tanto para niños como para adultos.

El entorno social que rodea al Centro es heterogéneo: de clase social media-media y media-baja principalmente. Dispone de centros culturales próximos con esporádicas opciones propias a la edad de nuestros alumnos, sobre todo los fines de semana. Cuentan también con una parroquia que ofrece atención a través de Cáritas a familias y jóvenes en diferentes actividades

programadas trimestralmente. El colegio atiende mayoritariamente a alumnos en función de cercanía de la vivienda habitual al mismo. Por ello, el alumnado de este Centro es de Clase media-media y media baja aunque también se pueden encontrar de otras clases como vemos en la siguiente tabla:

Zona de procedencia	% de alumnos
Zona residencial	2,7
Clase media-alta	9,8
Clase media-media	46
Clase media-baja	41,5
<u>Total</u>	100

Actividad económica principal

El colegio no presenta datos estadísticos acerca de la actividad económica principal de las familias que lo componen, por lo que no podemos aportarlo. Sin embargo, el Proyecto Educativo del Centro sí nos ofrece datos acerca del nivel educativo de los progenitores y, en general, de las clases sociales de las familias del centro.

Observando los datos proporcionados en la tabla anterior, podemos afirmar que el nivel económico y cultural de las familias es de tipo medio y bajo principalmente. En cuanto al nivel de estudios de los padres del centro, podemos destacar que los que predominan son los medios y superiores, seguidos por aquellos que poseen estudios primarios y secundarios. Además, se aprecia tanto en los padres como en las madres de los alumnos índice de analfabetismo, aunque éste es poco representativo ya que sólo supone u 0,4% en ambos casos.

Nivel de estudios	Padre	Madre
Analfabetos absolutos	0,4	0,4
Sólo saben leer y escribir	1,2	1,2
Estudios primarios incompletos	9,8	6,3
Estudios primarios	26,7	25,5
Estudios secundarios	19,6	21,2
Estudios medios y superiores	32,9	42,4
Ns / nc	9,4	1,2
Total	100	100

Oferta escolar y promoción educativa

El colegio La Salle La Laguna se encuentra situado en un barrio periférico del término municipal de San Cristóbal de La Laguna, La Verdellada, por lo que la oferta educativa de la zona no es muy amplia. Sin embargo, el Centro presenta una oferta educativa bastante amplia, con niveles que van desde Educación Infantil hasta Educación Secundaria Obligatoria. No oferta Bachillerato ni ciclos formativos o profesionales pero sigue siendo el único de la zona que ofrece amplitud de servicios educativos.

En las zonas próximas, sólo existe un colegio, el CEIP La Verdellada. Se encuentra aproximadamente a 500 metros de La Salle y únicamente contiene los niveles educativos de Educación Infantil y Educación Primaria.

Estos datos que se aportan se refieren únicamente al barrio de La Verdellada, sin embargo, si se aumenta el radio a explorar, se pueden encontrar múltiples centros que ofrecen diferentes niveles educativos, dependiendo del tipo de centro al que corresponda cada uno. Así, en La Laguna podemos encontrar desde colegios que únicamente imparten los primeros niveles educativos, hasta centros que ofrecen toda la variedad posible de etapas, incluyendo

bachillerato y ciclos formativos, tanto públicos como concertados o privados.

En San Cristóbal de La Laguna se encuentra la Universidad de La Laguna, ubicada en el centro de la localidad, que cuenta con una amplia oferta educativa tanto en Grados, como en Postgrados, Máster, Doctorados, etc.

Relaciones entre el Centro y la Comunidad

El colegio La Salle La Laguna es un centro de educación y promoción cultural y social. Este diálogo con el entorno obliga a ser más sensibles a los cambios sociales, ayuda a compartir inquietudes y problemas, compromete en la búsqueda de las soluciones y favorece la renovación de la acción educativa de acuerdo con las exigencias de los tiempos. En esta línea, la Comunidad Educativa promueve la adaptación y diversificación de las acciones pedagógicas y formativas.

Teniendo en cuenta el marco sociocultural y familiar de los alumnos, se considera imprescindible la buena relación del colegio con los padres, con los alumnos y con el entorno social del barrio para conseguir una educación integradora. Los padres son los primeros responsables de la educación de sus hijos y los educadores son los principales agentes corresponsables de la educación de los alumnos, por ello, familia y colegio tiene que caminar juntos en la realización del Proyecto Educativo, de modo que se invierta la tendencia observada a delegar esta responsabilidad únicamente en el Centro.

El Colegio La Salle La Laguna ofrece ámbitos de diálogo y participación a los padres: entrevistas, circulares, reuniones, charlas, oraciones, Proyde, Asociación de Padres, Consejo Escolar...

El Centro, en colaboración con las familias y otros organismos sociales, coopera en el desarrollo cultural y social del entorno, ofreciendo:

- Una propuesta de formación integral, que ayude a los alumnos a descubrir y potenciar sus capacidades intelectuales, físicas y afectivas, aceptando las propias cualidades y limitaciones.
- Actividades escolares y extraescolares que favorezcan la educación en el ocio y el tiempo libre.
- Formación de grupos en ámbitos culturales, sociales, religiosos, deportivos para que los alumnos puedan formarse integralmente, y la organización de actividades culturales y sociales.

- Orientación y seguimiento a los alumnos para el acceso a nuevas formaciones con una buena preparación cultural, humana y de valores.
- Respuesta a las inquietudes sociales, religiosas y pastorales de la comunidad educativa. Dialogo y cooperación con otras instancias educativas, sociales, culturales, deportivas, religiosas del entorno social del barrio...

El colegio dispone de centros culturales próximos con esporádicas opciones propias a la edad de nuestros alumnos, sobre todo algún fin de semana. Cuentan también con una parroquia que ofrece atención a través de Cáritas a familias y jóvenes en diferentes actividades programadas trimestralmente.

En relación a las actividades que comparten tanto el centro como la comunidad, el colegio ofrece sus instalaciones para diversas actividades que lo requieran. La banda de música del barrio lleva a cabo sus ensayos dentro del recinto del colegio y, además, participa con él en situaciones concretas como puede ser, por ejemplo, en pasacalles que se organizan tanto en Carnavales como en Navidad. También se utiliza el centro en actividades religiosas. Al contar con una capilla, esta es utilizada para celebraciones que se lleven a cabo por la comunidad lasaliana o por el grupo Pastoral con el que cuenta el colegio, así como convivencias también llevadas a cabo por ambos grupos. Las actividades deportivas son también un elemento importante dentro del centro, por lo que en sus instalaciones se llevan a cabo diferentes actuaciones, exhibiciones o campeonatos que se realicen con otros centros. Son utilizados por alumnos del colegio y, mayoritariamente, para actividades que se llevan a cabo dentro de él, pero se realizan en horario extraescolar.

Los datos recogidos en el apartado están extraídos desde el Proyecto Educativo del Centro pero, la gran mayoría, han sido aportados de forma verbal por el Equipo Directivo y Coordinador del centro, por lo que este no recoge de manera explícita las relaciones existentes entre la comunidad y el colegio.

III. Descripción del centro

El alumnado

NÚMERO DE ALUMNOS POR CLASES		
CURSO 2014-2015		
INFANTIL	1° A	28
	1° B	27
	2° A	22

149	2° B	22
	3° A	25
	3° B	25
PRIMARIA 295	1° A	24
	1° B	24
	2° A	26
	2° B	23
	Primer ciclo: 97	
	3° A	26
	3° B	26
	4° A	25
	4° B	28
	Segundo ciclo: 105	
	5° A	25
	5° B	22
	6° A	22
	6° B	24
	Tercer ciclo: 93	
SECUNDARIA 200	1° A	30
	1° B	30
	2° A	23
	2° B	23
	3° A	24
	3° B	24
	4° A	23
	4° B	23
Número total de alumnos en el centro: 644		

En el centro podemos encontrarnos con diferentes necesidades educativas especiales:

- Trastorno por Déficit de Atención con o sin Hiperactividad (TDAH)
- Altas Capacidades
- Asperger

- Síndrome de Down
- Mutismo selectivo
- Trastorno de conducta
- Especiales condiciones personales o de historia escolar (ECOPHE).
- Dificultades Específicas de Aprendizaje (DEA).

Los alumnos están bastante integrados en el aula mediante diferentes acciones. Por un lado, se trabajan varios aspectos en los proyectos y programas que tratan la integración. Dependiendo del nivel se llevan a cabo adaptaciones curriculares. Además, algunos salen del aula para el refuerzo educativo y también para el programa de motivación.

El alumnado de este Centro es de Clase media-media y media baja aunque también se pueden encontrar de otras clases como se detalla en la siguiente tabla:

Zona de procedencia	% de alumnos
Zona residencial	2,7
Clase media-alta	9,8
Clase media-media	46
Clase media-baja	41,5
Total	100

El profesorado

En el colegio La Salle – La Laguna hay un total de 36 docentes. En Educación Infantil hay 8 maestros, en Primaria 15 y en Secundaria 13. Además a ellos se suma el orientador, una educadora social y un PT. Las edades de los maestros del centro están comprendidas entre los 27 hasta los 60. Podemos destacar, que en el centro predomina el sexo femenino ya que hay un total de 15 hombres y 21 mujeres. En Secundaria, 8 hombres y 6 mujeres, en Infantil un hombre y 6 mujeres mientras que en Primaria 5 hombres y 9 mujeres. (Más un hombre que es el PT). Todos los trabajadores están contratados actualmente de manera fija.

El edificio

El colegio La Salle – La Laguna se encuentra al norte de la isla de Tenerife, concretamente en la ciudad de San Cristóbal de La Laguna. El edificio está situado a los pies de las laderas del barrio de San Roque. A su izquierda linda con la Vía Ronda y la derecha con la Avenida La Salle del Barrio de La Verdellada.

Las distintas secciones se encuentran situadas en los siguientes pabellones:

- ✚ Pabellón de Infantil **A**, Pabellones de Primaria **B** y pabellones de Educación Secundaria Obligatoria **C**.
- ✚ En la entrada del colegio **D** se halla la Recepción, Secretaría, Dirección del Colegio, Salón de Actos y Capilla.
- ✚ En el pabellón **E** se encuentra el Comedor y la Cocina.
- ✚ La zona **F** se dispone para la realización de actividades deportivas y zonas recreativas.
- ✚ Mientras que el edificio **G** es el destinado a la Comunidad de Hermanos.

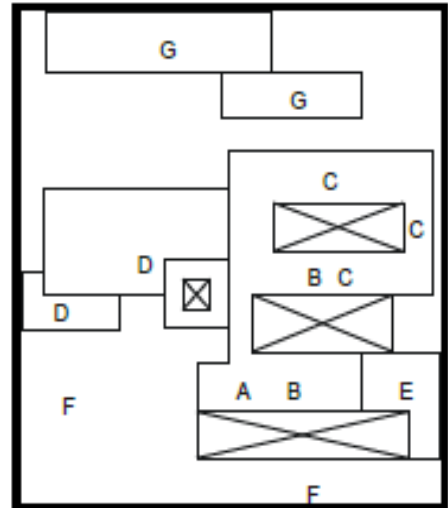

En el centro hay un total de 34 aulas de las cuales 7 están destinadas a Educación Infantil, 14 a Educación Primaria y 13 a Secundaria.

Instalaciones deportivas:

En cuanto a las instalaciones deportivas, en el exterior del colegio podemos encontrar 4 canchas de baloncesto, 2 de fútbol sala o balonmano y 1 de voleibol. Además existe un pequeño pabellón cubierto donde se realizan también actividades. Están destinadas a practicar estos deportes, realizar las clases de Educación Física así como diferentes campeonatos. Cuentan con numerosos materiales como aros, balones (de fútbol, baloncesto, voleibol, medicinales...), cuerdas, combas, colchonetas, steps, conos, piquetas...

Salas de usos múltiples y/o salones de actos:

Existen tres salas destinadas a usos múltiples:

- Pabellón cubierto: En él podemos encontrar los materiales para realizar diferentes actividades deportivas. Es utilizado para dar las clases de Educación Física, psicomotricidad y para actividades extraescolares. Este pabellón no es de grandes dimensiones.
- Salón de actos: Se utiliza para realizar obras de teatro, charlas, reuniones, actividades extraescolares, orlas, el festival de navidad e incluso para desarrollar diferentes sesiones de clase. Esta sala cuenta con un escenario, numerosas sillas para los distintos eventos, una pantalla con proyector, altavoces, equipo de sonido e iluminación. El salón de actos es una sala amplia que permite realizar múltiples actividades.
- Permanencia: La sala se utiliza para acoger a los alumnos en horario extraescolar y para actividades extraescolares. Cuenta con juguetes, libros de lectura, televisión, pizarra y material escolar (lápices, gomas, rotuladores...). Su tamaño es reducido.

Aulas de informática:

Existe un aula de informática, que está dotada con 30 ordenadores situados en sus respectivas mesas, pizarra y proyector. Se usa por los alumnos de Primaria y Secundaria para el desarrollo de programas y proyectos, para actividades concretas dentro de la programación de las materias y para la actividad extraescolar.

Biblioteca y salas de lectura:

El centro cuenta con una biblioteca en la que hay varios ordenadores además de numerosos

libros para todos los niveles. Dispone de mesas amplias y de una pizarra. Se utiliza para que los alumnos tengan un lugar donde poder realizar las tareas, estudiar y buscar información. Además, en ella se realizan algunas reuniones y charlas así como actividades extraescolares. En las diferentes clases del centro existen bibliotecas de aula con material adecuado a la edad del alumnado. No existen salas de lectura aunque las clases se convierten en ellas ya que Primaria destina sus 10 minutos a la lectura y Secundaria los últimos 15 minutos.

Zonas de trabajo y coordinación del profesorado:

Existen 3 salas de profesores, 3 despachos y una estancia dedicada al departamento de inglés. En las salas de profesores y el departamento no se destaca ningún material. Sin embargo, en los despachos se encuentran ordenadores (generalmente propios), impresoras, libros y teléfono. El Centro dispone también de dos salas de visitas y dos salas de reuniones en las que solo se encuentran sillas y mesas. Estas zonas permiten el trabajo y las reuniones ya que son amplias y están dotadas de buena iluminación y grandes mesas.

Zonas de dirección y gestión:

Existen tres salas dedicadas a la dirección y a la gestión del centro. En ellas se encuentran amplias mesas, ordenadores, fotocopadoras, teléfonos, fax, material de oficina, etc.

La Comunidad de Hermanos:

Se trata de una residencia utilizada para que pasen su estancia los hermanos de La Salle. Desde esta, puede realizar su trabajo y encontrarse próximos a los centros.

El mantenimiento de las distintas instalaciones lo realiza el personal de mantenimiento del centro y las empresas externas que deben acudir en casos concretos (movistar, empresa electricidad...). Hay que mencionar que todo el colegio dispone de internet.

Los servicios complementarios:

- Comedor: El servicio de comedor escolar atiende a aproximadamente 180 alumnos.

La comida que se sirve es realizada en el propio centro proporcionando además comidas para dietas específicas (alergias, diabetes...). Existen dos turnos, el primero se lleva a cabo de 12.30 h a 13.30 h y el segundo de 13.50 h a 14.50 h. En el menú informativo que se les envía a los padres se incluyen consejos e indicaciones sobre la alimentación. No solo se trata de un comedor para comer sino también para educar.

- **Permanencia:** Este servicio acoge a alumnos desde el primer curso de Educación Infantil hasta cuarto de Primaria antes del horario escolar. El horario de permanencia es de 07.00 h a las 09.00 h y de 17.00 h a 18.00 h. Las actividades que se realizan siempre están relacionadas con momentos importantes del centro.
- **Actividades extraescolares:** El centro ofrece una gran variedad de actividades extraescolares, dependiendo del nivel en el que los alumnos se encuentren:

Actividades extraescolares	
Infantil	<ul style="list-style-type: none"> - Música y movimiento. - Baloncesto - English Kids - Psicomotricidad
Primaria	<ul style="list-style-type: none"> - Fútbol sala - Judo - Teatro - Informática - Iniciación al teatro - English BEDA - Gimnasia rítmica
Secundaria	<ul style="list-style-type: none"> - Guitarra - Ajedrez - Gimnasia rítmica - Funky Hip-Hop - Voleibol - Baloncesto

- **Grupos cristianos:** Consiste en reuniones que realizan los alumnos de manera voluntaria desde 5° de Primaria hasta 4° de Secundaria con monitores que han sido formados para ello. En un primer momento se trata sobre todo temas de convivencia siempre teniendo en cuenta que se orientan a una dimensión cristiana. Cuando los alumnos van creciendo se comienza a profundizar un poco más en lo religioso.

IV. Características organizativas del centro

Planificación del centro: Proyecto educativo, proyecto curricular, Programación general y otros documentos.

Proyecto educativo de centro (PEC):

El PEC es un documento de carácter pedagógico elaborado por la Comunidad Educativa que enumera y define los rasgos de identidad de un centro, formula los objetivos que se han de conseguir y expresa la estructura organizativa y funcional del centro educativo.

Los objetivos que pretende el PEC se concretan principalmente en:

- Definir una línea de actuación común que sirva de punto de referencia para conseguir un grado necesario de coherencia en el centro educativo.
- Dar publicidad a la Comunidad Educativa de las líneas de actuación de todo el colectivo.

El PEC del colegio La Salle La Laguna está profundamente interiorizado por todos los agentes educativos que pertenecen al centro. Dentro de este tenemos algunos puntos a destacar del PEC que son:

➤ Rasgos evidentes del centro

- El colegio se caracteriza por llevar a cabo una educación, de inspiración cristiana.
- Se valoran las relaciones interpersonales, a través de diversos proyectos que tiene el colegio para tratar este tema.
- Existe clara intención de ofrecer una enseñanza de calidad, como puede ser a través del aprendizaje cooperativo, entre otras cosas.

➤ Objetivos y fines educativos

Los principales objetivos y fines que tiene en cuenta el colegio son:

- Intenciones educativas según su concepción de educación que es la formación personalizada, integral en conocimientos, destreza y valores morales de los alumnos en todos los ámbitos de la vida personal, familiar, social y profesional.

Además de proponer la reflexión y la autocrítica como método de aprendizaje, la creatividad, etc.

- En los hábitos de trabajo del colegio estará presente siempre de forma sistemática, la evaluación de los procesos de enseñanza y aprendizaje de las estructuras colegiales.
- Intenciones educativas según la identidad de ellos como Escuela Católica. Los rasgos de identidad como Escuela Católica son: asumir la misión de la Iglesia que es proclamar el anuncio de Jesús e invitar a los niños y jóvenes a crecer en la fe y a llegar a su perfección humana y cristiana; animar a ser solidarios con quienes más lo necesitan; favorecer un clima de verdadero cristianismo en el interior del Colegio, etc.
- El colegio impulsa la vivencia de la justicia y de la solidaridad tanto en el interior del mismo como en el ambiente social en que se encuentra.
- El centro se ofrece como servicio de la Iglesia a la sociedad y abierto a todos.

➤ Educación en valores

El Centro la Salle La Laguna es un ámbito de aprendizaje y desarrollo de las personas, de todas sus potencialidades creativas, tanto en su dimensión individual como social. Los educadores ejercen su papel mediador entre el/la alumno/a y el aprendizaje, le facilitan la adquisición de los conocimientos, los procedimientos y las actitudes para su desarrollo armonioso, la incorporación responsable y crítica a la sociedad.

La Comunidad Educativa estimula a los alumnos y alumnas para que adopten una actitud positiva, libre y decidida ante su propuesta de valores. Esta propuesta se concreta en seis valores que son: la responsabilidad, la creatividad, la justicia, la convivencia, la interioridad y la trascendencia.

➤ Estilo Pedagógico

La metodología del centro se rige por criterios que buscan la calidad educativa, la respuesta a las necesidades de los alumnos, el rigor científico, el trabajo cooperativo, la autonomía responsable y la sintonía con los avances tecnológicos y medios didácticos más eficaces. Fomentan la formación continua y la creatividad del profesorado para responder a los retos educativos con total profesionalidad, sentido de equipo y eficacia docente.

➤ La Evaluación Educativa

Para el colegio la Salle La Laguna cada alumno es un ser único, es una realidad en desarrollo y constante cambio en función de sus circunstancias personales y sociales. Por ello entienden la evaluación como un instrumento al servicio del proceso de enseñanza/aprendizaje, integrado en el quehacer diario del aula y del centro, y referencia para la adopción de refuerzos o adaptaciones y mejoras del proceso educativo, que recoge sistemáticamente la información para ser valorada de acuerdo con unos criterios explícitos y que conduce a la toma de decisiones de calidad.

La evaluación se lleva a cabo a través de tres momentos que son:

- Evaluación Inicial: se realiza para determinar el nivel de aptitud previo al proceso educativo
- Evaluación Continua: es aquella que se realiza durante el aprendizaje y tiene como objetivo informar de los logros obtenidos y, eventualmente, advertir dónde y en qué aspecto existen dificultades, permitiendo la búsqueda de nuevas estrategias educativas más eficaces
- Evaluación Final: es aquella que se realiza como balance de un período de aprendizaje

No obstante, para el colegio la evaluación y la autoevaluación tienen un papel importante en la mejora de la práctica docente y en la calidad educativa.

➤ Metas del centro

- Fomentar la participación de toda la comunidad educativa.
- Entender la promoción del alumno como índice básico.
- Introducir las nuevas tecnologías en el ambiente escolar.
- Fomentar relaciones.
- Establecer un sistema de penalizaciones que garantice el orden y el buen desarrollo del centro.
- Establecer una organización estructurada donde cada miembro sepa cuál es su rol.
- Establecer un mínimo de comprensión respecto a la resolución de problemas de centro.
- Conseguir las mejores condiciones tanto de mobiliario como instalaciones y material docente del centro.
- Potenciar el valor educativo del ocio y tiempo libre.

El papel que juega el PEC en el colegio es activo a pesar de que su última modificación se haya realizado hace ocho años aproximadamente. Se ha tardado tanto en modificar el PEC puesto que el funcionamiento de los centros ha variado ya que antes cada colegio la Salle era un distrito, en cambio, en la actualidad solo hay un distrito que engloba a todos los colegios de la Salle en España. A pesar de no estar modificado el PEC si está presente en el colegio día a día a través de los diferentes proyectos y la metodología impartida por el profesorado.

Respecto a la accesibilidad del PEC, este no se encuentra en la página web del centro, ni de forma online en ninguna plataforma, pero en caso de que se desee acceder a él se puede solicitar en la secretaría del colegio en cualquier momento.

Programación General Anual (PGA):

La PGA es un documento elaborado al principio de cada curso académico por el centro educativo. En ella se recogen todos los aspectos relativos a la organización y funcionamiento del centro, incluidos los proyectos, el currículo, las normas y los planes de actuación acordados y aprobados.

La PGA del centro incluye:

1. Palabras de bienvenida de la Comunidad de Hermanos.

2. Un poco de historia del centro.

3. Objetivos y líneas de acción.

- Son cinco ámbitos en torno a los cuales gira la labor educativa del centro:
 1. Establecer y priorizar momentos de encuentro e interrelación para reflexionar sobre la misión lasaliana con toda la comunidad educativa.
 2. Dar a conocer a la Comunidad Educativa la presencia de la Comunidad de Hnos.
 3. Difundir y hacer partícipe a toda la comunidad Educativa del proceso de mejora continua.
 4. Fomentar que la comunidad educativa sea un espacio de relaciones humanas cercanas y fraternas.
 5. Realizar valoraciones tanto de la formación institucional como individual y suscitar cauces de implicación.

4. Misión, visión y valores

5. Organización interna

Este apartado nos proporciona el nombre de todas las personas que componen el centro, así como la función de las mismas y el horario de disponibilidad.

6. AMPA

Se explica de manera detallada todo lo relacionado con la asociación de madres y padres de alumnos.

7. Proyecto evangelizador

Se expone brevemente en qué consiste este proyecto y cuáles son sus principales objetivos, dando la posibilidad de formar parte de él.

8. Servicios escolares

9. Actividades curriculares y formación para padres

Este apartado nos presenta brevemente las principales actividades curriculares que se llevan a cabo en el colegio: Proyecto Ulises, Proyecto KitCaiza-Valores, Proyecto Lectura Eficaz, Hara, Aprendizaje Cooperativo...

10. Actividades extraescolares

11. Normas de convivencia, faltas y sanciones

En este apartado se nos presentan las principales normas de convivencias que se deben cumplir en el centro con su respectiva normativa (entradas, salidas, agenda, vestuario y recreos).

Además, vienen redactadas las diferentes faltas y sanciones que se otorgan tras el incumplimiento de alguna de las normas. Estas están estructuradas en una escala que va desde las faltas leves hasta las muy graves.

12. Calendario escolar

13. Memoria de actividades del curso anterior

Se presenta una recopilación de las diferentes actividades realizadas durante el curso escolar anterior, todas ellas acompañadas de fotografías y diferentes descripciones.

Cabe mencionar que la PGA juega un papel notable en la vida del colegio, pues cada uno de los apartados que componen la programación se llevan a cabo durante todo el curso escolar, siendo posible la realización de modificaciones.



La PGA cada año adquiere un matiz único y personal, pues al comenzar el curso, los centros de La Salle escogen un lema cuyo significado y temática será el eje vertebrador de la programación escolar. En el curso 2014/2015 el lema escogido ha sido “*En nuestras manos está*” y durante todo el período escolar muchas de las actividades girarán en torno a él.

Otros documentos:

Plan de acción tutorial (PAT):

El PAT es “un sistema de atención a los estudiantes que se ocupa de la información, la formación y la orientación de forma personalizada y que centra su atención en facilitar la adaptación a la universidad, apoyar el proceso de aprendizaje, mejorar el rendimiento académico así como orientar en la elección curricular y profesional”.

Los Colegios La Salle disponen de dos modalidades de PAT. Uno se presenta en formato papel, el cual es antiguo y que el propio orientador define como “irreal”, pues nunca se llevará a cabo. El segundo se encuentra en formato digital. El PAT “digital” se trabaja a través de la plataforma *Google Drive*, está realizado por el orientador del colegio, donde introduce toda la programación necesaria que debe de realizar cada profesor en los diferentes cursos. Dentro de ella, se encuentran los diferentes objetivos y tareas a realizar. El tutor se encargará de rellenar en la hoja si ha realizado o no la tutoría, cómo se ha realizado y cosas a destacar de la sesión. Con esto se consigue que el PAT tenga un papel activo en la vida del colegio y que sea real, consiguiendo la coordinación de todos los niveles. Al terminar el curso académico, cada propuesta de mejora que se ha ido indicando en las distintas sesiones del PAT, se tienen en cuenta para planificar el siguiente año. Por lo tanto el PAT en formato digital, juega un papel muy activo en el colegio.

Plan de atención a la diversidad (PAD):

El colegio entiende la diversidad como el conjunto de acciones educativas que intentan prevenir y dar respuestas a las necesidades ya sean temporales o permanentes, de todo el alumnado del centro, y entre ellos, a los que requieren una actuación específica derivada de factores personales o sociales.

Dentro del marco de la atención a la diversidad, se considera que también puede requerir atención específica el alumnado que presenta un desajuste curricular significativo.

La responsabilidad de que esto se cumpla, es asumida por el conjunto de la comunidad escolar. En este sentido, el centro intenta ampliar el concepto de implicación de las familias e intentar que entre éstas y el centro educativo se establezca una relación de mutua colaboración e implicación.

El PAD, se analiza con una periodicidad anual, preferentemente al final de cada curso, donde el equipo de orientación, el profesor de PT y la Educadora social, evalúan como ha funcionado el PAD durante el curso y los cambios necesarios, de cara al siguiente año.

El orden de actuación dentro del colegio sigue unos pasos, que son;

1. Prevención
2. Detección de las dificultades por parte del tutor
3. Aplicación de medidas ordinarias, dentro del aula
4. Si el problema sigue persistiendo después de haber tomado las tres medidas anteriores, se solicita la intervención del Equipo de Orientación para que realice una evaluación psicopedagógica, encaminada a dar una respuesta ajustada a estos alumnos.

Las características principales del PAD son:

- Favorecedora de la integración escolar y la inclusión social
- Inserta en la organización del centro y del currículo; diseñando situaciones de aprendizajes atendiendo a los distintos grados de adquisición de capacidades
- Basada en la reflexión conjunta y en la colaboración entre el profesorado.
- Favorecedora de la cooperación entre el profesorado y familias

Por otro lado el colegio, todos los años realiza la prueba CALPA a todos los alumnos de 1º, 3º y 5º de primaria. Esta prueba consiste en la realización de diferentes test y cuestionarios, para poder detectar las posibles dificultades que tenga el niño.

Finalmente, respecto a las medidas que toma el colegio ante cualquier NEAE o NEE y dependiendo del grado de estas necesidades tenemos: la inclusividad (el profesor de apoyo entra dentro del aula para atender al alumno) y el apoyo por parte del profesorado de PT, para las tres etapas educativas.

Estructuras formales:

1. Equipo Directivo

El Equipo Directivo está formado por:

- ✓ El Director
- ✓ El Director Pedagógico
- ✓ El Coordinador de Pastoral
- ✓ El Administrador
- ✓ El Coordinador de Calidad

Algunas de las funciones del Equipo Directivo son:

- Asesorar al Director Titular en el ejercicio de sus funciones.
- Coordinar el desarrollo de los diferentes aspectos del funcionamiento del Centro en orden a la realización de sus objetivos, sin perjuicio de las competencias propias de los respectivos órganos de gobierno.
- Elaborar, a propuesta del Director Titular, la Programación General Anual del Centro, así como evaluar y controlar su ejecución.
- Preparar los asuntos que deban tratarse en el Consejo Escolar del Centro.
- Establecer el procedimiento de participación en la elaboración del Proyecto Educativo de Centro, y en las directrices para la Centro.

2. Consejo Escolar del Centro

El Consejo Escolar es el máximo órgano de participación de toda la Comunidad Educativa en el Centro. Su competencia se extiende a la totalidad de las enseñanzas regladas de régimen general impartidas en el Centro.

El Consejo Escolar estará formado por las siguientes personas:

- ✓ El Director Titular.
- ✓ Dos representantes de la Entidad Titular del Centro.
- ✓ El Director Pedagógico.
- ✓ Cuatro representantes del profesorado.
- ✓ Cuatro representantes de los padres o tutores de alumnos.
- ✓ Un representante del personal de administración y de servicios.

Principales tareas del Consejo Escolar del Centro:

- Participar en la elaboración y aplicación del Proyecto Educativo del Centro.
- Aprobar, a propuesta de la Entidad Titular, el Reglamento de Régimen Interior del Centro.
- Aprobar y evaluar la Programación General Anual del Centro y la Memoria, que elaborará el Equipo Directivo.
- Aprobar, a propuesta de la Entidad Titular, el Presupuesto del Centro y la Rendición Anual de Cuentas.
- Garantizar el cumplimiento de las normas generales sobre admisión de alumnos en niveles concertados.
- Ser informado de la resolución de los conflictos disciplinarios y velar por el cumplimiento de la normativa vigente.

3. Claustro de Profesores

El Claustro de Profesores es el órgano propio de participación del profesorado del Centro. Forman parte del mismo todos los profesores de enseñanzas curriculares del Centro y Orientador/a.

Principales funciones del Claustro de Profesores:

- Participar en la elaboración del Proyecto Educativo de Centro, de la Programación General anual y de la Evaluación del Centro (Memoria anual).
- Ser informado sobre las cuestiones que afecten a la globalidad del Centro.
- Elegir a sus representantes en el Consejo Escolar.

4. Equipo de Pastoral

Es el grupo de personas que animan y coordinan la acción evangelizadora y pastoral en todas las actividades escolares y extraescolares que se realicen en el Centro. Es coordinado y dirigido por el Coordinador de Pastoral.

El Equipo de Pastoral está formado por:

- ✓ El Coordinador de Pastoral.
- ✓ El Director Pedagógico.
- ✓ El Coordinador de ERE.
- ✓ Representantes de todos los Equipos de Ciclo.
- ✓ Coordinador de los Grupos Asís.

Algunas de las funciones del Equipo de Pastoral son:

- Proponer las líneas de acción de la dimensión evangelizadora del Proyecto Educativo y realizar su seguimiento.
- Planificar, de acuerdo con el Carácter Propio y el Proyecto Curricular que corresponda, las actividades pastorales de la acción educativa.
- Actuar en colaboración con los profesores del Interciclo de ERE.

5. Equipo de Ciclo

El Equipo de Ciclo está integrado por los profesores-tutores del respectivo ciclo, curso o grupo y por aquellos que la Dirección Pedagógica asigne.

Algunas de sus funciones son:

- Realizar la conexión interdisciplinar del curso o ciclo.
- Proponer al Claustro criterios generales de evaluación.
- Colaborar en la elaboración de los proyectos, adaptaciones y diversificaciones curriculares.
- Proponer iniciativas y experiencias pedagógicas y didácticas.
- Evaluar a los alumnos, decidir sobre su promoción.
- Analizar los materiales didácticos.

6. AMPA

La asociación de madres y padres del colegio La Salle es una asociación cristiana sin ánimo de lucro, con su propio estatuto y que se rige por la Ley Orgánica 1/2002 de 22 de Marzo y 4/2001 de 28 de Febrero, de Asociación de Canarias.

Sus principales funciones en el centro son:

- Reforzar los canales y vías de información y atención a padres y madres.
- Impulsar actividades formativas, culturales y deportivas.
- Establecer criterios para la mejora desarrollo y transparencia en la gestión de la Asociación.
- Evaluar actividades que se desarrollen para recoger sugerencias y mejoras.

7. Educadora Social

La educadora social del centro, se encarga principalmente de gestionar el control y la prevención del absentismo escolar del alumno, teniendo un contacto directo con los servicios sociales municipales y con las familias. Su principal papel es el de diseñar, gestionar y participar en diversos programas del centro.

Programas y Proyectos	
Programa RN (Redes neuronales)	De 2 a 7 años. Este programa trabaja la estimulación neuronal a través de canales audio-visuales con el fin de asegurar el desarrollo efectivo de conexiones neuronales en tiempo crítico. Los objetivos principales son potenciar el desarrollo de las redes neuronales y desarrollar fondos cognitivos estables.
Programa CREA	De 4 a 12 años. Crea, se encarga de desarrollar y preservar la inteligencia lateral. Facilita el desarrollo de la creatividad dotando a nuestros alumnos de herramientas y estrategias para afrontar nuevos retos. Sus principales objetivos son desarrollar la inteligencia lateral y estructural un procedimiento común que permita la resolución de problemas mediante equipos de trabajo.
Programa ARPA	De 6 a 12 años. Se trata de un programa de refuerzo del potencial de aprendizaje. Sus objetivos son trabajar la estructura del pensamiento, potenciando las capacidades de inducir y deducir. Además, se pretende desarrollar en los alumnos el uso correcto de sus capacidades cognitivas, las actitudes y el razonamiento. Por otro lado, se desarrolla la conciencia de los propios procesos de pensamiento, el respeto y la tolerancia. La autonomía, la autoconfianza y la motivación hacia el desarrollo intelectual son importantes en el desarrollo del programa.

	Otro objetivo fundamental es el trabajo autónomo del alumnado y la transferencia de significados a otras tareas y situaciones.
Proyecto HARA	Desde los 4 a los 16 años. Este proyecto se centra en trabajar la educación de la interioridad. Se desarrolla el trabajo corporal, la integración emocional y la apertura a la trascendencia. Se pretende que los alumnos trabajen la reflexión y los criterios éticos. Es importante que lean la realidad desde un plano más allá de lo anecdótico, ganando en dimensión simbólica.
Proyecto Lector	De los 6 a los 16 años. La lectura eficaz, se trata de un conjunto de recursos y materiales para mejorar la comprensión lectora, el interés por la lectura, el rendimiento escolar. Consiste en convertir a los alumnos en lectores eficaces a través del trabajo continuo y sistemático con unas técnicas de trabajo intelectual adecuadamente estructuradas y secuenciadas.
Proyecto MAPPING	De los 4 a los 16 años. Este proyecto consiste en el trabajo mediante mapas conceptuales que permitirán al alumnado gestionar y clasificar la información. Sus objetivos principales son adquirir la capacidad de síntesis, desarrollar una estrategia personal de aprendizaje y poder utilizarlo como una herramienta de evaluación (inicial o final).

Lema escolar	Los centros "La Salle" trabajan cada año mediante un lema. Entorno a este lema se trabajan diferentes valores con los alumnos durante todo el curso.
PROYDE (Promoción y Desarrollo):	<p>La Asociación es una ONGD sin afán de lucro, fundada en 1988 con un objetivo social prioritario: la promoción y el desarrollo de las personas y comunidades de los países menos desarrollados, mediante la realización de proyectos relacionados con la educación. La Asociación es una red tejida entre los Centros Educativos La Salle. Desde el colegio se colabora con PROYDE de diferentes formas:</p> <ul style="list-style-type: none"> -Colaborando y sensibilizando a toda la Comunidad Educativa acerca de las actividades que lleva a cabo PROYDE. - Recaudando fondos económicos para colaborar en proyectos específicos. -Impulsar la captación de nuevos socios. -Potenciar la tienda de Comercio Justo.
Proyecto "Aprendizaje Cooperativo"	De los 4 a los 16 años. Consiste en la formación de equipos de trabajo en los que se repartirán roles que asumirán diferentes cargos dentro de estos. Los equipos realizan diferentes tareas del día a día de manera cooperativa. El objetivo fundamental es aprender a trabajar

	cooperativamente y, con ello, el aprendizaje de valores como el respeto, la solidaridad, la responsabilidad...
Proyecto JADE "El baúl volador"	Es un proyecto que trabaja la concienciación de diferentes temas con el alumno y su familia mediante la realización de diferentes fichas y obras de teatro realizadas por agentes externos.
Programa HAVILECT	El programa informático HAVILECT quiere entrenar y desarrollar las habilidades visuales necesarias para realizar con éxito el acto lector: ampliación del campo visual, disminución de fijaciones, localización rápida de una información, memoria visual, anticipación del sentido, etc. Se quiere conseguir con este programa que los movimientos oculares de un lector se entrenen y automaticen. Y de este modo conseguiremos que las capacidades cognitivas empeladas en la lectura alcancen, con menor esfuerzo y mayor eficacia, el principal objetivo del acto lector: la comprensión del texto escrito.
Proyecto JADE "Que quede entre amigos"	De 12 a 16 años. Se trata de un proyecto que ofrece diferentes charlas a los alumnos de Educación Secundaria sobre temas relacionados con hábitos saludables. Las charlas son realizadas por un agente externo del ayuntamiento.
Programa PAR (Plan de acercamiento a la realidad)	De los 3 a los 16 años. Este programa trabaja diferentes temas con los alumnos en los que se tratan valores.

Programa de intercambios	De los 12 a los 16 años. Los alumnos del centro realizan intercambios con otros alumnos de diferentes países.
Programa ITES	De los 12 a los 16 años. Trata de disminuir los efectos negativos del tabaco sobre la salud incidiendo en el apartado de la prevención del consumo. Sus objetivos son la Implementación de un programa de formación sobre tabaquismo en los centros de enseñanza secundaria obligatoria de Canarias y la disminución de la prevalencia de fumadores entre la población escolar de enseñanza secundaria al finalizar la participación en el programa.
Concurso cortometrajes "Despertares", Programa "Educar los sentidos"	Alumnos de 16 años (4º ESO). Consiste en la realización de un corto sobre los Derechos Humanos. En este concurso se premiarán las historias originales en las que se dé una visión sobre los Derechos Humanos en el mundo actual. Se tiene en cuenta la creatividad, originalidad, la composición de los cortos, así como el guion desarrollado y los recursos técnicos utilizados.
Proyecto "Historia entre verodes"	Alumnos de 16 años (4º ESO). Se trata de un proyecto que trata temas de la ciudad de San Cristóbal de La Laguna. Los alumnos de manera voluntaria se reúnen para enseñar la ciudad a partir de su experiencia.
Proyecto "Onda Salle"	El colegio ha decidido tener un proyecto relacionado con la radio, donde los alumnos pueden informar de todo lo que ocurre dentro del centro. Serán los propios alumnos los que se encarguen de elaborar las

	noticias y de su posterior montaje y grabación. El proyecto está abierto a profesores, familias y antiguos alumnos
--	--

Grupos informales:

En el centro existen diferentes grupos informales relacionados con diversas temáticas. Estos grupos pueden surgir durante el curso escolar relacionados con temáticas del centro. Un ejemplo de ello sería “El amigo invisible” en Navidad o un grupo de padres que se encarga de llevar a cabo “Comercio Justo” en el centro todos los jueves. Por otro lado, existen otros grupos que se establecen cada año como PROYDE (ONGD) o el Encuentro Escuela-Familia “Hermano Ramón” (Reunión con las familias que quieran participar de manera voluntaria para reflexionar sobre diferentes temas).

Liderazgo

Liderazgo pedagógico

Dentro del colegio la Salle La Laguna existe liderazgo pedagógico, ya que existe un funcionamiento específico para coordinar la red de centros La Salle. En cada país, los colegios se coordinan con el Distrito, en este caso en Madrid.

Los miembros que forman el liderazgo pedagógico son el equipo directivo y los coordinadores de etapa (infantil, primaria y secundaria). Cada miembro que forme parte de la dirección debe realizar un post-grado para asumir dicho cargo.

Liderazgo administrativo

Existe un liderazgo administrativo, en este caso por ser un colegio concertado este liderazgo está compartido por la consejería y la secretaría del centro. Cabe destacar que en este proceso también participan los coordinadores de etapa.

La selección de este liderazgo en lo que respecta al centro, se hace de una manera muy responsable. Cada miembro que lo forma debe cumplir con sus objetivos, si esto no ocurriera se tomarían medidas con esas personas. A pesar de que todo lo realizado siempre pasa por varias personas para dar su opinión, es el director quien siempre da el visto bueno.

Liderazgo en la escuela

El liderazgo en la escuela, en el colegio La Salle La Laguna no tanto es el cómo se otorga sino también cómo se descubre. Para el colegio la educación no solo es vocación, sino también es un proceso de descubrimiento.

Relaciones

Dentro del centro podemos ver un equilibrio entre relaciones formales e informales, la mayoría de las veces prevalecen las relaciones informales pues dentro del colegio podemos ver que son una pequeña familia. Se conocen personalmente, trabajan de una forma coordinada todo el tiempo, se reúnen fuera del colegio, etc. Además cada vez que hay una incorporación al centro se les acepta como a uno más ya sea maestro, conserje, limpiador/a, alumnos en práctica, etc.

Respecto a las relaciones de trabajo que se dan dentro de la escuela es muy buena. Cada maestro está coordinado con su compañero de curso y además con el resto de compañeros de ciclo. Para realizar las actividades siempre llegan a un acuerdo, planificando de manera cooperativa en distintas reuniones, todo lo relacionado con el trabajo escolar.

En cuanto a las relaciones afectivas, podríamos decir que existen ya que en muchos casos los unen lazos de amistad e incluso familiares.

Finalmente, la relación entre la escuela y la familia del niño es de gran calidad ya que el colegio se mantiene preocupado por las necesidades de cada familia y esto lo hemos podido observar a través de todos los pasos que hace el colegio, por ejemplo; la existencia de una plataforma informativa donde el profesor pone que tareas hay, si el niño ha llegado tarde o a faltado a clase, etc. Con el fin de aportar toda la información necesaria que tenga la familia. También el colegio utiliza una hoja de registro de todo lo que hace cada niño en el colegio para que cuando los padres asistan a las tutorías con el tutor de su hijo vean como está evolucionando el niño.

V. Gestión del centro

Características del Proyecto de gestión del centro

El colegio La Salle La Laguna, al ser un centro concertado recibe dinero de la consejería de educación. Esta ingresa al colegio 14.000€ al mes, con este dinero se tiene que cubrir los gastos del colegio. Con esos 14.000€ no se puede pagar todo los gastos del colegio, por ello hay una series de miembros como son; el orientador, el cuidador de patio por las mañanas, el personal de limpieza, el educador social, el conserje, gastos materiales, etc. Que no están dentro del concierto. Es decir, solo con esos 14.000€ se paga al profesorado del centro y se realizan pagos de algunas facturas como pueden ser el agua, la luz, teléfono, etc. El resto es pagado por el colegio mediante las aportaciones económicas que hace la familia. Estas hacen una aportación mensual de unos 49,50€ al mes incluyendo dos actividades extraescolares, como pueden ser Inglés, Hip- hop, etc.

En cuanto a las líneas directrices que guían la gestión en el colegio estas están formadas por la parte pedagógica del centro. En función del objetivo que el colegio tenga se gasta. Esto no solo lo gestiona la parte pedagógica sino también dan el visto bueno la red de la Salle, el equipo directivo, el pastoral del centro, los orientadores y coordinadores.

Bibliografía

- Proyecto Educativo de Centro
(La Salle- La Laguna)
- Proyecto Curricular de Centro
(La Salle – La Laguna)
- Plan de Acción Tutorial
(La Salle- La Laguna)
- Plan de Atención a la Diversidad
(La Salle- La Laguna)
- www.lasallelaguna.es
- www.lasalle.org
- www.lasalle.es
- Fuentes orales:
 - Director
 - Orientador
 - Coordinadora Primaria
 - Pedagogo Terapeuta
 - Maestros de Primaria
 - Personal de secretaría

2014-
2015

Diario



Lunes 1 de diciembre de 2014

Hoy ha comenzado el Practicum II. El primer día en el centro ha sido muy agradable. La coordinadora de Educación Primaria nos ha recibido, dándonos la bienvenida y enseñándonos el centro. En la primera etapa del Practicum II vamos a llevar a cabo una rotación por los distintos ciclos. Comienzo la jornada con el tutor de 1º que inicia el día con la “reflexión de la mañana”. Esta reflexión se orienta a un tema concreto, en este caso al “Adviento”, se explica a los niños en que consiste y se finaliza con una oración. Las reflexiones y oraciones están recogidas en un libro realizado por los centros La Salle. A continuación, dedica unos minutos al “Proyecto Ulises” el cual consiste en recordar una serie de palabras relacionadas a un concepto: Por ejemplo, “Flores” y las clases que existen.

El tutor me explica que están sentados en grupos de cuatro alumnos porque trabajan mediante “Aprendizaje cooperativo”, proyecto que realizan todos los niveles del centro. Esta metodología consiste en realizar varias tareas colaborativas con diferentes técnicas. Además, se nombra a un secretario (encargado de organizar el trabajo), el encargado del silencio (controla que sus compañeros de mesa estén en silencio cuando se explica), el encargado del material y el portavoz. Cada grupo elige un nombre que será el que lo identifique durante todo el curso. A lo largo de la sesión, puedo comprobar que funciona de manera exitosa ya que los alumnos se muestran motivados y se implican en desarrollar sus funciones.

Otro dato que me aporta el tutor es la variedad de niveles que existen en el aula en relación a la lectoescritura. Para intentar solucionar esto, los alumnos que lo necesiten realizan en casa ejercicios relacionados con lo que deben mejorar, acordando previamente un compromiso con la familia.

Martes 2 de diciembre de 2014

Comienzo este día cambiando a la clase de 2º B ya que me indican que puedo hacer una rotación en el mismo ciclo. El maestro de este curso comienza el día de la misma manera que el maestro de primero. Para empezar, hacen unos ejercicios de comprensión del libro. A continuación, el maestro me pide que realice yo el dictado. Observo que existen diferentes niveles en el aula ya que algunos alumnos no son capaces de seguir el dictado incluso repitiendo las palabras varias veces. Luego, completan unos problemas de matemáticas que aparecen en el libro. El tutor realiza la corrección sacando a diferentes alumnos a la pizarra para que lo escriban en la misma y lo expliquen al resto de sus compañeros. Hay que destacar, que el

maestro explica los problemas utilizando diferentes objetos que se encuentran en el aula. De esta manera, se entiende mejor el problema ya que pueden verlo de forma real. En las horas de la tarde, se les da una ficha del proyecto “El baúl volador”. Consiste en trabajar diferentes temas (la higiene, la alimentación...) para concienciar al alumnado y a sus familias a través de diferentes fichas.

Miércoles 3 de diciembre de 2014

Para seguir con lo que me habían indicado, paso el día de hoy en la clase de 1ª A. Cuando los alumnos llegan a la clase, cogen el libro que deseen y dedican diez minutos a una lectura silenciosa. Su tutora, realiza la reflexión de la mañana y la oración. Para comenzar pide a los alumnos que lean las páginas del libro que se van a trabajar. Cuando pasan unos minutos, la maestra realiza preguntas del tipo: ¿Qué vamos a aprender hoy?, ¿Alguien sabe lo que es?, ¿Quién lo puede explicar? Esto resulta positivo para el alumnado ya que se comprueban sus conocimientos previos y los alumnos aprenden de lo que dicen ellos mismos. A continuación, les indica que realicen los ejercicios uno a uno y, por último, se corrige entre todos en la pizarra mediante la participación de diferentes alumnos. Cuando tienen el ejercicio bien, se ponen ellos mismos un “visto” y si lo tienen mal, lo corrigen y ponen una cruz. Observo que este método de autocorrección es eficaz, ya que los alumnos se responsabilizan de su trabajo y son conscientes de los errores que cometen. Cada corrección va acompañada de un diálogo entre la maestra y los alumnos. Les invita a participar insistiendo en que no va a ocurrir nada si se equivocan.

En cuanto al nivel de los alumnos es muy diverso. Por un lado, hay alumnos que saben leer y escribir además de tener una buena comprensión lectora. Por otro lado, existen alumnos que aún silabeaban bastante en la lectura y que no tienen una correcta comprensión lectora. La maestra me comenta que los alumnos que necesitan mejorar se llevan a casa diferentes actividades en el cuaderno o un libro de escritura.

Para finalizar el día, por la tarde, se realizan actividades del libro en relación a las diferencias entre un pueblo y una ciudad y se emplea misma metodología por parte de la tutora. Cuando acaban, como refuerzo positivo por el comportamiento del día, jugamos al ahorcado en la pizarra. Este juego les gusta bastante a los niños y permite que refuercen el aprendizaje de todas las letras.

Jueves 4 de diciembre de 2014

Cuando llego al colegio me comunican que voy a pasar el mes de diciembre en la clase de 1º A a la que me incorporé ayer. Como cada día, se empieza con la reflexión de la mañana acompañada de la oración, al igual que el resto de ciclos. Los niños han dedicado los diez primeros minutos de la mañana a leer. La maestra indica a los alumnos que realicen diferentes preguntas sobre una canción que aparece en el libro. La metodología es la misma, indica que primero lean toda la página, luego se explica, los alumnos la realizan y por último se corrige entre todos.

Observo que todos los alumnos, mejor o peor, son capaces de trabajar de manera autónoma salvo uno. El alumno en concreto está continuamente despistado y no realiza los ejercicios. Además, compruebo que tiene dificultades en la lectura y escritura. Por otro lado, aunque es capaz de leer las preguntas no comprende lo que debe contestar. Es un niño que muestra una actitud y un lenguaje inmaduro para la edad que tiene. No mantiene una conversación y muchas veces no se le entiende ya que no vocaliza, hablando cómo niños de edades inferiores.

En las horas de la tarde se realiza el “Taller del Belén” con las familias. Este taller, consiste en que algún familiar de cada alumno acuda al aula para realizar con plastilina figuras del Belén de Navidad. Todo el primer ciclo coloca sus figuras en el pasillo. Hay que destacar que la maestra indica que no es necesario establecer una organización para la realización de las figuras. Los niños, pueden hacer la figura que quieran, (aunque al final haya cinco niños Jesús) pues se trata de que trabajen la creatividad y que se diviertan con sus familias. La participación es alta ya que han acudido familiares de 19 niños de un total de 24 alumnos del grupo. Observo que tanto alumnos como familiares se lo toman muy en serio y se muestran muy contentos con el resultado final. Además, los padres ayudan a los alumnos que no están acompañados.

Viernes 5 de diciembre de 2014

El día se dedica a la realización de diferentes controles. La maestra indica que primero se lea el control y a continuación se explica cada ejercicio. Para finalizar el día y premiar el comportamiento, la maestra reparte plastilina para que los alumnos jueguen. El refuerzo positivo para los alumnos es fundamental ya que así se motivan para centrarse en todas las actividades. Aunque los alumnos se encuentren en primero de Primaria y la metodología sea distinta a la de Infantil, no se deberían dejar a un lado las actividades lúdicas y los juegos. Hay

que recordar, que estos alumnos se encuentran aún muy ligados a su etapa anterior y que les supone un gran esfuerzo adaptarse a la nueva.

Mantengo una conversación con la maestra sobre las observaciones de ayer al alumno. Ella me explica la situación y me confirma lo que he podido ver.

Lunes 8 de diciembre de 2014 (No hay clase, día de la concepción)

Martes 9 de diciembre de 2014 (No hay clase, día del enseñante.)

Miércoles 10 de diciembre de 2014

La maestra me ha invitado a realizar la reflexión de la mañana para comenzar el día. Me he encontrado muy segura ya que los alumnos han colaborado aportando sus ideas. Me comenta que eligen ellos el libro que deseen para la lectura de la mañana. De esta manera adquieren el hábito lector con una actitud positiva. A continuación se termina el libro de ejercicios del trimestre que utilizan para trabajar los contenidos. La maestra me indica que puedo ir corrigiendo con color verde pues dice que lo prefiere ya que el rojo es un color que “choca” a los alumnos. Aunque este debate se ha generado en varias ocasiones por los maestros, en mi opinión, la corrección significará lo mismo sea del color que sea. En la hora de inglés, viene una chica americana con la maestra para dar la clase. La profesora me explica que están en el colegio con el proyecto Beda. De esta forma, estos jóvenes nativos, enseñan al alumnado a pronunciar adecuadamente. Este proyecto supone un gran avance y una mejora de la calidad en la comunicación de esta lengua. Por la tarde asisto al seminario de Practicum II.

Jueves 11 de diciembre de 2014

Una vez finalizada la reflexión de la mañana, se lleva a cabo el control de matemáticas. Como en los días anteriores, se explica cada ejercicio y se realiza de forma individual. Son varios los alumnos que acaban pronto el examen por lo que se quedan esperando mucho tiempo a que sus compañeros finalicen. Sería conveniente recurrir a alguna estrategia para que los niños más rápidos no estén tanto tiempo sin hacer nada. Por ejemplo, pedir a los alumnos que coloreen los dibujos que aparecen en la hoja o que realicen un pequeño dibujo por detrás. Otra opción sería disponer de juegos (que ocupen poco espacio) didácticos para que el alumno los use en este momento. En la hora de educación física la tutora me anima a acompañarla al curso de tercero para dar “apoyo inclusivo”. Me explica los contenidos que están trabajando y algunas diferencias destacables con el cambio de ciclo. Los alumnos en tercero usan otro tipo de metodología más exigente y a muchos niños les cuesta adaptarse al cambio. Las horas de la

tarde son dedicadas a practicar la escritura mediante un cuadernillo de caligrafía. Para finalizar el día, trabajan la Navidad mediante unos ejercicios del libro de religión.

Viernes 12 de diciembre de 2014

Hoy se trabaja en clase el proyecto “Arpa”. Este proyecto consiste en realizar una serie de fichas recogidas en un libro con las que se pretende trabajar, entre otros aspectos, el razonamiento, la reflexión o la autonomía. Con este proyecto, he podido comprobar, que se trabajan habilidades que serán útiles para las diferentes áreas. A continuación, se realiza una manualidad que consiste en un adorno navideño en forma de ángel. Todo el ciclo realiza la misma actividad lo cual muestra la cooperación que existe entre los maestros. Por la tarde, acudo al festival de Navidad de los alumnos de Educación Infantil. He podido comprobar como existe una alta participación por parte de las familias y la implicación que muestran los maestros para que el festival se haga correctamente.



Lunes 15 de diciembre de 2014

Este periodo navideño, deja las clases a un lado para dedicar tiempo a diferentes actividades relacionadas con el tema. Por ello, al finalizar la reflexión de la mañana se han comenzado a hacer unas manualidades de Navidad en las que los alumnos han estado trabajando todo el día. En la hora de música han ensayado los villancicos que cantarán el viernes en el festival interno del centro.



Martes 16 de diciembre de 2014

Al finalizar los diez minutos de lectura la maestra reparte una sopa de letras y una mándala en relación con la Navidad. Esta actividad debe llevarse a cabo mediante trabajo cooperativo ya que se reparte únicamente una hoja y deben ponerse de acuerdo para completar la actividad. La maestra no pone atención en el proceso de la actividad ni comenta nada al final de la actividad. Sería conveniente realizar un breve debate sobre las dificultades que han surgido y las soluciones que han utilizado ya que he observado que los alumnos han tenido problemas para llegar a un acuerdo.

Hoy ha venido el grupo externo del programa “El baúl volador” para trabajar el tema de este trimestre, la higiene. Han realizado una obra de teatro en la que han implicado a los alumnos y los contenidos que han trabajado. Creo que deberían realizarse más sesiones de este proyecto ya que es algo que entusiasma al alumnado y con lo que aprenden muchos contenidos en poco tiempo. Las horas de la tarde se dedican a preparar los villancicos para el festival de esta semana.

Miércoles 17 de diciembre de 2014

Desde la primera hora de la mañana los alumnos del primer ciclo han estado ensayando los villancicos. Por la tarde ha acudido un paje real al colegio y los alumnos le han dado sus cartas para los Reyes Magos.

Jueves 18 de diciembre de 2014

Los alumnos de primer ciclo van a pasar el día fuera del centro. En primer lugar han visto el portal de Belén del banco “Caja Siete” en Santa Cruz y una obra de teatro en relación a la Navidad. Además, han podido admirar otro portal en la recova hecho con materiales reciclados. Esta visita ha sido importante ya que el alumnado ha podido comprobar que con objetos que han sido usados se pueden crear grandes obras de arte. Por último, han disfrutado dos horas jugando en el parque García Sanabria. Estas salidas, al igual que las actividades que se realizan distintas a las habituales, motivan enormemente al alumnado. No sólo aprenden sino que se divierten haciéndolo. Por ello, es importante, buscar ocasiones en las que los alumnos puedan salir del aula para desarrollar su aprendizaje de una forma distinta.

Viernes 19 de diciembre de 2014

El último día del trimestre es motivo de alegría para maestros y alumnos. Con la Navidad y la finalización de las clases, todo el centro se ha reunido en el salón de actos para festejar. Cada

curso a cantando sus villancicos y obras de teatro. He podido comprobar, como esta actividad manifiesta el esfuerzo y la colaboración entre los maestros. Hoy, da por finalizada la primera etapa de prácticas en el centro que se puede valorar de manera muy positiva.

Reflexión sobre el primer ciclo, primero de Primaria.

La metodología que emplea la maestra tiende más hacia lo tradicional ya que utiliza fundamentalmente el libro para llevar a cabo las sesiones. Los alumnos de primer ciclo utilizan un libro donde aparecen los contenidos de manera globalizada y es en este donde escriben, completando los ejercicios. Sin embargo, la maestra fomenta la participación de los alumnos en todo momento, por ejemplo corrigiendo los ejercicios o dando pie al diálogo en la explicación de los distintos contenidos. Sería conveniente introducir una metodología que no se sustente tanto en el libro de texto. En estas edades, se pueden hacer diferentes actividades que capten fácilmente el interés del alumnado y los maestros pueden aprovecharse de ello. Para los discentes, adaptarse a la etapa de Primaria supone un gran esfuerzo. No se debe olvidar, que los niños también pueden aprender jugando e incluso más rápido que de la forma tradicional. Se debe mencionar que no se utilizan las nuevas tecnologías para impartir las clases. Por otro lado, dado que en la clase existen diferentes niveles, la maestra intenta ayudar a que consigan acabar los ejercicios a los alumnos con más dificultades y da tiempo para que acaben a su ritmo. Aun así, no se proporciona un aprendizaje individualizado ya que se les pide a todos que realicen los mismos ejercicios y de la misma manera. En relación al comportamiento es muy bueno por lo que no he podido presenciar momentos de castigo. Aunque en el centro se trabaja el aprendizaje cooperativo he podido percibir que la maestra no lo lleva a cabo frecuentemente en el aula. Mediante este tipo de aprendizaje los alumnos aprenden no solo contenidos sino también valores. Este proyecto es muy interesante y motiva al alumnado por lo que es importante que se de en el aula de manera real ya que de lo contrario no se está progresando ni a nivel docente ni discente. La maestra siempre está pendiente de sus alumnos y da las clases con mucha motivación. Además, en su clase tiene muy presente el orden, enseñando a sus alumnos a colocar sus pertenencias y organizar sus tareas.

Lunes 26 de enero de 2015

Después de un largo periodo de exámenes hemos vuelto al centro. El día de hoy lo he compartido con los alumnos de la clase con la que he pasado el último mes. A las 17. 00 h acudo al seminario de preparación para el Practicum de mención (Atención a la Diversidad). Mañana me asignarán la nueva clase con la que pasaré las próximas dos semanas.

Martes 27 de diciembre de 2015

He comenzado en el segundo ciclo, concretamente en 3º de Primaria B. El primer cambio que me comenta el tutor de esta clase es que las materias de lenguaje, matemáticas, tutoría y educación física son impartidas por él mientras que ciencias sociales y ciencias naturales la maestra de 3º A. El profesor de música del centro es el que se encarga también del trabajo de este ciclo.

A primera hora de la mañana se realiza la reflexión orientada a la semana de la paz en la que el tutor proyecta una serie de videos con canciones. El día comienza con varias rondas de preguntas por parte de la maestra (la maestra de ciencias sociales y naturales) para recordar conocimientos que han adquirido en los días anteriores. Observo, que los alumnos se muestran distraídos y que muchos ni siquiera siguen la explicación. Para repasar contenidos se podría realizar una presentación PowerPoint donde los alumnos observen las preguntas escritas y relacionadas con el concepto correspondiente. De esta manera, la actividad sería más visual y llamaría más la atención a los alumnos. Además, se podría organizar un juego por equipos en el que se den puntos o premios en forma de objetos para hacer recuento. En lenguaje han trabajado los anuncios publicitarios y el profesor en lugar de hacer las actividades del libro les ha pedido que anuncien algo con su propio cartel mediante el trabajo cooperativo. Esta actividad ha sido muy interesante ya que luego los equipos de trabajo se han intercambiado los carteles y han hablado de su diseño.



Los problemas matemáticos se explican de manera visual facilitando así la comprensión. He podido comprobar que a lo largo de todo el día se ha tenido muy presente el “Aprendizaje cooperativo”, haciendo la mayor parte de las actividades de esta manera. Una de las técnicas que he podido ver ha sido la “1, 2,4”. Se trata de que primero un alumno lea y resuelva de manera mental una actividad. En segundo lugar la comenta con su pareja de al lado y por último la resuelven los cuatro integrantes del equipo. Otro dato importante es que el profesor dedica unos minutos para que los alumnos expresen que fallos han cometido y las dificultades que se han encontrado. Los alumnos explican los problemas en la pizarra aplicando una metodología

participativa y activa. El tutor me muestra su programación de aula y me explica las dificultades y niveles que se pueden observar en la clase.

Es importante mencionar el comportamiento y la relación de los alumnos. Se pueden observar discusiones y rivalidad entre los compañeros. Por ello, se podrían llevar a cabo dinámicas para poder reflexionar y mejorar las relaciones del grupo.

Miércoles 28 de Enero de 2015

Acudo a la reunión de 2º ciclo de Primaria. En ella se trata el tema del disfraz del carnaval y la organización de la circular informativa. Se podría destacar la cooperación entre los maestros para cumplir los objetivos de la reunión y la participación activa de todos. Sin embargo, no se ha tenido en cuenta las dificultades que presentan los alumnos y los posibles problemas familiares que tengan. Las familias no acuden al centro a hacer el disfraz, algo que si ocurre en el primer ciclo. La familia es el principal agente educativo. En mi opinión, es necesaria la participación de estas en el centro y se debería hacer este taller en toda primaria.

Lunes 2 de Febrero de 2015 (Día de la Virgen de Candelaria)

Martes 3 de Febrero de 2015

La maestra vuelve a utilizar la ronda de preguntas para repasar. Sigo manteniendo que utilizaría otro método para realizarla. Los alumnos han realizado el examen de lenguaje y he podido observar cómo se muestran más nerviosos e inseguros de lo normal. En las horas de la tarde acudimos al seminario en la universidad.

Lunes 9 de febrero de 2015

La maestra de sociales y naturales sigue utilizando las preguntas para el repaso del tema. A pesar de que se utiliza una metodología activa en la que el alumno debe participar, observo que se aburren y se siguen distraendo. El tutor en matemáticas comprueba el nivel de los alumnos en la división. Para ello, pide a los alumnos que realicen una división de manera individual, resolviéndola en la pizarra por grupos de seis alumnos. Mediante este método el profesor puede conocer los distintos errores y las dificultades que surgen. A la vez, explica cada una de las divisiones, repasando el modo en el que se resuelven. Compruebo que los alumnos, que han dado el contenido recientemente, son capaces a lo largo de la sesión de decir los fallos que han

cometido sus compañeros. Al finalizar la mañana acudo a la reunión de ciclo donde los maestros trabajan de manera cooperativa para acabar el disfraz del ciclo.

Martes 10 de febrero de 2015

En sociales y naturales, se trabaja con esquemas para trabajar el tema, los cuales son realizados por la propia maestra. Esta metodología facilita el aprendizaje de los contenidos. Además, los alumnos disponen así de una organización muy visual y pueden establecer relaciones entre los mismos. En la sesión de hoy, cuando se explicaban los diferentes tipos de paisaje, ha dedicado una parte considerable del tiempo de la misma para concienciar al alumnado del cuidado del medioambiente. Durante el recreo y las horas de la tarde he colaborado con los alumnos para realizar el disfraz.

Lunes 16 de febrero de 2015 (lunes de carnaval)

Martes 17 de febrero de 2015 (martes de carnaval)

Lunes 23 de febrero de 2015

La maestra de sociales, en lugar de darles un mapa político, ha decidido pedirles un mapa mudo para completarlo durante la sesión de clase. Esta opción me parece interesante ya que los alumnos pueden ir localizando en el mapa las indicaciones de la maestra y de esta manera, aprender mejor el contenido. Debo destacar, la atención que ha prestado el maestro-tutor de matemáticas a los alumnos que no han aprendido a dividir. Ha decidido parar la programación del día para trabajar desde el comienzo las divisiones con estos alumnos. Los discentes que ya sabían realizar las divisiones han dedicado el tiempo a leer. En mi opinión, todos podían prestar atención y repasar el contenido. De esta manera, los alumnos que no han asimilado el aprendizaje no se sienten discriminados y el resto refuerza el contenido.

Martes 24 de febrero de 2015

La maestra de ciencias naturales ha explicado el concepto de materia, como se puede medir y los tipos de mezclas que se pueden hacer con esta. En lugar de explicarlo de manera tradicional, ha realizado experimentos para la explicación de los contenidos. Para ello ha empleado numerosos instrumentos de medición (pasa, vasos para medir...) y distintos materiales (agua, lentejas, cuchara...). Esta metodología ha motivado e interesado al alumnado captando totalmente su atención. Estos contenidos no son fáciles de interiorizar debido a su complejidad por lo que los experimentos han facilitado mucho su aprendizaje.

En ciencias sociales se han explicado las normas de convivencia de manera oral. En lugar de que sea la maestra la única que transmita los contenidos se podrían realizar actividades y juegos en los que los alumnos comprendan la importancia del cumplimiento de dichas normas. Un ejemplo sería acordar entre todos las normas de la clase y hacer un cartel que será expuesto. Además, se podría realizar cualquier juego en el que se deban cumplir unas determinadas normas y reflexionar sobre la repercusión que supondría no cumplirlas.

Lunes 2 de marzo de 2015

Comienzo la unidad didáctica de lengua pidiendo a los alumnos que observen de manera individual lo que se va a tratar. A continuación, establezco un debate con todo el grupo sobre los contenidos que se van a aprender. Compruebo que los alumnos, una vez observada la unidad, se muestran muy participativos y contestan a todas mis preguntas.

Asisto a una interesante reunión de segundo ciclo. En ella, el equipo directivo informa al profesorado que deben “practicar” sobre la realización de actividades competenciales mediante la ficha que publica este año la Consejería de Educación.

Martes 3 de marzo de 2015

La maestra de naturales ha realizado un nuevo experimento en el aula que ha llamado la atención de los alumnos. Para explicar la transformación de la materia, ha encendido una cerilla y ha esperado a que se apagase. De esta manera el alumnado ha podido comprobar cómo cambia la materia. Esta metodología es mucho más interesante que la que realiza esta maestra habitualmente en el aula. Las materias que imparte, dan la oportunidad de desarrollar numerosas actividades que no supongan la utilización del libro de texto. Por ello, creo que debería abusar más de este tipo de metodología y dejar a un lado la tradicional.

Hoy he llevado a cabo la segunda sesión de la unidad didáctica. En ella, hemos realizado una lectura y unas preguntas en relación con la misma. He podido comprobar que la mayoría realiza la lectura acorde con el nivel en el que se encuentran. A medida que transcurría la sesión, he notado que tienen dificultades en la comprensión lectora y en la expresión. Cuando he realizado preguntas orales sobre el texto han contestado adecuadamente. Sin embargo, cuando debían escribir la respuesta de varias preguntas han tenido dificultades. En relación a esto, creo que se debería trabajar más en el aula actividades en las que los alumnos deban expresarse tanto oralmente como de forma escrita.

Miércoles 4 de marzo de 2014

He dedicado la primera hora de la mañana a impartir la unidad didáctica (aunque los miércoles y jueves me encuentro haciendo las horas del Practicum de mención). El contenido que he trabajado con los alumnos ha sido el de familia de palabras. El problema con el que me he encontrado ha sido el tiempo. Tenía programado realizar las actividades de manera escrita en el cuaderno y me he dado cuenta de que no íbamos a poder hacer todo en la hora de lenguaje. Por ello, decidí hacer los ejercicios de manera oral, pidiendo la participación de todo el grupo. Por otro lado, cuando estaba realizando una actividad en la que tenían que salir de manera individual a la pizarra he notado que el resto no prestaba atención. En lugar de hacer esta actividad, podía programar otra en la que todos los grupos estuviesen trabajando. Finalmente, después de muchos ejemplos, han entendido el contenido.

Jueves 5 de marzo de 2014

En la tercera sesión de la unidad didáctica he trabajado los determinantes posesivos. Para ello, aprovechando que la clase dispone de proyector he preparado una presentación PowerPoint sobre el tema. He comprobado, que los alumnos han permanecido mucho más atentos a la explicación que el día anterior ya que la presentación ha conseguido despertar su interés. Con la realización de los ejercicios he comprobado que han entendido el contenido. Además, he terminado la sesión proyectando un capítulo de la serie de dibujos animados Willy Fogg, en relación a la primera lectura del tema que estamos trabajando. Los alumnos han sido capaces de relacionar la lectura, su autor y los dibujos animados. Me ha sorprendido, como identificaban a los personajes e incluso recordaban sus nombres así como el autor de la obra. Esto demuestra, que he podido captar su interés relacionando la literatura con los dibujos animados.

Viernes 6 de marzo de 2014

La sesión de la unidad didáctica se ha desarrollado con algunos problemas. El tiempo se me ha quedado muy corto para realizar toda la programación por lo que tendré que continuar el lunes con lo planeado para la de hoy. Esta situación me produce nerviosismo, pero comprendo que debo adaptarme al nivel de los alumnos.

Lunes 9 de marzo de 2014

Con el desarrollo de la unidad didáctica me he encontrado con el mismo problema: el tiempo. Los alumnos tardan mucho en realizar las actividades. Por ello, he tenido que continuar en el día de hoy con lo que correspondía a la programación del viernes. Para dar solución a esta problemática he decidido cambiar las actividades del cuaderno por actividades orales. En

algunas ocasiones indico al grupo que hagan la actividad en el propio libro de texto siguiendo las indicaciones del maestro que ya ha puesto esto en práctica. Sin embargo, siempre corrijo las actividades en la pizarra o de manera oral ya que considero que de esta manera los alumnos pueden comprender los posibles errores que han cometido.

La maestra de sociales y naturales nunca utiliza el proyector en sus clases. En mi opinión, es un elemento con el que no cuentan todas las aulas y que puede ser muy útil para exponer los contenidos de estas asignaturas. En lugar de realizar los esquemas en la pizarra podría proyectarlos, ahorrando el tiempo que dedica a copiarlo y dedicando este a actividades que interesen al alumnado. Además, en sus explicaciones nombra objetos que se podrían enseñar a los alumnos con una presentación sencilla.

En la reunión de ciclo de hoy se ha trabajado la ficha de actividades competenciales con el profesorado. La actividad que se ha elegido para realizar por los maestros de tercero es la que yo he elaborado para la unidad didáctica. En ella se trabaja la noticia, presentando medios de comunicación cercanos al alumnado. Esto me ha llenado de satisfacción ya que quiere decir que voy por el camino adecuado para llevar a cabo mi profesión.

Martes 10 de marzo de 2014

Aunque los alumnos tardan mucho tiempo realizando los distintos ejercicios he comprobado que no lo son cuando realizan un dictado. Para trabajar la noticia he realizado una presentación para proyectarla en el aula. Los alumnos se han mostrado muy interesados por el contenido, respondiendo a todas mis preguntas y añadiendo numerosos comentarios. En el día a día no suelen usar el proyector para llevar a cabo las sesiones por lo que el grupo se ha motivado desde el primer momento. A continuación he decidido trabajar la noticia mostrando estas en varios medios de comunicación. De estas noticias han tenido que extraer información que han registrado en una ficha. He visto como los alumnos estaban muy contentos, implicados totalmente en finalizar la actividad correctamente. Una vez más, el tiempo no me ha dejado acabar la sesión tal y como la tenía programada.

Miércoles 11 de marzo de 2014

Continuando con la unidad he indicado a los alumnos que continuaríamos con la actividad de ayer. Con esta actividad he observado que los alumnos se han implicado totalmente para solucionar el trabajo que se les planteaba, añadiendo ideas y diversas opciones. He conseguido conectar con los intereses del alumnado planteando actividades que se salen fuera de lo común

e introduciendo temas cercanos a su realidad. Por ejemplo, las noticias que he escogido hablaban del carnaval, de fútbol y de su propio colegio. Un aspecto a destacar sería los conflictos que han surgido en los grupos de trabajo (aprendizaje cooperativo) debido a diversas opiniones. Para solucionarlo he dedicado tiempo a sentarme con los grupos y dialogar sobre el trabajo que realizan, sus decisiones, opiniones, etc. Con esta mediación, he conseguido que los problemas disminuyesen y se centrasen en realizar un buen producto final.

Por último, uno de los problemas que me han surgido es que no he podido terminar la sesión como me hubiese gustado, trabajando la última noticia dedicada a la radio, debido a que el profesor necesitaba tiempo para repasar un examen. Lo positivo del día de hoy ha sido que he podido cumplir mis objetivos en el tiempo estimado ya que aunque el profesor no hubiese intervenido para parar la actividad hubiese dado tiempo de acabarla.

Jueves 12 de febrero de 2015

El día ha comenzado acudiendo a la sala e informática el centro. En ella, el alumnado de tercero ha realizado la prueba del proyecto de lectura eficaz. Esta prueba consiste en la lectura cronometrada de un texto y 15 preguntas tipo test en relación a este. He podido observar que prácticamente todo el grupo ha obtenido una calificación por encima de 7. Creo que esta prueba es importante ya que nos indica el nivel que tiene cada alumno, detectando sus necesidades y dando la oportunidad al maestro de responder ante ellas.

Para seguir con la unidad he propuesto al grupo una actividad en la que deben trabajar cooperativamente. Cada grupo, mediante una ficha, debía realizar una noticia. Cuando propuse esta actividad al maestro-tutor manifestó varias dudas ya que no creía que los alumnos fuesen capaces de finalizar esta tarea con éxito. Finalmente, la sesión fue un éxito ya que los alumnos se mostraron muy interesados por la actividad además de trabajar cooperativamente para conseguir un buen resultado. Otro aspecto que hay que destacar es el poco tiempo que han dedicado a la actividad ya que por lo general tardan mucho en acabar las tareas. Cuando termina la hora de lenguaje el maestro me comenta lo sorprendido que se encuentra con el resultado y la alegría de poder realizar en el aula este tipo de actividades.

Esta semana el tutor ha comenzado a utilizar una estrategia para que sus alumnos mejoren. Ha decidido dedicar los primeros minutos del recreo para trabajar las dificultades significativas que presentan algunos niños (problemas con las divisiones, el caligrafía...).

En el día de hoy varios niños han tenido problemas tanto en el recreo como en el comedor. El maestro, dedica un tiempo a dialogar con los niños implicados para hacerlos reflexionar y llegar a acuerdos. Valoro mucho este acto, ya que son varios maestros los que entienden estos conflictos como responsabilidad de los cuidadores del comedor y el recreo. Sin embargo, este maestro dedica tiempo a resolverlos ya que entiende que influyen en el grupo y en su rendimiento en el aula.

Cuando finaliza el día, el maestro me explica como introducir las calificaciones en la tabla Excel y en la plataforma *Sallenet*. Esta plataforma, supone un medio de comunicación entre las familias y el centro a tiempo real. Los padres, pueden saber si el alumno ha faltado al centro o si ha tenido problemas ese día (no trae las tareas, castigos, falta de material, etc.). Además, supone un instrumento de registro para el profesorado, que a su vez puede ser visto por el orientador, el equipo directivo y los demás maestros.

Viernes 13 de marzo de 2015

Hoy he finalizado con la explicación de todos los contenidos de la unidad. Como autocrítica, estoy convencida de que era necesario realizar un repaso de la unidad antes de que hiciesen el examen. El tema debía entrar en el segundo trimestre por lo que no he podido dedicarle todo el tiempo que me hubiese gustado.

El resto del día los alumnos comienzan a realizar el regalo del día del padre. Un caso que me ha llamado la atención es el de un niño que es zurdo y se ha enfadado bastante por tener que recortar. El profesor, le ha indicado que se esfuerce y que si tiene dificultades se le ayudará posteriormente. Como la situación me ha llamado la atención he decidido implicarme manteniendo un diálogo con el alumno. Así, le he animado a que realice la actividad ya que no tiene ninguna discapacidad sino simplemente debe practicar para mejorar.

Lunes 16 de marzo de 2015

Con la realización del examen finalizo mi unidad. Hay que destacar que todos los alumnos han obtenido calificaciones altas, en general, notables y sobresalientes. Mi tutor me anima a que además de corregir los exámenes ponga yo misma las notas en la tabla de Excel que utilizan para registrarlas. Además, me muestra cómo se mantiene un registro de las notas. Utilizar este programa y combinarlo con google drive es una gran ayuda para el profesorado. Por un lado se ahorra bastante tiempo y por otro se pueden consultar las notas del resto de profesores que imparten sus clases al curso. Para finalizar el día se continúa con el trabajo del día del padre. El

maestro insiste en que el trabajo debe ser realizado en su mayoría por los alumnos y ayudar solo en caso de que tengan muchas dificultades. Esta opción me parece la correcta ya que realmente es un trabajo que pertenece a los alumnos, siendo estos los que deben hacerlos y no los maestros.

Reflexión sobre el segundo ciclo, tercero de primaria.

Estas últimas semanas en el centro he aprendido mucho sobre mi futura profesión. El maestro de tercero me ha enseñado diferentes tipos de metodología para llevar a cabo en el aula. La metodología que se utiliza en su clase es muy variada, fomentando en todo momento la participación de los alumnos en su proceso de aprendizaje. A pesar de tener que utilizar el libro de texto, el maestro selecciona los contenidos que va a impartir y los ejercicios que los alumnos deberán realizar. Esto no supone un impedimento para que lleve a cabo otro tipo de actividades en el aula que ayuden a los discentes a asimilar mejor los contenidos. Para él, es importante emplear en el aula recursos que los niños puedan manipular como monedas o billetes para trabajar el dinero, relojes para el tiempo, periódicos para explicar la noticia, etc. Es importante mencionar, que prepara sus programaciones a conciencia y que las consulta frecuentemente. Además, es crítico con su propio trabajo, reflexionando cada día sobre la labor que ha realizado y la actitud que han tenido sus alumnos en las sesiones. Es un maestro abierto al cambio educativo, a renovarse y a adaptarse a las distintas situaciones que se le planteen. He tenido la oportunidad de aprender a desarrollar una programación de manera real y a evaluarla, así como los diferentes instrumentos para ello.

La maestra que da las clases de sociales y naturales utiliza siempre la misma metodología. Para que los alumnos estudien el tema, realiza esquemas de los diferentes apartados del libro, que son expuestos en la pizarra para luego copiarlos en el cuaderno de manera individual. Para evaluar, además del examen, pregunta cada día el esquema que se ha trabajado en la sesión anterior. Esto hace que los alumnos se adapten a una rutina lo que es positivo para su aprendizaje ya que se acostumbran a trabajar de la misma manera y aprenden a hacer esquemas. Lo negativo de esta metodología es que los alumnos en muchas ocasiones se muestran distraídos y poco motivados. Algo a destacar de esta maestra es el uso de materiales para sus explicaciones y la realización de experimentos. Sin embargo, aunque la clase dispone de proyector, no lo usan habitualmente. Este recurso nos permite de mostrar a los alumnos infinidad de contenidos. En este curso, se podría hacer un mayor uso ya que he comprobado por mí misma como los propios ofrecen la oportunidad.

Martes 17 de marzo de 2015

El día de hoy lo he pasado en el tercer ciclo, concretamente en 5°. A partir de este momento, pasaré una temporada en esta clase para cambiar de ciclo y también para desarrollar mi unidad didáctica de la mención (diversidad). Del día de hoy, se podría destacar como el maestro-tutor ha realizado el repaso de matemáticas pidiendo a cada uno de sus alumnos que saliese a la pizarra. De esta manera, comprueba que los alumnos han adquirido los contenidos de la unidad, el resto del grupo puede repasar y disponer de ejercicios para estudiar para el examen.

Cuando finaliza el día el maestro me comenta que una de las dificultades es la gran variedad de niveles y características de este grupo. En esta clase se encuentra un niño con Síndrome de Down que sale frecuentemente al aula de apoyo y tiene una adaptación muy significativa (ACUS) de todas las materias. Este caso ya lo conocía ya que los días de la mención (diversidad) trabajo con este alumno en el aula de apoyo. Por otro lado, hay un caso de TDAH y otro de TDA, ambos medicados. Además, al comenzar el segundo trimestre se ha incorporado un alumno al centro que ha protagonizado numerosos conflictos. El maestro reconoce que es un grupo difícil pero que se lo toma como un reto, adoptando una actitud positiva ante los problemas a los que se debe enfrentar día a día.

Jueves 19 de marzo de 2015

He tenido la oportunidad de acudir a la reunión de evaluación de tercer ciclo. Han asistido los diferentes maestros que imparten asignaturas a este ciclo además del PT y el orientador. El tema principal ha sido comentar las calificaciones de los alumnos con más dificultades y las de los alumnos que destacaban positivamente. Me ha sorprendido el gran número de alumnos que han suspendido varias asignaturas e incluso tienen pendientes de cursos anteriores (en algunos casos siete asignaturas). Existen varios casos entre estos alumnos que tienen una actitud negativa, no mostrando interés ni motivación. Ante esta situación, los maestros, el orientador y el PT han dialogado para acordar soluciones. De esta manera, los maestros no se sienten solos en su labor, reciben pautas y son aconsejados por otros profesionales.

Viernes 20 de marzo de 2015

Para finalizar la semana, la clase de 5°, nos hemos ido de excursión a la Cruz del Carmen para estar en el centro de visitantes y realizar un pequeño sendero. La finalidad de esta salida

era conocer el monte de Anaga y sus especies. El tutor, ha insistido a los padres del alumno con Síndrome de Down y a la coordinadora de primaria para que fuese con sus compañeros a disfrutar de este día. Finalmente, ha podido ir y ha disfrutado con el grupo de la salida. El tutor y yo hemos estado pendiente de él todo el tiempo para que no se saliese del sendero ni resbalase. Cuando se mostraba cansado, el tutor no ha dudado en cogerlo en brazos un tiempo. La parte más emotiva ha sido al final del sendero, cuando este alumno llegaba el último y sus compañeros lo esperaban gritando su nombre y aplaudiendo su llegada. Sin duda, está totalmente integrado en el grupo y es muy querido por sus compañeros.

Lunes 23 de marzo de 2014

La mañana ha comenzado con la reflexión. Al contrario que en los otros cursos en los que he estado, los alumnos, por turnos, son los encargados de leerla, pidiéndoles reflexionar sobre distintos temas con mayor profundidad debido a su edad.

En este curso, el tutor es el encargado de impartir Matemáticas, Ciencias Sociales y Naturales y Educación Física. La encargada de dar Lenguaje y Religión es la coordinadora de primaria mientras que Música, el mismo maestro que da la asignatura en todos los cursos.

Algo que es importante destacar es la inclusión que se le da al alumno con Síndrome de Down. Las horas que no va al aula de apoyo y pasa en la clase, es atendido por el maestro que da la asignatura en ese tiempo o acude otro maestro al aula para trabajar con él. Con esto se pretende que el alumno se encuentre lo más integrado posible en el grupo. El material que trabaja este niño con ACUS (Adaptación Curricular Significativa) se lo proporciona la asociación a la que acude siempre en el horario de tarde. Consiste en unos libros con la misma portada que los del curso pero con fichas adaptadas en su interior. Además, otra de las dificultades que presenta reside en el habla, por lo que se apoya en un lenguaje gestual específico para comunicarse. Por todo ello, los aspectos que más se trabajan son la autonomía y el habla.

El maestro-tutor recurre mucho al aprendizaje cooperativo para trabajar en el aula. Por ejemplo, para completar hoy una ficha de matemáticas, cada grupo ha tenido que resolver un ejercicio y explicarlo al resto de sus compañeros. A la misma vez, daba explicaciones al alumno con Síndrome de Down para ayudarle en sus tareas. Con esta situación he podido comprobar lo necesario que es un apoyo en la clase para poder atender a todos los alumnos adecuadamente. No es fácil, atender a la diversidad que se da en esta clase, ya que el alumno con Síndrome de Down demanda continuamente la atención del maestro y no es capaz de hacer los ejercicios de

forma autónoma. Por otra parte, los diferentes niveles del aula requieren una atención constante para que estos alumnos consigan afianzar de forma adecuada los contenidos.

Martes 24 de marzo de 2015

El maestro en la hora de matemáticas ha utilizado un recurso que me ha llamado la atención. Para comenzar el tema de la medida ha contado un cuento en el que la protagonista debía realizar diferentes medidas para solucionar un problema con el que se encontraba. Esta manera de “fusionar” distintas áreas me parece muy interesante ya que así los alumnos tienen una visión globalizada de su aprendizaje. Por otra parte, en lugar de separar los temas de masa, capacidad y longitud, ha decidido unir los temas. En mi opinión, esto favorece el aprendizaje de estos contenidos ya que los alumnos relacionan los aprendizajes y no los asimilan de manera aislada.

En la hora de sociales, el maestro pide a sus alumnos que busquen información sobre la Unión Europea para compartirla en la siguiente sesión. Con ello, los alumnos adquieren autonomía y se entrenan en la búsqueda de información. Además, todo lo que busquen será el contenido que estudien en esta asignatura. Algo negativo de esta sesión es la falta de proyector en esta clase. La explicación de la bandera y de la situación de Europa en el mapa ha sido realizada a través de un atlas. Sin duda, un proyector facilitaría y beneficiaría el proceso de enseñanza-aprendizaje.

Lunes 6 de abril de 2015 (No hay clase)

Martes 7 de abril de 2015

Con la vuelta al colegio después de la Semana Santa comienza el tercer y último trimestre del curso. En el día de hoy, destacaría la metodología del maestro-tutor de matemáticas. Para que los alumnos trabajen el tema de la medida, pide que realicen varios ejercicios, algunos son problemas mientras que otros son más mecánicos. Esta metodología es necesaria ya que los contenidos de esta asignatura en concreto se asimilan de una manera más fácil si los alumnos hacen bastantes ejercicios. Las matemáticas no se pueden aprender de memoria, por lo que es necesario enfrentarse a distintos casos para resolverlos. Además, pide a todos que salgan individualmente a la pizarra para detectar las posibles dificultades que se les presenten. De esta manera, atiende a la diversidad del aula, pues aunque se corrigen los ejercicios de manera grupal, el maestro atiende de forma personalizada a los alumnos.

La maestra de lenguaje realiza de forma rigurosa el proyecto de Lectura Eficaz. Para ello, los alumnos todos los martes a primera hora, hacen diferentes ejercicios que se encuentran en

un cuadernillo que mantiene relación con el libro que se lee cada trimestre. El proyecto, emplea unas técnicas de trabajo intelectual encaminadas a fomentar y desarrollar, de manera especial, aquellas capacidades que intervienen más directamente en el acto lector: atención, comprensión, intuición, velocidad, habilidad visual, memoria, anticipación, etc. Este proyecto es una gran motivación para el alumnado ya que muestran interés e implicación en su desarrollo. Además, los ejercicios que vienen en el libro son muy lúdicos y están presentados de una forma bastante atractiva. En la hora de esta asignatura he trabajado con el alumno con Síndrome de Down. Ha sido muy complicado hacer que mantuviese la concentración y que terminase sus tareas. El problema es, que la última hora que pasa por las mañanas en el colegio no mantiene el mismo rendimiento que durante las primeras horas. Una posible solución sería cambiar el trabajo repetitivo que realiza (copiar frases y relacionar palabras con dibujos) por otros ejercicios más lúdicos y manipulativos. Estoy convencida, de que este alumno está bastante aburrido de hacer siempre las mismas cosas.

Viernes 10 de abril de 2015

A las 19.00h comenzaba en el colegio la II Noche de Estrellas. Este proyecto que surgió el año pasado, consiste en abrir el centro a las familias de los alumnos, para pasar un día diferente y significativo dentro del mismo. El centro se transformó por una noche en un conjunto de talleres que trataban de diferentes temas, como por ejemplo, de física, química, defensa personal, cuentacuentos, La Laguna, Proyecto Onda Salle (radio), etc. Algunos de los alumnos de Educación Secundaria eran los encargados de dirigir lo talleres acompañados, en ocasiones, por sus padres. Para asistir al evento, era necesario adquirir una entrada que tenía un precio de 1 euro. Además, se creó un espacio para vender comida y bebida, proporcionada por los padres, alumnos y profesores. El dinero recaudado será destinado a colaborar con el proyecto elegido por la ONG del colegio (PROYDE), en Isla Tortuga (Haití). Fue una noche muy emocionante, en la que se pudo ver a los alumnos disfrutar mucho junto a sus familias, aprendiendo y divirtiéndose. Además, con el esfuerzo de toda la comunidad educativa se recaudó mucho dinero que será empleado en mejorar la vida de muchas personas.

Lunes 13 de abril de 2015

La semana ha comenzado de manera negativa. Ha sido un día complicado, en el que los alumnos han protagonizado numerosos conflictos. Por ello, el maestro-tutor en la hora de tutoría ha decidido dedicar unos minutos a escribir en una ficha los objetivos que se planteaban los alumnos, como forma de cambiar las malas actitudes que tienen en el aula. Ha sido importante hacer esto ya que los alumnos no cambiarán su comportamiento sino reflexionan sobre sus actos. En esta hora, también se ha realizado la elección del delegado de este último trimestre y los cambios de cargos de los grupos (el portavoz, el secretario, el organizador de tareas y el del silencio). Con estos cargos, se fomenta la responsabilidad en los alumnos, pues son los encargados de organizar y hacer un seguimiento constante del trabajo que realizan en clase.

El alumno con Síndrome de Down tampoco ha trabajado hoy. Normalmente, después del recreo se muestra cansado y con falta de disposición para hacer las tareas que se le proponen. Sin embargo, desde la segunda hora del día ya no quería hacer absolutamente nada. Me ha costado enfrentarme a una situación de este tipo, pero a través del refuerzo verbal y de hacerle bromas, he conseguido que hiciese parte del ejercicio. El problema reside, en que siempre realiza los mismos ejercicios, en los mismos cuadernos que crea la asociación a la que asiste y del mismo modo. Por tanto, se aburre y no tiene interés en hacer nada. Es difícil atender a este alumno y al resto del grupo, ya que necesita que el maestro este trabajando con él continuamente. Sin embargo, creo que es necesario que se fomente en él la autonomía mucho más y que se lleven a cabo actividades más lúdicas y manipulativas. Sería conveniente, no situarse al lado de él para que realice los ejercicios, sino indicarle lo que debe hacer y poco a poco separarse de él. Así, comprenderá que debe ser autónomo y que tiene que completar el solo las tareas aunque se le proporcione ayuda. Todo ello es posible ya que aunque presenta dificultades en el aula, escribe, lee y comprende las indicaciones de los maestros.

Martes 14 de abril de 2015

Los alumnos de este curso se han mostrado de nuevo muy alterados. Su comportamiento en clase no ha mejorado con respecto al día anterior. Se producen numerosos conflictos entre ellos y las faltas de respeto son constantes. Creo que se deberían llevar a la práctica actividades lúdicas, fuera del aula si fuese posible, que supongan la interacción entre los miembros del grupo-clase. Con ello, se conseguiría eliminar conflictos y crear lazos de unión. El maestro-tutor es el encargado de impartirles la asignatura de Educación Física por lo que podría dedicar

los últimos 15 minutos de las sesiones a hacer juegos en los que los alumnos deban ayudarse para ganar.

Hoy ha tenido lugar el suceso más frustrante que he vivido en todo el periodo de prácticas. El alumno con Síndrome de Down, lleva varios días teniendo un rendimiento bastante bajo. Como aún no tiene los libros que mandan de su asociación los maestros han decidido que en la hora de lengua y matemáticas siguiese con la copia en pauta. En estas dos horas, me he ofrecido para trabajar con él mientras el profesorado de ambas asignaturas daba las clases. Del mismo modo que ayer, este alumno se ha negado rotundamente a hacer todo lo que le he propuesto (leer, escribir, observar las imágenes, identificar...). Además, como no quería trabajar, ha tirado todos los libros de su casillero, ha vaciado por toda la mesa el afilador, se ha escondido varias veces debajo de la mesa y ha roto la hoja con la que estábamos trabajando. He estado intentando hacer que cambiase de actitud pero no lo he conseguido. Me he sentido muy impotente ya que llevo trabajando durante mucho tiempo con este alumno y nunca se había comportado así.

Otra situación digna de comentar es el uso del material en los grupos. Como ya he comentado, la metodología más usual del centro es el aprendizaje cooperativo, por lo que los ejercicios y actividades se realizan de esta manera. En esta clase, el material también está dividido por grupos, de manera que solo hay unas tijeras, un pegamento, un afilador, etc. Esto tiene su lado positivo, pues los alumnos aprenden a cuidar el material de su grupo y aprenden algo tan importante como compartir. No obstante, en la hora de francés, se ha presentado un problema con esto. Los alumnos tenían que realizar una sencilla actividad de recortar letras para formar palabras pegándolas en el cuaderno. La maestra no ha podido dar su sesión como tenía previsto ya que han tardado toda la hora en hacer esta actividad por no disponer cada uno de su material. Por ello, se debería tener a disposición de los alumnos cajas con el material de todos para cuando sea necesario utilizarlo individualmente.

Es importante destacar, la gran cantidad de tarea que envían a casa en este curso. Aunque los alumnos se encuentren ya en los cursos superiores de primaria, creo que es excesivo mandar tareas continuamente de todas las asignaturas. Los niños deben ser capaces de adquirir hábito de estudio y es importante que esto se ponga en práctica desde la infancia. Sin embargo, también deben disponer de tiempo para el ocio y la vida familiar. Por lo tanto, personalmente, considero que se debería mandar menos cantidad de trabajo para casa.

Lunes 20 de abril de 2015

La semana ha comenzado mucho más tranquila que la anterior. El comportamiento de los alumnos ha sido en general bueno aunque han surgido algunos conflictos sin importancia (no se ponen de acuerdo, bromas...). En la hora de lenguaje han realizado la mitad del control del tema que han finalizado. La maestra me comenta, que hacer pocos ejercicios es más eficaz que saturar al alumnado con muchos. Por ello, dedica dos días a realizar dicho control. Sin embargo, creo que esto no siempre va a ser beneficioso para el alumnado ya que puede suceder que los discentes se distraigan o no estén centrados algunos de los dos días. Otra opción sería hacer un examen con menos ejercicios o evaluar parte de los contenidos con otros ejercicios o actividades. En la hora de matemáticas, me he ofrecido para trabajar con el alumno con Síndrome de Down al tiempo que el maestro-tutor impartía la clase de matemáticas. Hoy, este alumno ha trabajado muy bien, copiando las frases que yo misma escribía en la hoja de pauta. Al principio, mostró una actitud negativa para realizar la copia pero, mediante el ambiente de juego que organicé, fue aceptando el trabajo. Este juego consistía en que el mismo elegía una frase de su libro de lectura para que yo la escribiese en la hoja. A continuación, él la copiaba y opinábamos de cómo nos había salido a ambos. Con esta estrategia, completamos la hoja y la sesión transcurrió de manera muy positiva. Considero, que se podría fomentar las capacidades de este alumno realizando otro tipo de actividades, pero no he podido salirme de esto ya que he debido realizar lo que el maestro me ha indicado.

En la hora de tutoría, el maestro desarrolló una sesión del proyecto “Hara”. Esta sesión consistía en reflexionar sobre las cosas que ofrecía la vida a los alumnos (familias, amigos, escuela...) y lo que ofrecían los propios alumnos. Fue muy interesante ya que salió el tema del materialismo y se pudo reflexionar si tener objetos era más importante que vivir la vida. Por otro lado, me sorprendió que los alumnos hiciesen numerosos comentarios valorando el esfuerzo y la dedicación de sus familiares.

Martes 21 de abril de 2015

Esta semana es la semana del libro, por lo que todas las reflexiones están orientadas a este tema. Para ello, las clases se unen en el aula que disponga de proyector de cada ciclo para proyectar imágenes y videos. Además, han realizado un cuento compartido por grupos, a través de la técnica “folio giratorio”. Con esta actividad, la clase ha creado seis cuentos diferentes. Por otra parte, ha realizado un mural individual, respondiendo a la pregunta “¿Qué es para mí leer?”, en el cual se ha comprobado la creatividad de los alumnos. En general, se le da poca importancia

a la literatura y creo que se podría dedicar más tiempo a esta, adaptando los contenidos para realizar actividades como cuentacuentos, obras de teatro, cuentos compartido, recitado de poemas, etc. Así, no solo se debería recordar al “libro” en su semana, sino en todas las del año.

Lunes 27 de abril de 2015

Hoy comienza la “Semana de los idiomas”. Por ello, las reflexiones de la mañana están relacionadas con esta temática, incluso exponiendo reflexiones en inglés y francés. Con el proyecto de lectura eficaz, la maestra de lenguaje ha utilizado una estrategia interesante. En primer lugar, ha empleado la técnica “1, 2, 4” de aprendizaje cooperativo. Con ella, los alumnos deben trabajar de manera individual para resolver el ejercicio (cuando el maestro de la señal de “1”). A continuación, deben ayudarse en el ejercicio en parejas (a la señal de “2”). Por último, todo el grupo resolverá el ejercicio (a la señal de 4). Para la corrección, la maestra a pedido que se numeren del 1 al 4. Luego, la maestra a pedido que todos los que tenían el número 2 debía salir a exponer el trabajo. Con esta estrategia, sale un alumno al azar a corregir y se evitan conflictos en el grupo.

Martes 28 de abril de 2015

Las maestras de 4º me han pedido que asista a la excursión del día de hoy. Desde primera hora de la mañana, nos hemos dirigido a Santa Cruz para visitar el TEA (Tenerife Espacio de



las Artes). Los artistas Julio Blancas y Carlos Nicanor, fusionando sus ideas, han creado una gran exposición con obras de ambos. Blancas, es un artista que basa su obra en el trazo, mientras que Nicanor se centra en la escultura. Los alumnos han comprobado con asombro las creaciones que han logrado combinando su talento. La exposición ha fascinado a los alumnos ya que está planteada como un juego. Al principio, aparecen las obras individuales características de cada autor. A medida que avanzas, un autor comienza a trabajar la especialidad del otro y al final aparecen

obras combinando las especialidades de ambos. Por ello, la guía, plantea el reto de descubrir de quien son las obras que van conociendo. Además de la visita guiada (explicativa),



los alumnos han podido experimentar desarrollando dos actividades. En ellas, han podido realizar un dibujo y una escultura por grupos. La primera actividad simbolizaba a Blancas mientras que la segunda a Nicanor. Esta actividad les ha interesado mucho, mostrándose muy implicados, estableciendo un dialogo continuo con la guía en el que aportaban sus conocimientos y opiniones. En mi opinión, deberían hacerse más salidas escolares ya que se trabajan infinidad de contenidos de forma práctica. Nuestra isla nos ofrece numerosas oportunidades que no se aprovechan para la educación y, son en estos momentos, donde los alumnos adquieren mayor número de aprendizajes.



Con motivo de la “Semana de los idiomas”, los alumnos de Secundaria han acudido a las clases de Primaria para hacer exposiciones, en distintos idiomas, sobre varios temas (animales, países...). Estas charlas, han estado acompañadas de actividades que han realizado de forma grupal. De esta manera, todo el alumnado del centro se ve implicado, trabajando contenidos sobre los diferentes idiomas (inglés y francés).

Lunes 4 de Mayo de 2015 (Día de libre elección, no hay clase)

Martes 5 de mayo de 2015

Con el regreso de los días festivos, los alumnos han estado bastante dispersos y nerviosos. El maestro-tutor, había pedido para el día de hoy información sobre determinados y varios alumnos se han olvidado. El maestro soluciona esto dejando una enciclopedia y un libro de la clase para que buscasen la información que necesitaban. Además, reflexiona con el grupo sobre la importancia de ser responsable con el propio trabajo. Esta opción me ha parecido bastante acertada ya que de lo contrario los alumnos que no tenían la información no seguirían la sesión adecuadamente. En relación a esto, he notado que el grupo tiene problemas de organización que el maestro no trabaja. Por ejemplo, en el aula no son capaces de continuar una tarea que requiera del seguimiento de varios apartados o pasos. Aunque el grupo el general cumple con la realización de las tareas en ocasiones se olvidan. El centro, pone a la venta unas agendas escolares de las que el alumno debe disponer obligatoriamente. La función de la agenda escolar es tener un instrumento para comunicarse con las familias y para que los alumnos anoten sus

tareas y exámenes. Con el transcurso de los meses, he comprobado que en cursos inferiores se controla más este tema, incluso revisando a cada alumno su agenda. Creo que es necesario que en este curso se lleve a cabo un seguimiento con dicho recurso ya que actualmente no se hace y el alumnado muchas veces no copia la tarea. Es cierto, que no sería conveniente hacerlo todos los días ya que no se fomentaría la autonomía, pero sí sería positivo que el tutor tuviese este tema en cuenta. Otro suceso importante en el día de hoy ha sido el comportamiento del alumno con Síndrome de Down. En el recreo, se ha dirigido al pabellón y se ha quitado toda la ropa. En la hora de lengua, no ha querido hacer nada de lo que la maestra le ha propuesto. Además, ha comenzado a tirar el material escolar e incluso se ha reído de la maestra. Este alumno está empeorando su comportamiento notablemente por lo que es necesario comenzar a establecer medidas que sean efectivas. Por ejemplo, es importante que cuando el alumno no quiera realizar las tareas se le sitúe fuera del grupo, en otro lugar del aula, para que se tranquilice y se sitúe. Otra acción es ponerle como condición hacer “algo” del trabajo que se le ha pedido para irse a casa al mediodía. De esta forma, ve como todos sus compañeros se van del aula y él no, por lo que se aprovecha para reflexionar con él sobre que debe ser responsable y trabajar al igual que sus compañeros. Sin duda, este alumno se aprovecha de su discapacidad en varios momentos y se le debe tratar igual que a cualquier alumno. Es un niño que tiene muchas capacidades que pueden ser potenciadas pero que por desgracia no se tratan adecuadamente en el centro.

Miércoles 6 de mayo de 2015

Hoy he acudido a dos reuniones importantes en el centro. En primer lugar, mi tutor de centro (de 3º de Primaria), me ha invitado a una reunión que debía tener con la logopeda de unos de sus alumnos con dificultades. He podido ver como ambos profesionales se han puesto de acuerdo para trabajar con el alumno. En la charla he podido escuchar frases como: ¿Qué crees que debemos hacer para mejorar ese aspecto?, ¿Cómo debo actuar en el aula?, ¿Qué recurso utilizas para...), etc. Además, tanto el maestro como la logopeda, se han mostrado los trabajos que realizan con ambos. Finalmente, la conversación se ha centrado en llegar a acuerdos para trabajar del mismo modo con el alumno, respondiendo a las necesidades más urgentes que posee. Esta reunión ha sido de gran interés para mí ya que es la especialidad que he realizado en el grado. Me ha resultado muy positivo ver como dos profesionales de la educación actúan cooperativamente para hacer que un alumno mejore. Así, me he sentido muy bien ya que se me ha tratado como una profesional más, incluyéndome en la conversación e incluso pidiéndome opinión.

En segundo lugar, he presenciado una reunión destinada a los padres de quinto centrada en el tema de las pruebas CALPA. Estas pruebas son test psicopedagógicos en los cuales salen resultados que orientan sobre las capacidades del alumnado para el lenguaje, el cálculo, la atención, la sociabilidad, la madurez, etc. El orientador, se ha encargado de explicar cada apartado de la prueba a los padres. De toda la charla, destacaría un comentario del orientador en el cual explicaba a los padres que estas pruebas no indican que los alumnos carezcan de aspectos, sino que cada alumno es diferente y tiene sus propias características. Me parece importante, que estas pruebas se entreguen personalmente a los padres ya que muestran una implicación por parte del centro con el alumnado.

Lunes 11 de mayo de 2015

Me gustaría comentar mi experiencia con el desarrollo de la unidad didáctica de mención en este curso ya que esta semana la he finalizado. En general, pesan las cosas positivas que las negativas, pero me he encontrado con numerosos conflictos. Los alumnos, han protagonizado varios conflictos en el desarrollo de las actividades de la unidad, que he solucionado mediando en ellos, llegando a acuerdos con los miembros de los equipos. Por otro lado, he comprobado que son pocos los alumnos que se han esforzado realmente en las sesiones. El rendimiento ha sido, en general, bajo así como las calificaciones finales. Estoy bastante contenta con la unidad ya que he conseguido que el maestro me permita evaluar los productos de la unidad y dar una menor puntuación al examen. De esta manera, el alumno superaría la unidad aprobando las actividades propuestas, por lo que el examen sumaría puntuación. Considero un éxito el trabajo con el alumno con Síndrome de Down ya que he podido crear material para él, así como desarrollar actividades lúdicas y manipulativas, incluyendo las nuevas tecnologías. Además, ha avanzado mucho en la autonomía durante esta unidad, ya que le he exigido realizar muchos de los ejercicios y actividades solo y ha respondido muy bien. Este alumno, ha realizado conmigo el primer examen de su vida (adaptado) y para mi sorpresa y la de todos los maestros lo ha completado de forma autónoma obteniendo una calificación de 10. Aunque ha sido difícil trabajar en un aula con tanta diversidad creo que he conseguido los objetivos con éxito.

Esta semana es una de las más especiales ya que se celebra “La semana de La Salle”. Durante esta se realizarán numerosas actividades entorno a los valores lasalianos.

En la hora de religión los alumnos han expuesto la última unidad, trabajando mediante aprendizaje cooperativo. La maestra, ha programado sus horas para que preparasen el PowerPoint en el aula multimedia. Me han sorprendido positivamente las exposiciones de los

grupos ya que han creado un PowerPoint muy organizado además de proponer una actividad para todo el grupo-clase al finalizar esta presentación. Estas actividades han sido muy originales y los alumnos han logrado que toda la clase participe en ellas.

Otro suceso relevante del día se ha desarrollado durante la hora de tutoría. El tutor ha propuesto al grupo-clase revisar los objetivos que había escrito cada equipo hace algunas semanas. El maestro-tutor ha reflexionado con el alumnado sobre dichos objetivos, insistiendo en que propusiesen opciones para alcanzar los objetivos que no se habían conseguido.

Martes 12 de mayo de 2015

Aunque todas las mañanas se realiza la reflexión, la de esta semana me ha llamado especialmente la atención. Como ya he mencionado, el grupo está constantemente originando diversos conflictos. Esta semana concretamente, el alumno “nuevo”, ha protagonizado varios problemas ya que ha agredido a varios de sus compañeros. Por todo ello, el maestro en la reflexión ha arrugado un papel y ha preguntado a los alumnos lo que ha sucedido. Entre risas, todos han dicho que el papel se ha arrugado. A continuación, el maestro ha indicado que lo iba a poner en su estado original y ha preguntado a sus alumnos si lo había logrado. El maestro, ha explicado que por mucho que intentase volver a poner el papel como estaba al principio no lo iba a conseguir. Con todo ello, ha reflexionado sobre el daño que se hacen entre ellos, indicando que cada mala palabra o acción deja una huella imborrable en nosotros, al igual que ha sucedido con el papel. Para finalizar, ha comentado que todos tienen un gran potencial que deben aprovechar ya que cada uno es especial. Esta reflexión me ha gustado realmente ya que considero que es importante dialogar con los alumnos para que mejoren su actitud. Es importante, no solo decir las cosas malas sino también las cosas buenas de cada alumno para que esto motive a los alumnos.

Jueves 14 y viernes 15 de mayo de 2015

Esta semana ha sido especial en el centro ya que se celebra la semana de La Salle. Por ello, las clases se han dejado a un lado para festejar en memoria del fundador de los colegios La Salle, San Juan Bautista de La Salle, realizando todos los niveles numerosas actividades. Se han llevado a cabo dos celebraciones (misas), en las cuales se ha reunido a todo el colegio. Me ha sorprendido ver cómo estas celebraciones se alejan bastante las reuniones religiosas tradicionales, pues en ellas se han llevado a cabo teatros, se han puesto



videos e incluso se ha finalizado bailando. Se ha realizado un photocall para las fiestas, decorado con las manos de todos los alumnos de primaria. Desde el mes de Septiembre, se han recogido y clasificado tapas de botella que se han usado para crear una gran alfombra.



El viernes, como todos los años, los alumnos han completado el “Gran juego”. Esta búsqueda



del tesoro, consiste en ir de un lado a otro del colegio buscando pistas y superando pruebas. Cada pista se encontraba en un código BIDI que los maestros que acompañaban a cada grupo tenían que escanear con sus móviles. Estos grupos estaban formados por alumnos de todo el colegio, de tal forma que en

cada equipo se encontraba un alumno de cada curso del colegio. De esta forma, los alumnos de los diferentes niveles se relacionan entre sí, conociéndose y originando una gran familia en el centro. Los maestros, me han dado la oportunidad de dirigir uno de los equipos por lo que realice unas pulseras identificativas con la estrella que identifica también a los colegios La Salle. Para finalizar el día estaba programado que todos los miembros del centro participasen en el “Baile del sombrero”. Para este peculiar baile, era necesario tener un sombrero muy decorado. Así, el jueves por la tarde todo el centro decoró su sombrero en el taller que se organizó para ello, por lo que yo también asistí con mi creación al evento.



Estas fiestas, son un motivo de alegría para todos los que pertenecen al centro, ya que se sienten orgullosos de ser miembros de esta comunidad. Además, los profesionales y los alumnos estrechan sus lazos, mejorando las relaciones en el centro.

Con todo esto, finalizado mi etapa de práctica en el centro, con gran alegría y satisfacción por el aprendizaje y el trabajo realizado. Sin duda, esta etapa ha sido una de las experiencias más significativas y emocionantes de mi vida.

Reflexión tercer ciclo, quinto de primaria.

El maestro de 5° de Primaria, utiliza una metodología tradicional. En algunas ocasiones, cuando los contenidos ofrecen la posibilidad, introduce actividades en las que los alumnos deben buscar información y organizar su propio aprendizaje. Este docente, hace uso frecuentemente del aprendizaje cooperativo, dándole una gran importancia durante las sesiones del aula. El grupo, presenta un comportamiento conflictivo al que el maestro intenta dar solución mediante charlas y algunas actividades. Además, es un grupo bastante desorganizado y con un bajo rendimiento académico. Por todo ello, es necesario que aplique estrategias que permitan que el alumnado adquiera hábitos organizativos y buenas conductas. Existen diferentes niveles, por lo que el maestro realiza explicaciones personalizadas. Aun así, no se atiende de forma adecuada a la diversidad ya que no se realizan adaptaciones en las programaciones, trabajando todo el grupo las mismas actividades con la misma exigencia (salvo el alumno con Síndrome de Down).

La maestra de lenguaje, utiliza el libro de texto, pero muestra flexibilidad al combinar contenidos y temas de este. Sin embargo, no introduce actividades que se salgan de lo común y que hagan que los alumnos se motiven con el lenguaje.

La falta de proyector en el aula es un factor importante ya que obliga a los maestros a seguir haciendo uso de la pizarra tradicional. Con un proyector en el aula, se facilitaría el proceso de enseñanza-aprendizaje, reduciendo el tiempo que se emplea en copiar con la tiza.

Recorremos el mundo a través del lenguaje.



Unidad didáctica

Lengua Castellana y Literatura

3º Educación Primaria

Índice

Introducción	32
Criterios de evaluación, estándares, competencias e instrumentos de evaluación	35
Objetivos	37
Contenidos	37
Metodología	39
Evaluación	40
Sesiones	41
Recursos	48
Atención a la diversidad	48
Observaciones	49
Reflexión	50
Anexos	53

Introducción

“*Recorremos el mundo a través del lenguaje*” es una unidad en la que se pretende destacar la presencia del lenguaje en nuestra sociedad. El título se encuentra orientado a dar importancia a dos contenidos nuevos en este curso: *la noticia y la rima*. Así, la noticia nos puede situar e informar sobre distintos puntos de la Tierra y los autores de los poemas pertenecen a diferentes lugares y culturas. Además, la lectura de este tema es del autor *Julio Verne* y su obra “*La vuelta al mundo en ochenta días*”. El fragmento que se leerá, servirá de motivación para comenzar el tema. Toda la unidad aparece en el libro ilustrada y relacionada con esta obra. Por todo ello, el título hace referencia a los aspectos más importantes de la unidad.

La unidad didáctica se llevará a cabo en el CEIPS La Salle - La Laguna. Por ello, se encuentra íntimamente relacionada con el Proyecto Educativo de Centro, poniendo en práctica sus aspectos más relevantes. Algunos de los rasgos más significativos son la clara intención de proporcionar una enseñanza de calidad, ofreciendo una educación cristiana, valorando las relaciones interpersonales y trabajando la educación en valores. El aprendizaje cooperativo es considerado como un método eficaz para el proceso de formación de los alumnos. Existe una preocupación por inculcar a los alumnos valores como el respeto, la solidaridad, la autonomía, la responsabilidad, etc. Además, se pretende que la educación sea personalizada, integral en conocimientos, destreza y valores morales de los alumnos en todos los ámbitos de la vida personal, familiar, social y profesional. El Centro La Salle-La Laguna es un ámbito de aprendizaje y desarrollo de las personas, de todas sus potencialidades creativas, tanto en su dimensión individual como social.

Son varios los proyectos que se desarrollan en el centro para conseguir los objetivos que propone el PEC. En esta unidad aparecen dos de ellos, el *aprendizaje cooperativo* y el *proyecto Onda Salle*. El *aprendizaje cooperativo*, es una nueva propuesta metodológica que busca potenciar la capacidad para establecer redes de trabajo, incrementando el rendimiento y la progresión académica, al tiempo que integra mejoras en las relaciones sociales. Además, es un modo de atender a la diversidad ya que la organización en grupos permite una mejor atención a los distintos niveles, ritmos y estilos de aprendizaje. Los alumnos, se encontrarán situados en el aula en pequeños grupos, trabajando cooperativamente mediante diferentes técnicas. *Onda Salle*, es la radio digital del colegio, en la que participan los alumnos, las familias y el personal del centro. En esta radio se graban las noticias más actuales relacionadas con los sucesos importantes del colegio. Este contenido se va a trabajar en la unidad por lo que es importante utilizar este proyecto por su cercanía al alumnado.

Es fundamental poner en práctica el desarrollo de las competencias básicas para que los alumnos consigan adquirirlas. Por ello, en esta programación, el alumnado trabajará la *competencia lingüística*, al tratarse de una unidad de lengua castellana y literatura; la *competencia digital*, ofreciendo explicaciones y actividades en las que se vean implicadas las nuevas tecnologías; las *competencias sociales y cívicas*, *el sentido de iniciativa y espíritu emprendedor* y, la *competencia aprender a aprender* ya que muchas de las actividades y ejercicios deben ser realizados cooperativamente, poniendo en práctica diferentes valores, así

como la participación activa en las diferentes sesiones; la *competencia de conciencia y expresiones culturales* por el trabajo de medios de comunicación y literatura en la unidad.

Hay que mencionar, que en esta unidad solo se pondrán en práctica contenidos de Lengua Castellana y Literatura. Por ello, no se implicará ninguna otra asignatura, centrando las sesiones en conseguir alcanzar estos contenidos en concreto. Los únicos contenidos que se han visto en cursos anteriores son los ortográficos (r y rr), el resto comienzan a trabajarse en este curso escolar.

El grupo-clase al que va dirigida esta unidad es 3º de Primaria con un total de 26 alumnos. El nivel socioeconómico de estos alumnos es en su mayoría medio, perteneciente a la clase media-media y media-baja. Se caracteriza por ser un grupo, en su mayoría, que alcanza los contenidos programados y que obtiene buenas calificaciones. Sin embargo, hay varios alumnos que tienen dificultades para interiorizar los aprendizajes aunque finalmente consiguen aprobar las diferentes asignaturas. Es un grupo que no presenta problemas graves de conducta pero que destaca por ser bastante hablador y tener dificultad para centrarse en las tareas que proponen. Además, hay que destacar un número reducido de alumnos que tienen dificultades con la caligrafía. Por otro lado, solo uno de los alumnos sale del aula algunos días para acudir a un programa que trabaja la motivación de los alumnos dirigido por el Departamento de Orientación.

El grupo estará organizado en agrupamientos de 3 y 4 miembros durante todo el desarrollo de la unidad (aprendizaje cooperativo). La última sesión, en la que se llevará a cabo el examen, los alumnos se posicionarán en el aula de forma individual.

La programación se llevará a la práctica en el segundo trimestre y tendrá una duración de once sesiones con un tiempo aproximado de 60 minutos cada una.

Todos los contenidos, competencias, estándar y criterios de evaluación, están vinculados con la ley educativa que se encuentra establecida actualmente para el curso de 3º de Primaria, la Ley Orgánica para la Mejora de la Calidad Educativa (LOMCE).

Número	9
Área	Lengua Castellana y Literatura
Título	Recorremos el mundo a través del Lenguaje
Duración	11 sesiones
Nivel	3º Primaria
Trimestre	2º Trimestre

CRITERIOS DE EVALUACIÓN DE LA UNIDAD Y ESTÁNDARES	COMPETENCIAS BÁSICAS							CRITERIO DE EVALUACIÓN (LOMCE)	INSTRUMENTOS DE EVALUACIÓN
	1	2	3	4	5	6	7		
	C L	C M	C D	A A	C S C	SI EE	C E C		
<i>Lee con la entonación adecuada.</i> Estándar 11, 31, 32,33.								Criterio 1 y 3	Clase: Rúbrica. (Ver anexo 2)
<i>Reconoce familias de palabras.</i> Estándar 77, 79								Criterio 5	Examen: ejercicio 1 (Ver anexo 9)
<i>Identifica los determinantes posesivos y</i>								Criterio 5	Examen: ejercicio 2 y 3. (Ver anexo 9)

<i>utilizarlos correctamente.</i> Estándar 77, 82									
<i>Se expresa correctamente utilizando determinantes posesivos</i> Estándar 13, 77, 82, 88,89								Criterio 5	Examen: ejercicio 4 (Ver anexo 9)
<i>Escribe palabras con r y rr</i> Estándar 64								Criterio 4	Examen: ejercicios 5 y 6 (Ver anexo 9)
<i>Clasifica palabras con r y rr</i> Estándar 64								Criterio 4	Examen: ejercicios 5 y 6 (Ver anexo 9)
<i>Identifica los diferentes elementos de una noticia</i> Estándar 51,53,								Criterio 3	Clase. Actividad con aprendizaje cooperativo. Ficha (Ver anexo). Rúbrica (Ver anexo 2)
<i>Identifica la rima</i> Estándar 97,100,								Criterio 8	Examen ejercicio 7 (Ver anexo 9)
<i>Cumple las normas de clase</i> Estándar 4, 8, 9								Criterio 2	Clase: Rúbrica. (Ver anexo 2)
<i>Trabaja en grupo</i> Estándar 2,3,8								Criterio 2	Clase: Actividades con aprendizaje cooperativo. Rúbrica. (Ver anexo 2)

OBJETIVOS

1. Leer y comprender distintos tipos de textos.
2. Identificar determinantes posesivos.
3. Reconocer familias de palabras.
4. Reconocer cuándo se debe poner *r* o *rr*.
5. Conocer la noticia e identificar sus componentes.
6. Identificar la rima.
7. Trabajar en grupo

Objetivos generales de la etapa

Estos objetivos didácticos se encuentran directamente relacionados con los objetivos generales según la Ley Orgánica para la Mejora de la Calidad Educativa (LOMCE), los cuales se pretenden alcanzar con la presente unidad didáctica. En primer lugar, conseguir que los alumnos conozcan y utilicen de forma correcta la lengua castellana, lo que implica utilizarla como instrumento de comunicación. Se prepara así al alumnado para apreciar los valores y normas de la convivencia, que posteriormente emplearán en su vida fuera del centro, ejerciendo como ciudadanos en una sociedad democrática. El área promueve objetivos que fomentan el trabajo individual y cooperativo, la autoconfianza, la crítica y la creatividad. Además, los alumnos desarrollarán habilidades que les permitan la búsqueda de información así como el tratamiento de la misma en los diferentes medios y soportes. La comprensión será un aspecto fundamental para alcanzar los objetivos planteados.

CONTENIDOS

Contenidos de la unidad	Contenidos LOMCE
<ul style="list-style-type: none">• La familia de palabras	Criterio 5: 2. Reconocimiento y utilización de sinónimos, antónimos, familias de palabras y palabras polisémicas, reconocimiento de los componentes de la palabra (prefijos, sufijos, palabras compuestas).
<ul style="list-style-type: none">• Los determinantes posesivos.	Criterio 5:

	<p>1. Conocimiento de la terminología lingüística básica y aplicación de las normas del código lingüístico en la comprensión y la producción de textos orales y escritos: utilización e identificación de las principales características de artículos, nombres y adjetivos; expresión de acciones o estados conjugando y usando adecuadamente los tiempos simples en las formas personales del modo indicativo de los verbos.</p>
<ul style="list-style-type: none"> • Palabras con r y rr. 	<p>Criterio 4:</p> <p>4. Aplicación de las normas ortográficas y de las reglas de acentuación en palabras de uso frecuente y adecuada utilización de los signos de puntuación (punto, coma, signos de entonación) en la producción de textos escritos.</p>
<ul style="list-style-type: none"> • La noticia. 	<p>Criterio 3:</p> <p>3. Comprensión de diferentes tipos de textos, con distintas finalidades o propósitos, adecuados a la edad, propios del ámbito personal, escolar o social, leídos en voz alta o en silencio.</p> <p>5. Interpretación de la información contenida en elementos paratextuales o gráficos del texto: título, ilustraciones o fotografías, tipografía en los titulares o en las portadas, gráficos, esquemas, mapas conceptuales sencillos...</p> <p>8. Valoración de los textos escritos como fuente de aprendizaje y como medio de comunicación de experiencias.</p>
<ul style="list-style-type: none"> • La rima. 	<p>Criterio 8:</p> <p>3. Lectura de textos adecuados a la edad, tanto de la tradición oral como de la escrita: poemas, cuentos, canciones, refranes, adivinanzas, fragmentos teatrales, literatura actual, etc.</p> <p>4. Comprensión, memorización y recitado de poemas con el ritmo, entonación y dicción adecuados.</p>

METODOLOGÍA

La metodología que se desarrollará en esta unidad será variada.

En primer lugar, se pretende que la metodología sea activa, fomentando la participación de los alumnos, estableciendo diálogos de manera continua y motivando a los alumnos. El maestro actuará como guía de todo el proceso, dando indicaciones, siendo un apoyo para el alumnado y evitando ser un simple trasmisor de conocimientos. Se fomentarán aspectos como la autonomía, la responsabilidad y la seguridad, teniendo en cuenta la etapa madurativa en la que se encuentra el grupo.

Las explicaciones serán muy participativas, evitando el monólogo por parte del maestro. Se utilizará para ello la pizarra tradicional y el proyector, con el objetivo de que los alumnos capten la información de una forma visual. Es esencial, la utilización de diversos ejemplos para reflejar el contenido que queremos transmitir.

La metodología tradicional también estará presente, explicando contenidos de manera verbal y realizando ejercicios para su interiorización. Aunque el recurso que focaliza la atención del alumnado durante la unidad sea el libro de texto, los ejercicios de este se harán de la manera más activa y participativa posible.

Los agrupamientos serán flexibles. Los ejercicios y actividades que se proponen en la presente programación se harán de forma individual, en parejas y en pequeños grupos (mediante aprendizaje cooperativo). Con esta variedad se pretende que el alumnado sea capaz de trabajar de diferentes formas, aprendiendo de cada una de ellas y siendo capaces de solucionar los posibles problemas que surjan. Con ello, se pondrá en práctica la autonomía, la iniciativa, la empatía, la solidaridad, el respeto, etc. Es importante, independientemente del agrupamiento en el que se encuentren, atender de forma personalizada a cada alumno.

La materia se tratará de manera aislada, por lo que la metodología estará especializada en Lengua Castellana y Literatura, no teniendo en cuenta el resto de asignaturas en esta unidad.

La corrección de las actividades y los ejercicios será un trabajo compartido por el alumnado y el profesor. En algunas ocasiones, el maestro comprobará si las tareas propuestas han sido realizadas con éxito y ayudará a los alumnos a que entiendan sus fallos. Sin embargo, es importante que sean los propios alumnos quienes corrijan sus ejercicios ya que de esta manera serán conscientes de los errores que han cometido, fomentando así la autonomía y la responsabilidad que deben emplearse en su proceso de aprendizaje.

EVALUACIÓN

La evaluación que se llevará a cabo en esta unidad será la misma que se desarrolla de manera habitual en el grupo-clase del centro escolar donde se va a desarrollar la misma. La calificación final de la unidad se realizará con la media de los siguientes puntos:

- El número total de preguntas del **examen** (ver anexo 9) de la unidad son 7. Cada ejercicio tendrá un valor de 10 y se dividirá entre el número de apartados que lo formen, teniendo en cuenta los criterios de evaluación. La nota del ejercicio será la multiplicación del resultado de esta división por el número de apartados que sean correctos. Finalmente, se sumarán todos los valores de cada ejercicio para hallar la nota final del examen.
- En la **actividad** realizada en clase en relación con la noticia se le dará un valor de 10 y se utilizará como instrumento una rúbrica. (ver anexo 2)
- El **cumplimiento de las normas de clase** y el **trabajo en grupo** se valorará de 0 a 10, utilizando para ello una rúbrica (ver anexo 2).
- **Lectura.** Se tendrá en cuenta el ritmo y la entonación dándole un valor de 0 a 10, utilizando una rúbrica (ver anexo 2).

Todas las calificaciones tendrán un valor entre 0 y 10, sin emplear decimales, mediante las siguientes correspondencias:

- Insuficiente: 0,1, 2, 3 o 4.
- Suficiente: 5.
- Bien: 6.
- Notable: 7 u 8.
- Sobresaliente: 9 o 10.

SESIONES

1ª sesión

Para comenzar la unidad, se entregará a cada alumno una ficha en la que los alumnos, de manera individual, deberán resolver ejercicios relacionados con el tema. Con ello se pretende, hacer una **evaluación inicial** (ver anexo 1) para tener en cuenta los conocimientos que poseen. Es importante indicar que no se trata de un examen sino de un registro para comprobar cuando hemos aprendido al finalizar el tema.

A continuación, se realizará durante 10 minutos una observación individual de las páginas del libro que tratan esta unidad. Cuando finalice este tiempo, los alumnos tendrán que cerrar el libro de texto para establecer un diálogo grupal. De esta manera, los alumnos tendrán una visión general del tema antes de comenzar. Además, nos servirá para seguir comprobando su motivación e interés hacia los contenidos que se van a dar y los conocimientos que poseen de estos.

Como es habitual es en el centro, los alumnos estarán situados en el aula de forma grupal durante el desarrollo de la unidad (3 y 4 miembros por grupo).

2ª sesión

Libro, página: 128-129. Lectura y comprensión.

Para trabajar la comprensión lectora, los alumnos descubrirán el texto “Un viaje muy arriesgado” del autor Julio Verne. Los primeros minutos la lectura será silenciosa y, a continuación, se leerá por turnos en voz alta.

Aprovechando la ocasión, se evaluará el nivel de lectura de cada uno de los alumnos, utilizando como instrumento una rúbrica (ver anexo 2).

A continuación se establece un diálogo sobre el texto que han leído, hablando de su autor y mencionando diversas obras del mismo. Julio Verne, es el autor de la obra “La vuelta al mundo en ochenta días” que inspiró a los creadores de la serie de dibujos animados “La vuelta al mundo de Willy Fogg”. Por ello, se les proyecta a los alumnos el primer capítulo que se encuentra directamente relacionado con el texto que han leído.

Libro página: 130, ejercicios 1, 2, 3, 5, 6 y 7.

En la segunda parte de la sesión, los alumnos completarán los ejercicios de comprensión lectora que aparecen en el libro de texto. Los primeros tres ejercicios se harán de manera oral permitiendo la participación de todo el grupo. Los últimos tres ejercicios deberán llevarse a cabo en el cuaderno de manera individual. Estos ejercicios, consisten en preguntas relacionadas directamente con el texto de Julio Verne, donde los alumnos deben extraer la información para solucionarlos

	<p>correctamente. (Por ejemplo, preguntas relacionadas con el personaje, preguntas sobre el lugar donde se desarrolla la historia...). Finalmente, los ejercicios se corregirán en voz alta a la misma vez que los alumnos ponen un “tic” si lo tienen bien o una cruz si su respuesta es incorrecta (corrección que siempre harán cuando deban corregir sus propios ejercicios).</p> <p>Como tarea para casa, se pedirá a los alumnos que realicen el ejercicio número 4 de la misma página. Consiste en hacer una descripción del protagonista de la lectura a través de diferentes adjetivos (tranquilo, puntual, discreto...)</p>
<p>3ªsesión</p>	<p>Libro página 131. Familia de palabras.</p> <p>En primer lugar, se explicará el contenido “familia de palabras”.</p> <p>En la primera parte de la sesión se va a realizar la actividad “Bolsa de palabras, formamos familias”. Consiste en sacar de manera individual un papel con una palabra de un recipiente (una bolsa, una cesta, una caja...). El maestro colocará en la pizarra palabras con las que el alumno formará las familias. Para ello, cada alumno se dirigirá a la pizarra y escribirá su palabra donde corresponda. Además, deberá subrayar la parte que tiene en común la palabra que le ha tocado con la que está expuesta en la pizarra. Cuando todos los discentes hayan participado, se podrá observar en la pizarra como hemos creado entre todos varias familias de palabras.</p> <p>En la segunda parte, se realizarán dos ejercicios que aparecen en el libro de texto:</p> <ul style="list-style-type: none"> - 1. Se debe identificar las palabras que pertenecen a la misma familia de palabras que “viaje”. Para ello se les presenta a los alumnos una imagen de periódico con un breve texto donde identificarán dichas palabras. - 2. El alumno se encuentra con varios grupos de palabras diferenciados, de los cuales debe tachar la palabra que no pertenece a la misma familia de palabras. <p>Estas actividades se realizarán en el libro de texto, utilizando la técnica “1, 2,4”. Esta técnica consiste en pensar e intentar resolver el ejercicio individualmente (el maestro da la señal diciendo “1”). A continuación, el maestro dirá “2” y se pasará de trabajar de manera individual a comentar los ejercicios con el “compañero de hombro” (el compañero situado a su lado). Finalmente, a la señal de “4” los alumnos solucionarán los ejercicios en grupo. La corrección se hará de forma oral con el grupo-clase.</p>

	<p>Se indicará que realicen como tarea para casa el último ejercicio de la página, en el cual deben formar familias de palabras con una serie de palabras que se proponen.</p>
<p>4ª sesión</p>	<p>Libro, página: 132. Ejercicios: 1,2 y 3. Determinantes posesivos.</p> <p>Los primeros minutos de la clase estarán destinados a proyectar una presentación PowerPoint (ver anexo 3) para explicar los determinantes posesivos.</p> <p>A continuación, realizarán una ficha (ver anexo 4) en la que los alumnos deben identificar los determinantes posesivos que aparecen en diferentes frases. Para ello, se dará una por grupo, realizándola mediante la técnica “folio giratorio” de aprendizaje cooperativo. Esta técnica consistirá en identificar los determinantes posesivos por turnos. Cada vez que un alumno encuentre un determinante posesivo debe pasar la hoja al compañero de al lado. Este ejercicio debe ser completado por todos, pasando la ficha por cada uno de los componentes del grupo.</p> <p>Por último realizarán tres ejercicios que aparecen en el libro del texto:</p> <ul style="list-style-type: none"> - 1. Rodear los grupos de palabras en los que aparezcan determinantes posesivos (por ejemplo: tus guantes de lana) - 2. Escribir un determinante posesivo que concuerde con varios sustantivos propuestos. <p>Estos dos primeros ejercicios se realizarán de manera individual en el libro de cada alumno.</p> <ul style="list-style-type: none"> - 3. Identificar los determinantes posesivos que aparecen en una imagen de un cartel. Además, deben añadir el género y número que corresponda en cada caso. <p>El último ejercicio deberá completarse en el cuaderno.</p> <p>La corrección será de manera oral. Los alumnos deben corregir el trabajo que han realizado añadiendo un “tic” (correcto) o una cruz (incorrecto).</p>
<p>5ª sesión</p>	<p>Libro, página: 133. Determinantes posesivos</p> <p>En la quinta sesión, el grupo seguirá trabajando los determinantes posesivos. Para ello, se completarán los ejercicios del libro en relación al contenido:</p> <ul style="list-style-type: none"> -4. Lectura de un breve texto e identificación los objetos que pertenecen a los personajes del mismo. -5. Los alumnos deberán completar frases con determinantes posesivos.

	<p>-6. El ejercicio consiste en observar una imagen en la que aparece también el diálogo de los personajes de esta (Por ejemplo dicen: “El mural es de todos”, “Este lápiz es de Luis”) y construir oraciones que incluyan determinantes posesivos.</p> <p>Estos ejercicios los realizarán de forma individual en el cuaderno. La corrección la realizará el profesor, atendiendo a cada alumno y revisando sus ejercicios.</p> <p>Para finalizar, se les dará un mural ya diseñado que deberán completar con objetos que tengan relación con su entorno más cercano (colegio, su casa...) relacionándolos con determinantes posesivos. (Ver anexo 5)</p>
<p>6ª sesión</p>	<p>Libro página 134. Ejercicios 1 y 2. Palabras con r y rr.</p> <p>En la primera parte de la sesión se explicará la regla ortográfica de la r y la rr. Esta exposición se hará en la pizarra y se incluirán varios ejemplos en los que se reflejarán los aspectos más importantes de esta regla.</p> <p>A continuación, los alumnos realizarán de manera individual los ejercicios correspondientes en el propio libro de texto:</p> <ul style="list-style-type: none"> -1. A través de imágenes los alumnos deben diferenciar las palabras que llevan “r” fuerte y “r” suave. -2. Ejercicio en el que deben encontrar y rodear el grupo de palabras que contenga una “r” fuerte y una “r” suave. (Por ejemplo: rayas naranjas, sonrisas de colores...). -3. Los alumnos deben completar un breve texto con “r” o “rr”. -4. Rodear las palabras que contengan una “r” fuerte. -5. Completar un grupo de palabras con “r” o “rr”. <p>Los ejercicios 2 y 4 de la página 139 deberán solucionarse en casa:</p> <ul style="list-style-type: none"> -2. Seleccionar palabras de la misma familia -4. Consiste en identificar el determinante posesivo que concuerda con el sustantivo.
<p>7ª sesión</p>	<p>Libro, página: 135. Palabras con r y rr.</p> <p>Para afianzar la ortografía “r” y “rr” se llevará a cabo un dictado. En primer lugar, este se leerá en voz alta por el maestro haciendo las pausas necesarias para adaptarse al ritmo del alumnado. Cuando todo el grupo finalice, se hará una corrección individual por parte del maestro, para que el alumno sea consciente de los errores que ha cometido.</p> <p>Libro, página: 136 La noticia</p> <p>En la segunda parte de la sesión, se comenzará con un contenido nuevo, la noticia. Para explicar a los alumnos este nuevo contenido, se proyectará una</p>

	<p>presentación PowerPoint (Ver anexo 6) en la que se reflejarán los aspectos esenciales de una noticia (titular, nombre del periódico, fotos...). Además, se explicarán las partes que la forman: ¿Dónde?, ¿Cuándo?, ¿A quién? y ¿Qué?</p> <p>Una vez llevada a cabo la explicación, los alumnos realizarán una actividad mediante aprendizaje cooperativo para aplicar el contenido. Para ello, se repartirá una ficha (Ver anexo 7) en la que tendrán que completar las cuatro preguntas fundamentales para desarrollar una noticia (¿Dónde?, ¿Cuándo?, ¿A quién? y ¿Qué?). La actividad consistirá en mostrar a los alumnos distintas noticias en diversos medios de comunicación (periódico, internet y radio digital del centro) de las cuales deben extraer datos para completar las cuestiones de las fichas. Se trata de enseñar algunos de los medios que tienen a su alcance para consultar las noticias además de saber extraer la información más importante de las mismas.</p> <p>En casa, los alumnos tendrán que resolver los ejercicios 3 y 5 que consistirán en lo siguiente:</p> <p>-3. Sustituir diferentes dibujos que contienen la r o la rr por palabras en varias frases.</p> <p>-5. Completar tres frases con los determinantes posesivos adecuados.</p>
8ª sesión	Esta sesión estará dedicada a acabar la actividad que se ha propuesto en la 7ª sesión.
9ª sesión	<p>Libro, página: 137. Escribir una noticia.</p> <p>Una vez que los alumnos conocen la noticia y los aspectos más relevantes de la misma, se les propondrá elaborar la suya. Imaginaremos que nos encontramos en una redacción y que somos todos periodistas. La actividad se llevará a cabo mediante aprendizaje cooperativo, por lo que cada grupo creará una noticia. En la ficha que se les repartirá (Ver anexo 8), aparecerá una imagen a través de la cual deben imaginar algo que haya sucedido. Así, tendrán que inventar cuando y donde ocurrió, además del medio de comunicación donde aparecerá su noticia.</p> <p>Por último, cada grupo elegirá a un portavoz para que informe al resto de sus compañeros de las noticias.</p> <p>De manera individual, realizarán el ejercicio 6 de la página 139, que consiste en identificar las palabras de la misma familia que aparecen en una imagen.</p>
10ª sesión	<p>Libro, página: 138. Ejercicio 2 y 3. La rima.</p> <p>La sesión comenzará explicando la rima a través de ejemplos en la pizarra. A continuación, realizarán los ejercicios que aparecen en el libro en referencia a la poesía de <i>Gloria Fuertes</i> “Viajar es un placer”:</p> <p>-2. Formar parejas de palabras con la rima del poema.</p> <p>-3. Completar dos versos con una palabra que rime en cada uno.</p>

	<p>Estos ejercicios se realizarán en el cuaderno de cada alumno y serán corregidos por el maestro de forma individual.</p> <p>Para completar la sesión, se proporcionará un poema a cada grupo. A través del aprendizaje cooperativo, los alumnos deben reconocer la rima de los diferentes versos con la técnica de folio giratorio. Finalmente, se elegirá a un portavoz de cada grupo que recitará el poema de su grupo con el resto de sus compañeros.</p>
11ª sesión	<p>Realización del examen de la unidad. (Ver anexo 9)</p> <p>Es importante leer a los alumnos cada pregunta del examen y explicar claramente lo que deben hacer. Además, antes de comenzar es fundamental comentar verbalmente el buen trabajo que han hecho y la capacidad que tienen para superar con éxito el control. Esta sesión es la única en la que los alumnos deberán romper el agrupamiento y situarse en el aula de forma individual.</p>

RECURSOS

- Libro de texto: Lengua 3º de Primaria. Editorial SM. Proyecto conecta 2.0
- Proyector
- Ordenador
- Fichas (Anexos)
- PowerPoint (Anexos)
- Noticias (Anexos)
- Murales (Anexos)
- Poemas:
 - Gloria fuertes: Mi cara, El dentista de la selva, La pata mete la pata, Doña Pito Piturra.
 - Octavio Paz: La rama
 - Lope de Vega: Los ratones
 - Federico García Lorca: Agua, ¿Dónde vas?
- Vídeo “La vuelta al mundo de Willy Fogg”: <https://www.youtube.com/watch?v=2yPn3rqqb7k>
- Noticias:

http://www.marca.com/2013/05/14/futbol/mas_futbol/1368482760.html

<http://eldia.es/carnaval/2015-02-21/4-Cabalgata-Coso-merienda-ninos.htm>

http://www.ivoox.com/escuchar-onda-salle_nq_103430_1.html

ATENCIÓN A LA DIVERSIDAD

Una de las medidas que se llevarán a cabo para atender a la diversidad es realizar varios de los ejercicios en el libro o de manera oral. Los alumnos, tardan bastante tiempo en realizar los ejercicios en su cuaderno y en copiar el enunciado.

Otro modo eficaz de atender a la diversidad es la metodología de *aprendizaje cooperativo*. Con esta organización en pequeños grupos se puede dedicar una mayor y mejor atención a los distintos niveles, ritmos y estilos de aprendizaje. El grupo-clase presenta también algunas dificultades para trabajar cooperativamente. Por ello, muchas de las actividades y ejercicios que se plantean en esta unidad permitirán la mejora de las relaciones sociales.

En cuanto a las actividades de refuerzo y ampliación para esta unidad, se proponen varias que podemos consultar en los anexos de la unidad. (ver anexo 10)

Además, los ejercicios que los alumnos deben realizar en su casa, están pensados para que supongan una continuación o refuerzo de lo que se está trabajando en la unidad.

OBSERVACIONES

Antes de realizar la unidad didáctica es muy importante dedicar tiempo a la evaluación inicial. De esta manera, se obtiene información sobre el nivel en el que se encuentran los alumnos y nos permitirá conocer el modo de desarrollar adecuadamente la unidad (el tiempo, el número de ejercicios y actividades, los recursos...).

En esta unidad, se evaluará a través de diferentes instrumentos, principalmente el examen. Otra opción podría ser realizar fichas o actividades de las que se obtendría la calificación final sin necesidad de hacer dicho examen. De esta manera, se obtendría la calificación teniendo en

cuenta el proceso de todo lo que se realice en el aula y el producto final. La evaluación del desarrollo de la unidad es también un aspecto a tener en cuenta. Por ello, es fundamental dedicar tiempo para valorar y reflexionar sobre la práctica docente y la respuesta de los alumnos ante esta. En esta programación no se ha podido hacer este tipo de evaluación por el funcionamiento del centro. Sin embargo, se incluye una **reflexión** del desarrollo de la unidad y una **evaluación de la unidad** adaptada al nivel, que debe completar el alumnado para dar su percepción de la programación. (Ver anexo 11)

El trabajo para casa aparece en varias de las sesiones. Desde el centro, se manda tarea para casa con el interés de que los alumnos puedan continuar con el trabajo del aula. Los ejercicios que deben solucionar, están directamente relacionados con los contenidos que se están trabajando, por lo que suponen un refuerzo de los mismos. Al final de la unidad se enfrentarán a un examen que será similar a los ejercicios que se han trabajado en clase. Así, dicha tarea será beneficiosa para el estudio de los discentes. Hay que tener en cuenta la cantidad y los días en los que se van a marcar ejercicios, cuidando siempre que no se produzca una sobrecarga de trabajo.

El aprendizaje cooperativo es una metodología innovadora que ayuda a los alumnos en su proceso de enseñanza-aprendizaje. Sin embargo, requiere de un seguimiento y una atención continua durante las sesiones. El maestro no debe solucionar el trabajo de los grupos pero sí hacer de guía en el proceso y ayudar a que los miembros de los equipos se entiendan y lleguen a conclusiones.

Es importante tener en cuenta, que aunque la metodología sea en su mayoría de tipo tradicional (utilizando el libro de texto y el maestro como trasmisor de conocimientos), el maestro debe fomentar la participación y la motivación del alumnado. Si esto no ocurre, el grupo no prestará atención y será difícil que aprendan los contenidos.

REFLEXIÓN

La presente unidad didáctica está pensada para que los alumnos adquieran principalmente los contenidos que se desarrollan en esta unidad del área de Lengua Castellana y Literatura. Los ejercicios y las actividades que se proponen son muy sencillas y directas, de modo que los alumnos se centran directamente en los contenidos de dicha área.

Uno de los principales problemas que han surgido a la hora de desarrollar la unidad ha sido el tiempo. Los alumnos, no han respondido con la rapidez que se esperaba a las tareas planteadas y por ello en muchos casos el tiempo se quedaba corto para acabar con lo programado de las sesiones. Por ello, en varias ocasiones, esta problemática se ha solucionado realizando de forma oral los ejercicios del libro o continuando con las propuestas en sesiones diferentes a las programadas. Con ello, he podido conseguir que la programación finalizase en el tiempo

previsto ya que de lo contrario hubiese sido necesario mucho más tiempo. Sin embargo, he sido comprensiva con el ritmo de los alumnos, adaptándome a ellos cada día, pues se encuentran en 3º de Primaria. En este nivel comienzan a llevar a cabo otra metodología, en la que no deben completar una serie de cuadernillos (como en el primer ciclo) sino que hacen uso de libros de texto y cuadernos de cuadrícula. Este cambio hace que los alumnos tarden bastante tiempo en adaptarse. Así, aunque he sido paciente con el alumnado he tratado de enseñarles a aumentar su ritmo de trabajo, algo necesario para cursos posteriores.

En esta unidad, también he puesto en práctica el “aprendizaje cooperativo”, del que hace uso todo el profesorado del colegio. Considero que incluir técnicas de aprendizaje cooperativo en Educación Primaria es fundamental ya que se potencian las capacidades de los alumnos, se pone en práctica la educación en valores (respeto, tolerancia, solidaridad...) y se desarrollan destrezas para trabajar colaborativamente. Por todos sus beneficios me ha parecido imprescindible incluir en esta programación dicha metodología. Este método de trabajo ha funcionado muy bien ya que los productos que han sido creados a partir de este han sido óptimos. En algunos casos, han surgido pequeños conflictos en los grupos, fruto de las diferentes opiniones y personalidades de los alumnos del grupo-clase. Considero, que los problemas que surgen, ofrecen una oportunidad para trabajar contenidos (valores) que no se profundizan habitualmente en las aulas. Sin embargo, todos ellos se han solucionado rápidamente, mediando en el trabajo del alumnado, estableciendo un diálogo que permita que reflexionen y sean tolerantes con sus compañeros.

Otro de los aspectos que me gustaría destacar de esta programación es el uso del proyector en el aula. Incluir las nuevas tecnologías en las sesiones es fundamental en la actualidad. El proyector, permite mostrar al alumnado diversos contenidos de forma real (vídeos, imágenes, páginas web...) además de ahorrar el tiempo que se dedica a copiar textos y esquemas en la pizarra tradicional. Por ello, he querido utilizarlo para proyectar tanto las explicaciones del tema como los vídeos y las páginas de internet. En mi opinión, es estrictamente necesario disponer de un proyector en el aula ya que facilita enormemente la labor de los maestros.

La evaluación es esencial en todas las programaciones. En esta en concreto, el principal método de evaluación es el examen final, debido a que es el principal que se utiliza en el centro en el que se ha llevado la programación a la práctica. Sin embargo, es necesario realizar una evaluación inicial que nos permita conocer el nivel en el que se encuentran los alumnos, para posteriormente, partir desde ese punto y tener claro hasta donde debemos llegar. Por todo ello, pese a no desarrollarse en el aula durante esta unidad, se ha incluido en la presente programación la evaluación inicial y la final de los contenidos, además de la evaluación de la unidad, ya que las considero importantes. Por otra parte, me gustaría mencionar, que una opción diferente sería suprimir el examen final y evaluar las acciones y los productos del alumnado.

Por último, comentar que el principal recurso que se emplea en la unidad y en el centro es el libro de texto. Todo el desarrollo del temario está vinculado continuamente con el libro. Una

propuesta para dejar de lado este recurso (en el contexto en el que se desarrolla la unidad, dicho centro) sería hacer presentaciones que se proyecten con los contenidos. De esta forma, los alumnos crearían sus resúmenes y esquemas en el cuaderno y el maestro tendría la oportunidad de proponer variedad de ejercicios y actividades. El trabajo por proyectos, supondría otra opción para que el maestro trabajase con una mayor libertad y flexibilidad.

ANEXO 1: Evaluación inicial

Evaluación inicial. Unidad 9: Recorremos el mundo a través del lenguaje.

Nombre: _____

1. Rodea las palabras que pertenezcan a la misma familia que “*flor*”:

Flor, rosa, floral, florero, floristería, margarita

2. Subraya los *determinantes posesivos* que encuentres en las siguientes frases:

- Mi tío me compró un regalo muy bonito por mi cumpleaños.
- La casa azul que está junto al lago es la nuestra.

3. Completa las siguientes palabras con *r* o *rr*:

__atón ca__o

En__ique ji__afa

__osa pe__o

4. a) ¿Cómo se llama el título de las noticias?

b) ¿En qué medios podemos consultar las noticias?

5. Rodea los versos que riman en el siguiente fragmento de este poema:

La Rama. Octavio Paz

Canta en la punta del pino

Un pájaro detenido,

Trémulo, sobre su trino.

ANEXO 2: Rúbricas

Evaluación de la lectura.

Lectura unidad 9: Recorremos el mundo a través del lenguaje				
0-4	5	6	7-8	9-10
Es capaz de leer palabras.	Es capaz de leer frases.	Es capaz de leer frases respetando los signos de puntuación.	Es capaz de leer frases, respetando los signos de puntuación y con un ritmo adecuado.	Es capaz de leer frases, respetando los signos de puntuación y dando una entonación y un ritmo adecuado al texto.

Evaluación del cumplimiento de las normas del aula.

Normas aula. Unidad 9: Recorremos el mundo a través del lenguaje				
0-4	5	6	7-8	9-10
Conoce las normas de la clase pero no es capaz de cumplirlas.	A veces pone en práctica las normas de clase.	Casi siempre actúa en coherencia con las normas de clase.	Habitualmente cumple las normas de clase, intentando mejorar en ello.	Siempre cumple todas las normas de clase e intenta que los compañeros del grupo también las cumplan.

Evaluación del trabajo cooperativo.

Aprendizaje cooperativo. Unidad 9: Recorremos el mundo a través del lenguaje				
0-4	5	6	7-8	9-10
Raramente escucha, comparte y apoya el esfuerzo de otros. Frecuentemente no es un buen miembro del grupo.	A veces escucha, comparte y apoya el esfuerzo de otros, pero algunas veces no es un buen miembro del grupo	Usualmente escucha, comparte y apoya el esfuerzo de otros. No causa "problemas" en el grupo.	Casi siempre escucha, comparte y apoya el esfuerzo de otros. Trata de mantener la unión de los miembros trabajando en grupo.	Siempre mantiene una actitud activa en el grupo, implicándose y apoyando el esfuerzo de los demás miembros. Se preocupa por mantener lazos de unión en el grupo.

Evaluación de la ficha de la noticia.

Ficha noticia. Unidad 9: Recorremos el mundo a través del lenguaje				
0-4	5	6	7-8	9-10
Menos del 60% de los artículos contestan estas 5 preguntas (quién, qué, cuándo, dónde y cómo).	60-70% de los artículos contestan estas 5 preguntas (quién, qué, cuándo, dónde y cómo).	70-80% de los artículos contestan estas 5 preguntas (quién, qué, cuándo, dónde y cómo).	80-90% de los artículos contestan estas 5 preguntas (quién, qué, cuándo, dónde y cómo).	Todos los artículos contestan adecuadamente estas 5 preguntas (quién, qué, cuándo, dónde y cómo)

ANEXO 3: Determinantes posesivos. Presentación.

Determinantes



Son las palabras que acompañan al **sustantivo** y nos dan información sobre él.

Sustantivos



Son las palabras que usamos para nombrar a las personas, a los animales, a las cosas...

Determinantes posesivos:

Son las palabras que acompañan al sustantivo y nos dicen a quien pertenece algo.

Mi estuche

su abrigo

Tu sombrero

vuestra clase

Nuestro juego



AVISO IMPORTANTE

Los determinantes posesivos deben tener el mismo **género** y **número** que el sustantivo al que acompañen.

ANEXO 4: Ficha determinantes posesivos

Nombres:

.....

.....

.....

.....

❖ Identifica los determinantes posesivos que aparecen en las siguientes frases:

- Vuestra profesora me ha dicho que mi equipo es el que ha ganado más partidos de todo nuestro barrio.

- ¿Sabes tus padres que tu hermano se ha dejado su mochila en nuestro patio?

- Nuestros amigos han traído sus tijeras y su pegamento para ayudarnos con nuestro mural.

- Tu sombrero es del mismo color que sus pantalones.

ANEXO 5: Mural determinantes posesivos

Determinantes posesivos
Un poseedor 

Nombre: _____ Nombre: _____ Nombre: _____

<p><u>Singular</u></p> <p>mi _____</p> <p>tu _____</p> <p>su _____</p>	<p><u>Singular</u></p> <p>mi _____</p> <p>tu _____</p> <p>su _____</p>	<p><u>Singular</u></p> <p>mi _____</p> <p>tu _____</p> <p>su _____</p>
<p><u>Plural</u></p> <p>mis _____</p> <p>tus _____</p> <p>sus _____</p>	<p><u>Plural</u></p> <p>mis _____</p> <p>tus _____</p> <p>sus _____</p>	<p><u>Plural</u></p> <p>mis _____</p> <p>tus _____</p> <p>sus _____</p>

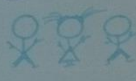
Determinantes posesivos
Varios poseedores 

Nombre: _____ Nombre: _____ Nombre: _____

<p><u>Singular</u></p> <p>nuestro _____</p> <p>nuestra _____</p> <p>su _____</p>	<p><u>Singular</u></p> <p>nuestro _____</p> <p>nuestra _____</p> <p>su _____</p>	<p><u>Singular</u></p> <p>nuestro _____</p> <p>nuestra _____</p> <p>su _____</p>
<p><u>Plural</u></p> <p>nuestros _____</p> <p>nuestras _____</p> <p>sus _____</p>	<p><u>Plural</u></p> <p>nuestros _____</p> <p>nuestras _____</p> <p>sus _____</p>	<p><u>Plural</u></p> <p>nuestros _____</p> <p>nuestras _____</p> <p>sus _____</p>

ANEXO 6: La noticia. Presentación.

La noticia



PequeTimes
EL PERIODICO OFICIAL DE PEQUENET

EDICIÓN SEMANAL DE NOTICIAS DE RATÓN · Hoy es 23 de Agosto de 2009

Cuadro falsificado
JUGAR: Los policías de PequeNet andan tras la pista del falsificador de cuadros que se atrevió a copiar la gran obra de Noriega, "Elefante nadando con delfín". Requerimos la ayuda de la población cyberinfanti para descubrir las diferencias.

Tu versión de la Historia

Dragones Supervivientes
VUESTRAS IDEAS: La prestigiosa artista Clara, bien conocida en el mundo del dibujo y la pintura consiguió captar la imagen del que puede ser el único dragón vivo del mundo. Con sólo 12 años, y después de sorprender con sus obras en las galerías de arte más afamadas, remueve ahora a la comunidad científica de todo el mundo con este curioso descubrimiento.

COLOREA: Los abogados presentan nuevos testigos en el juicio contra la bruja. Las pruebas apuntan que el caballero soltó a la princesa con la ayuda de dos habitantes de...
intervención de un hada misteriosa. Pero, ¿Cuál es tu versión de la historia? »

Annotations on the right side of the screenshot:

- Periódico (points to the newspaper title)
- Fecha (points to the date)
- Titular (points to the main headline)
- Titular (points to the sub-headline)
- Foto (points to the dragon illustration)
- Noticia (points to the text of the article)

Quando se escribe una noticia...

¿Qué?

¿Cuándo?

¿Dónde?

¿A quién?

ANEXO 7: Ficha noticia.

La noticia

Nombres:

-
-
-
-

Noticia 1

- **Medio de comunicación:**
.....

- **Titular:**
.....
- **¿Qué?**
.....
- **¿A quién?**
.....
- **¿Cuándo?**
.....
- **¿Dónde?**
.....
- **¿De qué nos informa el *pie de foto*?**

.....
.....

Noticia 2

- **Medio de comunicación:**
.....

- **Titular:**
.....
- **¿Qué?**
.....
- **¿A quién?**
.....
- **¿Cuándo?**
.....
- **¿Dónde?**
.....

¿Qué podrías en el pie de foto?

.....
.....

Noticia 3

- **Medio de comunicación:**
.....
- **Titular:**.....
...
- **¿Qué?**
.....
- **¿A quién?**
.....
- **¿Cuándo?**
.....
- **¿Dónde?**
.....

ANEXO 8: Escribir una noticia

Nombres:

➤



Medio de comunicación:

.....

- ¿Qué?.....
- ¿A quién?.....
- ¿Cuándo?.....
- ¿Dónde?.....

Titular de la noticia:... ..

Noticia:

.....
.....
.....

9 Evaluación

Nombre: Fecha:

1. Escribe estas palabras en la familia que corresponde.

ensalada	montañés	tablero	salero
tableta	salino	montañismo	tablón
montañoero	tablaos	salado	montañoso

Familia de *tabla*:

Familia de *sal*:

Familia de *montaña*:

2. Rodea los determinantes posesivos y cópialos con el sustantivo al que acompañan.



.....
.....

3. Completa estas oraciones con los determinantes posesivos adecuados.

- Marta y Elena han ganado el concurso de relatos. cuentos eran los mejores.
- Jaime y yo compartimos habitación. habitación es la más luminosa.
- Me encantan gafas nuevas. Te favorecen mucho.
- Javier y Pablo, ¿es este álbum? Ponedlo en sitio, por favor.

4. Escribe oraciones con estos determinantes posesivos.

su vuestros mi nuestro

.....
.....
.....

9

Evaluación

Nombre: Fecha:

5. Completa las palabras de este texto con *r* o *rr* y clasifícalas en la tabla.

Óscar y Manuela
se fue.....on a me.....endar
nueces y ci.....uelas
a la o.....illa del mar.

Erre con erre, guita.....a
erre con erre, ca.....il.
.....ápidouedan los ca.....os
.....audo va En.....ique en el fe.....oca.....il.

sonido r suave
-r-
.....
.....
.....
.....

sonido r fuerte	
r-, -nr-	-rr-
.....
.....
.....
.....

6. Sigue las indicaciones y completa con *r* o *rr*.

- Nombre de un animal (sonido *r suave*) →
- Nombre de persona (sonido *r fuerte*) →
- Nombre de comida (sonido *r fuerte*) →

7. ✓ / ✓

Subraya la rima de este poema:

La pata mete la pata. Gloria Fuertes.

El cerdito le dijo:

-Saca la pata,

pata hermosa

Y la pata patera

le dio una rosa

Por la granja pasean

comiendo higos

¡El cerdito y la pata

se han hecho amigos!

ANEXO 10: Actividades de ampliación y refuerzo.

Nombre

.....

1. Escribe cuatro palabras de cada familia. Si lo necesitas, usa el diccionario:

Brazo:

.....

Calor:

Agua:

.....

2. Escribe un sustantivo para cada determinante posesivo. Señala el género y número de cada grupo de palabras:

Sus →

Nuestro →

Vuestras →

Mi →

3. Completa estas frases añadiendo las sílabas que faltan:

1. La pulse..... que lleva Alicia es de plata.

2. El pintor dibujo a la niña con una enorme son....sa en la ca.....

3. Como me dolía ladilla, el médico me hizo unadiografía.

4. El avión tuvo que hacer un ate.....zaje de emergencia.

4. Explica la diferencia entre estas dos palabras: corro – coro.

.....

.....

5. Clasifica las palabras de la misma familia:

Fruta-casa-jardín-frutero-jardinero-caserón-casero-frutería-jardinería.

.....

.....

.....

6. Rodea los determinantes posesivos que aparecen en las siguientes frases:

- He recibido una carta de mis amigos de Japón.

- Tu habitación es muy luminosa.

- Tu camisa es del mismo color que su mochila.

- Vuestro coche es de color azul.

- ¿Vendrán tus amigos a la fiesta de mañana?

7. Clasifica las palabras según el sonido de la r:

Risa-carro-enredarse-giro-tierra-monedero-aro-caramelo-parra-sonrojo-marea-morena-sonajero-rueda-rosa.

Sonido suave

.....
.....
.....

Sonido fuerte

.....
.....
.....

8. Completa las siguientes palabras añadiendo r o rr:

Ca..... Is.....el amo

.....uido tie..... al.....ededor

Cacha..... cío ca.....acol



Abu....do atón te.....aza

Ba.....to adio aíz

Ca.....uaje ce.....jero ai.....e

ANEXO 11: Evaluación del desarrollo de la unidad. Alumnos.

Marca con una X si estás de acuerdo o no con estas frases:

Unidad 9: Recorremos el mundo a través del lenguaje		
MARCA:		
La maestra se ha explicado bien		
He entendido el tema		
Las actividades me han gustado		
Me he aburrido con las actividades		
No me han gustado los ejercicios que hemos hecho		
Me gusta trabajar en equipo		
Me ha sido difícil trabajar en grupo		
Las clases han sido aburridas		

Anexo 6:

Memoria de las prácticas de Mención en Atención a la Diversidad



Memoria de prácticas

Mención de Atención a la Diversidad

Rosalba Marrero Morales

Practicum de Mención de
Atención a la Diversidad

Grado en Maestro en
Educación Primaria

Universidad de La Laguna

Índice

Introducción	2
Informe de centro	3
Diario	45
Unidad didáctica	72
Autoevaluación	121

Informe de centro



Naiara Barrios Lezcano

Rosalba Marrero Morales

Introducción

En la presente memoria, se recoge el trabajo realizado durante el curso escolar 2014/2015 en el centro La Salle – La Laguna. Para ello, el documento comienza con un informe del centro donde se exponen las principales características y señas de identidad del centro. Así, se incluye un diario en el que se relata la experiencia vivida: observaciones, las actividades en el aula, las diferentes metodologías, las actividades extraescolares, los proyectos y las características más representativas de los maestros con los que se ha trabajado. Con ello se pretende reflejar las situaciones de aprendizaje que se han vivido durante la asignatura *Practicum de Mención de Atención a la Diversidad*, reflexionando sobre las mismas. Por otra parte, se puede ver la unidad didáctica que se ha llevado a la práctica en el centro, concretamente en el tercer ciclo, en quinto de Educación Primaria. Además, se incluyen anexos en los que se pueden consultar los diferentes recursos utilizados y los instrumentos para la evaluación de la misma.

Índice

Historia	5
Contexto socioeconómico y cultural	11
Descripción del centro	16
Características organizativas del centro	24
Gestión del centro	43
Bibliografía	44

I. Historia del Centro

La historia de las escuelas La Salle comienza con el Fundador del Instituto de los Hermanos de las Escuelas Cristianas, Patrono de los Educadores Cristianos. **Juan Bautista de La Salle**(1651-1719) vivió en un mundo totalmente diferente al nuestro. Era el primogénito de una familia acomodada que vivió en Francia hace 300 años. Nació en Reims, recibió la tonsura a la edad de 11 años y fue nombrado canónigo de la Catedral de Reims a los 16. Cuando murieron sus padres tuvo que encargarse de la administración de los bienes de la familia. Pero, terminados sus estudios de teología, fue ordenado sacerdote el 9 de abril de 1678. Dos años más tarde, obtuvo el título de doctor en teología. En ese período de su vida, intentó comprometerse con un grupo de jóvenes rudos y poco instruidos, a fin de fundar escuelas para niños pobres.



En aquella época, sólo algunas personas vivían con lujo, mientras la gran mayoría vivía en condiciones de extrema pobreza: los campesinos en las aldeas y los trabajadores miserables en las ciudades. Sólo un número reducido podía enviar a sus hijos a la escuela. La mayoría de los niños tenían pocas posibilidades de futuro. Conmovido por la situación de estos pobres que parecían "tan alejados de la salvación" en una u otra situación, tomó la decisión de poner todos sus talentos al servicio de esos niños, "a menudo abandonados a sí mismos y sin educación". Para ser más eficaz, abandonó su casa familiar y se fue a vivir con los maestros, renunció a su canonjía y su fortuna y a continuación, organizó la comunidad que hoy llamamos Hermanos de las Escuelas Cristianas.

Su empresa se encontró con la oposición de las autoridades eclesiásticas que no deseaban la creación de una nueva forma de vida religiosa, una comunidad de laicos consagrados ocupándose de las escuelas "juntos y por asociación". Los estamentos educativos de aquel tiempo quedaron perturbados por sus métodos innovadores y su absoluto deseo de gratuidad para todos, totalmente indiferente al hecho de saber si los padres podían pagar o no. A pesar de

todo, De La Salle y sus Hermanos lograron con éxito crear una red de escuelas de calidad, caracterizada por el uso de la lengua vernácula, los grupos de alumnos reunidos por niveles y resultados, la formación religiosa basada en temas originales, preparada por maestros con una vocación religiosa y misionera a la vez y por la implicación de los padres en la educación. Además, de La Salle fue innovador al proponer programas para la formación de maestros seculares, cursos dominicales para jóvenes trabajadores y una de las primeras instituciones para la reinserción de "delincuentes". Extenuado por una vida cargada de austeridades y trabajos, falleció en San Yon, cerca de Rouen, en 1719, sólo unas semanas antes de cumplir 68 años.

Juan Bautista de La Salle fue el primero que organizó centros de formación de maestros, escuelas de aprendizaje para delincuentes, escuelas técnicas, escuelas secundarias de idiomas modernos, artes y ciencias. Su obra se extendió rápidamente en Francia, y después de su muerte, por todo el mundo. En 1900, Juan Bautista de La Salle fue declarado Santo. En 1950, a causa de su vida y sus escritos inspirados, recibió el título de Santo Patrono de los que trabajan en el ámbito de la educación. Juan Bautista mostró cómo se debe enseñar y tratar a los jóvenes, cómo enfrentarse a las deficiencias y debilidades con compasión, cómo ayudar, curar y fortalecer.

En la actualidad, las escuelas lasalianas existen en 85 países del mundo:



La Salle – La Laguna

A comienzos del siglo XX, en 1991, en el testamento de la viuda del Marqués de Villanueva del Prado leemos:

"En memoria de mi difunto esposo, el Sr. D. Fernando de Nava y Grimón, quiero fundar en esta ciudad unas escuelas genuinamente católicas para la educación de los niños de la clase obreras.." Para llevar a cabo su deseo, se puso en contacto con los Hermanos de Las Escuelas Cristianas, La Salle, llegando a un acuerdo.

Con la aprobación del Sr. Obispo, D. Nicolás Rey Redondo, se estableció la residencia de la Comunidad y las aulas para la enseñanza en la calle de La Carrera, nº19. El 21 de Octubre de 1916 se abrió el colegio, con dos clases.

En 1970 se realizó en España una reforma educativa, y el colegio se quedó pequeño. Se exigían nuevos y funcionales locales para poder impartir una enseñanza de calidad más acorde con los nuevos tiempos. Los Hermanos de La Salle asumieron entonces la



construcción de un nuevo edificio en un amplio solar en el barrio La Verdellada en San Cristóbal de La Laguna. El Colegio, en su nuevo emplazamiento, comienza su labor educativa en el curso 1982/1983. Ya, desde entonces, se comenzó a colaborar con las actividades culturales, deportivas y religiosas de la zona. A partir del curso 1990-91, con la nueva Reforma Educativa, el Colegio ha ido adaptando sus niveles educativos. Preescolar y Educación General Básica (E.G.B.) se ha transformado en Educación Infantil. Educación Primaria y Educación Secundaria Obligatoria (E.S.O.)

Desde sus orígenes, el centro se encuentra subvencionado o concertado en todos sus niveles educativos, a excepción de infantil que comenzó este curso su concierto en 1º de infantil.

Inspirados por el ejemplo de San Juan Bautista de La Salle de educar humana y cristianamente a los niños y jóvenes, su concepción de escuela va más allá del horario escolar

y ayuda a los alumnos a abrirse a un mundo de dimensiones cada vez más amplias, respondiendo a la exigencia personal de ser fieles al compromiso de las escuelas La Salle.

Características educativas del centro

El Colegio *La Salle La Laguna* es un centro cristiano que fundamenta su acción educativa en la concepción cristiana del hombre y del mundo y participa en la misión evangelizadora de la Iglesia Católica. Fiel a las intuiciones educativas de San Juan Bautista de La Salle, está atento a las necesidades reales de las personas y de la sociedad para servir a todos, especialmente a los pobres y necesitados, y contribuir a la maduración integral de los niños y los jóvenes. Tiene su fundamento en la asociación de personas que comparten la misión evangelizadora por medio de la educación.

El colegio La Salle La Laguna tiene como carácter propio:

- Prestar un servicio de interés público.
- Está al servicio de la persona, con una adecuada escala de valores.
- Evangeliza desde la situación personal del educando y desde el diálogo social.
- En torno a un proyecto y un proceso evangelizador.
- Cultiva la educación ética.
- La comunidad cristiana, alma del proceso evangelizador de la escuela cristiana.
- Coherencia metodológica.
- Una educación centrada en el alumno, siendo los protagonistas de su propia formación.
- Atención a los alumnos con necesidades especiales.
- Educa la conciencia crítica de sus alumnos.
- Evaluación de la propuesta educativa.
- Animadores del proceso educativo.
- En constante renovación.
- Sentido de pertenencia y estilo fraterno.
- Compañeros educadores.

- Los padres participan del proyecto educativo.
- Gestión corresponsable, compromiso de responsabilidad compartida en la elaboración, propuesta y gestión del Proyecto Educativo del centro.
- Da respuestas a necesidades locales.

- Educación de inspiración cristiana:
 - Se procura una formación religiosa que propicie el diálogo fe-cultura.
 - Se crea un ambiente que posibilita celebrar la fe.
 - Se atiende a la acción pastoral.
- Se valoran las relaciones interpersonales:
 - La persona del alumno es el centro de interés.
 - Hay cercanía y entendimiento entre profesor y alumno.
 - Los profesores están disponibles para relacionarse con las familias.
 - Existe interés por incrementar la comunicación entre los miembros de la comunidad educativa.
- Enseñanza de calidad:
 - Se hacen esfuerzos en la formación y actualización del profesorado.
 - Se participa en programas de innovación y calidad educativa.
 - Se aprovechan los medios técnicos que ayudan en la tarea educativa.

La misión permite concienciar a los miembros de la comunidad educativa de la labor educativa, nuestra visión establece las metas y objetivos que queremos llegar a alcanzar, y, por último, los valores definen la forma de trabajar y de existir para alcanzar la propia visión del centro:

Misión:

- 4) El colegio es un Centro cristiano de La Salle que fundamenta su acción educativa en la concepción cristiana del hombre y del mundo y que participa de la misión evangelizadora de la Iglesia Católica.
- 5) Fiel a las intuiciones educativas de San Juan Bautista de La Salle, está atento a las

necesidades reales de las personas y de la sociedad para servir a todos, especialmente a los pobres y necesitados, y contribuir a la maduración integral de los niños y los jóvenes. Tiene su fundamento en la asociación de personas que comparten la misión evangelizadora por medio de la educación.

- 6) Presta un servicio de interés público, ejerce su acción educativa en la realidad del lugar donde se ubica como alternativa educativa, respetuosa de las convicciones personales y expresa compromiso por la integración social de las personas que acuden a sus aulas.

Visión:

- 15) Al servicio de la persona, con una adecuada escala de valores. Es un ámbito de aprendizaje y desarrollo de las personas, de todas sus potencialidades creativas, tanto de las que atañen a su integridad como a su inmersión en el entorno social.
- 16) Su Comunidad Educativa estimula a los alumnos y alumnas a adoptar una actitud positiva y decidida ante nuestra propuesta de valores: responsabilidad, creatividad, solidaridad, convivencia, interioridad, transcendencia.
- 17) Evangeliza desde la situación personal del educando y desde el diálogo social siendo la comunidad cristiana el alma de dicho proceso.
- 18) Cultiva la educación ética de sus alumnos en la triple dimensión: personal, comunitaria y social.
- 19) Una educación centrada en el alumno mediante una coherencia metodológica.
- 20) Procura dar atención a los alumnos/as con necesidades especiales.
- 21) Uso de nuevas tecnologías y formación en la comunicación.
- 22) Educa para el ocio y el empleo del tiempo libre.
- 23) Sentido de pertenencia y estilo fraterno.
- 24) Los padres participan del proyecto educativo.
- 25) Gestión responsable.
- 26) Abierto a la relación con el entorno.
- 27) Da respuestas a necesidades locales sabiendo el entorno donde nos encontramos.
- 28) En constante renovación.

Valores:

- 12) El alumno es el centro de nuestra actividad educativa.
- 13) La responsabilidad, actitud integradora en las distintas acciones que el alumno tiene que realizar.
- 14) Actitud crítica constructiva para favorecer el crecimiento personal.
- 15) El trabajo, favorecer el esfuerzo personal y grupal; desarrollando y estimulando la relación con los demás.
- 16) Importancia de la convivencia para unir y valorar a los demás.
- 17) Valor de la justicia para crear una sociedad más solidaria y fraterna
- 18) Se alimenta la interioridad, impulsadora de: creencias, actitudes, valores, compromisos.
- 19) La trascendencia como forma de presentar la realidad desde una óptica de sentido de la vida.
- 20) Sensibilidad y solidaridad con los más desfavorecidos a través de actividades y financiación de proyectos.
- 21) La innovación de proyectos educativos como forma de adaptar los nuevos retos y compromisos de nuestra sociedad.
- 22) La diversidad como las posibilidades de desarrollo que tiene la persona.

II.Contexto socioeconómico y cultural

Características del entorno poblacional:

El colegio La Salle se encuentra situado en la zona norte de la isla, concretamente en la ciudad de San Cristóbal de La Laguna. A los pies de las laderas de San Roque, linda a su izquierda con la Vía de Ronda y a su lado derecho con la Avenida La Salle del Barrio de la Verdellada.

Justo por fuera del colegio, se encuentra un espacio recreativo donde hay carril bici, zonas verdes y un parque en perfecto estado, que los alumnos utilizan con sus padres a la entrada y la salida del colegio. Cerca podemos encontrar un polideportivo y varias plazas. En cuanto al deporte, en frente del colegio está el campo de fútbol “La Verdellada” donde entrenan equipos de todas las categorías. Además, el barrio cuenta con una asociación de vecinos en las que se hacen actividades, tanto para niños como para adultos.

El entorno social que rodea al Centro es heterogéneo: de clase social media-media y media-baja principalmente. Dispone de centros culturales próximos con esporádicas opciones propias a la edad de nuestros alumnos, sobre todo los fines de semana. Cuentan también con una parroquia que ofrece atención a través de Cáritas a familias y jóvenes en diferentes actividades programadas trimestralmente. El colegio atiende mayoritariamente a alumnos en función de cercanía de la vivienda habitual al mismo. Por ello, el alumnado de este Centro es de Clase media-media y media baja aunque también se pueden encontrar de otras clases como vemos en la siguiente tabla:

Zona de procedencia	% de alumnos
Zona residencial	2,7
Clase media-alta	9,8
Clase media-media	46
Clase media-baja	41,5
<u>Total</u>	100

Actividad económica principal

El colegio no presenta datos estadísticos acerca de la actividad económica principal de las familias que lo componen, por lo que no podemos aportarlo. Sin embargo, el Proyecto Educativo del Centro sí nos ofrece datos acerca del nivel educativo de los progenitores y, en general, de las clases sociales de las familias del centro.

Observando los datos proporcionados en la tabla anterior, podemos afirmar que el nivel económico y cultural de las familias es de tipo medio y bajo principalmente. En cuanto al nivel de estudios de los padres del centro, podemos destacar que los que predominan son los medios y superiores, seguidos por aquellos que poseen estudios primarios y secundarios. Además, se aprecia tanto en los padres como en las madres de los alumnos índice de analfabetismo, aunque éste es poco representativo ya que sólo supone un 0,4% en ambos casos.

Nivel de estudios	Padre	Madre
Analfabetos absolutos	0,4	0,4
Sólo saben leer y escribir	1,2	1,2
Estudios primarios incompletos	9,8	6,3
Estudios primarios	26,7	25,5
Estudios secundarios	19,6	21,2
Estudios medios y superiores	32,9	42,4
Ns / nc	9,4	1,2
Total	100	100

Oferta escolar y promoción educativa

El colegio La Salle La Laguna se encuentra situado en un barrio periférico del término municipal de San Cristóbal de La Laguna, La Verdellada, por lo que la oferta educativa de la zona no es muy amplia. Sin embargo, el Centro presenta una oferta educativa bastante amplia, con niveles que van desde Educación Infantil hasta Educación Secundaria Obligatoria. No oferta Bachillerato ni ciclos formativos o profesionales pero sigue siendo el único de la zona que ofrece amplitud de servicios educativos.

En las zonas próximas, sólo existe un colegio, el CEIP La Verdellada. Se encuentra aproximadamente a 500 metros de La Salle y únicamente contiene los niveles educativos de Educación Infantil y Educación Primaria.

Estos datos que se aportan se refieren únicamente al barrio de La Verdellada, sin embargo, si se aumenta el radio a explorar, se pueden encontrar múltiples centros que ofrecen diferentes niveles educativos, dependiendo del tipo de centro al que corresponda cada uno. Así, en La Laguna podemos encontrar desde colegios que únicamente imparten los primeros niveles educativos, hasta centros que ofrecen toda la variedad posible de etapas, incluyendo bachillerato y ciclos formativos, tanto públicos como concertados o privados.

En San Cristóbal de La Laguna se encuentra la Universidad de La Laguna, ubicada en el centro de la localidad, que cuenta con una amplia oferta educativa tanto en Grados, como en Postgrados, Máster, Doctorados, etc.

Relaciones entre el Centro y la Comunidad

El colegio La Salle La Laguna es un centro de educación y promoción cultural y social. Este diálogo con el entorno obliga a ser más sensibles a los cambios sociales, ayuda a compartir inquietudes y problemas, compromete en la búsqueda de las soluciones y favorece la renovación de la acción educativa de acuerdo con las exigencias de los tiempos. En esta línea, la Comunidad Educativa promueve la adaptación y diversificación de las acciones pedagógicas y formativas.

Teniendo en cuenta el marco sociocultural y familiar de los alumnos, se considera imprescindible la buena relación del colegio con los padres, con los alumnos y con el entorno social del barrio para conseguir una educación integradora. Los padres son los primeros responsables de la educación de sus hijos y los educadores son los principales agentes corresponsables de la educación de los alumnos, por ello, familia y colegio tiene que caminar juntos en la realización del Proyecto Educativo, de modo que se invierta la tendencia observada a delegar esta responsabilidad únicamente en el Centro.

El Colegio La Salle La Laguna ofrece ámbitos de diálogo y participación a los padres: entrevistas, circulares, reuniones, charlas, oraciones, Proyde, Asociación de Padres, Consejo Escolar...

El Centro, en colaboración con las familias y otros organismos sociales, coopera en el desarrollo cultural y social del entorno, ofreciendo:

- Una propuesta de formación integral, que ayude a los alumnos a descubrir y potenciar sus capacidades intelectuales, físicas y afectivas, aceptando las propias cualidades y limitaciones.
- Actividades escolares y extraescolares que favorezcan la educación en el ocio y el tiempo libre.
- Formación de grupos en ámbitos culturales, sociales, religiosos, deportivos para que los alumnos puedan formarse integralmente, y la organización de actividades culturales y sociales.
- Orientación y seguimiento a los alumnos para el acceso a nuevas formaciones con una buena preparación cultural, humana y de valores.
- Respuesta a las inquietudes sociales, religiosas y pastorales de la comunidad educativa. Diálogo y cooperación con otras instancias educativas, sociales, culturales, deportivas, religiosas del entorno social del barrio...

El colegio dispone de centros culturales próximos con esporádicas opciones propias a la edad de nuestros alumnos, sobre todo algún fin de semana. Cuentan también con una parroquia que ofrece atención a través de Cáritas a familias y jóvenes en diferentes actividades programadas trimestralmente.

En relación a las actividades que comparten tanto el centro como la comunidad, el colegio ofrece sus instalaciones para diversas actividades que lo requieran. La banda de música del barrio lleva a cabo sus ensayos dentro del recinto del colegio y, además, participa con él en situaciones concretas como puede ser, por ejemplo, en pasacalles que se organizan tanto en Carnavales como en Navidad. También se utiliza el centro en actividades religiosas. Al contar con una capilla, esta es utilizada para celebraciones que se lleven a cabo por la comunidad lasaliana o por el grupo Pastoral con el que cuenta el colegio, así como convivencias también llevadas a cabo por ambos grupos. Las actividades deportivas son también un elemento importante dentro del centro, por lo que en sus instalaciones se llevan a cabo diferentes actuaciones, exhibiciones o campeonatos que se realicen con otros centros. Son utilizados por alumnos del colegio y, mayoritariamente, para actividades que se llevan a cabo dentro de él, pero se realizan en horario extraescolar.

Los datos recogidos en el apartado están extraídos desde el Proyecto Educativo del Centro pero, la gran mayoría, han sido aportados de forma verbal por el Equipo Directivo y Coordinador del centro, por lo que este no recoge de manera explícita las relaciones existentes entre la comunidad y el colegio.

III.Descripción del centro

El alumnado

NÚMERO DE ALUMNOS POR CLASES		
CURSO 2014-2015		
INFANTIL 149	1° A	28
	1° B	27
	2° A	22
	2° B	22
	3° A	25
	3° B	25
PRIMARIA 295	1° A	24
	1° B	24
	2° A	26
	2° B	23
	Primer ciclo: 97	
	3° A	26
	3° B	26
	4° A	25
	4° B	28
	Segundo ciclo: 105	
	5° A	25
	5° B	22
	6° A	22
	6° B	24
	Tercer ciclo: 93	
SECUNDARIA 200	1° A	30
	1° B	30
	2° A	23
	2° B	23
	3° A	24
	3° B	24
	4° A	23

	4° B	23
Número total de alumnos en el centro: 644		

En el centro podemos encontrarnos con diferentes necesidades educativas especiales:

- Trastorno por Déficit de Atención con o sin Hiperactividad (TDAH)
- Altas Capacidades
- Asperger
- Síndrome de Down
- Mutismo selectivo
- Trastorno de conducta
- Especiales condiciones personales o de historia escolar (ECOPHE)
- Dificultades Específicas de Aprendizaje (DEA)

Los alumnos están bastante integrados en el aula mediante diferentes acciones. Por un lado, se trabajan varios aspectos en los proyectos y programas que tratan la integración. Dependiendo del nivel se llevan a cabo adaptaciones curriculares. Además, algunos salen del aula para el refuerzo educativo y también para el programa de motivación.

El alumnado de este Centro es de Clase media-media y media baja aunque también se pueden encontrar de otras clases como se detalla en la siguiente tabla:

Zona de procedencia	% de alumnos
Zona residencial	2,7
Clase media-alta	9,8
Clase media-media	46
Clase media-baja	41,5
Total	100

El profesorado

En el colegio La Salle – La Laguna hay un total de 36 docentes. En Educación Infantil hay 8 maestros, en Primaria 15 y en Secundaria 13. Además a ellos se suma el orientador, una educadora social y un PT. Las edades de los maestros del centro están comprendidas entre los 27 hasta los 60.

Podemos destacar, que en el centro predomina el sexo femenino ya que hay un total de 15 hombres y 21 mujeres. En Secundaria, 8 hombres y 6 mujeres, en Infantil un hombre y 6 mujeres mientras que en Primaria 5 hombres y 9 mujeres. (Más un hombre que es el PT). Todos los trabajadores están contratados actualmente de manera fija.

El edificio

El colegio La Salle – La Laguna se encuentra al norte de la isla de Tenerife, concretamente en la ciudad de San Cristóbal de La Laguna. El edificio está situado a los pies de las laderas del barrio de San Roque. A su izquierda linda con la Vía Ronda y la derecha con la Avenida La Salle del Barrio de La Verdellada.

Las distintas secciones se encuentran situadas en los siguientes pabellones:

- ✚ Pabellón de Infantil **A**, Pabellones de Primaria **B** y pabellones de Educación Secundaria Obligatoria **C**.
- ✚ En la entrada del colegio **D** se halla la Recepción, Secretaría, Dirección del Colegio, Salón de Actos y Capilla.
- ✚ En el pabellón **E** se encuentra el Comedor y la Cocina.
- ✚ La zona **F** se dispone para la realización de actividades deportivas y zonas recreativas.
- ✚ Mientras que el edificio **G** es el destinado a la Comunidad de Hermanos.

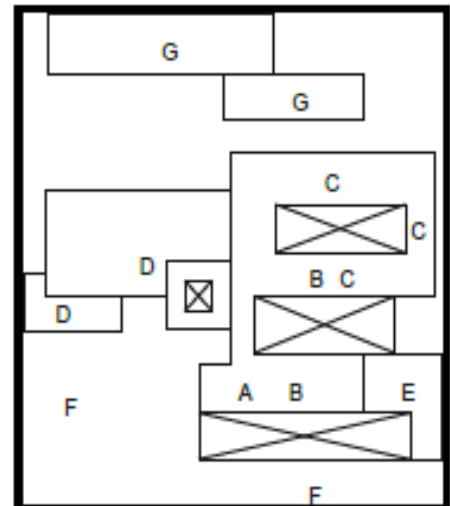

En el centro hay un total de 34 aulas de las cuales 7 están destinadas a Educación Infantil, 14 a Educación Primaria y 13 a Secundaria.

Instalaciones deportivas:

En cuanto a las instalaciones deportivas, en el exterior del colegio podemos encontrar 4 canchas de baloncesto, 2 de fútbol sala o balonmano y 1 de voleibol. Además existe un pequeño pabellón cubierto donde se realizan también actividades. Están destinadas a practicar estos deportes, realizar las clases de Educación Física así como diferentes campeonatos. Cuentan con numerosos materiales como aros, balones (de fútbol, baloncesto, voleibol, medicinales...), cuerdas, combas, colchonetas, steps, conos, piquetas...

Salas de usos múltiples y/o salones de actos:

Existen tres salas destinadas a usos múltiples:

- Pabellón cubierto: En él podemos encontrar los materiales para realizar diferentes actividades deportivas. Es utilizado para dar las clases de Educación Física, psicomotricidad y para actividades extraescolares. Este pabellón no es de grandes dimensiones.
- Salón de actos: Se utiliza para realizar obras de teatro, charlas, reuniones, actividades extraescolares, orlas, el festival de navidad e incluso para desarrollar diferentes sesiones de clase. Esta sala cuenta con un escenario, numerosas sillas para los distintos eventos, una pantalla con proyector, altavoces, equipo de sonido e iluminación. El salón de actos es una sala amplia que permite realizar múltiples actividades.
- Permanencia: La sala se utiliza para acoger a los alumnos en horario extraescolar y para actividades extraescolares. Cuenta con juguetes, libros de lectura, televisión, pizarra y material escolar (lápices, gomas, rotuladores...). Su tamaño es reducido.

Aulas de informática:

Existe un aula de informática, que está dotada con 30 ordenadores situados en sus respectivas mesas, pizarra y proyector. Se usa por los alumnos de Primaria y Secundaria para el desarrollo de programas y proyectos, para actividades concretas dentro de la programación de las materias y para la actividad extraescolar.

Biblioteca y salas de lectura:

El centro cuenta con una biblioteca en la que hay varios ordenadores además de numerosos libros para todos los niveles. Dispone de mesas amplias y de una pizarra. Se utiliza para que los alumnos tengan un lugar donde poder realizar las tareas, estudiar y buscar información. Además, en ella se realizan algunas reuniones y charlas así como actividades extraescolares. En las diferentes clases del centro existen bibliotecas de aula con material adecuado a la edad del alumnado. No existen salas de lectura aunque las clases se convierten en ellas ya que Primaria destina sus 10 minutos a la lectura y Secundaria los últimos 15 minutos.

Zonas de trabajo y coordinación del profesorado:

Existen 3 salas de profesores, 3 despachos y una estancia dedicada al departamento de inglés. En las salas de profesores y el departamento no se destaca ningún material. Sin embargo, en los despachos se encuentran ordenadores (generalmente propios), impresoras, libros y teléfono. El Centro dispone también de dos salas de visitas y dos salas de reuniones en las que solo se encuentran sillas y mesas. Estas zonas permiten el trabajo y las reuniones ya que son amplias y están dotadas de buena iluminación y grandes mesas.

Zonas de dirección y gestión:

Existen tres salas dedicadas a la dirección y a la gestión del centro. En ellas se encuentran amplias mesas, ordenadores, fotocopiadoras, teléfonos, fax, material de oficina, etc.

La Comunidad de Hermanos:

Se trata de una residencia utilizada para que pasen su estancia los hermanos de La Salle. Desde esta, puede realizar su trabajo y encontrarse próximos a los centros.

El mantenimiento de las distintas instalaciones lo realiza el personal de mantenimiento del centro y las empresas externas que deben acudir en casos concretos (movistar, empresa

electricidad...). Hay que mencionar que todo el colegio dispone de internet.

Los servicios complementarios:

- Comedor: El servicio de comedor escolar atiende a aproximadamente 180 alumnos. La comida que se sirve es realizada en el propio centro proporcionando además comidas para dietas específicas (alergias, diabetes...). Existen dos turnos, el primero se lleva a cabo de 12.30 h a 13.30 h y el segundo de 13.50 h a 14.50 h. En el menú informativo que se les envía a los padres se incluyen consejos e indicaciones sobre la alimentación. No solo se trata de un comedor para comer sino también para educar.
- Permanencia: Este servicio acoge a alumnos desde el primer curso de Educación Infantil hasta cuarto de Primaria antes del horario escolar. El horario de permanencia es de 07.00 h a las 09.00 h y de 17.00 h a 18.00 h. Las actividades que se realizan siempre están relacionadas con momentos importantes del centro.
- Actividades extraescolares: El centro ofrece una gran variedad de actividades extraescolares, dependiendo del nivel en el que los alumnos se encuentren:

Actividades extraescolares	
Infantil	<ul style="list-style-type: none"> - Música y movimiento. - Baloncesto - English Kids - Psicomotricidad
Primaria	<ul style="list-style-type: none"> - Fútbol sala - Judo - Teatro - Informática - Iniciación al teatro - English BEDA - Gimnasia rítmica
Secundaria	<ul style="list-style-type: none"> - Guitarra - Ajedrez - Gimnasia rítmica - Funky Hip-Hop - Voleibol - Baloncesto

- **Grupos cristianos:** Consiste en reuniones que realizan los alumnos de manera voluntaria desde 5º de Primaria hasta 4º de Secundaria con monitores que han sido formados para ello. En un primer momento se trata sobre todo temas de convivencia siempre teniendo en cuenta que se orientan a una dimensión cristiana. Cuando los alumnos van creciendo se comienza a profundizar un poco más en lo religioso.

Respecto a los servicios complementarios dirigidos a la **atención a la diversidad**, encontramos:

- El **comedor del colegio**, atiende a la diversidad a través de su menú. Pues este está adaptado para personas alérgicas o con dietas especiales.
- El **proyecto Motiva**, consiste en atender aquellos niños con problemas sociales, ya sea en el desarrollo de la comunicación, en las relaciones con sus iguales, en el entorno familiar o incluso ante una desmotivación del alumno con los estudios. Lo que se intenta con estos chicos es darle motivación, a través de los diferentes especialistas, como son: orientador del centro y psicólogos del mismo. Los niños acuden a estas charlas, dos veces en semana de manera individual y con una duración de hora u hora y media.

- **Onda Salle:** Consiste en un programa de radio digital, realizada por los chicos que acuden a PT. Ellos son los que buscan las noticias relacionadas con acontecimientos del centro, recogen la información y la redactan. Además, se implican en el proceso de grabación y montaje. La diferencia de esta radio con la tradicional es que esta es digital, es decir, está grabada en mp3 y la podemos oír todas las veces que queramos. Este proyecto está abierto a todo el alumnado del centro, profesorado y familias aunque parte de la idea de motivar al alumnado de apoyo.

IV. Características organizativas del centro

Planificación del centro: Proyecto educativo, proyecto curricular, Programación general y otros documentos.

Proyecto educativo de centro (PEC):

El PEC es un documento de carácter pedagógico elaborado por la Comunidad Educativa que enumera y define los rasgos de identidad de un centro, formula los objetivos que se han de conseguir y expresa la estructura organizativa y funcional del centro educativo.

Los objetivos que pretende el PEC se concretan principalmente en:

- Definir una línea de actuación común que sirva de punto de referencia para conseguir un grado necesario de coherencia en el centro educativo.
- Dar publicidad a la Comunidad Educativa de las líneas de actuación de todo el colectivo.

El PEC del colegio La Salle La Laguna está profundamente interiorizado por todos los agentes educativos que pertenecen al centro. Dentro de este tenemos algunos puntos a destacar del PEC que son:

➤ Rasgos evidentes del centro

- El colegio se caracteriza por llevar a cabo una educación, de inspiración cristiana.
- Se valoran las relaciones interpersonales, a través de diversos proyectos que tiene el colegio para tratar este tema.
- Existe clara intención de ofrecer una enseñanza de calidad, como puede ser a través del aprendizaje cooperativo, entre otras cosas.

➤ Objetivos y fines educativos

Los principales objetivos y fines que tiene en cuenta el colegio son:

- Intenciones educativas según su concepción de educación que es la formación personalizada, integral en conocimientos, destreza y valores morales de los alumnos en todos los ámbitos de la vida personal, familiar, social y profesional. Además de proponer la reflexión y la autocritica como método de aprendizaje, la creatividad, etc.

- En los hábitos de trabajo del colegio estará presente siempre de forma sistemática, la evaluación de los procesos de enseñanza y aprendizaje de las estructuras colegiales.
- Intenciones educativas según la identidad de ellos como Escuela Católica. Los rasgos de identidad como Escuela Católica son: asumir la misión de la Iglesia que es proclamar el anuncio de Jesús e invitar a los niños y jóvenes a crecer en la fe y a llegar a su perfección humana y cristiana; animara ser solidarios con quienes más lo necesitan; favorecer un clima de verdadero cristianismo en el interior del Colegio, etc.
- El colegio impulsa la vivencia de la justicia y de la solidaridad tanto en el interior del mismo como en el ambiente social en que se encuentra.
- El centro se ofrece como servicio de la Iglesia a la sociedad y abierto a todos.

➤ Educación en valores

El Centro la Salle La Laguna es un ámbito de aprendizaje y desarrollo de las personas, de todas sus potencialidades creativas, tanto en su dimensión individual como social. Los educadores ejercen su papel mediador entre el/la alumno/a y el aprendizaje, le facilitan la adquisición de los conocimientos, los procedimientos y las actitudes para su desarrollo armonioso, la incorporación responsable y crítica a la sociedad.

La Comunidad Educativa estimula a los alumnos y alumnas para que adopten una actitud positiva, libre y decidida ante su propuesta de valores. Esta propuesta se concreta en seis valores que son: la responsabilidad, la creatividad, la justicia, la convivencia, la interioridad y la trascendencia.

➤ Estilo Pedagógico

La metodología del centro se rige por criterios que buscan la calidad educativa, la respuesta a las necesidades de los alumnos, el rigor científico, el trabajo cooperativo, la autonomía responsable y la sintonía con los avances tecnológicos y medios didácticos más eficaces. Fomentan la formación continua y la creatividad del profesorado para responder a los retos educativos con total profesionalidad, sentido de equipo y eficacia docente.

➤ La Evaluación Educativa

Para el colegio la Salle La Laguna cada alumno es un ser único, es una realidad en desarrollo y constante cambio en función de sus circunstancias personales y sociales. Por ello entienden la evaluación como un instrumento al servicio del proceso de enseñanza/aprendizaje,

integrado en el quehacer diario del aula y del centro, y referencia para la adopción de refuerzos o adaptaciones y mejoras del proceso educativo, que recoge sistemáticamente la información para ser valorada de acuerdo con unos criterios explícitos y que conduce a la toma de decisiones de calidad.

La evaluación se lleva a cabo a través de tres momentos que son:

- Evaluación Inicial: se realiza para determinar el nivel de aptitud previo al proceso educativo
- Evaluación Continua: es aquella que se realiza durante el aprendizaje y tiene como objetivo informar de los logros obtenidos y, eventualmente, advertir dónde y en qué aspecto existen dificultades, permitiendo la búsqueda de nuevas estrategias educativas más eficaces
- Evaluación Final: es aquella que se realiza como balance de un período de aprendizaje

No obstante, para el colegio la evaluación y la autoevaluación tienen un papel importante en la mejora de la práctica docente y en la calidad educativa.

➤ Metas del centro

- Fomentar la participación de toda la comunidad educativa.
- Entender la promoción del alumno como índice básico.
- Introducir las nuevas tecnologías en el ambiente escolar.
- Fomentar relaciones.
- Establecer un sistema de penalizaciones que garantice el orden y el buen desarrollo del centro.
- Establecer una organización estructurada donde cada miembro sepa cuál es su rol.
- Establecer un mínimo de comprensión respecto a la resolución de problemas de centro.
- Conseguir las mejores condiciones tanto de mobiliario como instalaciones y material docente del centro.
- Potenciar el valor educativo del ocio y tiempo libre.

El papel que juega el PEC en el colegio es activo a pesar de que su última modificación se haya realizado hace ocho años aproximadamente. Se ha tardado tanto en modificar el PEC puesto que el funcionamiento de los centros ha variado ya que antes cada colegio la Salle era un distrito, en cambio, en la actualidad solo hay un distrito que engloba a todos los colegios de la Salle en España. A pesar de no estar modificado el PEC si está presente en el colegio día a día a través de los diferentes proyectos y la metodología impartida por el profesorado.

Respecto a la accesibilidad del PEC, este no se encuentra en la página web del centro, ni de forma online en ninguna plataforma, pero en caso de que se desee acceder a él se puede solicitar en la secretaría del colegio en cualquier momento

Programación General Anual (PGA):

La PGA es un documento elaborado al principio de cada curso académico por el centro educativo. En ella se recogen todos los aspectos relativos a la organización y funcionamiento del centro, incluidos los proyectos, el currículo, las normas y los planes de actuación acordados y aprobados.

La PGA del centro incluye:

1. Palabras de bienvenida de la Comunidad de Hermanos.

2. Un poco de historia del centro.

3. Objetivos y líneas de acción.

- Son cinco ámbitos en torno a los cuales gira la labor educativa del centro:
 1. Establecer y priorizar momentos de encuentro e interrelación para reflexionar sobre la misión lasaliana con toda la comunidad educativa.
 2. Dar a conocer a la Comunidad Educativa la presencia de la Comunidad de Hnos.
 3. Difundir y hacer partícipe a toda la comunidad Educativa del proceso de mejora continua.
 4. Fomentar que la comunidad educativa sea un espacio de relaciones humanas cercanas y fraternas.
 5. Realizar valoraciones tanto de la formación institucional como individual y suscitar cauces de implicación.

4. Misión, visión y valores

5. Organización interna

Este apartado nos proporciona el nombre de todas las personas que componen el centro, así como la función de las mismas y el horario de disponibilidad.

6. AMPA

Se explica de manera detallada todo lo relacionado con la asociación de madres y padres de alumnos.

7. Proyecto evangelizador

Se expone brevemente en qué consiste este proyecto y cuáles son sus principales objetivos, dando la posibilidad de formar parte de él.

8. Servicios escolares

9. Actividades curriculares y formación para padres

Este apartado nos presenta brevemente las principales actividades curriculares que se llevan a cabo en el colegio: Proyecto Ulises, Proyecto KitCaiza-Valores, Proyecto Lectura Eficaz, Hara, Aprendizaje Cooperativo...

10. Actividades extraescolares

11. Normas de convivencia, faltas y sanciones

En este apartado se nos presentan las principales normas de convivencias que se deben cumplir en el centro con su respectiva normativa (entradas, salidas, agenda, vestuario y recreos).

Además, vienen redactadas las diferentes faltas y sanciones que se otorgan tras el incumplimiento de alguna de las normas. Estas están estructuradas en una escala que va desde las faltas leves hasta las muy graves.

12. Calendario escolar

13. Memoria de actividades del curso anterior

Se presenta una recopilación de las diferentes actividades realizadas durante el curso escolar anterior, todas ellas acompañadas de fotografías y diferentes descripciones.

Cabe mencionar que la PGA juega un papel notable en la vida del colegio, pues cada uno de los apartados que componen la programación se llevan a cabo durante todo el curso escolar, siendo posible la realización de modificaciones.



La PGA cada año adquiere un matiz único y personal, pues al comenzar el curso, los centros de La Salle escogen un lema cuyo significado y temática será el eje vertebrador de la programación escolar. En el curso 2014/2015 el lema escogido ha sido “*En nuestras manos está*” y durante todo el período escolar muchas de las actividades girarán en torno a él.

Otros documentos:

Plan de acción tutorial (PAT):

El PAT es “un sistema de atención a los estudiantes que se ocupa de la información, la formación y la orientación de forma personalizada y que centra su atención en facilitar la adaptación a la universidad, apoyar el proceso de aprendizaje, mejorar el rendimiento académico así como orientar en la elección curricular y profesional”.

Los Colegios La Salle disponen de dos modalidades de PAT. Uno se presenta en formato papel, el cual es antiguo y que el propio orientador define como “irreal”, pues nunca se llevará a cabo. El segundo se encuentra en formato digital. El PAT “digital” se trabaja a través de la plataforma *Google Drive*, está realizado por el orientador del colegio, donde introduce toda la programación necesaria que debe de realizar cada profesor en los diferentes cursos. Dentro de ella, se encuentran los diferentes objetivos y tareas a realizar. El tutor se encargará de rellenar en la hoja si ha realizado o no la tutoría, cómo se ha realizado y cosas a destacar de la sesión. Con esto se consigue que el PAT tenga un papel activo en la vida del colegio y que sea real, consiguiendo la coordinación de todos los niveles. Al terminar el curso académico, cada propuesta de mejora que se ha ido indicando en las distintas sesiones del PAT, se tienen en cuenta para planificar el siguiente año. Por lo tanto el PAT en formato digital, juega un papel muy activo en el colegio.

Plan de atención a la diversidad (PAD):

El colegio entiende la diversidad como el conjunto de acciones educativas que intentan prevenir y dar respuestas a las necesidades ya sean temporales o permanentes, de todo el alumnado del centro, y entre ellos, a los que requieren una actuación específica derivada de factores personales o sociales.

Dentro del marco de la atención a la diversidad, se considera que también puede requerir atención específica el alumnado que presenta un desajuste curricular significativo.

La responsabilidad de que esto se cumpla, es asumida por el conjunto de la comunidad escolar. En este sentido, el centro intenta ampliar el concepto de implicación de las familias e intentar que entre éstas y el centro educativo se establezca unas relaciones de mutua colaboración e implicación.

El PAD, se analiza con una periodicidad anual, preferentemente al final de cada curso, donde el equipo de orientación, el profesor de PT y la Educadora social, evalúan como ha funcionado el PAD durante el curso y los cambios necesarios, de cara al siguiente año.

El orden de actuación dentro del colegio sigue unos pasos, que son;

5. Prevención
6. Detección de las dificultades por parte del tutor
7. Aplicación de medidas ordinarias, dentro del aula
8. Si el problema sigue persistiendo después de haber tomado las tres medidas anteriores, se solicita la intervención del Equipo de Orientación para que realice una evaluación psicopedagógica, encaminada a dar una respuesta ajustada a estos alumnos.

Las características principales del PAD son:

- Favorecedora de la integración escolar y la inclusión social
- Inserta en la organización del centro y del currículo; diseñando situaciones de aprendizajes atendiendo a los distintos grados de adquisición de capacidades
- Basada en la reflexión conjunta y en la colaboración entre el profesorado.
- Favorecedora de la cooperación entre el profesorado y familias

Por otro lado el colegio, todos los años realiza la prueba CALPA a todos los alumnos de 1º, 3º y 5º de primaria. Esta prueba consiste en la realización de diferentes test y cuestionarios, para poder detectar las posibles dificultades que tenga el niño.

Finalmente, respecto a las medidas que toma el colegio ante cualquier NEAE o NEE y dependiendo del grado de estas necesidades tenemos: la inclusividad (el profesor de apoyo entra dentro del aula para atender al alumno) y el apoyo por parte del profesorado de PT, para las tres etapas educativas.

Estructuras formales:

1. Equipo Directivo

El Equipo Directivo está formado por:

- ✓ El Director
- ✓ El Director Pedagógico
- ✓ El Coordinador de Pastoral
- ✓ El Administrador
- ✓ El Coordinador de Calidad

Algunas de las funciones del Equipo Directivo son:

- Asesorar al Director Titular en el ejercicio de sus funciones.
- Coordinar el desarrollo de los diferentes aspectos del funcionamiento del Centro en orden a la realización de sus objetivos, sin perjuicio de las competencias propias de los respectivos órganos de gobierno.
- Elaborar, a propuesta del Director Titular, la Programación General Anual del Centro, así como evaluar y controlar su ejecución.
- Preparar los asuntos que deban tratarse en el Consejo Escolar del Centro.
- Establecer el procedimiento de participación en la elaboración del Proyecto Educativo de Centro, y en las directrices para la Centro.

8. Consejo Escolar del Centro

El Consejo Escolar es el máximo órgano de participación de toda la Comunidad Educativa en el Centro. Su competencia se extiende a la totalidad de las enseñanzas regladas de régimen general impartidas en el Centro.

El Consejo Escolar estará formado por las siguientes personas:

- ✓ El Director Titular.
- ✓ Dos representantes de la Entidad Titular del Centro.
- ✓ El Director Pedagógico.
- ✓ Cuatro representantes del profesorado.
- ✓ Cuatro representantes de los padres o tutores de alumnos.
- ✓ Un representante del personal de administración y de servicios.

Principales tareas del Consejo Escolar del Centro:

- Participar en la elaboración y aplicación del Proyecto Educativo del Centro.
- Aprobar, a propuesta de la Entidad Titular, el Reglamento de Régimen Interior del Centro.
- Aprobar y evaluar la Programación General Anual del Centro y la Memoria, que elaborará el Equipo Directivo.
- Aprobar, a propuesta de la Entidad Titular, el Presupuesto del Centro y la Rendición Anual de Cuentas.
- Garantizar el cumplimiento de las normas generales sobre admisión de alumnos en niveles concertados.
- Ser informado de la resolución de los conflictos disciplinarios y velar por el cumplimiento de la normativa vigente.

9. Claustro de Profesores

El Claustro de Profesores es el órgano propio de participación del profesorado del Centro. Forman parte del mismo todos los profesores de enseñanzas curriculares del Centro y Orientador/a.

Principales funciones del Claustro de Profesores:

- Participar en la elaboración del Proyecto Educativo de Centro, de la Programación General anual y de la Evaluación del Centro (Memoria anual).
- Ser informado sobre las cuestiones que afecten a la globalidad del Centro.
- Elegir a sus representantes en el Consejo Escolar.

10. Equipo de Pastoral

Es el grupo de personas que animan y coordinan la acción evangelizadora y pastoral en todas las actividades escolares y extraescolares que se realicen en el Centro. Es coordinado y dirigido por el Coordinador de Pastoral.

El Equipo de Pastoral está formado por:

- ✓ El Coordinador de Pastoral.
- ✓ El Director Pedagógico.
- ✓ El Coordinador de ERE.

- ✓ Representantes de todos los Equipos de Ciclo.
- ✓ Coordinador de los Grupos Asís.

Algunas de las funciones del Equipo de Pastoral son:

- Proponer las líneas de acción de la dimensión evangelizadora del Proyecto Educativo y realizar su seguimiento.
- Planificar, de acuerdo con el Carácter Propio y el Proyecto Curricular que corresponda, las actividades pastorales de la acción educativa.
- Actuar en colaboración con los profesores del Interciclo de ERE.

11. Equipo de Ciclo

El Equipo de Ciclo está integrado por los profesores-tutores del respectivo ciclo, curso o grupo y por aquellos que la Dirección Pedagógica asigne.

Algunas de sus funciones son:

- Realizar la conexión interdisciplinar del curso o ciclo.
- Proponer al Claustro criterios generales de evaluación.
- Colaborar en la elaboración de los proyectos, adaptaciones y diversificaciones curriculares.
- Proponer iniciativas y experiencias pedagógicas y didácticas.
- Evaluar a los alumnos, decidir sobre su promoción.
- Analizar los materiales didácticos.

12. AMPA

La asociación de madres y padres del colegio La Salle es una asociación cristiana sin ánimo de lucro, con su propio estatuto y que se rige por la Ley Orgánica 1/2002 de 22 de Marzo y 4/2001 de 28 de Febrero, de Asociación de Canarias.

Sus principales funciones en el centro son:

- Reforzar los canales y vías de información y atención a padres y madres.
- Impulsar actividades formativas, culturales y deportivas.
- Establecer criterios para la mejora desarrollo y transparencia en la gestión de la Asociación.
- Evaluar actividades que se desarrollen para recoger sugerencias y mejoras.

13. Educadora Social

La educadora social del centro, se encarga principalmente de gestionar el control y la prevención del absentismo escolar del alumno, teniendo un contacto directo con los servicios sociales municipales y con las familias. Su principal papel es el de diseñar, gestionar y participar en diversos programas del centro.

Programas y Proyectos	
Programa RN (Redes neuronales)	De 2 a 7 años. Este programa trabaja la estimulación neuronal a través de canales audio-visuales con el fin de asegurar el desarrollo efectivo de conexiones neuronales en tiempo crítico. Los objetivos principales son potenciar el desarrollo de las redes neuronales y desarrollar fondos cognitivos estables.
Programa CREA	De 4 a 12 años. Crea, se encarga de desarrollar y preservar la inteligencia lateral. Facilita el desarrollo de la creatividad dotando a nuestros alumnos de herramientas y estrategias para afrontar nuevos retos. Sus principales objetivos son desarrollar la inteligencia lateral y estructural un procedimiento común que permita la resolución de problemas mediante equipos de trabajo.
Programa ARPA	De 6 a 12 años. Se trata de un programa de refuerzo del potencial de aprendizaje. Sus objetivos son trabajar la estructura del pensamiento, potenciando las capacidades de inducir y deducir. Además, se pretende desarrollar en los alumnos el uso correcto de sus capacidades cognitivas, las actitudes y el razonamiento. Por otro lado, se desarrolla la conciencia de los propios procesos de pensamiento, el respeto y la tolerancia. La autonomía, la autoconfianza y la motivación hacia el desarrollo intelectual son importantes en el desarrollo del programa.

	Otro objetivo fundamental es el trabajo autónomo del alumnado y la transferencia de significados a otras tareas y situaciones.
Proyecto HARA	Desde los 4 a los 16 años. Este proyecto se centra en trabajar la educación de la interioridad. Se desarrolla el trabajo corporal, la integración emocional y la apertura a la trascendencia. Se pretende que los alumnos trabajen la reflexión y los criterios éticos. Es importante que lean la realidad desde un plano más allá de lo anecdótico, ganando en dimensión simbólica.
Proyecto Lector	De los 6 a los 16 años. La lectura eficaz, se trata de un conjunto de recursos y materiales para mejorar la comprensión lectora, el interés por la lectura, el rendimiento escolar. Consiste en convertir a los alumnos en lectores eficaces a través del trabajo continuo y sistemático con unas técnicas de trabajo intelectual adecuadamente estructuradas y secuenciadas.
Proyecto MAPPING	De los 4 a los 16 años. Este proyecto consiste en el trabajo mediante mapas conceptuales que permitirán al alumnado gestionar y clasificar la información. Sus objetivos principales son adquirir la capacidad de síntesis, desarrollar una estrategia personal de aprendizaje y poder utilizarlo como una herramienta de evaluación (inicial o final).

Lema escolar	Los centros "La Salle" trabajan cada año mediante un lema. Entorno a este lema se trabajan diferentes valores con los alumnos durante todo el curso.
PROYDE (Promoción y Desarrollo):	<p>La Asociación es una ONGD sin afán de lucro, fundada en 1988 con un objetivo social prioritario: la promoción y el desarrollo de las personas y comunidades de los países menos desarrollados, mediante la realización de proyectos relacionados con la educación. La Asociación es una red tejida entre los Centros Educativos La Salle. Desde el colegio se colabora con PROYDE de diferentes formas:</p> <ul style="list-style-type: none"> -Colaborando y sensibilizando a toda la Comunidad Educativa acerca de las actividades que lleva a cabo PROYDE. - Recaudando fondos económicos para colaborar en proyectos específicos. -Impulsar la captación de nuevos socios. -Potenciar la tienda de Comercio Justo.
Proyecto "Aprendizaje Cooperativo"	De los 4 a los 16 años. Consiste en la formación de equipos de trabajo en los que se repartirán roles que asumirán diferentes cargos dentro de estos. Los equipos realizan diferentes tareas del día a día de manera cooperativa. El objetivo fundamental es aprender a trabajar

	cooperativamente y, con ello, el aprendizaje de valores como el respeto, la solidaridad, la responsabilidad...
Proyecto JADE "El baúl volador"	Es un proyecto que trabaja la concienciación de diferentes temas con el alumno y su familia mediante la realización de diferentes fichas y obras de teatro realizadas por agentes externos.
Programa HAVILECT	El programa informático HAVILECT quiere entrenar y desarrollar las habilidades visuales necesarias para realizar con éxito el acto lector: ampliación del campo visual, disminución de fijaciones, localización rápida de una información, memoria visual, anticipación del sentido, etc. Se quiere conseguir con este programa que los movimientos oculares de un lector se entrenen y automaticen. Y de este modo conseguiremos que las capacidades cognitivas empujadas en la lectura alcancen, con menor esfuerzo y mayor eficacia, el principal objetivo del acto lector: la comprensión del texto escrito.
Proyecto JADE "Que quede entre amigos"	De 12 a 16 años. Se trata de un proyecto que ofrece diferentes charlas a los alumnos de Educación Secundaria sobre temas relacionados con hábitos saludables. Las charlas son realizadas por un agente externo del ayuntamiento.
Programa PAR (Plan de acercamiento a la realidad)	De los 3 a los 16 años. Este programa trabaja diferentes temas con los alumnos en los que se tratan valores.

Programa de intercambios	De los 12 a los 16 años. Los alumnos del centro realizan intercambios con otros alumnos de diferentes países.
Programa ITES	De los 12 a los 16 años. Trata de disminuir los efectos negativos del tabaco sobre la salud incidiendo en el apartado de la prevención del consumo. Sus objetivos son la Implementación de un programa de formación sobre tabaquismo en los centros de enseñanza secundaria obligatoria de Canarias y la disminución de la prevalencia de fumadores entre la población escolar de enseñanza secundaria al finalizar la participación en el programa.
Concurso cortometrajes "Despertares", Programa "Educar los sentidos"	Alumnos de 16 años (4º ESO). Consiste en la realización de un corto sobre los Derechos Humanos. En este concurso se premiarán las historias originales en las que se dé una visión sobre los Derechos Humanos en el mundo actual. Se tiene en cuenta la creatividad, originalidad, la composición de los cortos, así como el guion desarrollado y los recursos técnicos utilizados.
Proyecto "Historia entre verodes"	Alumnos de 16 años (4º ESO). Se trata de un proyecto que trata temas de la ciudad de San Cristóbal de La Laguna. Los alumnos de manera voluntaria se reúnen para enseñar la ciudad a partir de su experiencia.
Proyecto "Onda Salle"	El colegio ha decidido tener un proyecto relacionado con la radio, donde los alumnos pueden informar de todo lo que ocurre dentro del centro. Serán los propios alumnos los que se encarguen de elaborar las noticias y de su posterior montaje y grabación. El proyecto está abierto a profesores, familias y antiguos alumnos

Grupos informales:

En el centro existen diferentes grupos informales relacionados con diversas temáticas. Estos grupos pueden surgir durante el curso escolar relacionados con temáticas del centro. Un ejemplo de ello sería “El amigo invisible” en Navidad o un grupo de padres que se encarga de llevar a cabo “Comercio Justo” en el centro todos los jueves. Por otro lado, existen otros grupos que se establecen cada año como PROYDE (ONGD) o el Encuentro Escuela-Familia “Hermano Ramón” (Reunión con las familias que quieran participar de manera voluntaria para reflexionar sobre diferentes temas).

Liderazgo

Liderazgo pedagógico

Dentro del colegio la Salle La Laguna existe liderazgo pedagógico, ya que existe un funcionamiento específico para coordinar la red de centros La Salle. En cada país, los colegios se coordinan con el Distrito, en este caso en Madrid.

Los miembros que forman el liderazgo pedagógico con el equipo directivo y los coordinadores de etapa (infantil, primaria y secundaria). Cada miembro que forme parte de la dirección debe realizar un post-grado para asumir dicho cargo.

Liderazgo administrativo

Existe un liderazgo administrativo, en este caso por ser un colegio concertado este liderazgo está compartido por la consejería y la secretaría del centro. Cabe destacar que en este proceso también participan los coordinadores de etapa.

La selección de este liderazgo en lo que respecta al centro, se hace de una manera muy responsable. Cada miembro que lo forma debe cumplir con sus objetivos, si esto no ocurriera se tomarían medidas con esas personas. A pesar de que todo lo realizado siempre pasa por varias personas para dar su opinión, es el director quien siempre da el visto bueno.

Liderazgo en la escuela

El liderazgo en la escuela, en el colegio La Salle La Laguna no tanto es el cómo se otorga sino también cómo se descubre. Para el colegio la educación no solo es vocación, sino también es un proceso de descubrimiento.

Relaciones

Dentro del centro podemos ver un equilibrio entre relaciones formales e informales, la mayoría de las veces prevalecen las relaciones informales pues dentro del colegio podemos ver que son una pequeña familia. Se conocen personalmente, trabajan de una forma coordinada todo el tiempo, se reúnen fuera del colegio, etc. Además cada vez que hay una incorporación al centro se les acepta como a uno más ya sea maestro, conserje, limpiador/a, alumnos en práctica, etc.

Respecto a las relaciones de trabajo que se dan dentro de la escuela es muy buena. Cada maestro está coordinado con su compañero de curso y además con el resto de compañeros de ciclo. Para realizar las actividades siempre llegan a un acuerdo, planificando de manera cooperativa en distintas reuniones, todo lo relacionado con el trabajo escolar.

En cuanto a las relaciones afectivas, podríamos decir que existen ya que en muchos casos los unen lazos de amistad e incluso familiares.

Finalmente, la relación entre la escuela y la familia del niño es de gran calidad ya que el colegio se mantiene preocupado por las necesidades de cada familia y esto lo hemos podido observar a través de todos los pasos que hace el colegio, por ejemplo; la existencia de una plataforma informativa donde el profesor pone que tareas hay, si el niño ha llegado tarde o a faltado a clase, etc. Con el fin de aportar toda la información necesaria que tenga la familia. También el colegio utiliza una hoja de registro de todo lo que hace cada niño en el colegio para que cuando los padres asistan a las tutorías con el tutor de su hijo vean como está evolucionando el niño.

V. Gestión del centro

Características del Proyecto de gestión del centro

El colegio La Salle La Laguna, al ser un centro concertado recibe dinero de la consejería de educación. Esta ingresa al colegio 14.000€ al mes, con este dinero se tiene que cubrir los gastos del colegio. Con esos 14.000€ no se puede pagar todo los gastos del colegio, por ello hay una serie de miembros como son; el orientador, el cuidador de patio por las mañanas, el personal de limpieza, el educador social, el conserje, gastos materiales, etc. Que no están dentro del concierto. Es decir, solo con esos 14.000€ se paga al profesorado del centro y se realizan pagos de algunas facturas como pueden ser el agua, la luz, teléfono, etc. El resto es pagado por el colegio mediante las aportaciones económicas que hacen las familias. Estas hacen una aportación mensual de unos 49,50€ al mes incluyendo dos actividades extraescolares, como pueden ser Inglés, Hip- hop, etc.

En cuanto a las líneas directrices que guían la gestión en el colegio estas están formadas por la parte pedagógica del centro. En función del objetivo que el colegio tenga se gasta. Esto no solo lo gestiona la parte pedagógica sino también dan el visto bueno la red de la Salle, el equipo directivo, el pastoral del centro, los orientadores y coordinadores.

Bibliografía

- Proyecto Educativo de Centro
(La Salle- La Laguna)
- Proyecto Curricular de Centro
(La Salle – La Laguna)
- Plan de Acción Tutorial
(La Salle- La Laguna)
- Plan de Atención a la Diversidad
(La Salle- La Laguna)
- www.lasallelaguna.es
- www.lasalle.org
- www.lasalle.es
- Fuentes orales:
 - Director
 - Orientador
 - Coordinadora Primaria
 - Pedagogo Terapeuta
 - Maestros de Primaria
 - Personal de secretaría

DIARIO



El PT me explica algunos de los casos del centro, sus características y el trabajo que realiza con estos alumnos en el aula de apoyo. Los casos a los que atiende en Educación Primaria son:

- Alumno con Síndrome de Down, **I.**, se encuentra en el tercer ciclo, concretamente en la clase de 5º de Primaria con una Adaptación Curricular Significativa (ACUS) en Lenguaje, Matemáticas, Conocimiento del Medio e Inglés. Durante las mañanas permanece en el centro mientras que por las tardes acude a una asociación. Por ello, las demás materias no han sido adaptadas ya que no las cursa. Esta asociación, se encarga de proporcionar el material al centro para que trabaje durante las horas de apoyo y en el aula ordinaria, elaborando los libros. Presenta dificultades en el habla por problemas de articulación. Hay que destacar que apenas hablaba y que ha experimentado una mejoría notable. Debido a esta dificultad recurre al apoyo gestual para comunicarse. Conoce los números y es capaz de leer (silabea). Es un alumno con un grado importante de autonomía y no muestra dificultad en entender el lenguaje.
- Una alumna que presenta un pequeño porcentaje de discapacidad mental y dificultades específicas de aprendizaje, **N.** Se encuentra en el primer ciclo, en segundo de primaria, con una adaptación curricular (AC) en Lenguaje, Matemáticas, Música, Conocimiento del Medio e Inglés. Tiene problemas para concentrarse y conseguir acabar las tareas.
- Un alumno con dificultades específicas de aprendizaje, destacando la dislexia, **P.** Se encuentra en el segundo ciclo en 4º de Primaria y tiene una Adaptación Curricular (AC) en Matemáticas y Conocimiento del Medio.
- Un alumno con Trastorno por Déficit de Atención con Hiperactividad, **S.**, que se encuentra bajo medicación. Cursa 6º de Primaria y recibe una adaptación curricular en Lengua, Matemáticas, Conocimiento del Medio e Inglés.

Además, dos casos de Educación Secundaria:

- Un alumno con dificultades de aprendizaje **A.**, que carece de responsabilidad, no se valora ni se esfuerza para aprender. 2º de Secundaria.
- Un alumno con dificultades de aprendizaje, **SG.**, se encuentra en 2º de Secundaria repitiendo. Presenta graves dificultades en la comunicación.

En el colegio se intenta que los alumnos reciban una educación inclusiva y es por ello que solo acuden al aula de apoyo los que más lo necesitan. El resto, recibe los apoyos en el aula ordinaria, de manera inclusiva, por parte de otros maestros o del propio PT.

El Pedagogo Terapeuta nos ha mostrado como se lleva a cabo el registro de todas las respuestas educativas que se proporciona al alumnado. A través de la plataforma *Google Drive* ha creado una hoja de registro que sirve para registrar los datos, proporcionar un informe a las familias y elaborar el informe del centro. En esta hoja se incluyen los objetivos y contenidos que se llevarán a cabo, la asistencia, limpieza y orden, comportamiento y el esfuerzo. Mediante esta modalidad todos estos datos pueden ser compartidos de manera instantánea por el PT y el Equipo de Orientación del colegio. La evaluación es registrada cada día al finalizar la sesión.

Esta semana me he centrado en el aula en la que se encuentra al alumno con Síndrome de Down y dislexia, el curso de 5º B. He podido observar que el primero realiza las tareas de manera autónoma. En ocasiones aparta la atención de la tarea pero es capaz de volver a centrarse y acabarla con éxito. La maestra que le ha dado apoyo en el aula ordinaria le da importancia a la pronunciación de las palabras y a que se esfuerce para lograr una buena caligrafía. Hay que destacar que consigue leer numerosas palabras por medio de silabeo. Los maestros que atienden a este niño confiesan que han cometido el error de sobreprotegerlo. Durante el curso pasado y el actual se han comprometido a potenciar la autonomía del alumno, la responsabilidad con sus pertenencias, su comportamiento, el habla y los desplazamientos en el centro.

Acudo a la reunión de 2º ciclo de Primaria. En ella se trata el tema del disfraz del carnaval y la organización de la circular informativa. Se podría destacar la cooperación entre los maestros para cumplir los objetivos de la reunión y la participación activa de todos. Sin embargo, no se ha tenido en cuenta las dificultades que presentan los alumnos y los posibles problemas familiares que tengan.

No he tenido ocasión de observar en profundidad el aula pero mediante las conversaciones con el tutor y los maestros que acuden a impartir otras asignaturas he podido extraer información. La clase de 5º B es un aula muy variada. En ella se encuentra un alumno con digrafía, TDAH, Síndrome de Down, problemas de comportamiento, de caligrafía, etc. Además existen problemas en las relaciones de los propios alumnos en el grupo. Los maestros me comentan como los alumnos de la clase del niño con Síndrome de Down se muestran muy protectores con él, ayudándolo en todo lo que necesita.

Miércoles 4 y Jueves 5 de Febrero de 2015

Hemos dedicado la mayor parte de las sesiones a un nuevo proyecto que surge desde el departamento de orientación del centro: Onda Salle, la radio digital del colegio La Salle-La Laguna. Los alumnos que acuden al aula de apoyo se encargan de redactar las noticias, elegir los titulares y grabar los audios. Este proyecto se inicia con la idea de motivar al alumnado, trabajando aspectos fundamentales como la autoestima, la autoconfianza, la lectoescritura, la organización mental, la creatividad, etc. Aunque el proyecto surge pensando en los alumnos que trabajan con el PT, se encuentra abierto al resto de alumnado del colegio, antiguos alumnos, personal de servicios e incluso la familia. Con este proyecto los alumnos conocen los pasos previos a la noticia así como todo el proceso de grabación y montaje. Para la redacción de la noticia y la búsqueda de información utilizan el siguiente modelo de ficha:

La Salle
La Laguna

Onda Salle

NOMBRE:
CURSO:
RECOGEMOS LA INFORMACIÓN DE LA NOTICIA: 5W

¿Qué ha sucedido?

¿Quién o quiénes han sido los protagonistas?

¿Dónde ha sucedido?

¿Cuándo ocurrió?

¿Por qué ha sucedido?

¿Cómo ha sucedido?

REDACCIÓN DE LA NOTICIA:
Redacta con toda la información anterior de forma clara y directa. Empieza con los datos más generales hasta llegar a los más específicos.

TITULA LA NOTICIA:
Define en pocas palabras la noticia de forma interesante. Máximo 6-8 palabras

En el aula ordinaria he podido observar que a los alumnos con TDAH (Trastorno por Déficit de Atención con Hiperactividad) y TDA (Trastorno por Déficit de Atención) se les trata de la misma manera que al resto, es decir, realizan las mismas actividades, trabajan los mismos contenidos y en el mismo periodo de tiempo.

Semana 3

Miércoles 11 y jueves 12 de Febrero de 2015

Esta semana ha sido también para observar a los alumnos y conocer cómo funciona el aula de apoyo. **I.** (Síndrome de Down) siempre acude a las horas de apoyo con los libros que elabora la asociación a la que pertenece. Los libros consisten en un conjunto de fichas en las que se trabaja el contenido adaptado de cada asignatura. Por el momento el PT no ha utilizado otro tipo de recursos para trabajar o reforzar los aprendizajes. He aprendido como se trabaja la suma con este alumnado: en lugar de números, se presenta la suma con “palos de colores” los cuales se deben contar y escribir el número debajo de la línea como la manera tradicional.

Se ha trabajado la resta y la suma con **N.**, utilizando una metodología tradicional que consiste en la realización y corrección de operaciones en papel. La alumna se muestra muy distraída, no es capaz de centrarse si no se le insiste verbalmente y tiene grandes dificultades para acabar una operación en un amplio periodo de tiempo (entre media hora y 40 minutos aproximadamente).

Mi ocupación en las aulas ordinarias en la “Semana del Carnaval” ha sido ayudar en la decoración y en la elaboración de los diferentes disfraces.

Semana 4

Miércoles 18 y Jueves 19 de febrero de 2015

Comienzo a participar en el trabajo que se realiza con los alumnos que reciben apoyo. He trabajado con **P.** las multiplicaciones de dos cifras así como el repaso de las tablas de multiplicar. Para el repaso hemos jugado a un juego: El alumno y yo nos preguntamos las tablas por turnos. Utilizo el refuerzo verbal continuamente ya que he podido comprobar en las sesiones

anteriores que esto motiva al alumno. El PT comenta conmigo la posibilidad de trabajar en las próximas sesiones con una aplicación para Tablet en la que se practican las multiplicaciones.

Asisto al aula ordinaria en la hora de inglés para observar cómo se llevan a cabo las adaptaciones. Al finalizar la clase, la maestra me comenta que hoy no tiene fotocopias para él pero que normalmente realiza unas fichas para trabajar la asignatura:

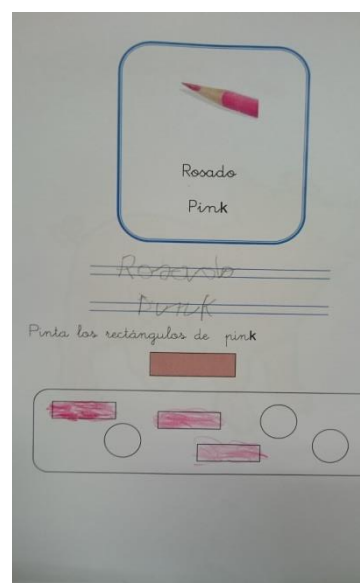

Compruebo además que conoce varios colores en el idioma y que además se atreve con la pronunciación de los mismos. La realidad es que no es una prioridad que este alumno en concreto, con todas las dificultades que presenta, aprenda inglés. Se debería mantener al alumno ocupado realizando actividades que beneficien el desarrollo de sus capacidades.

En la segunda hora de la mañana, en apoyo, termino con **I.** el tema de las estaciones, concretamente esta semana el invierno. Las actividades que lleva a cabo en el libro son muy visuales, en las que tienen que identificar elementos de la estación (abrigos, nieve, muñeco de nieve, guantes...) o repetir la escritura de los mismos. Sin embargo, se podría poner un video de dibujos animados en el que se expliquen las estaciones. Así, el alumno saldría de la metodología habitual y estaría motivado, lo cual facilitaría el aprendizaje.

Al finalizar el día, el PT realiza la evaluación teniendo en cuenta mi opinión ya que he trabajado con el alumnado.

Semana 5

Miércoles 25 y jueves 26 febrero de 2015

Me he ocupado del trabajo con **I.** las tres sesiones que le corresponden estos dos días. Hemos trabajado en matemáticas la suma y la resta. En lugar de hacer las operaciones mediante barras de colores, en las fichas aparecían estas con números. Para hallar el resultado de una suma, dibuja tantos círculos como números aparezcan (colocándolos siempre al lado del número que corresponde) y luego cuenta el total para hallar el resultado. En cambio, para resolver una resta, dibuja solo el número de círculos del minuendo y tacha tantos círculos como indique el sustraendo. En esta asignatura también hemos realizado conteo de números hasta el 26. El conteo siempre se hace de manera visual, relacionando números y objetos. En conocimiento del medio hemos comenzado el tema de las profesiones. Para ello, he realizado unos recortables para que **I.** manipule y aprenda este contenido de una manera más dinámica y visual:



Con este material, podemos trabajar numerosos contenidos. En primer lugar, diferentes profesiones que son cercanas al alumnado. En segundo lugar, el masculino y el femenino (jardinero, jardinera). Por último, la igualdad de género, haciendo hincapié en que una profesión

puede ser realizada tanto por un hombre como por una mujer. Considero que he acertado utilizando este recurso ya que no es algo que haga habitualmente en el centro. He conseguido llamar su atención además de algo muy importante para mí, que aprendiera contenidos jugando.

En todo momento se hace especial atención a la pronunciación correcta de las palabras, haciendo que el alumno se esfuerce en mejorar el habla. Aunque su comunicación la apoya en gestos, se intenta, en la medida de lo posible, utilizar solamente el habla.

Además, he trabajado con el alumno con TDAH, S. ya que nos hemos encontrado con una dificultad importante: no conoce las tablas de multiplicar encontrándose



en 6º de Primaria (repetiendo curso). Para ello hemos jugado a “La oca de las multiplicaciones” en la que las casillas de la oca tradicional son sustituidas por multiplicaciones. Además, ha trabajado la repetición escrita de las tablas de multiplicar, el método pregunta-respuesta y la realización de operaciones sencillas.

He podido participar en la evaluación de los alumnos con los que he trabajado, acordando esta con el PT. Cuando finalizan las sesiones, establecemos un diálogo para reflexionar sobre el trabajo del alumno en el día. Estas conversaciones repercuten enormemente en mi aprendizaje, ya que compartimos las impresiones del día y puedo resolver las dudas que me surgen.

Semana 6

Miércoles 4 y jueves 5 de marzo de 2015

Esta semana, he trabajado con **I.** matemáticas, sobretodo el conteo. He podido comprobar que aunque conoce los números a partir del 10 le cuesta bastante pronunciarlos. Sin embargo, es capaz de escribir varios números por encima de 10 cuando se lo pides.

En una actividad de matemáticas en concreto, aparecían unos coches relacionados con las profesiones (policía y ambulancia). Por ello, he aprovechado el contenido que trabajamos la semana pasada (las profesiones) y los recortables para relacionar ambas asignaturas, explicando

a que profesión pertenecía cada coche. Considero que he hecho bien en enlazar los contenidos ya que así entiende el aprendizaje como un todo y no comete el error de separarlo. Además, como la actividad que organice le motivó la semana pasada, se ha mostrado muy contento y participativo.

Algunas de las horas de esta semana las he dedicado a realizar la unidad del Practicum II y es por ello que no he podido estar presente en el aula ordinaria donde se encuentra **I**, ni acudir más tiempo del que he podido al aula de apoyo.

Semana 7

Miércoles 11 y jueves 12 de marzo de 2015

Las horas de esta semana han sido dedicadas en su mayoría a desarrollar mi unidad didáctica (Practicum II) en el aula ordinaria de tercero de primaria. En relación a la diversidad, he podido observar que en general tardan mucho tiempo en realizar los ejercicios. Para dar respuesta a ello he decidido en varias ocasiones cambiar la dinámica y hacer los ejercicios de manera oral, siempre con la participación de todo el grupo. Además, han surgido conflictos en los grupos de trabajo debido a la variedad opiniones y personalidades de los alumnos. Por ello, mientras realizaban actividades programadas para ser desarrolladas mediante el aprendizaje cooperativo, he dialogado con los alumnos para llegar a acuerdos. Con ello, he conseguido mediar en los conflictos, por lo que mi acción ha repercutido de manera positiva en su aprendizaje. En el caso de que me hubiese mantenido al margen, lo más probable era que no acabasen la actividad. Considero fundamental, la intervención de los maestros en estos conflictos ya que muchas veces los niños no son capaces de aclarar y organizar sus ideas.

He podido observar que el maestro utiliza una nueva estrategia para atender a la diversidad del aula. Los primeros 10 primeros minutos del recreo, los alumnos que presentan dificultades, se quedan en el aula y trabajan. Por ejemplo, aquellos que tengan dificultades para realizar divisiones, realizarán una o dos y se le explicarán. Así, cuando ocurren conflictos graves entre sus alumnos, dedica tiempo para hablar con ellos y hacerlos reflexionar.

Miércoles 18 y jueves 19 de marzo de 2015

Esta semana hemos comenzado en el aula de apoyo con el programa de puntos que hemos diseñado mi compañera de prácticas y yo. Para ello, hemos mantenido una charla con cada uno de los alumnos para explicarle cómo funciona el programa y para acordar el premio que van a obtener si consiguen alcanzar los objetivos propuestos.



Con **I.** he trabajado esta semana el conteo y la suma. Además, hemos retomado el tema de las profesiones, utilizando el material de los recortables. He podido comprobar, que después de trabajar este contenido anteriormente, es capaz de diferenciar claramente todas las profesiones e incluso hacer referencia de manera gestual a sus elementos más característicos.

En una de las sesiones de esta semana, el PT nos ha enseñado a realizar una mariposa y una caja mediante papiroflexia. Hacer actividades de este tipo es muy beneficioso para el alumnado



ya que se trabajan varios aspectos fundamentales. Por un lado, los alumnos deben concentrarse y prestar atención para realizar la tarea con éxito. Por otro lado, es un ejercicio que permite a los alumnos relajarse. Además, se trabaja la manipulación, ya que es estrictamente necesario doblar bien para conseguir formar los objetos. Por todo ello, el PT comenta la posibilidad de llevar a cabo un taller de papiroflexia en el colegio.

Por lo que he podido observar, en el aula de apoyo no se lleva a cabo ninguna actividad para trabajar la concentración y la relajación con el alumno con TDAH. Me parece fundamental trabajar esto ya que son necesidades importantes de este alumno. Así, los maestros argumentan la mayoría de sus fallos en esto pero no tratan de corregirlos mediante diferentes técnicas existentes para ello.

El jueves he tenido la oportunidad de acudir a la reunión de evaluación de tercer ciclo. En ella, además del resto de grupos, se comentaba la evaluación del aula ordinaria a la que he estado asistiendo (5º). Han acudido los diferentes maestros que imparten asignaturas a este ciclo además del PT y el orientador. El tema principal ha sido comentar las calificaciones de los alumnos con más dificultades y las de los alumnos que destacaban positivamente. Me ha sorprendido el gran número de alumnos que han suspendido varias asignaturas e incluso tienen pendientes de cursos anteriores (en algunos casos siete asignaturas). Existen varios casos entre estos alumnos que tienen una actitud negativa, no mostrando interés ni motivación. Ante esta situación, los maestros, el orientador y el PT han dialogado para acordar soluciones. De esta manera, los maestros no se sienten solos en su labor, reciben pautas y son aconsejados por otros profesionales.

Para finalizar la semana, la clase de 5º, ha ido de excursión a la Cruz del Carmen para estar en el centro de visitantes y recorrer varios senderos. La finalidad de esta salida era conocer la



zona de Anaga y sus especies. El tutor, ha insistido a los padres de **I.** para que fuese con sus compañeros a disfrutar de este día. Por lo general, nunca acude a las excursiones que organiza el centro. Finalmente, ha podido ir y ha disfrutado mucho con todo el grupo. El tutor y yo hemos estado pendiente de él todo el tiempo para que no se saliese del sendero ni resbalase. Cuando se mostraba cansado, el tutor no ha dudado en cogerlo en brazos un tiempo. La parte más emotiva ha sido al final del sendero, cuando **I.** llegaba el último y sus compañeros lo esperaban gritando su nombre y aplaudiendo su llegada.

Miércoles 25 y jueves 26 de marzo de 2015

Esta semana he trabajado con **I.** las distintas tiendas que existen y los productos que se venden en esta. Cuando hemos terminado este tema, hemos comenzado con uno nuevo: la calle. Para ello, hemos estado trabajando en el libro adaptado de conocimiento del medio (con fichas). Uno de los ejercicios del libro que me ha llamado la atención ha sido el que consistía en recortar elementos que aparecen en la calle (coche, semáforo, paso de peatón, señales...) y pegarlos en el dibujo de una calle. Hasta ahora, nunca había realizado nada parecido por lo que he podido comprobar que tiene dificultades para recortar y pegar. Por ello, le he comentado al PT la posibilidad de llevar algún ejercicio similar para trabajar la manipulación.

He tenido la oportunidad de trabajar con **N.** Esta alumna se muestra constantemente muy despistada y no termina nunca sus tareas, por lo que trabajar con ella se convierte en un verdadero reto. El miércoles he podido trabajar con ella la comprensión lectora. Para ello, el PT le ha dado un texto sobre verduras que debía copiar y contestar cuatro preguntas relacionadas. Para mi sorpresa, **N.** (con bastante apoyo por mi parte) ha terminado la tarea que le ha pedido el PT. Me ha demostrado, que mediante constante refuerzo verbal, es capaz de conseguir lo que se le propone. Sin embargo, creo para trabajar la comprensión con ella sería necesario utilizar otros recursos como videos o audios además de textos. Así, creo que para ello no es necesario copiar todo el texto que se trabaja ya que esto desmotiva y desvía al alumno del objetivo.

Esta semana hemos acabado con el programa de puntos que ha sido un éxito. Los alumnos se muestran más implicados en la realización de las distintas tareas. Cuando finalizan las sesiones, todos recuerdan siempre que deben poner los puntos en la tabla y se muestran muy emocionados por ello. El PT me ha felicitado por la idea y ha comentado conmigo lo bien que ha funcionado este método. La semana que viene tocará contar los puntos y dar los correspondientes premios. Creo que he encontrado una estrategia que ha motivado al alumnado y que ha hecho posible despertar su interés. Sin duda, esta acción debe tomarse como ejemplo para llevar otras estrategias similares al aula.

Miércoles 8 y jueves 9 de abril de 2015

Con la Semana Santa finalizada comienza el tercer trimestre. Por ello, el PT desea comenzar con un nuevo proyecto en el aula de apoyo que consistirá en crear un huerto en la propia clase, en el que los materiales reciclados serán los protagonistas. Para realizar el semillero se utilizarán tetrabrik, mientras que se utilizará una botella de agua a la que se le hará una perforación para que sea la regadera. En el huerto se plantará romero, menta, salvia, albahaca, hierbabuena y orégano. Con este proyecto se pretende, que tanto los alumnos de Primaria como de Secundaria que acuden al aula, entiendan la importancia del reciclaje, el proceso de crecimiento de una planta, la importancia de una dieta equilibrada y el consumo de alimentos biológicos así como la influencia de los fenómenos atmosféricos en el cultivo.



Esta semana he trabajado con el alumno con TDAH (S). He podido comprobar que aunque tiene capacidad para hacer diferentes tareas con éxito no pone de su parte para ello. Por ejemplo, se le ha pedido que realice una redacción sobre su Semana Santa. Por más que se le daba apoyo verbal no conseguía terminar la redacción. Cuando ha expresado verbalmente a los sitios a los que ha acudido y las actividades que ha realizado lo ha conseguido adecuadamente. Sin embargo, teniendo en cuenta que es un alumno de 6º de Primaria (repitiendo curso actualmente), tiene grandes dificultades para crear frases coherentes y enlazarlas, creando un texto coherente

Con **I.** he trabajado diferentes cosas. En primer lugar, ha terminado el tema de los medios de comunicación y ha comenzado el de los alimentos. Todo este trabajo, lo ha llevado a cabo a través de los libros que la asociación le prepara. Un error de estos libros, es poner imágenes de objetos en dibujos en lugar de una fotografía real. Tomando como ejemplo la unidad de los alimentos, se comenzaba con ejercicios donde **I.** tenía que identificar frutas y verduras para colorearlas. Las imágenes que aparecían no eran reales, sino dibujos para colorear. Considero, que es importante dedicar las primeras páginas a la explicación de los contenidos relacionándolos con imágenes reales. Para solucionar esto, he ido enseñando al alumno las imágenes en el ordenador. Otro aspecto importante es la pérdida del habla de **I.** Cuando comencé con las prácticas, el alumno se esforzaba más por hablar y de manera progresiva ha dejado de hacerlo. Esto es algo que hay que tener en cuenta y que hay que trabajar mucho. Por ello, durante el tiempo que pasamos juntos, hago mucho hincapié en pronunciar las palabras y en que la comunicación sea hablada en la medida de lo posible.

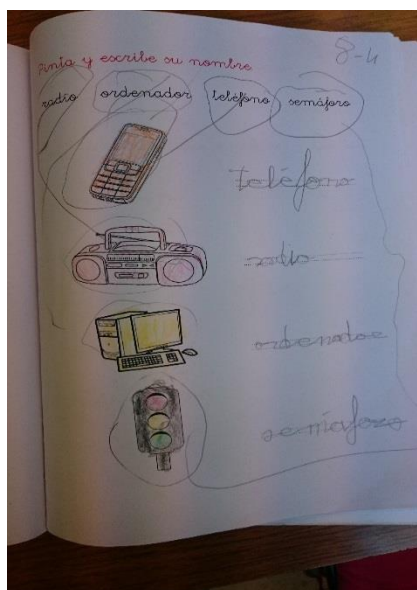
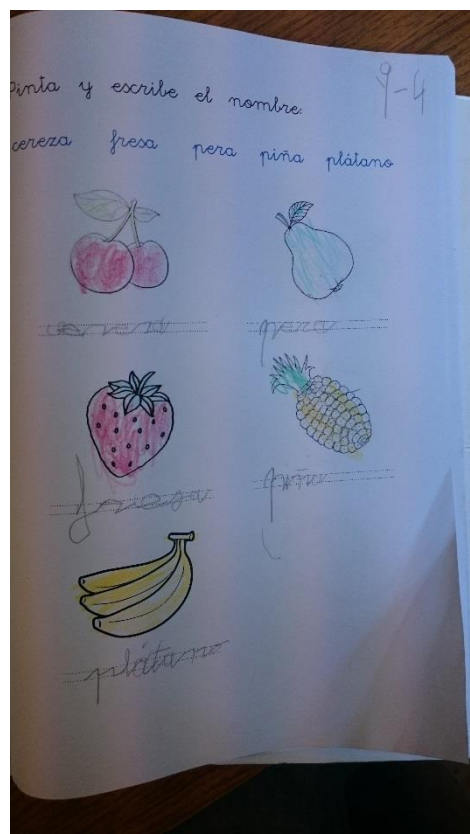

Esta semana, se iban a entregar los premios del programa de puntos. **N.**, no ha conseguido tener la mayoría de las casillas correctas por lo que el PT nos aconseja que mantengamos una conversación y que demos una semana más como oportunidad.

Por último, como dos de los alumnos tenían problemas con las tablas de multiplicar, he decidido llevar al aula un recurso. Se trata de una baraja de cartas en las que aparecen las multiplicaciones y los resultados. En una de las sesiones de esta semana he jugado con **P.** y le ha llamado la atención desde el primer momento. Durante el rato que pasamos jugando, se ha podido ver su entusiasmo y su interés en la realización de la actividad. Con estas cartas, se pueden aprender las tablas de multiplicar de una forma atractiva y diferente.

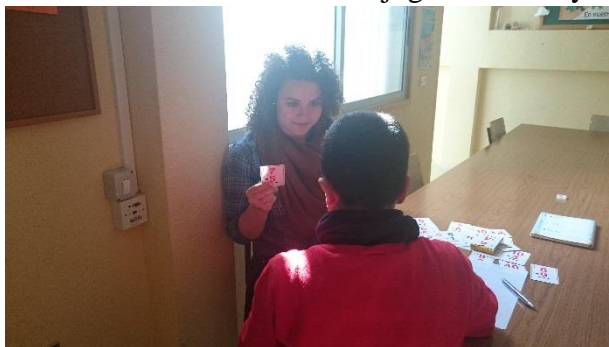

Llevar al aula de apoyo estos recursos beneficia el aprendizaje de los alumnos. Por ello, he tratado de romper con la metodología tradicional y buscar opciones que permitan al alumnado aprender de maneras que sean atractivas.

El viernes 10 a las 19.00 h, comenzaba en el colegio la II Noche de Estrellas. Este proyecto que surgía el año pasado, consiste en abrir el centro a las familias de los alumnos, para pasar un día diferente y significativo dentro del mismo. El centro se transformó por una noche en un conjunto de talleres que trataban de diferentes temas, como por ejemplo, de física, química, defensa personal, cuentacuentos, La Laguna, Proyecto Onda Salle (radio), etc. Algunos de los alumnos de Educación Secundaria eran los encargados de dirigir lo talleres acompañados, en ocasiones, por sus padres. Para asistir al evento, era necesario adquirir una entrada que tenía un precio de 1 euro. Además, se creó un espacio para vender comida y bebida, proporcionada por los padres, alumnos y profesores. El dinero recaudado será destinado a colaborar con el proyecto elegido por la ONG del colegio (PROYDE), en Isla Tortuga (Haití). Fue una noche muy emocionante, en la que se pudo ver a los alumnos disfrutar mucho junto a sus familias, aprendiendo y divirtiéndose. Además, con el esfuerzo de toda la comunidad educativa se recaudó mucho dinero que será empleado en mejorar la vida de muchas personas.



Semana 11

Miércoles 15 y jueves 16 de abril de 2015

Los alumnos del aula de Apoyo (secundaria y primaria) han comenzado con el proyecto del huerto. Entre todos, hemos construido los semilleros y sembrado las semillas. Los alumnos, se han mostrado muy comprometidos con las tareas que han tenido que realizar, siendo cuidadosos y mostrándose ilusionados con el nuevo proyecto. Además, han realizado una redacción sobre lo que han hecho, han registrado los cuidados de una planta y la han dibujado para identificar sus partes.





El trabajo con el alumno con Síndrome de Down ha sido bastante complicado esta semana. En primer lugar, ha finalizado todos los libros de las distintas asignaturas que compran sus padres en la asociación. Por lo tanto, no ha tenido ningún trabajo establecido estos días.



Aprovechando que el último tema de conocimiento del medio eran los animales, hemos jugado a un juego de cartas que he llevado al aula, con el que además de divertirnos repasamos los sonidos y el nombre de los distintos animales. En el aula ordinaria, la maestra de lenguaje comenta su dificultad con la escritura, por lo que sugiere al resto del profesorado que **I.** realice copias de un libro de infantil. Sin embargo, desde que llego de semana santa su comportamiento y rendimiento ha empeorado notablemente. Otro detalle importante es que cada día se esfuerza menos por comunicarse verbalmente. Durante el tiempo que he pasado con él, he podido establecer una serie de conclusiones. En primer lugar, los enfados y rabietas que tiene son similares a las de un niño que cursa infantil. Cuando ocurren estas situaciones, se muestra muy caprichoso y testarudo. Con este comportamiento, se puede llegar a pensar que en la familia lo “miman” a menudo, haciendo que siempre gane él todas las batallas. En segundo lugar, la pérdida de habla sugiere que esta no se trabaja adecuadamente. En tercer lugar, el trabajo que

se realiza en el centro es más bien escaso, ya que se limita a la adquisición de los contenidos. Aunque presente dificultades, **I.** es capaz de hacer múltiples actividades. Por lo tanto, este alumno podría avanzar más pero no están potenciando todas sus capacidades al máximo. Es correcto trabajar los contenidos pero es importante desarrollar otras habilidades importantes en su vida. Con todo ello, mi sensación es que se encuentra “estancado” en el mismo lugar debido a la suma de todas las circunstancias que rodean su aprendizaje.

A la clase de apoyo, se ha sumado un alumno nuevo. **E.**, que ha sido diagnosticado recientemente como Asperger. Las necesidades de este alumno han sido detectadas por los profesores desde hace tiempo, pero no se había trabajado con él. Por todo ello no se ha comenzado a trabajar con este alumno hasta este momento en el centro. En la sesión en la que yo he estado presente, el PT ha trabajado con él una redacción sobre su deporte favorito. De esta sesión se podría destacar que se ha negado dos veces a hacer el trabajo que le ha pedido el PT. Además, cuando este profesional le ha corregido ha comenzado a emitir sonidos continuos con la mirada perdida.

He trabajado con **N.** el mismo trabajo (redacción) pero no se ha mostrado muy centrada. He notado que el trabajo no le motiva y por ello no se esfuerza lo más mínimo. Al igual que con **I.**, veo cada día que esta alumna no termina de progresar y que necesita otro tipo de metodología para avanzar, en la que deba manipular más y no escribir continuamente.

Por último, hemos entregado los premios del programa de puntos a los alumnos. Antes de ello, hemos realizado una reflexión sobre su comportamiento en las sesiones anteriores y sobre lo que se puede mejorar próximamente.

En el aula ordinaria ha sido una semana difícil. Los alumnos de 5º protagonizan continuamente conflictos en los que se falta el respeto y, en muchas ocasiones, incluso llegan a pegarse. No es un grupo unido ya que se encuentra bastante fragmentado, estableciéndose diferentes subgrupos. Una de las razones por las que los alumnos discuten en el aula es por la metodología cooperativa que se lleva a cabo en la misma. En muchas actividades, deben ponerse de acuerdo para solucionarlas, algo que no es nada fácil. Sin embargo, esta metodología es positiva ya que favorece el desarrollo de valores como la empatía, el compañerismo, la solidaridad, el respeto, etc. Aun así, es conveniente que los grupos se cambien cada trimestre para que los alumnos se adapten a trabajar con diferentes compañeros. En este grupo, los alumnos no han cambiado de grupos desde principio de curso ya que el maestro argumenta que se deben acostumbrar a trabajar con esos mismos grupos y no tener conflictos. En estos grupos,

el material se comparte, de forma que solo hay unas tijeras o un pegamento. Esto tiene su lado positivo ya que los alumnos son capaces de compartir y de ser solidarios entre ellos. El lado negativo es que tardan en hacer los ejercicios y el maestro no puede llevar a cabo la sesión correctamente.

Semana 12

Miércoles 22 y jueves 23 de abril de 2015

Este miércoles he comenzado con mi unidad didáctica “Estructuras y máquinas”. En la primera sesión todo ha salido correctamente. Los alumnos, pese a mostrarse normalmente negativos ante el trabajo, se han puesto a realizar las tareas que he propuesto. Para el alumno con Síndrome de Down, he creado un cuadernillo para que trabaje la primera parte de la unidad. Cuando se lo he mostrado se ha puesto muy contento y ha querido comenzar a completarlo inmediatamente. Finalmente, hemos realizado dos tipos de estructuras, con elementos de madera y con plastilina y palillos. Se ha esforzado enormemente por hacer las estructuras y ha estado en todo momento concentrado en lo que estaba haciendo. Como ya ha ocurrido, cada vez que trabajo con recursos que no son habituales, aprende los contenidos rápido y se muestra muy interesado en el trabajo. Además, trabaja la psicomotricidad fina algo fundamental que el alumno debe mejorar. La autonomía es algo que también se ha afianzado ya que aunque le he ayudado la primera vez ha tenido que construir el resto de estructuras el solo. Creo que con el paso del tiempo he conseguido llegar al alumno, detectado sus necesidades y sus intereses.

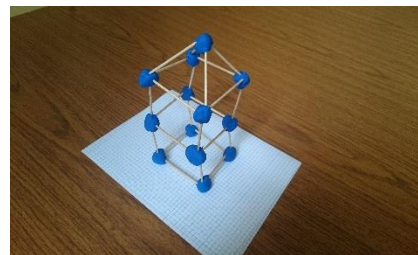

Sin embargo, en la segunda sesión han surgido varios conflictos en el aula. El alumno con Síndrome de Down se ha negado a trabajar desde el primer minuto de la sesión. Ha tenido muy mal comportamiento, tirando el material, moviéndose en el su sitio e incluso teniendo la intención de romper el cuadernillo de trabajo que he llevado. Aunque he dedicado la mayor parte de la hora a intentar convencerle no ha querido hacer absolutamente nada. El maestro ante

esta situación lo ha sentado en una silla fuera del grupo donde se encontraba. Cuando ha finalizado la hora, ha acompañado al alumno a la salida para hablar con su madre y comentarle lo sucedido. Todo esto me ha generado bastante frustración ya que, pese a que he intentado proponerle diferentes opciones para trabajar, seguía negándose a hacerlo. Otra de las dificultades con las que me he encontrado ha sido que un grupo no era capaz de ponerse de acuerdo. Para resolver esto, me he sentado en el grupo a hablar con todos sus miembros, explicándoles la importancia de cooperar y cómo comenzar con el trabajo propuesto. La última dificultad importante es la más evidente, es muy complicado trabajar en un aula con **I.** ya que no es capaz de ser autónomo. Por lo tanto, siempre es necesario un maestro de apoyo para que se ocupe de trabajar con este alumno. Sería necesario trabajar la autonomía con él ya que en primer lugar, es necesario para que el ambiente del aula sea positivo y, en segundo lugar, porque es un ámbito esencial que será necesario para su vida cuando abandone el centro escolar.

En el aula de apoyo, he trabajado con **N.** los problemas matemáticos. Esta alumna se muestra constantemente distraída y no es capaz de finalizar los ejercicios que se le proponen. Es necesario, utilizar otro tipo de metodología, en la cual se trabaje los aspectos en los que tiene dificultades de otra manera. Es posible, que utilizar la misma metodología que en su aula ordinaria continuamente, la desmotiven y haga que no progrese. Además, he tenido la oportunidad de trabajar con **E.**, el alumno con Asperger. El PT me ha indicado, que debía copiar un texto y responder a unas preguntas relacionadas con el mismo. Cuando el alumno estaba copiando, me he dado cuenta de lo que no lo hacía correctamente por lo que he borrado lo que había escrito y le he explicado cómo había que hacerlo. Ante esto, el alumno ha comenzado a emitir sonidos con la cabeza hacia abajo, de forma que no miraba la hoja que tenía en la mesa. A partir de este momento, el PT ha decidido trabajar con él y su comportamiento ha ido empeorando, llegando incluso a autolesionarse, pegándose con la mano en la cabeza. Aún no puedo emitir ningún tipo de juicio ya que ha sido poco el tiempo que se ha trabajado con este alumno y que he podido observarlo.

Con respecto al proyecto de “El huerto de la clase”, se han establecido turnos para que los alumnos rieguen las semillas que han plantado. Los alumnos se muestran muy responsables y motivados con esta actividad por lo que el PT ha traído más semillas de diferente tipología.

Esta semana he podido continuar con la unidad didáctica. El principal problema que me he encontrado es el tiempo. Los alumnos tardan mucho en realizar las tareas que se le indica, por ejemplo, en acabar el mural para la exposición del tema y en copiar los esquemas de la unidad. Por ello, me ha faltado tiempo para las exposiciones, que se han podido finalizar gracias a que el maestro-tutor me ha permitido seguir con las mismas en las dos horas de la tarde. Sin este tiempo extra, no se podría seguir con la programación ya que en una sesión solo han podido exponer la mitad de la clase. Esto es un problema ya que dado el nivel en el que se encuentran los alumnos deberían tener mayor ritmo de trabajo. Otro aspecto que ha dificultado la realización de las exposiciones, ha sido el comportamiento y la actitud de los grupos. Al principio de la unidad, no disponían de actitudes para trabajar con los compañeros de los grupos y discutían la mayoría del tiempo. Con las intervenciones que realicé en cada uno de los grupos, fui poniendo solución a los problemas y mediando para que estableciesen un diálogo respetuoso. Sin embargo, uno de los grupos ha mantenido los conflictos hasta esta semana, dándose numerosas situaciones en las que se faltaban el respeto y en las que no colaboran para realizar el trabajo. Aunque fue el grupo en el que más actué no conseguí que los problemas entre los miembros pasasen a un segundo plano. Finalmente, cada grupo ha terminado los murales y ha expuesto su trabajo de manera aceptable. Sin embargo, creo que todos tienen capacidad para elaborar un mejor trabajo que el que han hecho. En cuanto a la adaptación, el alumno con Síndrome de Down, ha trabajado bien en la primera sesión de la semana. **I.** se ha mostrado muy entusiasmado y ha colaborado para acabar los ejercicios. Como premio a su comportamiento, he accedido a que hiciese estructuras del mismo modo que en las sesiones anteriores, ya que me lo pidió (incluso por su nombre “estructura”) al comienzo de la sesión. En la segunda sesión solo ha realizado una página del cuadernillo. La clase de ciencias naturales comienza después del recreo y en este ha ocurrido un problema. **I.** además de Síndrome de Down tiene problemas cardiacos. En el recreo ha estado corriendo por una subida y se ha encontrado fatigado. Por ello, prácticamente toda la sesión ha estado con el maestro hasta que se ha sentido bien y ha querido hacer un ejercicio del cuadernillo en el que tenía que recortar.

En el aula de apoyo he trabajado con la alumna **N.** Su comportamiento y actitud no ha variado en nada desde que comencé a acudir al aula de apoyo. **N.** no ha empeorado pero no ha mejorado en nada. Las distracciones son muy frecuentes en todas las tareas que el PT le propone. Estas tareas, en la mayoría, consisten en responder preguntas de un cuadernillo. La

metodología con ella no ha variado en nada salvo en los proyectos que se han llevado a cabo durante este tiempo (programa de puntos, proyecto “El huerto de la clase”). En ellos, se ha mostrado motivada e interesada, por lo que ha prestado mayor atención. Todo esto demuestra que una metodología más personalizada y dinámica respondería mejor a sus necesidades. Es cierto, que es necesario continuar con el trabajo del aula pero se puede combinar con actividades lúdicas en las que se divierta y aprenda al mismo tiempo.

En el aula de apoyo he trabajado con **I.** los libros nuevos que han mandado de la asociación. Así, esta semana comenzamos con el tema de las plantas. Aprovechando que el colegio se encuentra en una zona con numerosas plantas y árboles, el PT y yo hemos acudido al exterior para que observase las variedades de plantas así como sus partes. Finalmente, hemos podido comprobar que ha aprendido los conceptos de “tallo”, “hoja”, “flor” y “raíces”. Aprovechando el “huerto de la clase” hemos enlazado los contenidos, establecido un diálogo en el que le volvíamos a explicar el proceso de crecimiento de las plantas.

Semana 14

Miércoles 6 y jueves 7 de mayo de 2015

Esta semana ha sido más positiva que la anterior en relación a la unidad didáctica. Para mi sorpresa, salvo un grupo, toda la clase tenía el material y la idea de la máquina que querían hacer. He dado la opción de realizar una estructura, ya que he observado que algunos grupos no son muy hábiles con las manualidades, pero nadie la ha elegido. Esto me alegra ya que demuestra que están implicados en el trabajo. Las dos sesiones han sido dedicadas a la realización y posterior exposición en el pasillo de las máquinas, todo ello con un gran resultado. Al contrario que la semana pasada, los alumnos se han interesado totalmente por la construcción de sus trabajos, hasta el punto de dedicar el tiempo libre de otras asignaturas a finalizarlo. He observado, que los alumnos que se muestran más despistados han estado centrados constantemente en la tarea. Por otra parte, no ha surgido ningún conflicto entre ellos, colaborando con ilusión para que el producto quedase lo mejor posible. Todo esto me llena de alegría después de los obstáculos de las últimas semanas. Además, demuestra que es necesario actividades que les hagan salir de la rutina para que cambien la actitud. Con actividades

manipulativas y juegos se puede llegar mucho más al alumnado. Por otra parte, creo que ha sido todo un acierto por mi parte, romper con lo tradicional y hacer que sean ellos mismos los “profesores” que debían explicar los contenidos. En esta unidad, pretendía que no fuesen máquinas que recibían información sino que fuesen los propios alumnos los que generasen su conocimiento y actuasen. Con ello, fomento la responsabilidad y el respeto en el grupo (algo urgentemente a tratar en este grupo).





Esta semana no he trabajado mucho tiempo con el alumno con Síndrome de Down ya que ha faltado a uno de los días. Uno de los sucesos importantes en relación a este alumno ha sido cuando se ha quitado toda la ropa en uno de los recreos. Esta acción hacía mucho tiempo que no la realizaba por lo que ha extrañado a todo el profesorado. Con respecto a la unidad didáctica, se ha mostrado muy colaborativo con sus compañeros, construyendo una máquina de sonido y un molino. Los compañeros, han tenido la paciencia necesaria para trabajar con él, explicándole como poner las piezas. Durante la clase de hoy ha querido ayudar al resto de grupos con sus trabajos. Aunque lo correcto hubiese sido indicarle que tenía que trabajar únicamente con su grupo, he permitido que se acercase y colaborase con los demás, favoreciendo así su integración. Lo he decidido así ya que lo he visto como un beneficio académico, pues veía diferentes máquinas y su correspondiente montaje, y no como un capricho más por su parte.



En el aula de apoyo, he estado trabajando con N. Como he comentado en numerosas ocasiones, sigue realizando el mismo trabajo que en su aula ordinaria y se sigue mostrando muy distraída a pesar de los constantes refuerzos y apoyos verbales. Hemos continuado con el proyecto del “Huerto del aula de apoyo” y los alumnos han comprobado como muchas de las semillas que plantaron han crecido considerablemente. El PT, me ha propuesto realizar otro proyecto próximamente con materiales reciclados: estuches escolares con botellas de champú y gel de ducha. Se ha mostrado muy alegre con ello y me ha transmitido totalmente la ilusión para desarrollar este proyecto.

Esta semana he acudido a dos reuniones importantes en el centro. En primer lugar, mi tutor de centro (de 3º de Primaria), me ha invitado a una reunión que debía tener con la logopeda de unos de sus alumnos con dificultades. He podido ver como ambos profesionales se han puesto

de acuerdo para trabajar con el alumno. En la charla he podido escuchar frases como: ¿Qué crees que debemos hacer para mejorar ese aspecto?, ¿Cómo debo actuar en el aula?, ¿Tu que recurso utilizas para...), etc. Además, tanto el maestro como la logopeda, se han mostrado los trabajos que realizan con ambos. Finalmente, la conversación se ha centrado en llegar a acuerdos para trabajar del mismo modo con el alumno, respondiendo a las necesidades más urgentes que posee. Esta reunión ha sido de gran interés para mí ya que es la especialidad que he realizado en el grado. Me ha resultado muy positivo ver como dos profesionales de la educación actúan cooperativamente para hacer que un alumno mejore. Así, me he sentido muy bien ya que se me ha tratado como una profesional más, incluyéndome en la conversación e incluso pidiéndome opinión.

En segundo lugar, he presenciado una reunión destinada a los padres de quinto centrada en el tema de las pruebas CALPA. Estas pruebas son test psicopedagógicos en los cuales salen resultados que orientan sobre las capacidades del alumnado para el lenguaje, el cálculo, la atención, la sociabilidad, la madurez, etc. El orientador, se ha encargado de explicar cada apartado de la prueba a los padres. De toda la charla, destacaría un comentario del orientador en el cual explicaba a los padres que estas pruebas no indican que los alumnos carezcan de aspectos, sino que cada alumno es diferente y tiene sus propias características. Me parece importante, que estas pruebas se entreguen personalmente a los padres ya que muestran una implicación por parte del centro con el alumnado.

Semana 15

Miércoles 13, jueves 14 y viernes 15 de mayo de 2015

Esta semana ha sido especial en el centro ya que se celebra la semana de La Salle. Por ello, las clases se han dejado a un lado para festejar en memoria del fundador de los colegios La Salle, San Juan Bautista de La Salle, realizando todos los niveles



numerosas actividades.

Se han



llevado a cabo dos celebraciones (misas), en las cuales se ha reunido a todo el colegio. Me ha sorprendido ver cómo estas celebraciones se alejan bastante las



reuniones religiosas tradicionales, pues en ellas se han llevado a cabo teatros, se han puesto videos e incluso se ha finalizado bailando. Se ha realizado un photocall para las fiestas, decorado con las manos de todos los alumnos de primaria. Desde el mes de Septiembre, se han recogido y clasificado

tapas de botella que se han usado para crear una gran alfombra. El viernes, como todos los años, los alumnos han completado el “Gran juego”. Esta búsqueda del tesoro, consiste en ir de un lado a otro del colegio buscando pistas y superando pruebas. Cada pista se encontraba en un código BIDI que los maestros que acompañaban a cada grupo tenían que escanear con sus móviles. Estos grupos estaban formados por alumnos de todo el colegio, de tal forma que en cada equipo se encontraba un alumno de cada curso del colegio. De esta forma, los alumnos de los diferentes niveles se relacionan entre sí, conociéndose y originando una gran familia en el centro. Los maestros, me han dado la oportunidad de dirigir uno de los equipos por lo que realice unas pulseras identificativas con la estrella que identifica también a los colegios La Salle. Para finalizar el día estaba programado que todos los miembros del centro participasen en el “Baile del sombrero”. Para este peculiar baile, era necesario tener un sombrero muy decorado. Así, el jueves por la tarde todo el centro decoró su sombrero en el taller que se organizó para ello, por lo que yo también asistí con mi creación al evento. Estas fiestas, son un motivo de alegría para todos los que pertenecen al centro, ya que se sienten orgullosos de ser miembros de esta comunidad. Además, los profesionales y los alumnos estrechan sus lazos, mejorando las relaciones en el centro.



Hay que destacar, que en la celebración de estas fiestas no se ha excluido a ningún alumno. Me gustaría hablar del caso que mejor conozco que es el de **I**. Ha estado totalmente integrado con sus compañeros ya que ha disfrutado separando y colocando las tapas para la gran alfombra

además de participar en el Gran Juego y el Baile del sombrero.

Aunque no se ha dedicado prácticamente nada de tiempo a las clases, he podido finalizar la unidad didáctica llevando a cabo el examen. Los alumnos, han tenido algunas dificultades para

completar el examen, pero en general, los resultados han sido aceptables. Para el alumno con Síndrome de Down, he planteado un examen adaptado, el primero que ha hecho en toda su estancia en el centro. Para mi sorpresa y para la de todos los maestros, el alumno ha hecho el examen perfectamente, obteniendo la calificación máxima de 10. Esta situación me ha llenado de orgullo ya que he podido comprobar que si de verdad se quiere se puede responder adecuadamente a la diversidad en un aula.

Con todo esto, finalizado mi etapa de prácticas en el centro, con una gran alegría y satisfacción por el aprendizaje y el trabajo realizado. Sin duda, esta etapa ha sido una de las experiencias más significativas y emocionantes de mi vida.



Estructuras y máquinas



Índice

Presentación de la unidad	74
Criterios de evaluación, contenidos, competencias y estándares (LOMCE)	77
Criterios de evaluación, contenidos y objetivos (Didácticos)	78
Metodología	79
Recursos	80
Duración	80
Sesiones	81
Evaluación	90
Observaciones	91
Reflexión	92
Anexos	94

Presentación de la unidad

El título de la unidad se encuentra directamente relacionado con los contenidos que van a trabajarse en la misma.

La unidad didáctica se llevará a cabo en el CEIPS La Salle - La Laguna. Por ello, se encuentra íntimamente relacionada con el Proyecto Educativo de Centro, poniendo en práctica sus aspectos más relevantes. Algunos de los rasgos más significativos son la clara intención de proporcionar una enseñanza de calidad, ofreciendo una educación cristiana, valorando las relaciones interpersonales y trabajando la educación en valores. El aprendizaje cooperativo es considerado como un método eficaz para el proceso de formación de los alumnos. Existe una preocupación por inculcar a los alumnos valores como el respeto, la solidaridad, la autonomía, la responsabilidad, etc. Además, se pretende que la educación sea personalizada, integral en conocimientos, destreza y valores morales de los alumnos en todos los ámbitos de la vida personal, familiar, social y profesional. El Centro la Salle La Laguna es un ámbito de aprendizaje y desarrollo de las personas, de todas sus potencialidades creativas, tanto en su dimensión individual como social.

Son varios los proyectos que se llevan a cabo en el centro para conseguir los objetivos que propone el PEC. En todas las actividades esta unidad se trabajará a través de *aprendizaje cooperativo*. El *aprendizaje cooperativo*, es una nueva propuesta metodológica que busca potenciar la capacidad para establecer redes de trabajo, incrementando el rendimiento y la progresión académica, al tiempo que integra mejoras en las relaciones sociales. Además, es un modo de atender a la diversidad ya que la organización en grupos permite una mejor atención a los distintos niveles, ritmos y estilos de aprendizaje. Los alumnos, se encontrarán situados en el aula en pequeños grupos, trabajando cooperativamente mediante diferentes técnicas.

En la presente programación, los alumnos deberán involucrarse en las actividades para trabajar destrezas que les permitan desarrollar correctamente las competencias básicas implicadas. En primer lugar, se trabajará la “*competencia matemática y competencias básicas en ciencia y tecnología*” ya que la asignatura en la que se va a desarrollar esta unidad es en la de Ciencias naturales. Esta competencia hace referencia al conocimiento que deben tener los alumnos del medio físico que los rodea, así como el uso que hacen los seres humanos de este y las posibles situaciones y cambios que se producen en él. La competencia “*aprender a aprender*” es visible debido a que en la unidad los alumnos son los protagonistas de su propio

aprendizaje, siendo ellos los que construyen sus instrumentos para el estudio, por ejemplo los esquemas (estrategia de estudio) y fabricando materiales (construcción de estructuras y máquinas). Otra competencia importante es la “*competencia lingüística*” ya que no sólo debe comunicarse con sus compañeros correctamente sino también saber expresar sus ideas y designar la realidad correctamente. Por último, son esenciales las “*competencias sociales y cívicas*” y el “*sentido de iniciativa y espíritu emprendedor*” debido al protagonismo en la unidad de la metodología cooperativa. Los alumnos, deben colaborar entre ellos para desarrollar las actividades, poniendo en práctica la empatía, el respeto, la autonomía, la iniciativa, etc.

La unidad “Estructuras y máquinas”, va dirigida al tercer ciclo de Educación Primaria, concretamente a quinto de Primaria, con 23 alumnos, impartida en el la asignatura de Ciencias naturales. Existe una gran variedad de necesidades, ritmos y personalidades en el aula. En el grupo se encuentran un alumno diagnosticado con Trastorno por déficit de Atención con Hiperactividad y otro alumno con Trastorno por déficit de Atención. Estos alumnos siguen el ritmo del aula por lo que no llevan a cabo ningún tipo de adaptación. Así, forma parte del grupo un alumno con Síndrome de Down, trabajando en al aula con una adaptación curricular significativa (ACUS) en todas las asignaturas que cursa. Este alumno recibe apoyo inclusivo en el aula ordinaria por parte de diferentes maestros del centro además de salir de esta para acudir al Aula de Apoyo en horas concretas. En el horario de tarde el alumno trabaja en una asociación en lugar de hacerlo en el centro. Este alumno se encuentra integrado en el grupo siendo apoyado por el resto de sus compañeros. Presenta dificultades en el habla por lo apoya la comunicación en un lenguaje gestual (Ver anexo 6). Es capaz de leer, silabeando, apoyándose a la misma vez en gestos y de escribir. Conoce los números y realiza el conteo de manera adecuada. Aunque tiene desarrollada la psicomotricidad fina es necesario reforzarla a través de trabajo manipulativo. Es un alumno que necesita trabajar la autonomía ya que no es capaz de realizar las tareas que se le proponen de forma independiente. Es importante mencionar la incorporación de un alumno al centro a mitad del curso. Este alumno ha tenido algunas dificultades para integrarse además de poseer un comportamiento conflictivo y presentar dificultades en varias asignaturas. A través de esta unidad, utilizando el aprendizaje cooperativo, se pretende responder ante las necesidades de todos los alumnos. Sin embargo, para el alumno con Síndrome de Down, se realizará una adaptación específica y se fomentará su integración en la medida de lo posible en el desarrollo de la programación.

La programación tendrá una duración de ocho sesiones de aproximadamente 60 minutos cada una de ellas en el tercer trimestre. Esta unidad está vinculada con el bloque V: La

tecnología, objetos y máquinas que forma parte de la asignatura de Ciencias Naturales que aparece en la Ley Orgánica para la Mejora de la Calidad Educativa.

Criterios de evaluación (LOMCE)

1. Planificar y realizar experiencias sencillas y pequeñas investigaciones individuales y en grupo, a partir del planteamiento de problemas, la enunciación de hipótesis, la obtención de información sobre hechos o fenómenos previamente delimitados, integrando datos procedentes de la observación y de la consulta de fuentes diversas y empleando herramientas y materiales con precaución, para extraer conclusiones y comunicar los resultados, elaborando diversas producciones y valorando la importancia del rigor y la persistencia en la actividad científica.

6. Planificar y construir objetos y aparatos sencillos con una finalidad previa, usando generadores de corriente, operadores y materiales apropiados con cierta habilidad manual, a partir del conocimiento de los principios básicos que rigen máquinas y aparatos, combinando el trabajo individual y en equipo y mostrando actitudes de cooperación y de interés por la seguridad.

Contenidos (LOMCE)

Criterio 1:

1. Iniciación a la actividad científica de forma individual y en equipo. Aproximación experimental a algunas cuestiones.
2. Utilización de diferentes fuentes de información (directas, libros,...) y de diversos materiales, teniendo en cuenta las normas de seguridad.

Criterio 6:

1. Conocimiento de los principios básicos rectores de máquinas y aparatos.
2. Planificación y construcción de objetos, aparatos y estructuras sencillas con una función o condición para resolver un problema a partir de piezas moduladas, fuentes energéticas, operadores y materiales apropiados.

Estándares de aprendizaje evaluables

Criterio 1:

1. Busca, selecciona y organiza información concreta y relevante, la analiza, obtiene conclusiones, comunica su experiencia, reflexiona acerca del proceso seguido y lo comunica oralmente y por escrito.

3. Consulta y utiliza documentos escritos, imágenes y gráficos.

6. Utiliza, de manera adecuada, el vocabulario correspondiente a cada uno de los bloques de contenidos.

7. Expone oralmente de forma clara y ordenada contenidos relacionados con el área manifestando la comprensión de textos orales y/o escritos.

11. Presenta los trabajos de manera ordenada, clara y limpia, en soporte papel y digital.

Criterio 6:

70. Construye alguna estructura sencilla que cumpla una función o condición para resolver un problema a partir de piezas moduladas, (escalera, puente, tobogán, etc.)

Estándares relacionados:

67. Identifica diferentes tipos de máquinas, y las clasifica según el número de piezas, la manera de accionarlas, y la acción que realizan.

68. Observa, identifica y describe algunos de los componentes de las máquinas.

69. Observa e identifica alguna de las aplicaciones de las máquinas y aparatos, y su utilidad para facilitar las actividades humanas.

Competencias

- Competencia matemática y competencias básicas en ciencia y tecnología.
- Aprender a aprender.
- Competencia lingüística.
- Competencias sociales y cívicas.
- Sentido de la iniciativa y espíritu emprendedor.

Criterios de evaluación de la unidad

- Conoce el concepto de estructura y sus componentes
- Comprende la diferencia entre máquinas simples y máquinas compuestas.
- Identifica los diferentes tipos de máquinas simples y compuestas.
- Conoce las acciones relacionadas con el buen uso de las máquinas.
- Construye diferentes tipos de estructuras y máquinas.

- Trabaja cooperativamente con sus compañeros poniendo en práctica habilidades para ello.
- Expone de manera adecuada los contenidos de la unidad, utilizando el lenguaje y los medios adecuados.

Contenidos de la unidad

- Las estructuras, los diferentes tipos y sus componentes.
- Las máquinas simples.
- Las máquinas compuestas.
- La energía necesaria para el funcionamiento de las máquinas.
- El uso adecuado de las máquinas.

Objetivos didácticos

1. Identificar qué es una estructura y qué aplicaciones tienen.
2. Distinguir entre diferentes tipos de máquinas simples y ser capaz de clasificarlas.
3. Comprender el funcionamiento de las máquinas compuestas más usuales y cotidianas y reconocer en qué aparatos se pueden encontrar.
4. Construir máquinas simples, compuestas y estructuras.
5. Conocer la utilización correcta y segura las máquinas que se encuentran a nuestro alcance.
7. Buscar y seleccionar información referente a la unidad.

Metodología

En la unidad “Estructuras y máquinas” el alumnado trabajará los contenidos mediante aprendizaje cooperativo. Los grupos de trabajo serán los mismos que los establecidos en las unidades anteriores. De manera paralela, estará presente una metodología constructivista, siendo los alumnos los protagonistas en su propio aprendizaje. En una primera parte, con el desarrollo de las sesiones, se producirán esquemas que servirán como instrumento para su posterior estudio. Además, rompiendo con la metodología tradicional, serán los propios grupos los que expliquen a sus compañeros la unidad. En la segunda parte de la unidad, los alumnos crearán una estructura o una máquina, relacionando así teoría y práctica.

Por su parte, el alumno con Síndrome de Down que requiere una adaptación muy significativa (ACUS), trabajará la primera parte de la unidad mediante un cuadernillo en el que

los contenidos aparecen simplificados. La segunda parte de la unidad realizará el mismo trabajo que el resto del grupo, favoreciendo de esta manera la integración en el grupo. Sin embargo, el maestro actuará como mediador y apoyo en el grupo en el que se encuentre. La metodología con este alumno será muy directiva, de manera que el maestro indicará en todo momento lo que el alumno debe realizar. Además es muy importante que se realicen refuerzos verbales continuamente ya que esto motiva al alumno y consigue que finalice las tareas. Es importante, fomentar la autonomía, dejando progresivamente que el alumno trabaje solo en los ejercicios del cuadernillo. Esto supone, explicarle como debe completar el ejercicio y alejarse físicamente de él. Por último, se debe fomentar el esfuerzo por colorear, recortar y escribir de forma adecuada. En relación a la comunicación, será necesario no señalar ni hacer gestos durante las explicaciones, en la medida de lo posible, favoreciendo que el alumno comprenda el lenguaje verbal e intente comunicarse sin gestos.

Se debe tener en cuenta, que con todos los alumnos, el maestro actuará como guía del aprendizaje, fomentando el descubrimiento y la creatividad en todo momento.

Recursos

Los recursos que se utilizarán durante el desarrollo de la unidad serán los siguientes:

- Libro de texto de la asignatura:
- Cartulinas
- Material escolar: lápices, rotuladores, lápices de colores, tijeras, etc.
- Cartón, tapas de botellas, madera, pegamento, pegatinas, temperas y todo el material que los alumnos deseen emplear para la creación de su máquina o estructura.
- Actividad online para la adaptación: <http://www.mundoprimaria.com/juegos/conocimiento-del-medio/ciencias-naturales/materia-energia/1-2-primaria/305-juego-maquinas-herramientas/index.php>
- [Cuadernillo adaptación](#)

Duración

La unidad “Estructuras y máquinas” tendrá una duración de ocho sesiones de aproximadamente 60 minutos cada una de ellas en el tercer trimestre. Esta asignatura se impartirá dos veces a la semana.

Actividades enseñanza - aprendizaje	
Sesiones	
Sesión 1	<p>Comienzo de la unidad “Estructuras y máquinas”.</p> <p>Para comenzar el tema, se entregará a los alumnos una sencilla evaluación inicial en la que se comprobará que conocimientos tienen sobre los contenidos que se impartirán en las próximas sesiones. (Ver anexo 1)</p> <p>A continuación, se le explicará al alumnado la metodología de trabajo que se va a seguir durante la primera parte de la unidad:</p> <p>A través del aprendizaje cooperativo, cada grupo deberá realizar un esquema o resumen del apartado que se le asigne de la unidad. Así, tendrán que preparar la presentación que harán a sus compañeros del apartado pues serán los encargados de explicar el contenido al resto del grupo-clase. Para ello, se les ofrecerá una cartulina que permitirá exponer el trabajo para mostrarlo a sus compañeros. En primer lugar, utilizarán la técnica “lápices al centro” (aprendizaje cooperativo), en la cual los alumnos hacen una lectura silenciosa del apartado sin hacer ningún comentario. Luego, comentan con los compañeros la información que han leído y las ideas que cada uno ha pensado. Finalmente, cogen los lápices y comienzan a desarrollar el trabajo.</p> <p>Para preparar esta exposición se dejará libertad para extraer información de internet que complemente al apartado que se le ha asignado a cada grupo. Así, podrán hacer una búsqueda y selección de imágenes que muestren mejor el contenido.</p> <p>*Adaptación: Para el alumno con Síndrome de Down, se realizará evaluación inicial a través del ordenador. Para ello, se le mostrarán imágenes buscadas en internet y se le pedirá que diga si son o no máquinas. Se comprobará también si es capaz de decir su nombre.</p> <p>Para realizar la adaptación curricular se ha preparado un cuadernillo mediante el cual trabajará los contenidos de la unidad. (Ver anexo 2).</p>

	<p>Durante esta sesión, se le presentará el cuadernillo de trabajo y coloreará el título de la portada, trabajando de esta forma la psicomotricidad fina. Una vez que el alumno haya finalizado esto, pasará a las páginas número 2 y 3, donde trabajará las estructuras. Se mostrarán objetos que representen a una estructura y se intentará que aprenda sus nombres. Para finalizar, el alumno construirá diferentes estructuras utilizando para ello piezas de madera, legos, palillos y plastilina...</p>
Contenido	<p>LOMCE:</p> <p>2. Utilización de diferentes fuentes de información (directas, libros,...) y de diversos materiales, teniendo en cuenta las normas de seguridad. (Criterio 1)</p> <p>1. Conocimiento de los principios básicos retores de máquinas y aparatos. (Criterio 6)</p> <p>2. Búsqueda guiada de información en la Red. Tratamiento de la información. Control del tiempo y uso responsable de las tecnologías de la información y la comunicación. (Criterio 7)</p> <p>Unidad:</p> <ul style="list-style-type: none"> • Las estructuras y los diferentes tipos. • Las máquinas simples. • Las máquinas compuestas. • La energía necesaria para el funcionamiento de las máquinas. • El uso adecuado de las máquinas.
Competencia	<ul style="list-style-type: none"> • Competencia matemática y competencias básicas en ciencia y tecnología • Aprender a Aprender • Competencias sociales y cívicas • Sentido de la iniciativa y espíritu emprendedor.
Estándar	<ul style="list-style-type: none"> • Criterio 1: 1 y 3. • 67,68 y 69.
Sesión 2	<p>La segunda sesión se dedicará a que los alumnos continúen con la preparación de las exposiciones.</p>

	<p>*Adaptación: En esta sesión, se trabajará el concepto de máquina simple. A través de imágenes se le mostrará diferentes máquinas simples que deberá diferenciar. Para ello, realizará las páginas 4,5,6 y 7 del cuadernillo de trabajo.</p>
Contenido	<p>LOMCE:</p> <p>2. Utilización de diferentes fuentes de información (directas, libros,...) y de diversos materiales, teniendo en cuenta las normas de seguridad. (Criterio 1)</p> <p>1. Conocimiento de los principios básicos rectores de máquinas y aparatos. (Criterio 6)</p> <p>2. Búsqueda guiada de información en la Red. Tratamiento de la información. Control del tiempo y uso responsable de las tecnologías de la información y la comunicación. (Criterio 7)</p> <p>Unidad:</p> <ul style="list-style-type: none"> • Las estructuras y los diferentes tipos. • Las máquinas simples. • Las máquinas compuestas. • La energía necesaria para el funcionamiento de las máquinas. • El uso adecuado de las máquinas.
Competencia	<ul style="list-style-type: none"> • Competencia matemática y competencias básicas en ciencia y tecnología • Aprender a Aprender • Competencias sociales y cívicas • Sentido de la iniciativa y espíritu emprendedor.
Estándar	<ul style="list-style-type: none"> • Criterio 1: 1 y 3. <p>67,68 y 69.</p>
Sesión 3	<p>Los primeros minutos de la sesión estarán destinados a que los alumnos finalicen con la preparación de la exposición. A continuación, comenzarán las exposiciones de los distintos apartados. Cada grupo deberá explicar al resto de grupos de la clase, el apartado que se les ha</p>

	<p>asignado. Además, copiará en la pizarra el esquema del apartado para que todo el grupo lo copie y utilice para el estudio de la unidad. Es importante que todos los miembros del grupo intervengan durante las presentaciones. Al finalizar cada explicación, el maestro hará preguntas al grupo para comprobar que han interiorizado los contenidos. Los equipos de trabajo se situarán enfrente de sus compañeros, de forma que todos puedan visualizar el trabajo realizado.</p> <p>*Adaptación: Para trabajar las máquinas compuestas, el alumno completará las páginas 8, 9,10 y 11. Con estos ejercicios se pretende que el alumno conozca los nombres de diferentes máquinas compuestas y que las diferencie. Al finalizar, se trabajarán ejercicios de diferenciación de máquinas a través de internet. (consultar página web en los recursos)</p>
Contenido	<p>LOMCE</p> <p>2. Utilización de diferentes fuentes de información (directas, libros,...) y de diversos materiales, teniendo en cuenta las normas de seguridad. (Criterio 1)</p> <p>1. Conocimiento de los principios básicos rectores de máquinas y aparatos. (Criterio 6)</p> <p>Unidad:</p> <ul style="list-style-type: none"> • Las estructuras y los diferentes tipos. • Las máquinas simples. • Las máquinas compuestas. • La energía necesaria para el funcionamiento de las máquinas. • El uso adecuado de las máquinas.
Competencia	<ul style="list-style-type: none"> • Competencia matemática y competencias básicas en ciencia y tecnología • Aprender a Aprender • Competencias sociales y cívicas • Sentido de la iniciativa y espíritu emprendedor. • Competencia lingüística.
Estándar	<ul style="list-style-type: none"> • Criterio 1: 6,7 y 11. • 67,68 y 69

<p>Sesión 4 23/04/15</p>	<p>Durante la cuarta sesión de la unidad, finalizarán con las exposiciones los grupos restantes.</p> <p>*Adaptación: Para continuar con el aprendizaje de la presente programación, se trabajará con el alumno las páginas 12,13 y 14 del cuadernillo. Con estas páginas se acabará con la parte teórica de la unidad. En caso de que se disponga de tiempo, se realizarán las páginas finales donde deberá colorear y dibujar.</p>
<p>Contenido</p>	<p>LOMCE</p> <p>2. Utilización de diferentes fuentes de información (directas, libros,...) y de diversos materiales, teniendo en cuenta las normas de seguridad. (Criterio 1)</p> <p>1.Conocimiento de los principios básicos rectores de máquinas y aparatos. (Criterio 6)</p> <p>Unidad:</p> <ul style="list-style-type: none"> • Las estructuras y los diferentes tipos. • Las máquinas simples. • Las máquinas compuestas. • La energía necesaria para el funcionamiento de las máquinas. <p>El uso adecuado de las máquinas.</p>
<p>Competencia</p>	<ul style="list-style-type: none"> • Competencia matemática y competencias básicas en ciencia y tecnología • Aprender a Aprender • Competencias sociales y cívicas • Sentido de la iniciativa y espíritu emprendedor. • Competencia lingüística.
<p>Estándar</p>	<ul style="list-style-type: none"> • Criterio 1: 6,7 y 11. • 67,68 y 69
<p>Sesión 5</p>	<p>En la segunda parte de la unidad, los alumnos tendrán que relacionar la teoría con la práctica. Para ello, siguiendo con la metodología de aprendizaje cooperativo, construirán una estructura o una máquina. El alumnado, tendrá libertad para elegir que trabajo realizar (estructura o máquina) y qué materiales utilizar para el mismo. Todo ello supone que cada equipo de trabajo debe ponerse de acuerdo para definir el producto que quieren conseguir y los materiales que deben traer al centro para</p>

	<p>este. Además, se les permitirá utilizar todo el espacio de la clase con el fin de que se encuentren cómodos para trabajar.</p> <p>*Adaptación: Desde esta sesión, el alumno realizará la misma actividad que sus compañeros.</p>
Contenido	<p>LOMCE:</p> <p>1. Iniciación a la actividad científica de forma individual y en equipo. Aproximación experimental a algunas cuestiones. (Criterio 1)</p> <p>2. Planificación y construcción de objetos, aparatos y estructuras sencillas con una función o condición para resolver un problema a partir de piezas moduladas, fuentes energéticas, operadores y materiales apropiados. (Criterio 6)</p> <p>Unidad:</p> <ul style="list-style-type: none"> • Las estructuras y los diferentes tipos. • Las máquinas simples. • Las máquinas compuestas. • La energía necesaria para el funcionamiento de las máquinas. • El uso adecuado de las máquinas.
Competencia	<ul style="list-style-type: none"> • Competencia matemática y competencias básicas en ciencia y tecnología • Competencias sociales y cívicas • Sentido de la iniciativa y espíritu emprendedor.
Estándar	Criterio 6: 70.
Sesión 6 30/04/15	En esta sesión, los alumnos seguirán trabajando en la construcción de sus máquinas o estructuras.
Contenido	<p>LOMCE:</p> <p>2. Planificación y construcción de objetos, aparatos y estructuras sencillas con una función o condición para resolver un problema a partir de piezas moduladas, fuentes energéticas, operadores y materiales apropiados. (Criterio 6)</p>

	<p>Unidad:</p> <ul style="list-style-type: none"> • Las estructuras y los diferentes tipos. • Las máquinas simples. • Las máquinas compuestas. • La energía necesaria para el funcionamiento de las máquinas. • El uso adecuado de las máquinas.
Competencia	<ul style="list-style-type: none"> • Competencia matemática y competencias básicas en ciencia y tecnología • Competencias sociales y cívicas <p>Sentido de la iniciativa y espíritu emprendedor.</p>
Estándar	Criterio 6: 70
Sesión 7	<p>Una vez que los alumnos han finalizado la construcción de las máquinas y estructuras deberán exponerlas. Para ello, cada grupo explicará al resto los materiales que han utilizado y el proceso de elaboración. Finalmente, se organizará una exposición en el pasillo del colegio con el trabajo realizado (murales, máquinas y estructuras) con el fin de que el resto de compañeros del centro pueda ver los trabajos.</p> <p>*Adaptación: El alumno presenta dificultades en el habla por lo que podrá sujetar la máquina o estructura durante la explicación y permanecer al lado de sus compañeros. Sin embargo, será el resto de miembros del grupo quién explique su construcción.</p>
Contenido	<p>LOMCE:</p> <p>1. Iniciación a la actividad científica de forma individual y en equipo. Aproximación experimental a algunas cuestiones. (Criterio 1)</p> <p>1. Conocimiento de los principios básicos rectores de máquinas y aparatos. (Criterio 6)</p> <p>Unidad:</p> <ul style="list-style-type: none"> • Las estructuras y los diferentes tipos. • Las máquinas simples. • Las máquinas compuestas. • La energía necesaria para el funcionamiento de las máquinas.

	<ul style="list-style-type: none"> • El uso adecuado de las máquinas.
Competencia	<ul style="list-style-type: none"> • Competencia matemática y competencias básicas en ciencia y tecnología • Competencias sociales y cívicas • Competencia lingüística.
Estándar	<ul style="list-style-type: none"> • Criterio 1: 6 y 7. • Criterio 6: 70.
Sesión 8	<p>La última sesión se destinará a la realización de la evaluación final de la unidad. Para ello, se repartirá a cada alumno un examen y se explicará cada pregunta que aparezca en el mismo. (Ver anexo 3)</p> <p>*Adaptación: El alumno realizará un examen adaptado (Ver anexo 4) que consistirá en una parte teórica y otra parte práctica.</p>
Contenido	<p>LOMCE:</p> <p>1. Conocimiento de los principios básicos rectores de máquinas y aparatos. (Criterio 6)</p> <p>Unidad:</p> <ul style="list-style-type: none"> • Las estructuras y los diferentes tipos. • Las máquinas simples. • Las máquinas compuestas. • La energía necesaria para el funcionamiento de las máquinas. • El uso adecuado de las máquinas.
Competencia	<ul style="list-style-type: none"> • Competencia matemática y competencias básicas en ciencia y tecnología
Estándar	<ul style="list-style-type: none"> • 67,68 y 69.

Evaluación

La evaluación de la presente unidad se hará en tres momentos. En primer lugar, se realizará una evaluación inicial al comienzo de la unidad que permitirá conocer el nivel de adquisición

de los contenidos que posee cada alumno. En segundo lugar, se evaluarán los dos trabajos que se realicen durante el desarrollo de la unidad (exposiciones y construcción de máquinas). Estos trabajos se evaluarán a través de la observación en el aula, utilizando una rúbrica para la puntuación. El aprendizaje cooperativo es la metodología predominante, por lo que se evaluará también la actitud del alumnado en el trabajo colaborativo con una rúbrica. Por último, se realizará una prueba escrita final (examen) que sumará puntos a la calificación final. Así, el porcentaje quedaría distribuido de la siguiente manera:

30% → Exposiciones

30% → Construcción de máquinas

40% → Examen

La puntuación del examen será la siguiente (ver anexo 3):

Pregunta 1: 1 punto

Pregunta 2: 1 punto

Pregunta 3: 2 puntos

Pregunta 4: 2 puntos

Pregunta 5: 1 punto

Pregunta 6: 2 puntos

Pregunta 7: 1 punto

En cuanto a la adaptación curricular, la evaluación tendrá una puntuación diferente debido a las necesidades del alumno. En primer lugar, la evaluación inicial no se realizará en formato papel sino en el ordenador, con el que el maestro debe buscar imágenes diferentes de máquinas y objetos. Lo que se pretende es comprobar si el alumno identifica lo que es una máquina y si conoce su nombre. El trabajo que realice durante el desarrollo de la unidad (primero con el cuadernillo y luego con el trabajo en equipo para construir la máquina) tendrá el mayor valor en relación a la unidad. Esta parte de la evaluación se puntuará utilizando rúbricas específicas que definan el trabajo colaborativo y el trabajo individual. Finalmente, realizará una prueba escrita sencilla, en la que tendrá que identificar los contenidos que se han trabajado en la unidad. Además, tendrá que construir varias estructuras sencillas con diferentes materiales. Los porcentajes quedarán distribuidos de esta forma:

50% → Trabajo individual (cuadernillo)

30% → Trabajo cooperativo (construcción máquina)

20% → Examen

La puntuación del examen adaptado será la siguiente (ver anexo 4) :

Pregunta 1: 2 puntos

Pregunta 2: 2 puntos

Pregunta 3: 3 puntos

Pregunta 4 (práctica): 3 puntos

Con esta evaluación se pretende que se tenga más en cuenta las competencias que adquiere el alumno durante el desarrollo de la programación. De esta manera, superará la unidad con éxito si consigue el porcentaje equivalente a un 60%. En el caso de la adaptación, un porcentaje total de 80%. En ambos casos, el examen solo supondrá una puntuación que se sumará al total obtenido.

Resultados de la unidad

Las calificaciones obtenidas con esta unidad han sido positivas, aprobando 21 de los 23 alumnos del grupo. Los dos alumnos que han suspendido, conseguían una calificación final de 4'8 y 4'5.

Observaciones

Para el desarrollo de la unidad hay que tener en cuenta varios aspectos:

En primer lugar, el grupo al que va destinado esta unidad es bastante conflictivo debido a las diversas personalidades y opiniones de los miembros. Por ello, el maestro deberá estar presente constantemente en los grupos de trabajo para actuar como mediador en los posibles problemas que surjan en las dos actividades cooperativas que se plantean en esta unidad. Es importante, tener en cuenta que la metodología de aprendizaje cooperativo no implica que todos los miembros realicen las mismas tareas pero sí que cada uno de los alumnos del grupo adopte una actitud activa y participativa durante las sesiones.

Para la adaptación curricular del alumno con Síndrome de Down deberá utilizarse el cuadernillo en la primera parte de la unidad. En los momentos en los que deba escribir o

construir se prestará atención a que lo realice correctamente, pidiéndole que complete los ejercicios y las actividades lo mejor posible, potenciando la psicomotricidad fina. Para favorecer la autonomía, se comenzará el cuadernillo con un apoyo total por parte del maestro y a medida que transcurra las sesiones se intentará que sea el propio alumno quien realice las actividades y espere pacientemente a la atención del maestro. Con este alumno será esencial reforzar verbalmente cada acción que realice, ya que con ello se muestra alegre y motivado.

Con la evaluación que se propone en esta unidad, se pretende cambiar el método tradicional de evaluación, desviando la atención del examen y haciendo que suponga una nota más de la evaluación.

Para evaluar el trabajo del maestro en el aula durante el desarrollo de la unidad, se incluye en la presente programación una **evaluación para el alumno** (ver anexo 5) y una **reflexión**. Aunque esta evaluación no se ha llevado a cabo por motivos de funcionamiento del centro, se considera esencial, por lo que se incluye en la presente programación.

Reflexión

El desarrollo de la presente unidad didáctica ha sido todo un reto. Mediante la metodología de aprendizaje cooperativo, se pretendía responder a los numerosos conflictos que se originan en el aula cada día. Aun así, han surgido numerosos problemas a la hora de repartir las tareas dentro de cada grupo y de ponerse de acuerdo para realizar el producto final de una forma o de otra. Para solucionar esto, he actuado como mediadora en cada grupo, estableciendo diálogos que llevasen a tomar acuerdos. De esta manera, he conseguido que los alumnos, de manera progresiva, se fuesen entendiendo.

La intención principal de esta unidad era que los contenidos se trabajasen de forma práctica. Por ello, se ha intentado dejar a un lado el libro de texto y la metodología tradicional, siendo el alumno el protagonista de su propio aprendizaje. Así, con la construcción de las diferentes máquinas y estructuras, el alumnado podía aplicar los conceptos de la teoría que se había expuesto en el aula. Todo esto ha supuesto también una motivación para los alumnos, ya que las actividades que se han desarrollado han captado su interés.

La experiencia del trabajo con un alumno con Síndrome de Down ha sido un gran aprendizaje que repercutirá enormemente en el desarrollo de mi profesión. El alumno ha sido capaz de diferenciar claramente una máquina. Además, ha conseguido identificar en algunos casos sus partes y sus nombres. Otro de los aspectos fundamentales que se ha desarrollado con

la unidad ha sido la autonomía, ya que aunque el maestro ha actuado como apoyo (explicación de las actividades y ejercicios) ha desarrollado actividades de forma individual, incluso el propio examen.

Debido a la duración de la unidad no se ha podido realizar un repaso de la unidad. Considero este hecho como un error ya que hubiese beneficiado enormemente a los alumnos, estructurando todo lo aprendido. Además, se podía haber organizado un juego en el que contestasen a diferentes preguntas del tema.

Otra de las cosas que he echado en falta durante el desarrollo ha sido el proyector. Las presentaciones podían haber sido proyectadas ya que los alumnos son capaces de realizar PowerPoint. De esta forma, los trabajos de los alumnos serían más visuales y no dependerían de la pizarra tradicional y de cartulinas. Así, se podrían proyectar vídeos e imágenes de los contenidos. Considero fundamental la aplicación de las nuevas tecnologías en la enseñanza, por lo que entiendo que la unidad sería de mayor calidad disponiendo de este recurso.

El desarrollo de esta unidad ha sido muy positivo ya que todo el grupo se ha interiorizado las ideas principales del tema. Con todo ello se demuestra, que la respuesta educativa personalizada a las necesidades de los alumnos se puede hacer realidad, atendiendo de una forma adecuada a la diversidad que se encuentra en el aula.

Anexo 1: Evaluación inicial

Nombre:

1. ¿Cómo definirías una estructura?

.....
.....

2. ¿Qué es una máquina?

.....
.....
.....

3. ¿Qué tipos de máquinas existen?

.....

...

4. Dibuja una estructura.

5. Escribe tres frases que expliquen lo que no se debe hacer con una máquina

1.....

2.....

3.....

.

6. ¿En qué se diferencian una máquina simple y una máquina compuesta?

.....

...

.....

...

.....

...

.....

....

ESTRUCTURAS

Y

MÁQUINAS



Nombre: _____

Estructuras



Puente



Estanteria



Mesa



Silla

Estructuras

Rodea las imágenes que son estructuras:



Máquinas simples



Fijera



Pinzas



Caña de pescar



Carretilla

Máquinas simples

Coloca el nombre de las máquinas simples:

Caña de pescar Tijera Carretilla Pinzas









Máquinas simples

Colorea las máquinas simples:

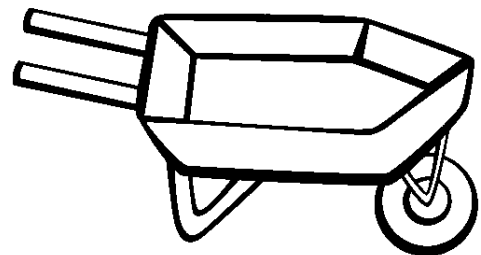
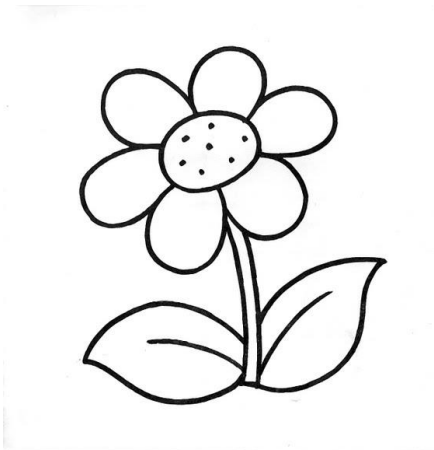
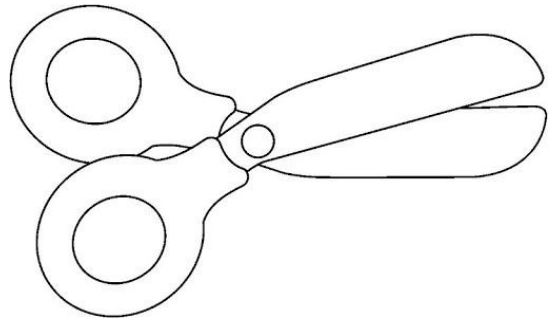
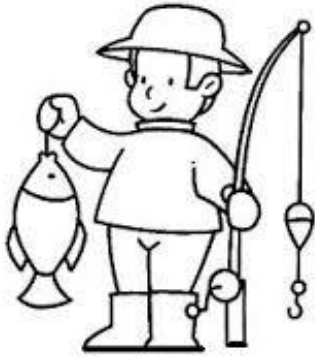

Máquinas simples

Une las máquinas simples con su nombre:

Tijera



Carretilla



Caña de pescar



Pinzas



Máquinas compuestas

Bicicleta



Coche



Reloj



Máquinas compuestas

Patines



Barco



Batidora



Máquinas compuestas

Colorea las máquinas compuestas.

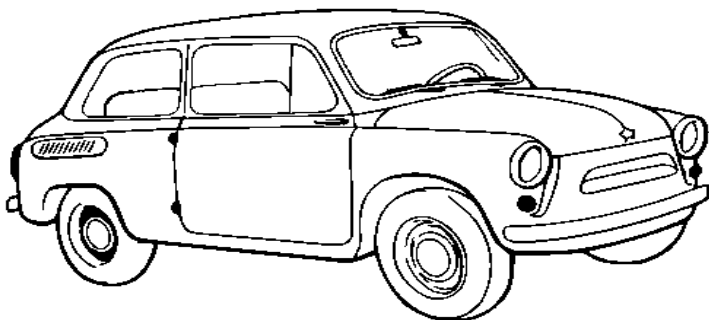

Máquinas compuestas

Coloca el nombre de las máquinas compuestas:

Coche Bicicleta Reloj







Máquinas compuestas

Une las máquinas compuestas con su nombre:



Batidora



Barco



Taladro



Lavadora

Recorta y coloca las máquinas:



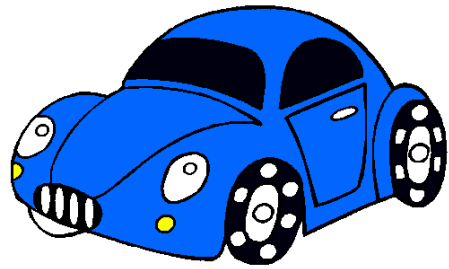
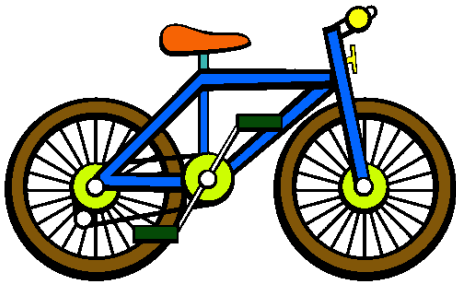

Colorea:



Colorea:



Dibuja una máquina:

Anexo 3: Examen de la unidad.

UNIDAD 6 EVALUACIÓN
 Nombre: Fecha: Curso:

1 ¿Qué es una estructura? Cita los tipos de estructuras que conoces.

 Valor de la respuesta correcta: 1,5 Ptos. Puntuación obtenida

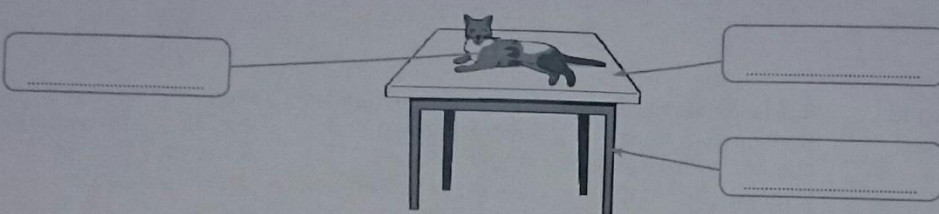
2 Escribe en el dibujo las partes de esta estructura.

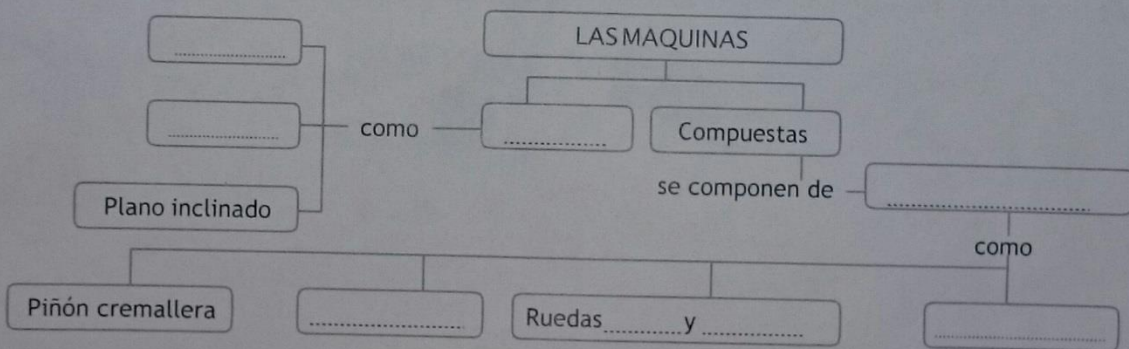
 Valor de la respuesta correcta: 1,5 Ptos. Puntuación obtenida

3 Completa el siguiente esquema sobre la clasificación de las máquinas.

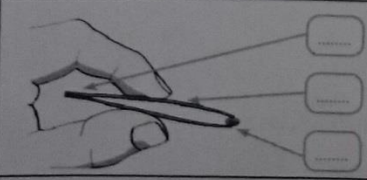
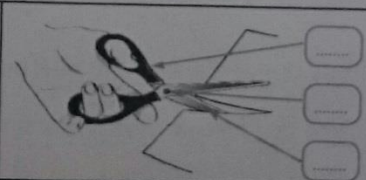
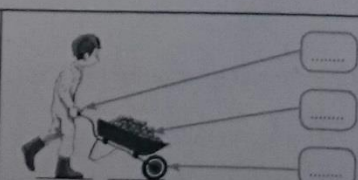
 Valor de la respuesta correcta: 1,5 Ptos. Puntuación obtenida

4 Indica la fuerza (F), la carga (C), el punto de apoyo (PA) y el tipo de palanca de los siguientes objetos.

		
Palanca de	Palanca de	Palanca de

 Valor de la respuesta correcta: 1,5 Ptos. Puntuación obtenida

5 Escribe el nombre de estas máquinas y relaciona las imágenes con las definiciones.



Rampa que permite subir objetos con menos esfuerzo.

Rueda con un canal que sirve de guía a una cuerda, la cual permite levantar objetos de forma más cómoda.

Dos planos inclinados unidos entre sí que, al aplicar una fuerza, permiten separar dos objetos.

Plano inclinado que, enrollado sobre un eje o cilindro, sirve para unir y fijar piezas.

Valor de la respuesta correcta: 1,5 Ptos. Puntuación obtenida

6 Nombra los operadores mecánicos utilizados en las imágenes y explica en qué consisten.

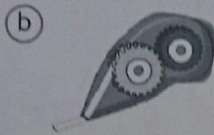

Manivela

Ruedas dentadas y cadena

- a)
- b)
- c)
- d)

Valor de la respuesta correcta: 1,5 Ptos. Puntuación obtenida

7 Indica si los siguientes enunciados son verdaderos (V) o falsos (F).

- Al manipular aparatos eléctricos es conveniente que estén enchufados.
- Hay que evitar que las máquinas entren en contacto con el agua.
- Las instrucciones de las máquinas no especifican normas de seguridad.

Valor de la respuesta correcta: 1 Pto. Puntuación obtenida

Anexo 4: Examen adaptado

Nombre: _____

1. Colorea las máquinas simples:

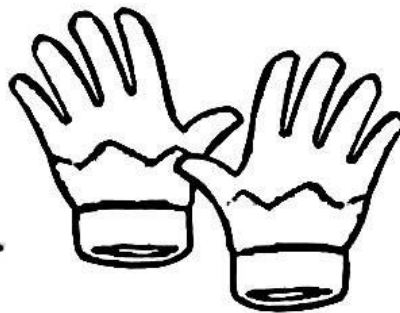
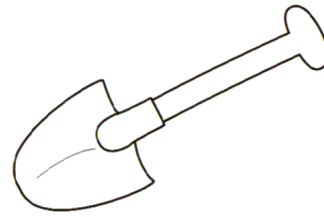
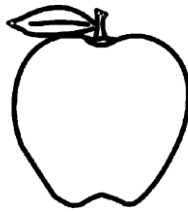
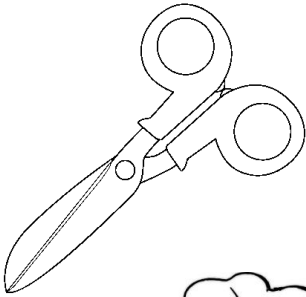

2. Rodea las máquinas compuestas:



3. Une con flechas:



Coche



Pala



Tijera



Ordenador











4. Construye estructuras con varios materiales.

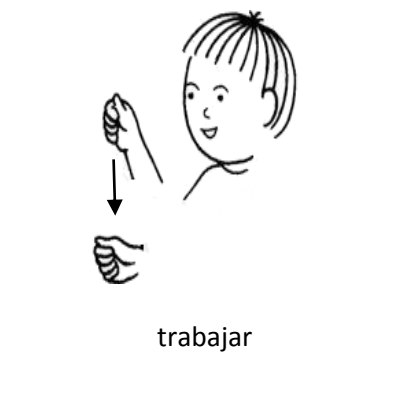

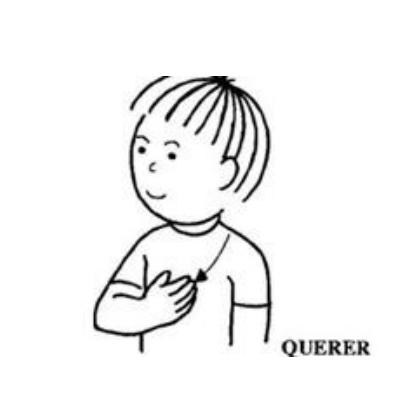

Anexo 5: Evaluación de la unidad. Alumno.

Marca con una X si estás de acuerdo o no con estas frases:

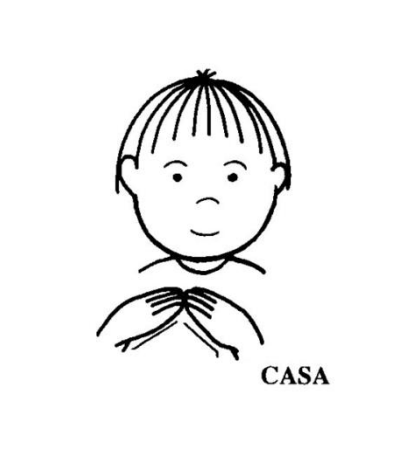
Unidad 9: Recorremos el mundo a través del lenguaje		
MARCA:		
La maestra se ha explicado bien		
He entendido el tema		
Las actividades me han gustado		
Me he aburrido con las actividades		
No me han gustado los ejercicios que hemos hecho		
Me gusta trabajar en equipo		
Me ha sido difícil trabajar en grupo		
Lo que he aprendido me ha sido útil.		

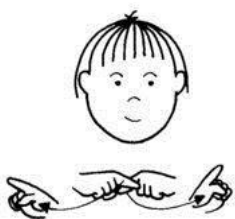
Anexo 6: Signos

 <p>trabajar</p>	 <p>AYUDAR</p>	 <p>ESCRIBIR</p>
 <p>JUGAR</p>	 <p>DECIR</p>	 <p>QUERER</p>
 <p>BEBER</p>	 <p>COMER</p>	 <p>GUARDAR</p>
 <p>COGER</p>	 <p>CASA</p>	

 <p>IGUAL</p>	 <p>DISTINTO</p>	 <p>ANTES</p>
 <p>DESPUES</p>	 <p>PREGUNTAR</p>	 <p>DECIR</p>

Partículas interrogativas



QUE



QUIEN

Los días de la semana.



LUNES



MARTES



MIERCOLES



Anexo 7:

Programa de prácticas individual



ANEXO 3: PROGRAMA INDIVIDUAL DE PRÁCTICAS

Alumno/alumna:

Rosalba Marrero Morales

Centro: La Salle - La Laguna Tutor/tutora: Mario A. Fdez Fiel

TAREAS/ACTIVIDADES	CUATRIMESTRE ¹	HORAS
Revisión de documentos institucionales del centro (PEC, PGA, Proyecto de Gestión, NOF, Memoria,...)	1º	6
Recopilar información para conocer el entorno de la escuela y la comunidad escolar: historia del centro, contexto socioeconómico y cultural, descripción del centro...	1º	4
Observar la dinámica y funcionamiento del centro: estructura, características, organización y recursos materiales del centro.	1º y 2º	30
Colaborar y participar, en la medida de lo posible, en las tareas escolares y extraescolares propuestas por el centro, con la finalidad de conocer mejor el centro y de integrarse en la vida del centro estableciendo buenas relaciones con el tutor externo, el alumnado, el equipo directivo y demás personal y agentes intervinientes en el centro.	1º y 2º	6
Observación en el aula y reflexión sobre la práctica docente del profesor con el que se trabaja.	1º y 2º	20
Actuación en el aula: elaboración, implementación, seguimiento y evaluación de una unidad didáctica	2º	18
Desarrollo de destrezas y actitudes docentes (a definir...)	1º y 2º	10
Traslación de las competencias adquiridas a situaciones reales del aula.	2º	10
Actividades de atención a la diversidad y apoyo al alumnado con NEAE	1º y 2º	90
Sesiones de tutoría vinculadas al desarrollo del Plan de Acción Tutorial del centro.	1º	2
Actividades específicas con la persona coordinadora del plan TIC del centro.		
Actividades específicas con la persona coordinadora de la biblioteca y/o del Plan de Lectura del centro.		
Actividades específicas con la persona coordinadora del programa CLIL-AICLE.		
Actividades fuera del centro incluidas en su programa de actividades extraescolares y complementarias.	1º y 2º	18
Actividades en el centro incluidas en su programa de actividades extraescolares y complementarias.	1º y 2º	4
Actividades específicas de coordinación didáctica (coordinaciones de ciclo).		
Reuniones de la Comisión de Coordinación Pedagógica.		
Actividades específicas con la dirección, jefatura de estudios y secretaría del centro.	1º y 2º	2
Actividades específicas con el orientador y orientadora representante del EOEP en el centro.		
Reuniones de ciclo.	1º y 2º	8
Reuniones de Equipos Educativos.		
Atención tutorial a familias.		
Atención tutorial al alumnado de forma individual.		
Gestión de información con el programa Pinel (absentismo, evaluación...).	2º	1
Reuniones del Claustro.	2º	1
Reuniones del Consejo Escolar.		
Reuniones de otros Equipos Docentes.		
Otras actividades: (detallarlas por detrás de este documento estimando las horas previstas para cada una de ellas y el cuatrimestre en que habrán de desarrollarse)		
TOTAL HORAS		
230 h. en el centro para PII Primaria (18 cr.) 320 h. en el centro para PII Infantil (24 cr.)		230

En La Laguna, 12 de Mayo de 2015

TUTOR/A ACADÉMICO

TUTOR/A SUPERVISOR PROFESIONAL

¹ Indicar si se realiza en el primer cuatrimestre, segundo cuatrimestre o en ambos.

Anexo 8:

Autismo





Práctica 5: Adaptación Curricular Individualizada Trastorno Espectro Autista

**Betancor Santana, Sabrina S
Hernández Tosco, Sara
Marrero Morales, Rosalba
Pérez Orive, Beatriz**

Felipe, 7 años.

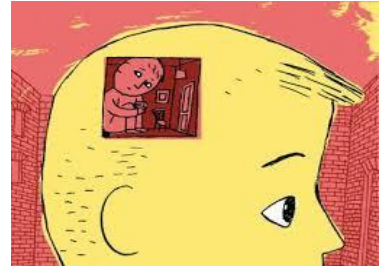

✚ Necesidades de distintos ámbitos

- **Ámbito social:** No mantiene la mirada por lo que no pide aquello que necesita.
- **Ámbito motor:** Problemas con la psicomotricidad fina.

✚ Formulación en positivo del objetivo que se pretende conseguir

- **Ámbito social:** Mirar al interlocutor para pedir lo que necesita.
- **Ámbito motor:** Trabajar para mejorar la psicomotricidad fina a través de tareas rutinarias.

✚ Estrategias que se van a utilizar

A partir de la lectura de diversas investigaciones sobre autismo y de teorías sobre el reforzamiento y la extinción de conductas, así como de las teorías de Riviére, creemos necesario en primer lugar, tener en cuenta que el criterio para seleccionar si una actividad debe ser reforzada es si la conducta posee un carácter funcional y puede continuar siendo reforzada fuera de las sesiones de intervención. En el caso contrario, esa conducta deberá ser eliminada.

A continuación se expone un cuadro de cada ámbito con la forma en la que vamos a reforzar o extinguir las conductas que hemos considerado relevantes para trabajar en el caso de Felipe.

Ámbito Social

¿Cómo reforzar la conducta que se quiere conseguir?

Para reforzar la mirada y el pedir las cosas, utilizaremos un **reforzador material** en primer lugar, que sería su juguete preferido, acompañado de un **reforzador social**, que serían aplausos y felicitaciones, (¡Muy bien!, ¡Genial!)

¿Cómo extinguir la conducta que se quiere eliminar?

Ignorando al alumno cuando no aparece la conducta deseada (mirar al interlocutor), lo que recibe el nombre de *extinción*.
(A la hora de ignorarlo no debemos perder de vista al niño por si intenta autolesionarse)

Ámbito Motor

¿Cómo reforzar la conducta que se quiere conseguir?

En este caso, para conseguir que el niño mejore su psicomotricidad fina a partir de la realización de conductas rutinarias, utilizaremos un *reforzador primario*, que sería que se comiera el sándwich que ha hecho, acompañado de un *reforzador social*, que sería al igual que en el caso anterior palabras de felicitaciones, (¡Muy bien!, ¡Enhorabuena!)

¿Cómo extinguir la conducta que se quiere eliminar?

Para eliminar la conducta de la dependencia del adulto, utilizaremos la técnica de *"cambio de ambiente"*. Cuando no realiza la conducta de forma independiente y cuidadosa, lo apartamos de la mesa e interrumpimos la actividad.

Recursos

<i>Agenda</i>
<i>El rincón de la cocina</i>
<i>Su juguete preferido</i>
<i>Pan de molde</i>
<i>Jamón</i>
<i>Queso</i>
<i>Mantequilla</i>
<i>Cuchillo de untar</i>

Actividades

Ámbito Social

Con esta actividad pretendemos que el alumno logre fijar la mirada con el interlocutor para pedir aquello que necesite. Para ello, haremos la siguiente dinámica:

En primer lugar, se colocará a la vista del niño, pero no a su alcance, su juguete favorito con el fin de que quiera utilizarlo. El tutor se colocará al lado del juguete esperando que el alumno lo pida. Este gritará para conseguirlo y será el momento en el que el tutor se coloque frente a él pidiéndole que lo mire, acompañando sus

palabras con gestos señalando hacia su cara. En el caso de que el alumno siga sin establecer contacto visual con el tutor, se le agarrará muy suavemente del mentón y se le inclinará la cabeza hacia arriba incitando a que mire a los ojos. En el momento en el que se produzca la mirada el tutor se recompensará al alumno con el juguete que pide, refuerzos positivos verbales y aplausos.

Ámbito Motor

En esta dinámica se pretende estimular la psicomotricidad fina del alumno a través de conductas rutinarias con el fin de que ejercite su autonomía. En esta actividad se hará uso de la agenda personal del alumno para anticipar los pasos que se desarrollarán posteriormente, colocando la secuencia de objetos que tendrá que utilizar para realizar su merienda, que es el objetivo final de esta actividad. Para ello, crearemos un rincón de cocina y colocaremos en él los siguientes objetos:

- Pan de molde
- Jamón y queso
- Mantequilla
- Cuchillo de untar
- Zumo de fruta

Antes de comenzar el trabajo en la cocina, el tutor llevará al alumno al baño y le pedirá que se lave las manos para comenzar a hacer su merienda. Después de esto, el discente seguirá las indicaciones del tutor acompañado de las imágenes de la agenda. Al finalizar el ejercicio el tutor reforzará positivamente con felicitaciones y aplausos.

Cómo y cuándo se evalúa la eficacia del proceso

ÁMBITO SOCIAL

Para evaluar esta actividad creemos necesario hacer una evaluación continua del niño. Por lo tanto, evaluaremos al alumno durante todo el proceso a través de la observación, evaluando en cada momento si realiza la conducta deseada de forma autónoma, con ayuda o no la realiza. De este modo, podremos observar su progresión.

Objetivo. Mirar al interlocutor para pedir lo que necesita.

	SI	NO	CON AYUDA
Evaluación Inicial			
¿Muestra alguna respuesta al llamarlo?			

¿El niño nos mira para pedirnos algo? Evaluación Continua			
¿Mantiene la mirada si le sostenemos el mentón? ¿Emite algún ruido o mantiene contacto con el tutor para pedir lo que quiere? Evaluación Final			
¿Nos mira cuando le hablamos? ¿Mantiene la mirada para pedirnos el objeto deseado?			

ÁMBITO MOTOR

En esta ocasión, realizaremos una observación continua del alumno en la que se valorarán los diferentes niveles de consecución de las conductas especificadas en el siguiente cuadro.

Objetivo. Trabajar para mejorar la psicomotricidad fina a través de tareas rutinarias.			
Conducta	Mal	Regular	Bien
Sigue los pasos necesarios para lavarse las manos			
Sigue el orden de preparación de la merienda			
Coge con cuidado los alimentos			
Utiliza los materiales de cocina con cuidado			
Tiene actitudes positivas en la cocina			

Fotos exposición autismo



Anexo 9:

Exposición TDAH



TDAH en la escuela



Aspectos a tratar...

- TDAH
- Primaria:
 1. Déficit de Atención
 2. Hiperactividad
 3. Impulsividad
- Secundaria
- Consideraciones finales a tener en cuenta

TDAH

¿Qué es?

Se manifiesta como un aumento de la actividad física, impulsividad y dificultad para mantener la atención en una actividad durante un periodo de tiempo determinado.



- Correcta intervención del docente ayudara a detectar un posible caso de TDAH
- El docente deberá de confirmar los síntomas del niño con el psicopedagogo del centro para luego confirmar con sus padres que el niño repite dichas conductas en el hogar
- El diagnostico debe de ser formulado por profesionales médicos expertos en TDAH como pueden ser: el neuropediatra, el psiquiatra infantil, el psiquiatra y el neurólogo.
- El diagnostico se basa en una evaluación a nivel medico, psicológico y pedagógico orientada respectivamente a determinar las condiciones físicas del niño, su estado emocional, sus capacidades y su nivel de aprendizaje para descartar otros posibles problemas.
- Para una detección eficaz se deberá de recabar el máximo de información posible sobre la situación del niño efectuando entrevistas y cuestionarios a los padres, profesores y al propio niño.

Tratamiento Multimodal. Conlleva la inclusión de padres, profesores, médicos y psicólogos en todos los niveles de la terapia adaptando dicha terapia a las características individuales del niño en base a su edad y sexo, así como a su entorno familiar y social.

De este tratamiento destacamos:

- Los fármacos son administrados por un médico quien determinara que clase de fármaco es más adecuado para cada niño.
- El tratamiento psicológico involucra tanto al niño con TDAH como a sus padres, desarrollándose una terapia familiar e individual que ayude a paliar el estrés derivado del TDAH en el hogar, una psicoterapia conductual al niño para facilitarle su autocontrol y mejorarle su autoestima y habilidades sociales; así como un entrenamiento a los padres para capacitarlos a saber controlar las conductas del niño y apoyarle en su desarrollo social, emocional y escolar.
- En cuanto al tratamiento psicopedagógico, implica la colaboración conjunta de los padres y el profesorado, así como la puesta en práctica en el aula de programas conductuales y de aprendizaje diseñados especialmente para niños con TDAH.

DIFICULTADES DE APRENDIZAJE

- Problemas como: leer, escribir, memorizar, recordar, escuchar, hablar, deletrear, razonar, organizar la información y aprender las distintas materias.
- Dificultades en los siguientes procesos de aprendizaje:
- Los adquiridos por textos
- Los adquiridos por explicaciones orales y escritas
- Los que requieren solución de problemas matemáticos
- Los que requieren de una comprensión de las relaciones entre ideas

TRASTORNOS AÑADIDOS

- Trastorno negativista desafiante
- Trastorno de conducta
- Ansiedad por separación
- Trastornos del ánimo

Primaria



Déficit de Atención



SÍNTOMAS DEL DÉFICIT DE ATENCIÓN

- Incapacidad para mantener la atención
- Niño desorientado, perdido, absorto en su propio mundo
- No termina los trabajos a tiempo, es muy lento
- Suele tener resultados académicos bajos
- En ocasiones no responden cuando los llamas
- Suelen olvidar y perder sus cosas con frecuencia

Pautas para mejorar el Déficit de Atención

FORMA DE DAR ÓRDENES

- Deben ser breves, claras y concisas
- Memorizar ciertas conductas para incorporarlas a su trabajo diario

MOTIVACIÓN

- Hacer actividades que rompan con la rutina, más divertidas
- Reafirmar y premiar conductas adecuadas
- Concepto de “ganar doble”
- Fomentar premios en lugar de castigos
- Reforzar sus acciones con contacto físico

Pautas para mejorar el Déficit de Atención

CONTROL DE ESTÍMULOS

- Sentar al alumno cerca del profesor y acordar una señal que evite su distracción
- Disminuir al máximo los estímulos irrelevantes
- Transmitir la información de manera explícita
- Enseñarles técnicas para organizar el tiempo

DESARROLLO DE ACTIVIDADES

- Elaborar un horario con el alumno y pegarlo en su escritorio
- Colocar un reloj de cartón, que señale la hora en a que termina la jornada escolar

Pautas para mejorar el Déficit de Atención

SUPERVISIÓN DE TAREAS

- Crear rutinas
- Cinco minutos diarios para organizar el material
- Avisar los cambios de rutinas
- Mostrar las tareas paso a paso
- Establecer compañeros de apoyo
- Describir con detalle en la pizarra las tareas a realizar
- Dar alguna responsabilidad en la organización del aula

DIVISIÓN DE ACTIVIDADES

- Fraccionar las tareas en pequeños pasos
- Planificar el trabajo y los descansos
- Enseñar al alumno a organizarse
- Hacerle consciente de las ventajas de hacer las tareas para el futuro

Hiperactividad



SÍNTOMAS DE LA HIPERACTIVIDAD

- Incapaz de permanecer sentado
- Se mueve con frecuencia
- Corre o salta en exceso cuando no debe hacerlo
- Habla demasiado
- Actúa sin pensar



PAUTAS PARA CONTROLAR LA HIPERACTIVIDAD

FOMENTAR LA ACTIVIDAD CONTROLADA

- Programar al alumno pequeñas tareas o responsabilidades al profesor, reforzando la autoestima al sentirse útil
- Acordar con el alumno, que se levante hasta la mesa del profesor para mostrarle las tareas

CONTROLAR LOS ESTÍMULOS

- Reducir tareas y realizar periodos de descanso
- Desempeñar tareas de esfuerzo mental después de esfuerzo físico
- Controlar el tiempo con relojes, cronómetros, etc.
- Permitir el murmullo y el movimiento dentro del aula

PAUTAS PARA CONTROLAR LA HIPERACTIVIDAD

POSTURAS DEL PROFESOR ANTE CIERTAS SITUACIONES

- No prestarle atención cuando realiza movimientos incontrolados
- Evitar que los demás alumnos lo imiten o animen a realizar determinados movimientos
- Realizar un refuerzo positivo

QUÉ HACER CUANDO EL ALUMNO NO PERMANECE SENTADO

- Hablar con el alumno para que le explique por qué no puede estar sentado
- Permitir una cierta movilidad
- Acordar con él refuerzos positivos
- Ser tolerante y dejar pasar algunas de sus actitudes

Impulsividad



SÍNTOMAS DE LA IMPULSIVIDAD

- Dificultad para controlar las acciones
- No son conscientes de las consecuencias de sus actos
- Se saltan las normas y no siguen instrucciones
- Problemas para respetar los turnos
- No terminan sus trabajos

PAUTAS PARA CONTROLAR LA IMPULSIVIDAD

ESTABLECER REGLAS

- Definir normas y consecuencias
- Mostrar las normas
- Normas personalizadas

SEGMENTAR ACTIVIDADES

- Dividir y organizar las tareas
- Organizar el futuro

PAUTAS PARA CONTROLAR LA IMPULSIVIDAD

RECOMPENSAR LAS ACCIONES CORRECTAS

- Refuerzo positivo
- Recompensar solo conductas concretas
- Recompensas sociales en lugar de materiales
- Ignorar actitudes inapropiadas
- Establecer sistema de puntos

Secundaria



Trastorno	Síntomas	Pautas de Actuación	Evaluación
Déficit de atención y problemas en el aprendizaje	<ul style="list-style-type: none"> • Apatía por el centro escolar • Se aburre en clase • No atiende a las explicaciones • Calificaciones bajas a pesar de su inteligencia • Problemas de concentración • Deja las tareas para el último momento • Tiene buenos resultados en unas asignaturas y fracaso en otras 	<ul style="list-style-type: none"> • Motivas constantemente con incentivo • Lecciones dinámicas • Rutinas • Explicar con detalle los procesos • Fomentar el trabajo cooperativo • Empatía • Pedir ayuda al orientador para la adecuación curricular • Enseñar a compensar sus debilidades 	<ul style="list-style-type: none"> • Máximo de 2 exámenes a la semana en días diferentes • Exámenes a primera hora de la mañana • Confirmar que tiene el material necesario y repetido • Permitir que se mueva en la silla • Dejar que haga los exámenes en una o dos sesiones
Hiperactividad e impulsividad	<ul style="list-style-type: none"> • Actitudes propias de un adolescente agravadas • Conducta rebelde ante el intento de controlar sus emociones • Enfrentamientos continuos con la autoridad • Rechazo al centro por la ausencia de relación entre el mundo y lo que da 	<ul style="list-style-type: none"> • Ambiente con buena comunicación • Reglas claras • Establecer patrones de actuación para afrontar los problemas de frustración • Favorecer la actitud de confianza • Negociar para resolver conflictos • Cambiar castigos por consecuencias lógicas 	



Consideraciones
finales a tener
en cuenta

CONSIDERACIONES FINALES A TENER EN CUENTA...

- La tolerancia, paciencia y la autoridad son fundamentales en un profesor que tiene alumnos con TDAH
- Cuando hay que hablar con niños con TDAH lo mejor es hacerlo en privado, para no avergonzarle frente al resto de la clase
- Cuando hay que valorar el nivel en el que se encuentra el alumno en las distintas materias, identificando sus debilidades y fortalezas
- Es apropiado que el aula donde esté el niño con TDAH tenga un número reducido de alumnos y un ambiente positivo de trabajo.

CONSIDERACIONES FINALES A TENER EN CUENTA...

- Las normas deben de ser claras, con un clima de orden y compañerismo.
- Es conveniente que se ubique en la primera fila, rodeado de alumnos tranquilos. A ser posible, alejado de ventanas y puertas para evitar la distracción.
- Sobre el pupitre sólo debe de tener lo que es necesario en cada momento, acostumbrándole a que guarde todo lo que no vaya a utilizar.
- Las órdenes e instrucciones en el aula deben ser cortas y directas, con refuerzos positivos.
- Es conveniente adaptar contenidos, tareas y exámenes, haciéndolos más breves o incluso de manera oral. Con la finalidad de evitar la distracción, es mejor limitar el formato a una o dos preguntas por página.

CONSIDERACIONES FINALES A TENER EN CUENTA...

- Según la orden de 13 de Diciembre de 2010, por la que se regula la atención al alumnado con NEAE en Canarias: Los alumnos con TDAH comenzarán y finalizarán con las edades establecidas con carácter general para esta etapa, aunque podrán permanecer hasta dos años más, con el fin de desarrollar las competencias básicas correspondientes a la etapa. (Artículo 16.2.)



*¡¡Gracias por su
atención!!*



Anexo 10:

PROLEC



INFORME DE EVALUACIÓN DE LECTOESCRITURA

NEAE II. Prácticas

Grupo 5. Componentes: **Betancor Santana, Sabrina S.**
 Hernández Tosco, Sara
 Marrero Morales, Rosalba
 Pérez Orive, Beatriz
 Pérez Pérez, Samanta



ÍNDICE

- Datos referentes a la muestra:	3
• Datos personales	
• Datos familiares	
• Desarrollo general:	
✓ Desarrollo prenatal y perinatal	
✓ Desarrollo psicomotriz	
✓ Independencia personal y de hábitos	
✓ Antecedentes familiares	
- Evaluación:	6
• Instrumentos utilizados	
- Resultados	9
- Orientaciones para padres	10
- Propuesta de intervención: actividades	37
• Conocimiento del medio	
• Matemáticas	
• Lengua extranjera.	
- Bibliografía	40
- Anexos	41

DATOS REFERENTES A LA MUESTRA.

*Muchos de los datos personales de los alumnos que se incluían en este documento se han eliminado para garantizar la privacidad.

NIÑO 1

1. DATOS PERSONALES:

Responde a las iniciales de **X** es una niña de 6 años de edad que cursa segundo de primaria y que está escolarizada en el Colegio Acaymo, Nuestra Señora de Candelaria ubicado en el municipio de San Cristóbal de La Laguna.

2. DATOS FAMILIARES:

Es hija única. Vive con su madre

3. DESARROLLO GENERAL:

a. DESARROLLO PRENATAL Y PERINATAL:

Su madre tuvo un buen embarazo y un parto rápido y sin ninguna dificultad.

b. DESARROLLO PSICOMOTRIZ:

Aprendió a caminar con un año y hablaba de manera fluida y construía frases antes de cumplir los dos años. No tiene ningún problema en su desarrollo psicomotriz.

c. INDEPENDENCIA PERSONAL Y HÁBITOS:

Es una niña totalmente independiente que come, se viste y se baña sola desde los dos años de edad. Tiene interiorizados los hábitos de higiene y destacamos que es una niña que no le hace falta que le tengan que decir que se ponga a hacer sus tareas en casa que ella sabe cuáles son sus deberes. Las realiza sola y pide ayuda cuando no entiende algo. Lee siempre en voz alta en casa y al finalizar su madre le realiza preguntas a ver si ha comprendido el texto.

En clase se suele distraer hablando con alguno de sus compañeros, pero también realiza sus tareas de manera independiente y saca muy buenas calificaciones.

d. ANTECEDENTES FAMILIARES: X

NIÑO 2

1. DATOS PERSONALES:

Responde a las iniciales de X es un niño de 7 años de edad que cursa segundo de primaria y que está escolarizado en el CEIP Julián Zanfra.

2. DATOS FAMILIARES: X

3. DESARROLLO GENERAL:

a. Desarrollo prenatal y perinatal:

El embarazo fue normal, no hubo ningún tipo de problema durante el embarazo y tampoco lo hubo en el momento del parto, la alumna nació bien y sin ninguna falta de oxígeno y por parto natural. Después del embarazo, en los primeros meses de vida, la alumna no tuvo ningún tipo de problema (ni cognitivo, ni motriz...)

b. Desarrollo psicomotriz:

El desarrollo psicomotriz de la niña ha sido normal, como la de cualquier niño, no ha presentado ningún problema durante su crecimiento, la alumna es bastante autosuficiente.

c. Independencia personal y hábitos:

Como se ha nombrado anteriormente, la alumna es lo bastante autónoma, como para realizar sus tareas, sus hábitos, sus responsabilidades de forma autosuficiente y sin ningún tipo de obstáculos, que lo puedan impedir.

d. Antecedentes familiares:

Desconocemos si algún miembro de su familia padece algún tipo de discapacidad.

NIÑO 3

4. DATOS PERSONALES:

Responde a las iniciales de X es un niño de 8 años de edad que cursa tercero de primaria y que está escolarizado en el CEIP. Ernesto Castro Fariña en el municipio de Tacoronte.

5. DATOS FAMILIARES: X

6. DESARROLLO GENERAL:

e. Desarrollo prenatal y perinatal:

No disponemos de ninguna información con respecto a este apartado.

f. Desarrollo psicomotriz:

Su desarrollo psicomotriz no es el adecuado con respecto a su edad. Es un niño infantil en el aula, pero en el recreo es uno más y se comporta como el resto de niños. Tiene problemas con respecto a la psicomotricidad fina. Tiene dificultades graves en su escritura, al igual que a la hora de dibujar, además tiene problemas en la lectura, aunque su comprensión lectora no es mala debido a que llevan desde el primer curso trabajándola. Es un niño capaz de producir sus propios escritos siempre y cuando los copie siendo supervisado. (No separa las palabras de una frase haciendo una lectura de manera silábica).

g. Independencia personal y hábitos:

Es un niño dependiente totalmente a la hora de realizar las tareas en el aula, tiene una profesora de apoyo dentro del aula la gran mayoría del tiempo ya que sus tareas las tiene que realizar de manera guiada porque si no su escritura es deficiente. En casa es su madre quien guía la correcta realización de las tareas que lleva. A pesar de esta dependencia con su madre no es un niño que tenga problemas de apego y dicha dependencia es sólo a la hora de realizar las tareas.

h. Antecedentes familiares:

Desconocemos si algún miembro de su familia tiene dislexia o si padecen algún tipo de discapacidad.

Evaluación

a) Instrumento utilizado

El instrumento utilizado es la prueba de evaluación de los procesos lectores denominado PROLEC. Este debe ser aplicado de forma individual al alumno, el cual deberá tener una edad comprendida entre los 6 y 12 años. Puede ser aplicable a alumnos que presenten algún tipo de retraso de desarrollo o dificultad de aprendizaje sin que sea, por otra parte, una prueba dirigida a poblaciones específicas. No es aplicable a minorías que no tengan un conocimiento adecuado del castellano, ni a niños con grave deterioro cognitivo. La prueba tendrá una duración aproximada de unos 20-40 minutos. Esta está constituida por 9 índices principales, 10 índices secundarios y 5 índices de habilidad normal. PROLEC está basado en los modelos cognitivos de la lectura y evalúa los procesos implicados en la misma:

- **Identificación de letras:** El alumno tendrá que reconocer el nombre o sonido de letras y señalar si son iguales o diferentes. Se muestran las letras aisladas para que el niño diga su nombre o el sonido que les corresponde. El objetivo es averiguar si conoce todas las letras y su capacidad para identificar las letras y emparejarlas con sus correspondientes sonidos. Por otro lado, también se comprobará si el niño es capaz de segmentar las palabras en letras, se le pedirá que señale las palabras que son exactamente iguales o que sólo se diferencian en una letra.
- **Procesos léxicos:** En este caso, el discente tendrá que realizar una lectura de palabras y de pseudopalabras. El objetivo de este apartado será comprobar el funcionamiento de las dos rutas de palabras y de sus subprocesos componentes. Las pruebas que se relacionan son:
 - **Decisión léxica:** tendremos como objetivo medir el nivel de representaciones ortográficas, donde el procedimiento constará de una lista de palabras, reales e inventadas, donde el alumno deberá identificar las reales.
 - **Lectura de palabras:** comprobaremos el funcionamiento de las rutas, mediante la lectura de un listado de palabras en voz alta.
 - **Lectura de pseudopalabras :** se comprobará el funcionamiento de las rutas leyendo palabras inventadas en voz alta.
 - **Lectura de palabras y pseudopalabras:** una vez más se comprobará el funcionamiento de las rutas a través de la lectura de un listado de palabras reales e irreales de diferente frecuencia y longitud.
- **Procesos sintácticos:** En este proceso se evaluará el procesador sintáctico las pruebas a realizar serán de estructuras gramaticales y signos de puntuación.
 - **Estructuras gramaticales:** En este apartado se evaluará al alumno la capacidad para procesar distintas estrategias gramaticales, es decir, para asignar los papeles sintácticos a las distintas palabras de la oración. El ejercicio consistirá en señalar la frase que expresa lo que aparece en el dibujo.
 - **Signos de puntuación:** Se evalúa la capacidad para realizar las pausas y entonaciones que indican los signos de puntuación. Se mostrará un texto que el discente deberá leer en voz alta con claridad y buena entonación.
- **Procesos semánticos:** El alumno se enfrentará a textos y oraciones de los que tendrá que comprender su información tanto de forma escrita como oral.

- **Comprensión de oraciones:** Se comprueba la capacidad para extraer el significado de oraciones sencillas. Para ello, se muestra al alumno diferentes frases y dibujos que debe leer y hacer exactamente lo que indican.
- **Comprensión de textos:** El objetivo es comprobar la capacidad para extraer el significado de un texto e integrarlo con los conocimientos previos. El procedimiento consistirá en enseñar varios textos que tienen que ser leídos por el alumno, dos narrativos y dos expositivos. A continuación, se le harán dos preguntas literales y dos inferenciales relacionadas con dichos textos para comprobar que lo ha entendido.

En total, suman 187 ítems los cuales se dividen en:

Subprueba	Nº ítems
Nombre o sonido de letras	20 ítems
Igual-Diferente	20 ítems
Lectura de palabras	40 ítems
Lectura de Pseudo-palabras	40 ítems
Estructuras gramaticales	16 ítems
Signos de Puntuación	11 ítems
Comprensión de oraciones	16 ítems
Comprensión de textos	16 ítems
Comprensión oral	8 ítems

Cabe destacar la posibilidad de realizar esta prueba de manera reducida en la que podremos evaluar al alumno de forma general teniendo una visión global, aunque más escueta de su situación.

Corrección de la prueba

El procedimiento correcto para la corrección de la prueba será mediante el registro de los errores y aciertos del alumno en una plantilla. En las nueve subescalas de la batería, la puntuación directa se obtiene por conteo de respuestas acertadas, ya sean los ítems de dos opciones (Nombre o sonidos de letras, Igual-Diferente, Lectura de Palabras, Lectura de pseudopalabras, Signos de puntuación, Comprensión de textos y Comprensión oral) o de elección múltiple (Estructuras gramaticales) o mezcla de ambos sistemas (Comprensión de oraciones). En algunas pruebas la puntuación consiste en el tiempo de lectura medido en segundos. Los índices principales hacen referencia al rendimiento lector en cada una de las 9 subescalas. Los secundarios pueden ayudar a interpretar o matizar el resultado de los principales.

Los índices principales referidos a identificación de letras, léxico y sintaxis, excepto la prueba de “estructuras gramaticales” se obtienen dividiendo el número de aciertos por el tiempo de ejecución en segundos y multiplicando el resultado por cien ($\text{Índice} = \text{Aciertos/Tiempo} * 100$). No es exactamente una medida en centiles ya que el tiempo de lectura puede ser inferior al número de aciertos y la multiplicación por cien da en este caso valores superiores a cien. En las tres pruebas de comprensión y

estructuras gramaticales se registra directamente el número de aciertos. Los índices secundarios de precisión y velocidad tienen en cuenta solamente la puntuación directa de aciertos. Se da la media y desviación típica de aciertos de los índices principales y de velocidad lectora, para cada curso de primaria.

b) Condiciones de la aplicación de la prueba

- **Niño 1:** La prueba fue realizada en su casa, concretamente en su cuarto de estudio por una de las componentes del grupo, la cual no era conocida para ella. Durante el proceso no produjeron interrupciones. No obstante, es importante destacar que se encontraba cansada después de un largo día de colegio, además había realizado dos fichas y varias lecturas que tenía de tarea para casa. Por ello, creemos que en la última parte de la prueba los errores son debidos al cansancio y no a problemas de comprensión lectora.
- **Niño 2:** La prueba fue realizada en el colegio de la alumna, concretamente en un aula aparte donde no se produjeron interrupciones. La persona que pasó la prueba a la alumna era conocida por el prácticum I del curso anterior. Además, cabe destacar que se comenzaron los ejercicios a primera hora de la mañana. Por otro lado, a nivel general resaltamos la lentitud de la alumna para la lectoescritura.
- **Niño 3:** La prueba fue realizada en el colegio del alumno, en el aula ordinaria donde se encontraba alejado de sus compañeros y acompañado por una profesora de apoyo, la cual lo guía permanentemente ya que tiene numerosos problemas con la escritura y la psicomotricidad fina en general. La persona que le realizó la prueba a la alumna no tenía ningún tipo de relación con ella. Cabe destacar que como consecuencia de encontrarse en el aula ordinaria surgieron varias interrupciones. El alumno comenzó la prueba a la segunda hora de la mañana.

Resultados

Niño 1 (Ver Anexo 1)

1. Nombre o sonido de las letras: 19
2. Igual-diferente: 99
3. Decisión léxica: 75
4. Lectura de palabras: 99
5. Lectura de pseudopalabras: 30
6. Lectura de palabras y pseudopalabras:
 - Frecuentes: 99
 - Infrecuentes: 40
 - No-palabras: 50
7. Estructuras gramaticales: 85
8. Signos de puntuación: 40
9. Comprensión de oraciones: 99
10. Comprensión de textos: 10

Niño 2 (Ver Anexo 2)

1. Nombre o sonido de las letras: 4
2. Igual-diferente: 25
3. Decisión léxica: 50
4. Lectura de palabras: 0
5. Lectura de pseudopalabras: 0
6. Lectura de palabras y pseudopalabras:
 - Frecuentes: 0
 - Infrecuentes: 0
 - No-palabras: 0
7. Estructuras gramaticales: 95
8. Signos de puntuación: 0
9. Comprensión de oraciones: 40
10. Comprensión de textos: 15

Niño 3 (Ver Anexo 3)

1. Nombre o sonido de las letras:
2. Igual-diferente: 60
3. Decisión léxica: 60
4. Lectura de palabras: 99
5. Lectura de pseudopalabras: 10
6. Lectura de palabras y pseudopalabras:
 - Frecuentes: 99

- Infrecuentes: 99
- No-palabras: 45
- 7. Estructuras gramaticales: 75
- 8. Signos de puntuación: por debajo de la media y tendría un nivel que estaría entre primero y segundo curso
- 9. Comprensión de oraciones: por debajo de la media y estaría con un nivel del primer curso.
- 10. Comprensión de textos: 40

Orientaciones para padres

Los padres pueden ser, y de hecho son en ocasiones, por propia iniciativa, una fuente de ayuda muy importante para la superación de los problemas de sus hijos.

El papel más importante que tienen que cumplir los padres de niños con algún tipo de dificultad en el aprendizaje es el de apoyo emocional y social.

Los padres deben de confiar en los profesionales de la educación y deben seguir sus orientaciones y propuestas de colaboración, de modo que tanto la familia como la escuela vayan en la misma dirección.

El niño debe saber que sus padres comprenden la naturaleza de sus problemas de aprendizaje. Esto requerirá frecuentemente el tener que dar al niño algún tipo de explicación acerca de sus dificultades, así como comunicarle que se le seguirá queriendo de igual manera, aunque en el colegio no le vaya del todo bien; debemos de evitar la frustración del niño dejándole bien claro que puede tener éxito.

El éxito puede implicar una considerable cantidad de trabajo, pero se le hace ver al niño que se comprende su problema y él va a recibir una ayuda específica a fin de que pueda superarlo.

Es importante desarrollar la autoestima a todos los niveles. Es fundamental evaluarlo con su propio nivel, esfuerzo y rendimiento ya que no todos los niños llevan el mismo ritmo y lo importante es que cada uno alcance sus objetivos de acuerdo a la madurez que vaya adquiriendo; no debemos perder la paciencia ni atosigar al niño.

Los padres que tienen más hijos deben evitar las comparaciones y más en el caso de que el niño con dificultades sea el mayor. Hay q tener en cuenta que ambos son diferentes y que cada uno tiene sus cualidades.

Orientaciones para la realización de actividades con los padres

Los padres pueden tener un papel directo para que sus hijos mejoren, en buena medida en función del tipo de relación que haya entre padres e hijos. A veces, es completamente imposible y hasta desaconsejable que los padres ayuden a sus hijos. La situación se torna en ocasiones en tal carga de ansiedad que los padres o el niño pierden la calma, se enfadan y las condiciones de un aprendizaje con éxito y de refuerzo positivo sistemático se vuelven inalcanzables.

Actividades que se pueden realizar en el ambiente familiar

1. En primer lugar, realizar actividades verbales para desarrollar la conciencia fonológica:

- Elegir una letra del alfabeto, comenzando con una letra que aparezca en el nombre del niño. Durante todo el día, buscar objetos que comiencen con esa letra.
- Inventar rimas para el nombre del niño(a): "Sara, bonita eres de cara"
- Hacer el sonido de una letra. Pedirle al niño que intente encontrar esa letra en un libro o periódico. Leer en voz alta la palabra que tiene esa letra.
- Describir las cosas que ve al aire libre, usando palabras que comiencen con el mismo sonido: "casa cuadrada", "perro pequeño", "bote bonito."
- Inventar una rima propia sobre algo de casa: "¡Al gatito chiquitito le picó un mosquito!"
- Escoger una canción o una rima que el niño se sepa. Cantarla en voz alta, aplaudiendo al ritmo de las palabras.
- Leer con él una historia que rime o cantar juntos una canción. Dejar que el niño vaya completando las palabras que riman.
- Recitar una rima infantil o poema, línea por línea. Pedirle al niño que repita cada una de las frases u oraciones después de que se le vayan diciendo.
- Inventar rimas de dos palabras acerca de objetos que haya en casa, como por ejemplo "silla pilla" y "taco flaco." Mejor si las rimas son cómicas.
- Con algunos juegos tradicionales de lenguaje oral también se desarrolla la conciencia de los sonidos:
 - Veo-veo.
 - Palabras encadenadas.

2. En segundo lugar, reforzar la atención, memoria y el vocabulario.

Eso significa que el niño debe estar abierto a experiencias variadas y sobre todo debe contar con la mediación de un adulto que vaya ayudándole a madurar esos aspectos.

Algunas actividades podrán ser:

- Decirles el nombre de las calles por la que pasan; luego jugar a que les lleve a una calle.
- Recordar nombre, apellidos y profesión de papá y mamá.
- Aprender su número de teléfono y los de algún familiar o amigo.
- Localizar en las tiendas lo que van a comprar y cogerlo.
- Jugar con puzzles, barajas de familias, animales, etc.
- Aprender los días de la semana y los meses del año.
- Buscar diferencias entre dos dibujos casi iguales.
- Observar durante un tiempo una lámina, foto..., y preguntarles qué cosas había, cuántas personas, qué ropas llevaban, qué tiempo hacía, etc.
- Enseñarle canciones de corro, adivinanzas y refranes.
- Poner objetos sobre la mesa y decirle que cierre los ojos; esconder un objeto y cuando abra los ojos tiene que descubrir cuál falta.
- Describirle un objeto de la casa. "Tiene cuatro patas y nos sentamos en ella cuando vamos a cenar", y que lo adivine.
- Leer juntos una historia y hablar sobre ella. Hacerle preguntas para ver si se acuerda de algunos de los acontecimientos del cuento.
- Recordar qué comió el día anterior en la comida y en la cena.

- Cambiar objetos de su lugar habitual en una habitación de la casa y preguntarle si nota algo diferente.
- Aprovechar todo tipo de salidas de la ciudad para explicarle por qué pueblos pasa y qué es lo que vemos.
- Ver con él un programa de TV y preguntarle por los personajes, cómo se llamaban, qué cosas hacían, etc.
- Preguntarle sobre una habitación con los ojos cerrados: color de las paredes, cuadros, muebles, otros objetos, etc.

3. Los padres deben de propiciar en el niño el desarrollo de una relación positiva con lo escrito, asociando la lectura con situaciones placenteras: manipulación de libros, audición de lecturas por un adulto antes de dormir, leer a dos voces (el adulto lee el cuento, pero de pronto se calla, o el adulto lee un trozo y el niño otro, etc.).

4. Deben de demostrar al niño la utilidad de la lectura: viendo en el periódico a qué hora empieza un programa de TV, consultando los catálogos de juguetes, viendo la fecha de su cumpleaños en un calendario, leyendo una receta de cocina, escribiéndole notas para que haga recados, leyendo las notas que le entregan en el colegio, etc.

El niño comienza a acercarse a la lectura, sobre todo, cuando ve leer a los más próximos. Si nos ve leer habitualmente a los mayores, si le estimulamos para que presten atención a los escritos, pronto comenzarán las preguntas: "¿qué pone ahí?", "¿qué letra es esa"? En este momento podemos decir que el aprendizaje de la lectura ha comenzado.

5. Deben de proporcionarles libros, ya que en los libros para los más pequeños predominan las ilustraciones y los elementos gráficos:

- Mediante los dibujos, los niños reconocen objetos, personas, animales...
- Algunos libros incluyen textos mínimos: palabras, frases sencillas, pequeños diálogos, repeticiones, palabras y frases sonoras.
- El sonido de las palabras puede ser un aliciente para la lectura de un libro: descubrir sonidos extraños, divertidos, cacofónicos... A estas edades gusta la repetición de sonidos, de palabras, de ideas...
- Les gustan las historias de ficción o temas de la vida, pero siempre con predominio absoluto de la imagen.
- Los animales son uno de sus temas favoritos. Las historias deben ser sencillas y fáciles de predecir.

Entre los libros que más interesan a estas edades destacamos:

- Libros juego: troquelados, con agujeros, ventanas, elementos móviles, diferentes texturas.
- Libros de imágenes sin texto, con una secuencia narrativa lineal mínima donde ellos pueden recrear la historia.
- Libros de imágenes con textos muy breves, con una o dos líneas impresas por página.
- Libros de poesías, adivinanzas, canciones y juegos de palabras.
- Libros documentales o de información que les ayudan a descubrir el mundo que les rodea: plantas y animales, colores y formas...
- Libros para hacer actividades: dibujar, colorear o recortar.

Actividades orientadas para la mejora de la lectoescritura

1. Identificación de letras: Proponer actividades que obliguen a analizar los rasgos distintivos. Por ejemplo, deberán de:

- Señalar semejanzas y diferencias de pares de letras.
- Busca una letra en un fondo de letras.
- Busca una letra en palabras o pseudopalabras.

2. Procesos léxicos:

a. **Ruta directa o léxica:** proponer actividades que faciliten la memorización de la forma ortográfica de las palabras. Por ejemplo:

- Juegos en los que aparecen simultáneamente palabras e imágenes de los objetos a los que designan.
- Analizar diferencias entre palabras homófonas presentadas con sus imágenes correspondientes.

b. **Ruta indirecta o fonológica:**

- Proponer actividades encaminadas a afianzar las reglas de correspondencia grafema-fonema. Ejemplo: actividades que recuerden la asociación letras sonido mediante dibujos que recuerden el sonido, la forma de la letra o su pronunciación. Posteriormente actividades que ayuden a ensamblar los sonidos.
- Proponer actividades encaminadas a desarrollar la conciencia fonológica. Ejemplos: rimas, señalar la palabra que es distinta a las demás (según sonidos)...
- Proponer actividades encaminadas a tomar conciencia de los cambios de significados que se originan al cambiar una letra por otra en el interior de las palabras. Ejemplos: jugar a cambiar unas letras por otras en las palabras utilizando letras de plástico de colores.

3. Procesos sintácticos:

Estructuras gramaticales:

- Analizar las claves que marcan el sujeto y el predicado de diferentes oraciones en las que estos sintagmas aparecen escritos con diferentes colores.
- Asociar dibujos con las oraciones que los describen.
- Jugar a dar y seguir órdenes por escrito.
- Añadir las palabras que faltan en oraciones.
- Completar oraciones que han sido iniciadas de diferentes formas.

Signos de puntuación:

- Leer párrafos cortos en los que los signos de puntuación aparecen realzados con flechas y dibujos.
- Lecturas conjuntas marcando los signos de puntuación.
- Grabar la lectura del niño e invitarle a evaluarla.

4. Procesos semánticos:**Extracción del significado:**

- Presentar oraciones con acciones que los alumnos deban realizar.
- Formular preguntas básicas sobre la lectura (quién, qué, cómo, cuándo...).
- Ayudar a utilizar apoyos externos (como el subrayado, escritura al margen) para diferenciar la idea principal utilizando ejemplos concretos.
- Enseñar a hacer resúmenes (leer el texto, dividirlo en partes, determinar la idea principal de cada una, escribirlo).
- Poner el título a un texto.
- Utilizar distintos tipos de textos (narrativos, artículos periodísticos...).

Integración en la memoria:

- Proporcionar información adicional y apoyos para facilitar la relación del texto con los conocimientos previos (realizar comentarios sobre el texto, formular preguntas que activen conocimientos previos, explicar palabras difíciles relevantes, utilizar textos ligados a los contextos de los alumnos...).
- Ayudar a identificar los detalles que son útiles para clarificar las ideas principales a los alumnos que intentan recordar todo.
- Enseñar a controlar la atención a los alumnos que leen rápido y olvidan con facilidad. Ejemplo: representar el texto en imágenes, enseñar la estructura propia de los distintos tipos de textos....

Realización de inferencias:

- Ayudarle a tomar conciencia de que el objetivo de la lectura es obtener información y de que a veces tiene que utilizar lo que ya sabe para comprender el texto.
- Formular preguntas cuyas respuestas no aparezcan explícitamente en el texto.
- Ayudarle a identificar las partes del texto cuya comprensión requiera realizar inferencias.
- Animarles a hacer predicciones y a anticipar lo que va a suceder.

Actividades específicas orientadas para la mejora de la lectoescritura

Niño 1:

Los resultados del PROLEC en el caso de X están dentro de los parámetros idóneos para su edad, aunque como podemos observar en los resultados en el apartado de comprensión de textos su resultado es dudoso, debido al cansancio que tenía la niña tras una larga jornada escolar. Igualmente recomendamos a sus padres las siguientes directrices para llevar a cabo la lectoescritura en casa:

- Dar ejemplo en casa, que la niña vea que ellos dedican tiempo a la lectura.
- Tener un espacio en el hogar para la biblioteca familiar y animar a la niña a que tenga su propia biblioteca y su lugar de lectura en silencio en casa.
- Que le cuenten cuentos a la niña sobre todo por la noche antes de irse a acostar.
- Fomentar la práctica de regalarle cuentos.
- Enseñarle a leer la prensa de manera adecuada.
- Acudir a librerías especializadas, a la biblioteca escolar y a la biblioteca de su ciudad.
- Ayudarle a tomar conciencia de que el objetivo de la lectura es obtener información y de que a veces tiene que utilizar lo que ya sabe para comprender el texto.
- Formular preguntas cuyas respuestas no aparezcan explícitamente en el texto.
- Ayudarle a identificar las partes del texto cuya comprensión requiera realizar inferencias.
- Animarles a hacer predicciones y a anticipar lo que va a suceder.

Por ejemplo podemos trabajar en casa pequeños textos como el siguiente y que la niña realice las actividades que aparecen a continuación:

Los esquimales

Los esquimales son un pueblo que vive en las regiones árticas de América, Siberia y Groenlandia. Han vivido durante miles de años en esos territorios por lo que tienen una gran habilidad para sobrevivir en condiciones tan difíciles.

Se calcula que viven en estas regiones unas 100.000 personas. Tienen una vida nómada, siguiendo las migraciones de los animales que cazan. Son cazadores de focas y grandes pescadores, lo que les permite conseguir alimentos incluso en el crudo invierno del Ártico. De estos y otros animales aprovechan todas las partes posibles para alimentarse, abrigarse, construir viviendas y herramientas para cazar.

También se dedican a la artesanía, realizan esculturas en marfil y hueso, cuya venta supone una fuente importante de ingresos.

1.- Señala verdadero o falso:

V F Los esquimales saben pescar muy bien.

- | | | |
|---|---|--|
| V | F | Cultivan campos de maíz durante el verano. |
| V | F | Son grandes comerciantes de madera y minerales. |
| V | F | Venden artesanía realizada por ellos mismos. |
| V | F | Cazan focas y aprovechan la carne y la piel de estos animales. |
| V | F | Hace pocos años que viven en estas regiones. |
| V | F | Se calcula que hay unos 100.000 esquimales en la actualidad. |

2.- Completa las frases:

- Los esquimales son un pueblo que vive en las.....
- Son cazadores de focas y grandes.....
- Se dedican a la artesanía, realizando.....
- Tienen mucha capacidad para.....
- La vida de los esquimales es muy difícil porque.....

3.- Elige la opción correcta:

Los esquimales son un pueblo que vive en las regiones árticas.

- En el pueblo de los esquimales hay muchas árticas.
- El pueblo en el que viven los esquimales se llama ártico.
- Los esquimales viven en las zonas árticas, cerca del polo norte.

Tienen una gran habilidad para sobrevivir en condiciones difíciles.

- Saben hacer muchas cosas para poder vivir en sitios muy difíciles.
- No pueden sobrevivir porque sus condiciones son muy difíciles.
- No tienen condiciones difíciles para poder sobrevivir.

Tienen una vida nómada, siguiendo las migraciones de los animales que cazan.

- Cazan muchos animales para hacerse sus casas.
- Los animales que cazan hacen una vida nómada.
- Se mueven de un sitio a otro siguiendo a los animales que cazan.

Aprovechan de los animales que cazan todas las partes posibles para alimentarse, abrigarse, construir viviendas y herramientas para cazar.

- Crían animales para alimentarse, abrigarse y construir viviendas.
- Construyen viviendas para abrigarse y cuidar de los animales de los que se alimentan.
- Cazán animales y aprovechan muchas cosas de ellos.

También se dedican a la artesanía, realizan esculturas en marfil y hueso.

- Se dedican a la jardinería y a hacer esculturas de hueso.
- Saben hacer esculturas de marfil y hueso.
- Se dedican a la artesanía, hacen esculturas de madera.

Otra actividad sería que la niña escuchara un cuento que le leyeran o que ella misma lo leyese y completara la siguiente ficha, trabajando de esta manera también la comprensión:

FICHA DE LECTURA

Nombre:

Titulo del cuento:

Personajes:

¿Te ha gustado?

Niño 2:

En el caso de X nos hemos encontrado con una niña ante un grave problema en la lectoescritura, ya que la niña está en segundo curso y no lee absolutamente nada, aunque de manera positiva destacamos que ella lo intenta. Por lo que una buena relación tutor- familia será muy importante ya que entre ambos podrán ayudarla a solventar dicho problema. Iremos trabajando en el aula con fichas muy sencillas que irán aumentando en dificultad según ella vaya progresando y de manera continua mandaremos fichas similares a casa para que los padres trabajen con ella. Deberán de tener mucha paciencia, mantener la calma y tratar de reforzarla en todo momento cuando lea y realice las fichas de manera correcta. Así mismo, les recomendamos que por la noche le lean cuentos y le realicen preguntas acerca de dicho cuento. Una buena manera de reforzarla y que la acerquen a la lectura será que le regalen un libro o cuento infantil o que la lleven de visita a alguna biblioteca infantil.

Podemos trabajar la lectura con X. tanto con imágenes como con fichas como las que mostramos a continuación:

1.- Observa las imágenes e inventa el cuento:

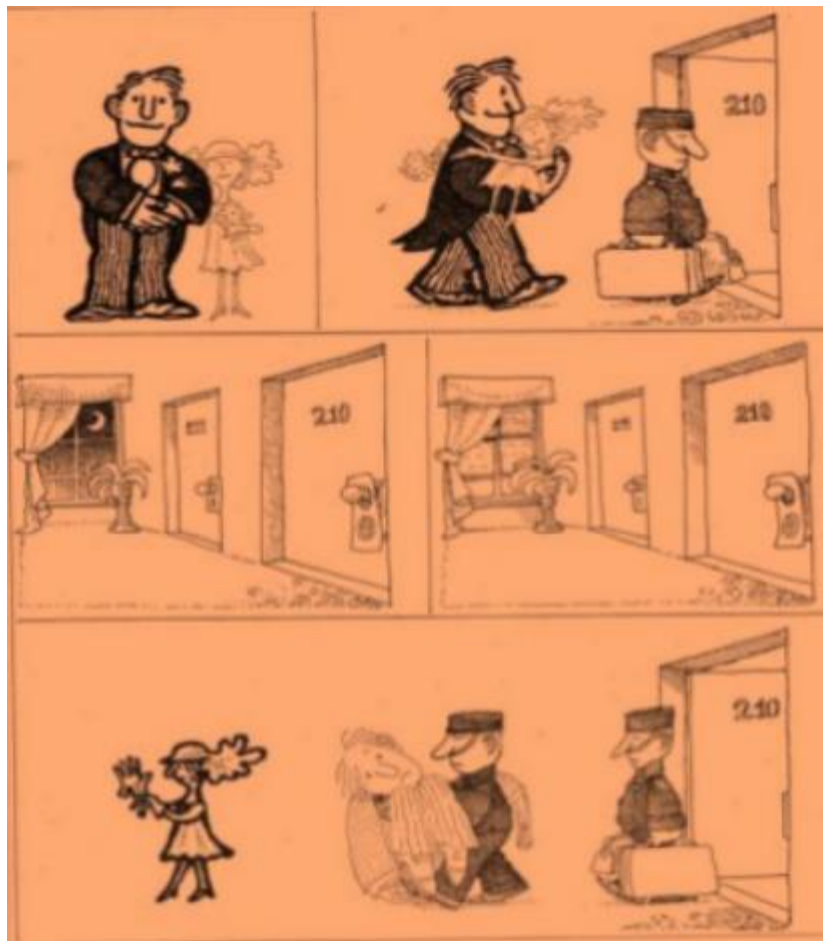





2.- Lectura:

 Ga	to	 Ar	bol
 Ca	rro	 Jira	fa
 Si	lla		

3.- Señala cuál de los objetos comienza con la vocal. Luego dibuja otras cosas que comienzan con la misma vocal.

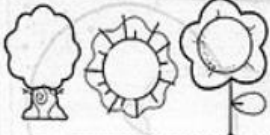
Señala cuál de los objetos comienza con la vocal. Luego dibuja otras cosas que comienzan con la misma vocal.

Nombre _____

A		
E		
I		
O		
U		

Maestra Jardinera

4.- Lee y completa las palabras con las vocales correspondientes:

UN HADA AMARILLA

● ESCUCHÁ A TU MAESTRA O A TU MAESTRO LEER EL SIGUIENTE POEMA.



UN HADA AMARILLA
VESTIDA CON HOJAS
BARRE LA VEREDA
Y NUNCA SE ENOJA.



MUY CONTENTA CANTA
TA-RE-RI-RO-RU
Y DESPUÉS SE RÍE
JA, JE, JI, JO, JU.

● PINTÁ CUÁL DE LAS DOS ES EL HADA DEL POEMA.







LAS VOCALES

● EL HADA AMARILLA CON SU ESCOBA BARRIÓ LAS PRIMERAS LETRAS DE ESTAS PALABRAS. ESCRIBILAS.



 -- LEFANTE	 -- GLESIA	 -- SO
 -- GUANA	 -- VIÓN	 -- NO
 -- UTO	 -- MPANADA	 -- CHO

DISCRIMINACION VISUAL Y AUDITIVA

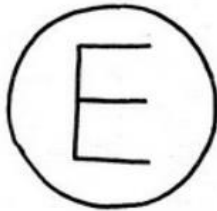
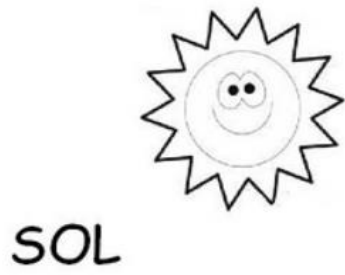

ARBOL

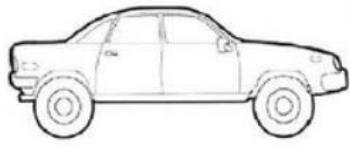
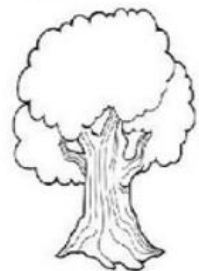

COCHE



4. ASOCIAR GRAFIAS A PALABRAS

1. Relacionar o asociar la sílaba con el dibujo que lo contiene.

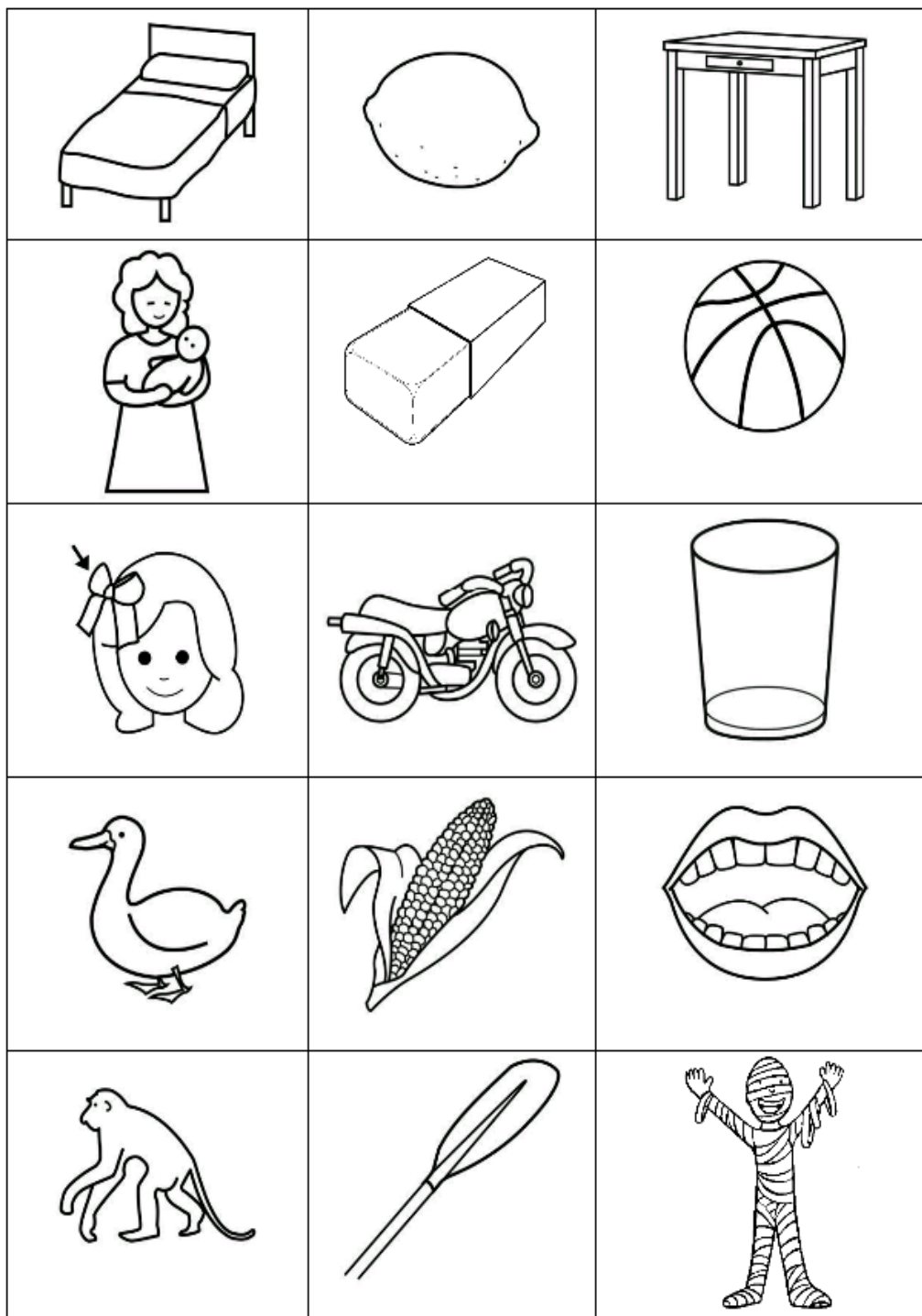

“pinta las imágenes cuyo nombre tenga la sílaba ma”

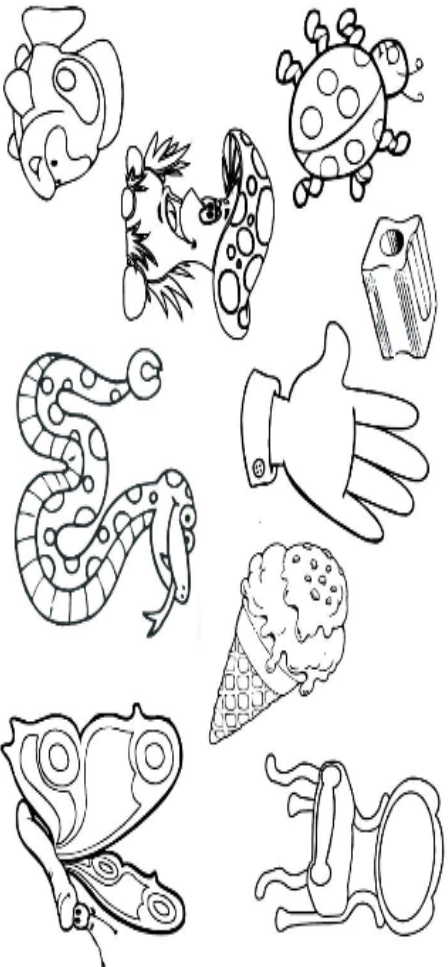

5.- Discriminación visual y auditiva.

CRA Los Llanos  Discriminación visual y auditiva
Técnica: Rodear las letras: S y s.









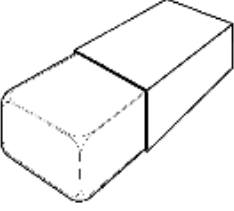

M A P S m a m r S A S
 r S q P e a P A m r S
 S M A P m a P A m r S
 S E S

José Alberto

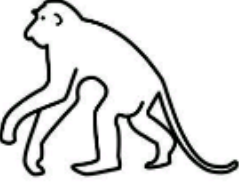
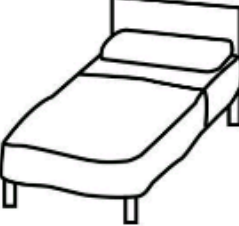
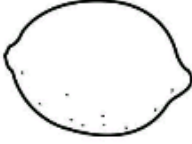
3. Unir las letras de una palabra, eligiendo entre varios, para formar la palabra que representa el dibujo

"elige letras para formar las palabras y escribelas"

		
		
		$\begin{array}{r} +8 \\ 2 \\ \hline \end{array}$
N O M A	T E M A	S A M A
M O G N	M O M E	L O I M A
M A N A	M A C O	M U N L O



Nombre: _____



Fecha: _____



Jugamos con las sílabas ga, go y gu. Escribe las palabras y colorea los dibujos.

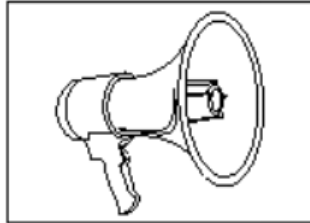
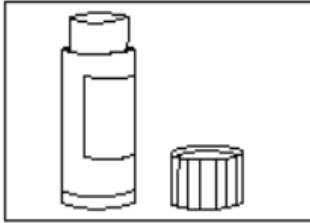

Handwriting practice grid

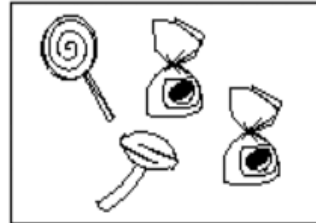
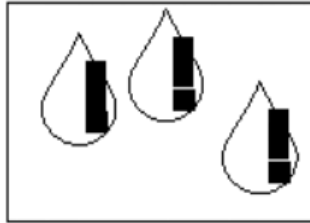
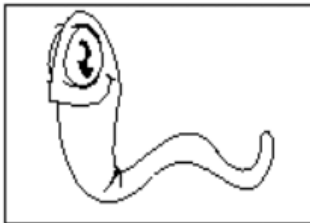

Handwriting practice grid

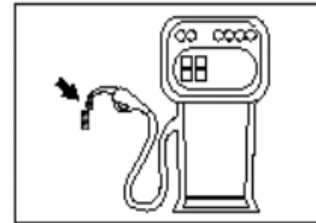
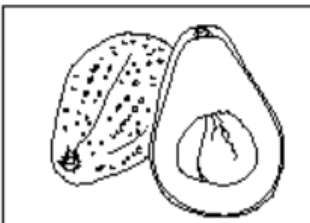

Handwriting practice grid

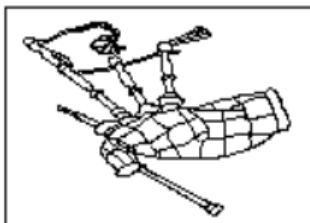

Handwriting practice grid



Piensa y completa las palabras **b/d**



tun__ona



mun__o



yu__o



tu__o



ra__o



so__aos



can__il



coci__o



có__igo



ca__aña



mon__ero



pe__o



me__icinas



ca__aliete



mala__arista



Piensa y completa las palabras **b/d**



__erenjena



__écimo



ro__ot



__iamante



imper__ible



cal__era



cor__ón



to__illo



__olor



__alancin



__ote



__eportes



al__omoz



__esayuno



__arri

NOMBRE:

FECHA:

P02

pa pe pi po pu

Lee, escribe y une las palabras con los dibujos.

pala

pelo

pila

polo

lupa



Pinta los espacios que tengan la letra "p".

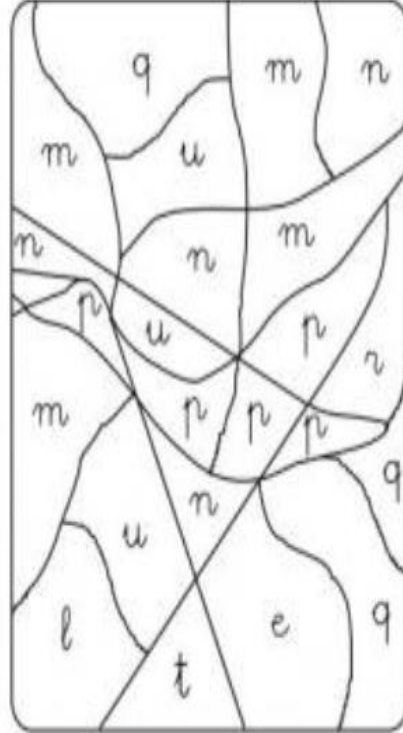

6. Asociar palabras que se le dicen a la grafía correspondiente.

Nombrar cada palabra y el niño tiene que señalar que oye

MIEL

MELON

MANO

MONO

MAMA

GOMA

REMO

MOTO

MESA

CAMA

6.- Lectura:

Silabas directas	Silabas inversas	Silabas CVC	S. trabadas CCV	S. Trabadas CCVC	S. con diptongo	bla	bron
gui	er	chan	bra	gran	eil	ber	lom
cha	al	bor	fle	brol	seur	cro	trin
co	os	til	dro	crar	lie	gil	uc
gue	ul	mos	cla	bril	mia	guil	dras
ni	in	cus	glu	flen	aun	dri	blan
ju	am	ter	pri	brin	teu	sol	mos
lli	ads	dal	gra	tras	bria	plo	cus
gu	ac	mer	tru	drul	cien	far	ter
po	ob	lom	ple	crep	pies	fri	dal
ba	uc	gal	dri	trac	prio		mer

vez	pue	ble	gru	for
gos	ver	que	brir	fue
jas	plo	gio	hay	sub
gor	gre	tru	chas	mons
del	siem	cer	lien	pron
fle	tras	llan	fra	rad
men	blan	mie	vuel	brus
pei	dres	bles	tiem	pués



Nombre:



Fecha:



Lectura

l L
ele









la lu li le lu
il el al ul ol



El ala, la ola, la lila, el lio, la ele,
el aula. Loli lee. Lola oia a Lalo.
Ali lee la ele. Ali oia la lila.
El aula de Loli. Lalo oia la ola

7.- Lectura:

 ma	 me	 mi	 mo	 mu
	 am	 em		
ham	hem	him	hom	hum

empieza el himno.
no es ambiciosa.
empaqueta el ovillo.
la niña es limpia.
el embudo está ahí.

Niño 3:

Con respecto al tercer niño las recomendaciones que le hacemos a los padres es que el niño en casa dedique al menos una hora al día a la lectura para que de esta manera coja soltura y confianza en sí mismo. El problema de X es que lee las frases de manera continua haciendo caso omiso a los signos de puntuación por lo que le recomendamos que ellos lean lo que el niño va a leer y a continuación mientras X esté leyendo que lo graben para que de esta manera consiga darse cuenta de los errores cometidos. Les recomendamos que el niño lea textos en los que los signos de puntuación aparezcan resaltados para que se dé cuenta de su presencia, tal y como aparece en la imagen siguiente:

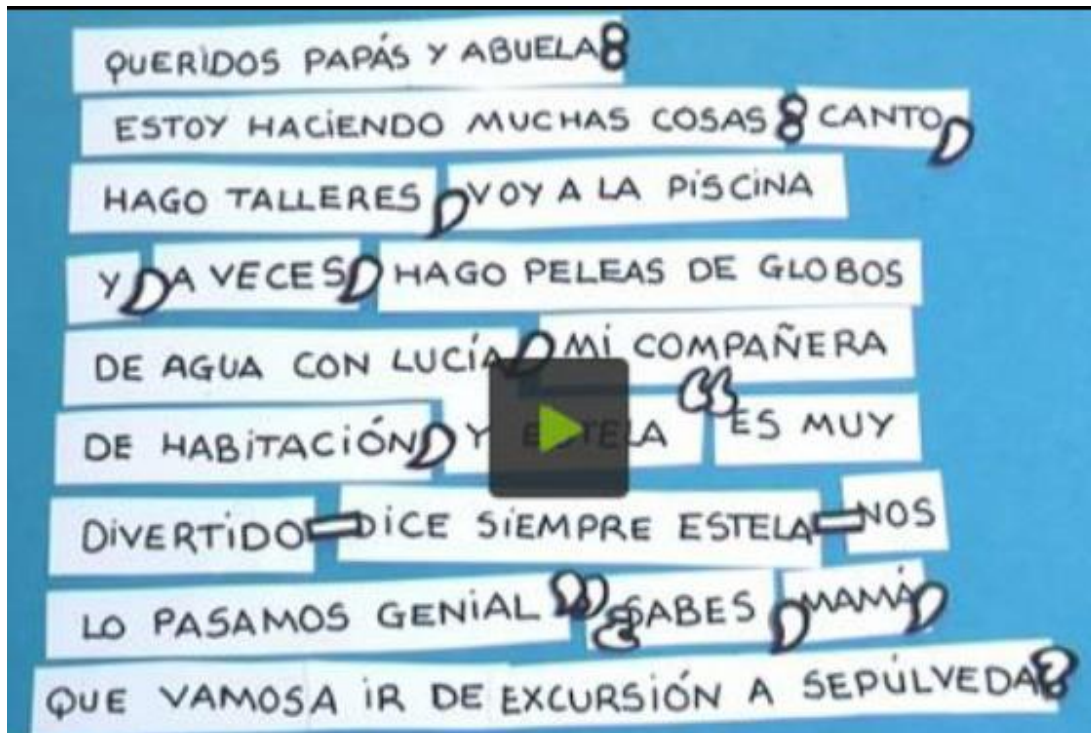

También les recomendaremos la lectura de pseudopalabras y actividades relacionadas como las siguientes:

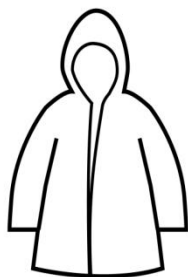

impermeable



biblioteca



abrazo

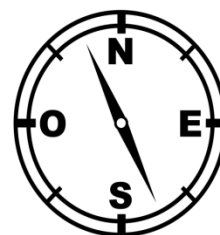

brújula



temblor

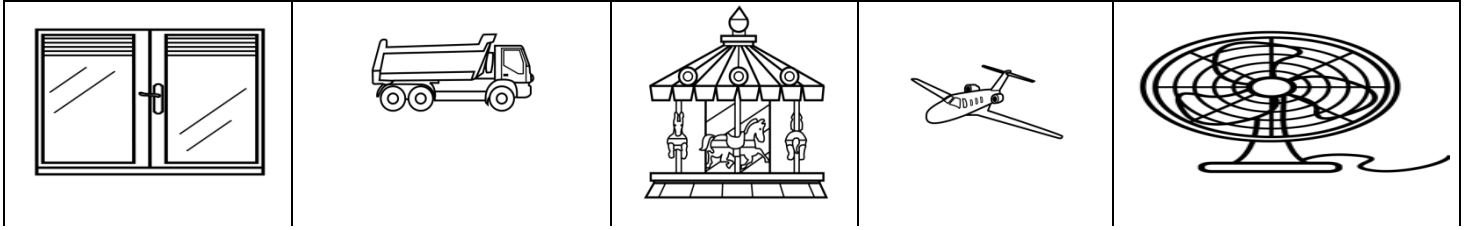

impermeable biblioteca brújula temblor biblioteca biblioteca impermeable biblioteca abrazo
 burújula abrazo brújula temblor arbazo brújula tenblor impermeable abrazo brújula
 temblor

a b i b e u o t e c i m p e r m e a b l e l

o b i b l i o t e c a m e t a b i b l i o t e

r ú j u a b r a z o i m p e r m o a l a t o

s u m u i m p e r m e a b r ú j u l a e r

z u t e m b l o r i m p e r m e a b a l a

i_permea__ bi__oteca abra__ brú__la tem__r im__meab_e bi__oteca ab__o brú__la
 t__blor im__meable bi__teca abr__ brú__la __blor _m__meab__ bi__te_a __ju_a

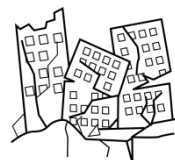

abrazo brújula biblioteca temblor ventilador impermeable ti vivo ventana avión volquete

.....
.....
.....
.....
.....

e a b o l o b r ú j u l a n t i l a d o r t a t e m b l o r m
v e n t i l a d v e n t a n a v i m p e r m e a b l e m e a
i m p e r m e a b b i b l i o t e c a l t e r e t a v e n t a
i m p e r o t i o v t i o l t e r e t a v e n t i l a a b r o
a v o l q u e t e v e n t i l a d v e n t i o v n t i l a d r
v i v o t i o v t i o v i v o v e n t i l a d v e n a v i ó n
a t i o v o v e n t i l a d v e n i v e n t i l a d o r a v n

Y para finalizar con la ayuda de las siguientes fichas los padres en casa trabajarán la comprensión de oraciones en la que el niño tiene un nivel inferior al de su edad:

Deberá de tachar las palabras que no van bien con la imagen.



tobogán escalera moto coletas baloncesto
bomberos sonreír jugar deberes médico divertido
electricista contenta bajar infantil



zapatillas bicicleta cremallera cordones falda
paraguas muñeca vestido atar nudo llorar
contenta ayuda lazo cartera



albañil ladrillo fontanero cemento poner
durmiendo trabajar gorra oficio pared abrigo
obra atento papelera paleta guantes



furioso perro animal dormir asustado temblar
correr dientes socorro prohibido peligroso
policía aprender caballo



espantapájaros sombrero cosechar pájaros
asustar palo cuadrado bocadillo chaqueta
huerto jaula volando



chocar accidente fino heridos roto suficiente
rueda oscuro camioneta incendiado avioneta
perder comilona mañana



cortacésped motor gusanos hierba ruedas
verde césped agua cortar crecer dentro
volando lago desierto

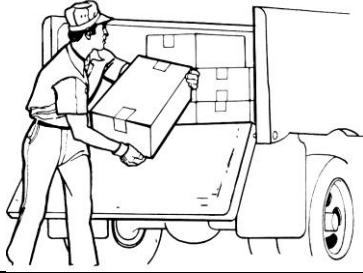

camión cajas melones cargar descargar oveja
trabajador gorra bicicleta guantes correos
cerrada grúa carretilla



- CRISTINA ESTÁ SUBIENDO AL TOBOGÁN
 - ESTÁ CONTENTA PORQUE JUEGA EN EL TOBOGÁN
 - SE HA CAÍDO DEL COLUMPIO Y ESTÁ LLORANDO
-



- LE ESTÁN ATANDO LAS ZAPATILLAS PARA QUE VAYA A JUGAR
 - MARÍA NO QUIERE JUGAR PORQUE NO TIENE ZAPATILLAS
 - MARÍA NO SABE ATARSE LOS CORDONES DE LAS ZAPATILLAS
-



- EL ALBAÑIL ESTÁ PONIENDO BALDOSAS EN EL SUELO
 - EL ALBAÑIL ESTÁ HACIENDO UNA PARED DE LADRILLOS
 - EL ALBAÑIL TIENE UNA PALETA PARA TRABAJAR
-



- EL NIÑO TIENE MIEDO PORQUE EL PERRO ESTÁ MUY RABIOSO
 - EL PERRO MUEVE LA COLA PORQUE QUIERE JUGAR CON EL NIÑO
 - EL NIÑO ESTÁ TEMBLANDO PORQUE EL PERRO ENSEÑA LOS DIENTES
-

Propuesta de intervención (Diseño de actividades)

A continuación se detalla una serie de actividades para el primer ciclo de primaria, de diferentes áreas:

- Matemáticas
- Conocimiento del medio
- Lengua extranjera, inglés

En ellas se ejemplifica la forma de adaptar los contenidos de diferentes asignaturas a las necesidades específicas de los alumnos.

En nuestro caso tenemos a un alumno que presenta dificultades en la comprensión de textos y en el correcto uso de los signos de puntuación, y una alumna que muestra graves problemas en la lectura.

CONOCIMIENTO DEL MEDIO

Esta actividad se realizará en grupos de cinco alumnos aproximadamente, formados por el profesor, de forma que se encuentren compensados, con el fin de reducir las dificultades.

El contenido que vamos a tratar es “*El ciclo del agua*”. Para ello, tenemos cuatro viñetas, con su frase explicativa correspondiente, en las que se van desglosando las fases del ciclo. El profesor entregará a cada grupo un sobre con las viñetas, para que las ordenen de forma correcta y las peguen en una cartulina, que podrán decorar cuando terminen, para después colgarlas en el aula.

Trabajando en grupo, la niña con problemas en la lectura se ayudará de lo que los compañeros leen de las imágenes para entender el ciclo, así como el niño que tiene problemas de comprensión que también se apoyará en las imágenes para comprenderlo.

Las viñetas que se le van a mostrar a los niños serán las siguientes:

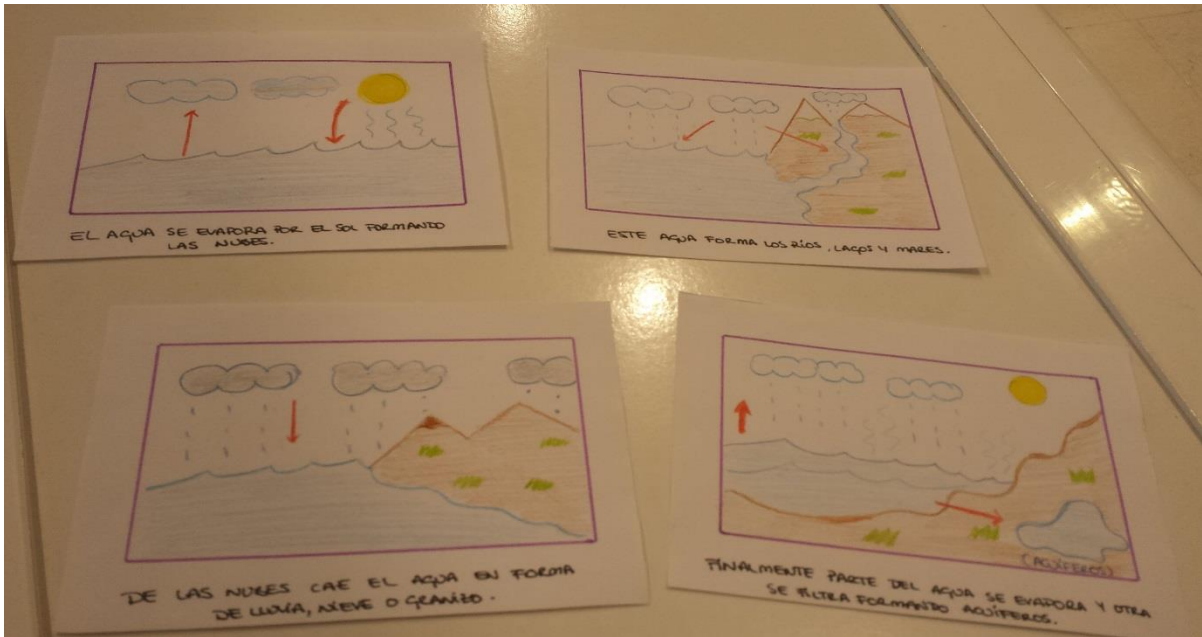

🌍 LENGUA EXTRANJERA, INGLÉS

En esta actividad se trabajará en gran grupo, aunque cada uno tomará sus decisiones de forma individual. En primer lugar, la profesora repartirá una hoja con un signo de interrogación “?” y otro de exclamación “!” para que colorean como quieran y le pongan un palito para hacer una paleta con cada signo:



Mientras hacen las pancartas, la profesora les preguntará si saben lo que son, para qué sirven, les pondrá algún ejemplo, para que identifiquen la entonación, por ejemplo:

- *Good morning!*
- *How are you?*

A continuación, se repartirá una ficha para que los alumnos trabajen los colores en inglés. El nombre de los colores estará escrito en su color correspondiente para ayudar a los alumnos con problemas en la lectura.

25 Activity: Colors

Name: _____ Date: _____

Color the picture with the right colors

1. yellow 2. red 3. green 4. blue
5. brown 6. purple 7. orange
8. black

<http://centrosblogspot.com>

Matemáticas

En esta ocasión se trabajará con los niños en el aula el uso del dinero. De esta forma se realizarán operaciones de forma mental a la vez que se preparan para la vida real. Además, es un modo de realizar problemas matemáticos de un modo práctico para aquellos alumnos con problemas en la lectura.

Esto lo haremos creando un supermercado, unos se encargarán de atender en los puestos y otros serán los compradores. Cada comprador tendrá una misión diferente, así como una cantidad distinta de dinero para gastar.

Esta actividad se realizará en dos sesiones, una de preparación y otra de ejecución. En primer lugar se dividirá a los alumnos en grupos de 3-4 personas. A cada grupo se le encargará que traigan una serie de materiales y objetos que van a necesitar para la función que les toque desempeñar.

Bibliografía

<http://www.cop.es/uploads/pdf/prolec-r.pdf>. Evaluación de la batería PROLEC-R. Consejo General de Colegios Oficiales de Psicólogos.

<http://www.irenehidalgo.com/lectura>

<http://9letras.wordpress.com/lectoescritura/>

<http://compresion-lectora.bligoo.cl/compresion-de-lectura-actividades-para-imprimir>.

PROLEC

1599.0+

PRO 1. NOMBRE O SONIDO DE LAS LETRAS

HOJA DE REGISTRO DE RESULTADOS

Nombre:
 Curso: 2º Primaria
 Fecha de nacimiento:
 Fecha de aplicación: 23/10/2014

Tiempo: 10:15 am 23'

	R		R		R
1	0 X	—	2	0 X	—
4	0 X	—	5	0 X	—
7	0 X	—	8	0 X	—
10	0 X	—	11	0 X	—
13	0 X	—	14	0 X	—
16	0 X	—	17	0 X	—
19	0 X	—	20	0 X	—
Puntuación total: <u>19</u>					

2. IGUAL-DIFERENTE

1	(I)	0 X	2	(D)	0 X
3	(I)	0 X	4	(D)	0 X
5	(D)	0 X	6	(D)	0 X
7	(I)	0 X	8	(D)	0 X
9	(D)	0 X	10	(I)	0 X
11	(I)	0 X	12	(D)	0 X
13	(I)	0 X	14	(D)	0 X
15	(I)	0 X	16	(I)	0 X
17	(D)	0 X	18	(I)	0 X
19	(D)	0 X	20	(I)	0 X
Puntuación total: <u>20</u>					
Igual (I) = <u>10</u> Diferente (D) = <u>10</u>					

3. DECISIÓN LÉXICA

1	(P)	0 X	2	(NP)	0 X	3	(NP)	0 X
4	(P)	0 X	5	(NP)	0 X	6	(NP)	0 X
7	(NP)	0 X	8	(P)	1	9	(NP)	0 X
10	(P)	0 X	11	(P)	0 X	12	(P)	0 X
13	(NP)	0 X	14	(NP)	0 X	15	(P)	0 X
16	(NP)	0 X	17	(NP)	0 X	18	(P)	0 X
19	(P)	0 X	20	(P)	0 X	21	(NP)	0 X
22	(NP)	0 X	23	(P)	0 X	24	(P)	0 X
25	(NP)	0 X	26	(NP)	0 X	27	(P)	0 X
28	(P)	0 X	29	(P)	0 X	30	(NP)	0 X
Puntuación total: <u>29</u>								
Palabras (P) = <u>14</u> No palabras (NP) = <u>15</u>								

4. LECTURA DE PALABRAS

	R		R		R			
1	(CCV)	0 X	2	(VC)	0 X	3	(CVC)	0 X
4	(CW)	0 X	5	(CCVC)	0 X	6	(CVC)	0 X
7	(CW)	0 X	8	(CVC)	0 X	9	(CCV)	0 X
10	(CVC)	0 X	11	(VC)	0 X	12	(CCVC)	0 X
13	(CW)	0 X	14	(CVC)	0 X	15	(CCVC)	0 X
16	(CCV)	0 X	17	(VC)	0 X	18	(CVC)	0 X
19	(CCVC)	0 X	20	(CVC)	0 X	21	(CW)	0 X
22	(CVC)	0 X	23	(VC)	0 X	24	(VC)	0 X
25	(CCV)	0 X	26	(CW)	0 X	27	(CVC)	0 X
28	(CCVC)	0 X	29	(CVC)	0 X	30	(CCV)	0 X
Puntuación total: <u>30</u> CCV= <u>5</u> VC= <u>5</u> CVC= <u>5</u> CVV= <u>5</u> CCVC= <u>5</u> CVC= <u>5</u>								



5. LECTURA DE PSEUDOPALABRAS

			R				R				R			
1	0	X	CCV		2	X	1	VC	oto	3	0	X	CVC	
4	X	1	CVV	pueco	5	0	X	CCVC		6	0	X	CVVC	
7	0	X	CVV		8	0	X	CWVC		9	X	1	CCV	prija
10	0	X	CVC		11	0	X	VC		12	0	X	CCVC	
13	0	X	CVV		14	0	X	CVVC		15	0	X	CCVC	
16	0	X	CCV		17	0	X	VC		18	0	X	CVG	
19	0	X	CCVC		20	0	X	CVC		21	0	X	CVV	
22	0	X	CVVC		23	0	X	VC		24	0	X	VC	
25	0	X	CCV		26	0	X	CVV		27	0	X	CVC	
28	0	X	CCVC		29	0	X	CVVC		30	0	X	CCV	
Puntuación total:			27	CCV= 4	VC= 4	CVC= 5	CVV= 4	CCVC= 5	CVVC= 5					

6. LECTURA DE PALABRAS Y PSEUDOPALABRAS

			R				R				R			
1	FC	0	X		2	FL	0	X		3	PC	0	X	
4	IL	0	X		5	FL	0	X		6	IC	0	X	
7	PL	0	X		8	FC	0	X		9	IC	0	X	
10	IL	0	X		11	PC	0	X		12	PL	X	1	magenta
13	FC	0	X		14	IL	X	1	longaniza	15	PC	0	X	
16	FL	0	X		17	PL	0	X		18	IC	0	X	
19	PL	0	X		20	FL	0	X		21	IC	0	X	
22	IL	0	X		23	IC	0	X		24	FC	0	X	
25	FL	0	X		26	IL	0	X		27	PC	0	X	
28	PL	0	X		29	PC	0	X		30	FC	0	X	
31	FL	0	X		32	IL	0	X		33	PC	0	X	
34	PL	0	X		35	IC	0	X		36	PL	0	X	
37	FL	0	X		38	FL	0	X		39	PC	0	X	
40	IC	0	X		41	FC	0	X		42	PL	0	X	
43	IC	X	1	veja	44	IL	0	X		45	PC	X	1	poja
46	FL	0	X		47	PC	0	X		48	IL	0	X	
49	FC	0	X		50	FC	0	X		51	IC	0	X	
52	PL	0	X		53	PC	0	X		54	FL	0	X	
55	IL	0	X		56	IL	0	X		57	IC	0	X	
58	FC	0	X		59	PL	0	X		60	FC	0	X	
FRECIENTES P. total:			20	FC (frecuente corta) =	10	FL (frecuente larga) =	10							
INFRECIENTES P. total:			18	IC (infrecuente corta) =	9	IL (infrecuente larga) =	9							
PSEUDOPALABRAS P. total:			18	PC (pseudopalabra corta) =	9	PL (pseudopalabra larga) =	9							

7. ESTRUCTURAS GRAMATICALES

			R
1	A	0 X	
2	A	0 X	
3	CF	0 1	10
4	P	0 X	
5	CF	0 X	
6	CF	0 X	
7	P	0 X	
8	P	0 1	10
9	CF	0 X	
10	P	0 X	
11	P	0 X	
12	A	0 X	
13	A	0 1	10
14	CF	0 X	
15	A	0 X	
16	A	0 X	

Puntuación total: **13**
 Activas= **5**
 Pasivas= **4**
 Complem. focalizado= **4**

85

8. SIGNOS DE PUNTUACIÓN

			R
1	(.)	0 X	
2	(.)	0 X	
3	(!)	0 X	
4	(!)	0 X	
5	(.)	0 1	no se poró
6	(?)	0 X	
7	(.)	0 X	
8	(?)	0 X	
9	(.)	0 X	
10	(?)	0 X	

Puntuación total: **9**
 comas= **2**
 puntos= **2**
 interrogaciones= **3**
 exclamaciones= **2**

40

9. COMPRENSIÓN DE ORACIONES

			R
1	0	X	
2	0	X	
3	0	X	
4	0	X	
5	0	X	
6	0	X	
7	0	X	
8	0	X	
9	0	X	
10	0	X	
11	0	X	
12	0	X	

Puntuación total: **12**

10. COMPRENSIÓN DE TEXTOS

			R
1	NL	0 X	para ir al cine.
2	NI	0 1	para irse
3	NI	0 1	para salir a la calle
4	NL	0 X	a ver la tele con sus padres.
5	NL	0 1	la tarta
6	NI	0 X	la tarta que se cayó
7	NI	0 1	porque el gato le rompió
8	NL	0 X	una tarta grande
9	EL	0 1	en una cueva.
10	EI	0 1	tarpas.
11	EL	0 1	de ramos.
12	EI	0 1	porque no camina.
13	EL	0 X	en los ríos.
14	EI	0 1	no le contestó
15	EL	0 1	no le contestó
16	EI	0 X	grandes.

Puntuación total: **6**
 Narrativos (N) = Expositivos (E) = Literales (L) = Inferenciales (I) =

4. Dibuja un árbol con tres manzanas.

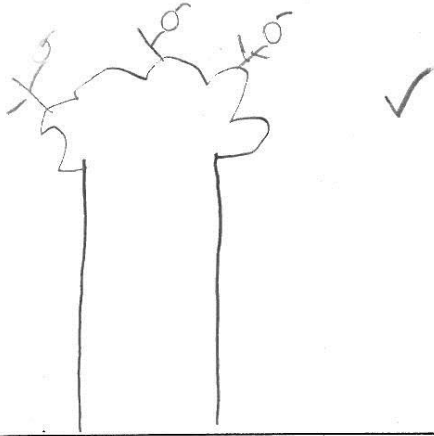

5. Dibuja dos nubes y un sol.

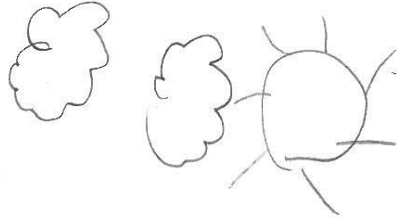

6. Dibuja un cuadrado dentro de un redondel.

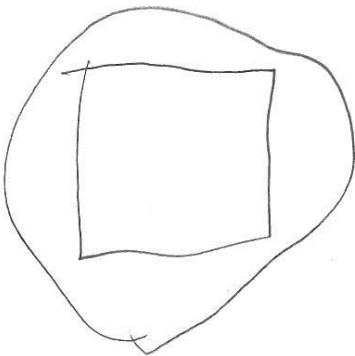

7. Dibújale un sombrero al payaso.



8. Tacha la nariz del perro.

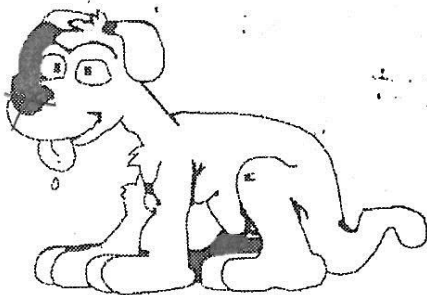

9. Dibújale un bigote al ratón.

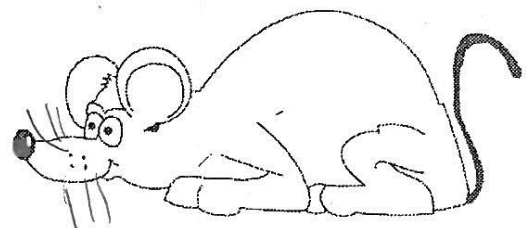

PROLEC

PRD 1. NOMBRE O SONIDO DE LAS LETRAS

HOJA DE REGISTRO DE RESULTADOS

Nombre: [REDACTED]
 Curso: 2º primaria, 1º curso
 Fecha de nacimiento: [REDACTED]
 Fecha de aplicación: 29 Oct. 2014
 Aprox. 1h 30 min.

		R		R		R
1	0	1	0	1	0	1
4	0	1	0	1	0	1
7	0	1	0	1	0	1
10	0	1	0	1	0	1
13	0	1	0	1	0	1
16	0	1	0	1	0	1
19	0	1	0	1	0	1
2	0	1	0	1	0	1
5	0	1	0	1	0	1
8	0	1	0	1	0	1
11	0	1	0	1	0	1
14	0	1	0	1	0	1
17	0	1	0	1	0	1
20	0	1	0	1	0	1

Puntuación total: 4

2. IGUAL-DIFERENTE

1	(I)	0	1	2	(D)	0	1
3	(I)	0	1	4	(D)	0	1
5	(D)	0	1	6	(D)	0	1
7	(I)	0	1	8	(D)	0	1
9	(D)	0	1	10	(I)	0	1
11	(I)	0	1	12	(D)	0	1
13	(I)	0	1	14	(D)	0	1
15	(I)	0	1	16	(I)	0	1
17	(D)	0	1	18	(I)	0	1
19	(D)	0	1	20	(I)	0	1

Puntuación total: 17
 Igual (I) = 10 Diferente (D) = 7

3. DECISIÓN LÉXICA

1	(P)	0	1	2	(NP)	0	1	3	(NP)	0	1
4	(P)	0	1	5	(NP)	0	1	6	(NP)	0	1
7	(NP)	0	1	8	(P)	0	1	9	(NP)	0	1
10	(P)	0	1	11	(P)	0	1	12	(P)	0	1
13	(NP)	0	1	14	(NP)	0	1	15	(P)	0	1
16	(NP)	0	1	17	(NP)	0	1	18	(P)	0	1
19	(P)	0	1	20	(P)	0	1	21	(NP)	0	1
22	(NP)	0	1	23	(P)	0	1	24	(P)	0	1
25	(NP)	0	1	26	(NP)	0	1	27	(P)	0	1
28	(P)	0	1	29	(P)	0	1	30	(NP)	0	1

Puntuación total: 28
 Palabras (P) = 15 No palabras (NP) = 13

4. LECTURA DE PALABRAS

		R		R		R								
1	(CCV)	0	1	para	2	(VC)	0	1	pero	3	(CVC)	0	1	salvo
4	(CW)	0	1	pupa	5	(CCVC)	0	1	perdo	6	(CWC)	0	1	poposa
7	(CW)	0	1	pieta	8	(CWC)	0	1	-	9	(CCV)	0	1	peca
10	(CVC)	0	1	upa	11	(VC)	0	1	e	12	(CCVC)	0	1	pesea
13	(CW)	0	1	vide	14	(CVC)	0	1	pepa	15	(CCVC)	0	1	palapa
16	(CCV)	0	1	-	17	(VC)	0	1	para	18	(CVC)	0	1	tapa
19	(CCVC)	0	1	-	20	(CVC)	0	1	pero	21	(CV)	0	1	piepa
22	(CWC)	0	1	-	23	(VC)	0	1	papepo	24	(VC)	0	1	pisa
25	(CCV)	0	1	-	26	(CV)	0	1	puepo	27	(CVC)	0	1	pepa
28	(CCVC)	0	1	-	29	(CVC)	0	1	piapa	30	(CCV)	0	1	daña

Puntuación total: 0 CCV= 0 VC= 0 CVC= 0 CVV= 0 CCVC= 0 CWC= 0

5. LECTURA DE PSEUDOPALABRAS

			R				R				R				
1	<input type="radio"/>	1	CCV	peapo	2	<input type="radio"/>	1	VC	opo	3	<input type="radio"/>	1	CVC	Saso	
4	<input type="radio"/>	1	CVV	poteco	5	<input type="radio"/>	1	CCVC	peopato	6	<input type="radio"/>	1	CVVC	sumega	
7	<input type="radio"/>	1	CVV	pepa	8	<input type="radio"/>	1	CVVC	doemo	9	<input type="radio"/>	1	CCV	sejan	
10	<input type="radio"/>	1	CVC	pusero	11	<input type="radio"/>	1	VC	sepe	12	<input type="radio"/>	1	CCVC	sisepa	
13	<input type="radio"/>	1	CVV	wado	14	<input type="radio"/>	1	CVVC	minipe	15	<input type="radio"/>	1	CCVC	papa	
16	<input type="radio"/>	1	CCV	teom	17	<input type="radio"/>	1	VC	teuo	18	<input type="radio"/>	1	CVC	paiba	
19	<input type="radio"/>	1	CCVC	peavon	20	<input type="radio"/>	1	CVC	misa	21	<input type="radio"/>	1	CVV	sipale	
22	<input type="radio"/>	1	CVVC	sierel	23	<input type="radio"/>	1	VC	majo	24	<input type="radio"/>	1	VC	amera	
25	<input type="radio"/>	1	CCV	papei	26	<input type="radio"/>	1	CVV	peeo	27	<input type="radio"/>	1	CVC	sepe	
28	<input type="radio"/>	1	CCVC	peavon	29	<input type="radio"/>	1	CVVC	siepeo	30	<input type="radio"/>	1	CCV	pus	
Puntuación total:			<input type="radio"/>	CCV=	<input type="radio"/>	VC=	<input type="radio"/>	CVC=	<input type="radio"/>	CVV=	<input type="radio"/>	CCVC=	<input type="radio"/>	CVVC=	<input type="radio"/>

6. LECTURA DE PALABRAS Y PSEUDOPALABRAS

			R				R				R			
1	FC	<input type="radio"/>	1	sola	2	FL	<input type="radio"/>	1	paipo	3	PC	<input type="radio"/>	1	pe
4	IL	<input type="radio"/>	1	papero	5	FL	<input type="radio"/>	1	peame	6	IC	<input type="radio"/>	1	pa
7	PL	<input type="radio"/>	1	papeao	8	FC	<input type="radio"/>	1	po	9	IC	<input type="radio"/>	1	pi
10	IL	<input type="radio"/>	1	apoinipo	11	PC	<input type="radio"/>	1	pos	12	PL	<input type="radio"/>	1	manepo
13	FC	<input type="radio"/>	1	po	14	IL	<input type="radio"/>	1	ponapi	15	PC	<input type="radio"/>	1	po
16	FL	<input type="radio"/>	1	papoma	17	PL	<input type="radio"/>	1	paponi	18	IC	<input type="radio"/>	1	po
19	PL	<input type="radio"/>	1	apavon	20	FL	<input type="radio"/>	1	popema	21	IC	<input type="radio"/>	1	mupa
22	IL	<input type="radio"/>	1	pepinom	23	IC	<input type="radio"/>	1	pan	24	FC	<input type="radio"/>	1	pa
25	FL	<input type="radio"/>	1	apadena	26	IL	<input type="radio"/>	1	mepasio	27	PC	<input type="radio"/>	1	pepa
28	PL	<input type="radio"/>	1	papeamo	29	PC	<input type="radio"/>	1	pe	30	FC	<input type="radio"/>	1	pa
31	FL	<input type="radio"/>	1	ponimo	32	IL	<input type="radio"/>	1	noblejo	33	PC	<input type="radio"/>	1	pie
34	PL	<input type="radio"/>	1	popita	35	IC	<input type="radio"/>	1	p.	36	PL	<input type="radio"/>	1	popero
37	FL	<input type="radio"/>	1	penipo	38	FL	<input type="radio"/>	1	supipi	39	PC	<input type="radio"/>	1	pe
40	IC	<input type="radio"/>	1	pepa	41	FC	<input type="radio"/>	1	mepa	42	PL	<input type="radio"/>	1	petipa
43	IC	<input type="radio"/>	1	pepa	44	IL	<input type="radio"/>	1	sepuso	45	PC	<input type="radio"/>	1	popa
46	FL	<input type="radio"/>	1	ipetipa	47	PC	<input type="radio"/>	1	pon	48	IL	<input type="radio"/>	1	mananti
49	FC	<input type="radio"/>	1	nimo	50	FC	<input type="radio"/>	1	pi	51	IC	<input type="radio"/>	1	sie
52	PL	<input type="radio"/>	1	noblejo	53	PC	<input type="radio"/>	1	noblejo	54	FL	<input type="radio"/>	1	pimo
55	IL	<input type="radio"/>	1	parote	56	IL	<input type="radio"/>	1	aminopa	57	IC	<input type="radio"/>	1	padepa
58	FC	<input type="radio"/>	1	pie	59	PL	<input type="radio"/>	1	ponepie	60	FC	<input type="radio"/>	1	pe
FRECUENTES P. total:			<input type="radio"/>	FC (frecuente corta) =	<input type="radio"/>	FL (frecuente larga) =	<input type="radio"/>							
INFRECUENTES P. total:			<input type="radio"/>	IC (infrecuente corta) =	<input type="radio"/>	IL (infrecuente larga) =	<input type="radio"/>							
PSEUDOPALABRAS P. total:			<input type="radio"/>	PC (pseudopalabra corta) =	<input type="radio"/>	PL (pseudopalabra larga) =	<input type="radio"/>							

7. ESTRUCTURAS GRAMATICALES

			R
1	A	0 <input checked="" type="radio"/> 1	
2	A	0 <input checked="" type="radio"/> 1	
3	CF	<input checked="" type="radio"/> 0 1	
4	P	0 <input checked="" type="radio"/> 1	
5	CF	0 <input checked="" type="radio"/> 1	
6	CF	0 <input checked="" type="radio"/> 1	
7	P	0 <input checked="" type="radio"/> 1	
8	P	<input checked="" type="radio"/> 0 1	
9	CF	0 <input checked="" type="radio"/> 1	
10	P	0 <input checked="" type="radio"/> 1	
11	P	0 <input checked="" type="radio"/> 1	
12	A	0 <input checked="" type="radio"/> 1	
13	A	0 <input checked="" type="radio"/> 1	
14	CF	0 <input checked="" type="radio"/> 1	
15	A	0 <input checked="" type="radio"/> 1	
16	A	0 <input checked="" type="radio"/> 1	

Puntuación total: 14.
 Activas= 6
 Pasivas= 4
 Complem. focalizados= 4

8. SIGNOS DE PUNTUACIÓN

			R
1	(.)	<input checked="" type="radio"/> 0 1	
2	(.)	<input checked="" type="radio"/> 0 1	
3	(!)	<input checked="" type="radio"/> 0 1	
4	(!)	<input checked="" type="radio"/> 0 1	
5	(.)	<input checked="" type="radio"/> 0 1	
6	(?)	<input checked="" type="radio"/> 0 1	
7	(.)	<input checked="" type="radio"/> 0 1	
8	(?)	<input checked="" type="radio"/> 0 1	
9	(.)	<input checked="" type="radio"/> 0 1	
10	(?)	<input checked="" type="radio"/> 0 1	

Puntuación total: 0
 comas= 0
 puntos= 0
 interrogaciones= 0
 exclamaciones= 0

9. COMPRENSION DE ORACIONES

			R
1	0	<input checked="" type="radio"/> 1	
2	0	<input checked="" type="radio"/> 1	
3	0	<input checked="" type="radio"/> 1	
4	0	<input checked="" type="radio"/> 1	
5	0	<input checked="" type="radio"/> 1	
6	<input checked="" type="radio"/> 0 1	Lo hizo al revés <input checked="" type="checkbox"/>	
7	0	<input checked="" type="radio"/> 1	
8	0	<input checked="" type="radio"/> 1	
9	0	<input checked="" type="radio"/> 1	
10	0	<input checked="" type="radio"/> 1	
11	0	<input checked="" type="radio"/> 1	
12	0	<input checked="" type="radio"/> 1	

Puntuación total: 11

10. COMPRENSIÓN DE TEXTOS

			R
1	NL	0 <input checked="" type="radio"/> 1	al cine
2	NI	<input checked="" type="radio"/> 0 1	para ver cuánto dinero tenía
3	NI	<input checked="" type="radio"/> 0 1	para ver la tele
4	NL	<input checked="" type="radio"/> 0 1	para ver la tele con sus abuelos
5	NL	0 <input checked="" type="radio"/> 1	que empatará la fiesta
6	NI	0 <input checked="" type="radio"/> 1	porque se cayó la tarta
7	NI	0 <input checked="" type="radio"/> 1	porque el gato había tirado
8	NL	0 <input checked="" type="radio"/> 1	una tarta sorpresa la tarta
9	EL	<input checked="" type="radio"/> 0 1	En los árboles
10	EI	<input checked="" type="radio"/> 0 1	Rápidos
11	EL	<input checked="" type="radio"/> 0 1	De textos secos del árbol
12	EI	<input checked="" type="radio"/> 0 1	Porque en invierno se duerme
13	EL	<input checked="" type="radio"/> 0 1	Debajo del agua
14	EI	<input checked="" type="radio"/> 0 1	Porque tiene ramas muy largas
15	EL	0 <input checked="" type="radio"/> 1	Para hacer sesteros
16	EI	0 <input checked="" type="radio"/> 1	largas y grandes.

Puntuación total:
 Narrativos (N) = Expositivos (E) = Literales (L) = Inferenciales (I) =

as

10

0

7

4. Dibuja un árbol con tres manzanas.

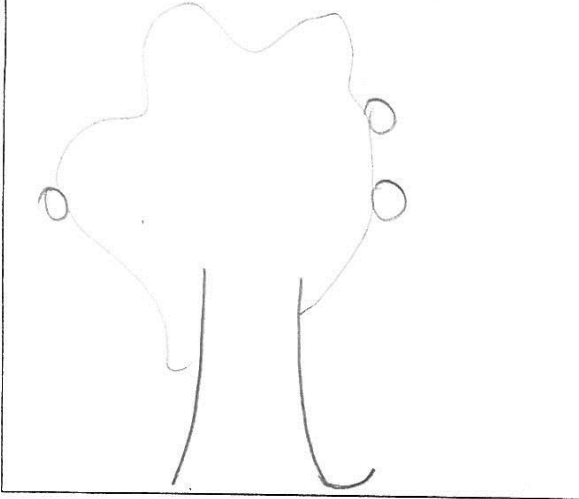

5. Dibuja dos nubes y un sol.

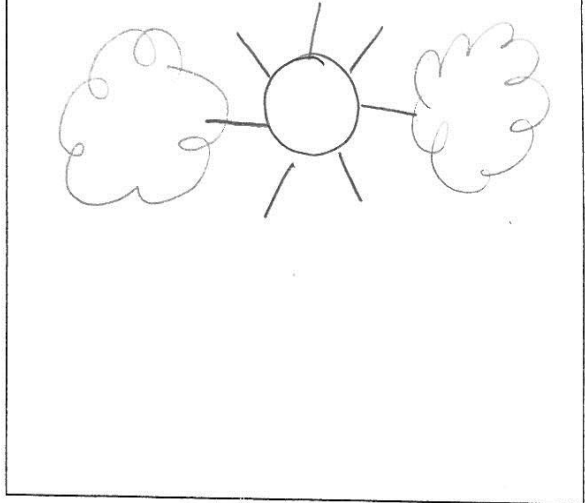

6. Dibuja un cuadrado dentro de un redondel.

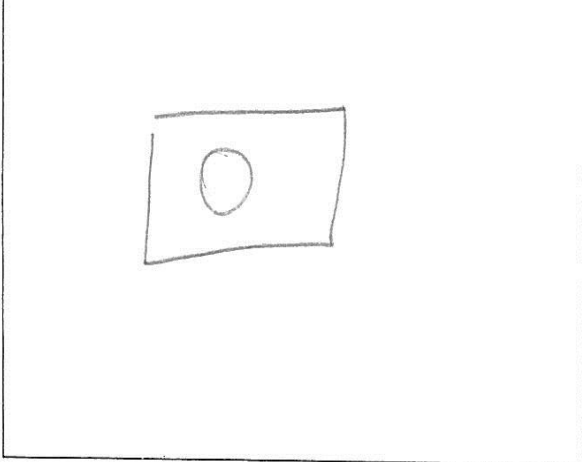

7. Dibújale un sombrero al payaso.



8. Tacha la nariz del perro.



9. Dibújale un bigote al ratón.

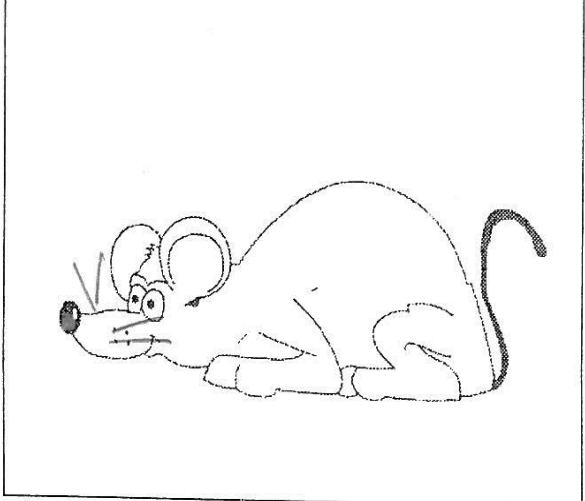

PROLEC

HOJA DE REGISTRO DE RESULTADOS 40 minutos aprox

Nombre: [REDACTED]
 Curso: 3º Primaria, 2º ciclo
 Fecha de nacimiento: [REDACTED]
 Fecha de aplicación: 29/10/2014

1. NOMBRE O SONIDO DE LAS LETRAS

		R		R		R					
1	0	1	✓	2	0	1	✓	3	0	1	✓
4	0	1	✓	5	0	1	✓	6	0	1	✓
7	0	1	✓	8	0	1	✓	9	0	1	X
10	0	1	✓	11	0	1	✓	12	0	1	✓
13	0	1	✓	14	0	1	✓	15	0	1	✓
16	0	1	✓	17	0	1	✓	18	0	1	X
19	0	1	✓	20	0	1	✓				

Puntuación total: 18

2. IGUAL-DIFERENTE

1	(I)	0	1	2	(D)	0	1
3	(I)	0	1	4	(D)	0	1
5	(D)	0	1	6	(D)	0	1
7	(I)	0	1	8	(D)	0	1
9	(D)	0	1	10	(I)	0	1
11	(I)	0	1	12	(D)	0	1
13	(I)	0	1	14	(D)	0	1
15	(I)	0	1	16	(I)	0	1
17	(D)	0	1	18	(I)	0	1
19	(D)	0	1	20	(I)	0	1

Puntuación total: 29
 Igual (I) = 20 Diferente (D) = 9

3. DECISIÓN LÉXICA

1	(P)	0	1	2	(NP)	0	1	3	(NP)	0	1	X
4	(P)	0	1	5	(NP)	0	1	6	(NP)	0	1	✓
7	(NP)	0	1	8	(P)	0	1	9	(NP)	0	1	✓
10	(P)	0	1	11	(P)	0	1	12	(P)	0	1	✓
13	(NP)	0	1	14	(NP)	0	1	15	(P)	0	1	✓
16	(NP)	0	1	17	(NP)	0	1	18	(P)	0	1	✓
19	(P)	0	1	20	(P)	0	1	21	(NP)	0	1	✓
22	(NP)	0	1	23	(P)	0	1	24	(P)	0	1	✓
25	(NP)	0	1	26	(NP)	0	1	27	(P)	0	1	✓
28	(P)	0	1	29	(P)	0	1	30	(NP)	0	1	✓

Puntuación total: 29
 Palabras (P) = 15 No palabras (NP) = 14

4. LECTURA DE PALABRAS

		R		R		R								
1	(CCV)	0	1	✓	2	(VC)	0	1	✓	3	(CVC)	0	1	✓
4	(CWV)	0	1	✓	5	(CCVC)	0	1	✓	6	(CWVC)	0	1	✓
7	(CVV)	0	1	✓	8	(CWVC)	0	1	✓	9	(CCV)	0	1	✓
10	(CVC)	0	1	✓	11	(VC)	0	1	✓	12	(CCVC)	0	1	✓
13	(CWV)	0	1	✓	14	(CVVC)	0	1	✓	15	(CCVC)	0	1	✓
16	(CCV)	0	1	✓	17	(VC)	0	1	✓	18	(CVC)	0	1	✓
19	(CCVC)	0	1	✓	20	(CVC)	0	1	✓	21	(CWV)	0	1	✓
22	(CWVC)	0	1	✓	23	(VC)	0	1	✓	24	(VC)	0	1	✓
25	(CCV)	0	1	✓	26	(CWV)	0	1	✓	27	(CVC)	0	1	✓
28	(CCVC)	0	1	✓	29	(CWVC)	0	1	✓	30	(CCV)	0	1	✓

Puntuación total: 30 CCV= 7 VC= 5 CVC= 3 CVV= 5 CCVC= 5 CWVC= 5

5. LECTURA DE PSEUDOPALABRAS

			R			R			R
1	0	1	CCV	✓	2	0	1	VC	✓
4	0	1	CVV	✓	5	0	1	CCVC	✗
7	0	1	CVW	✓	8	0	1	CVVC	✓
10	0	1	CVC	✓	11	0	1	VC	✓
13	0	1	CVW	✓	14	0	1	CVVC	perma
16	0	1	CCV	✓	17	0	1	VC	✓
19	0	1	CCVC	✓	20	0	1	CVC	✓
22	0	1	CVVC	sempe	23	0	1	VC	✓
25	0	1	CCV	clapoe	26	0	1	CVW	✓
28	0	1	CCVC	✓	29	0	1	CVVC	✓
3	0	1	CVC	✓	6	0	1	CVVC	✓
9	0	1	CCV	✓	12	0	1	CCVC	✓
15	0	1	CCVC	✓	18	0	1	CVC	✓
21	0	1	CVW	✓	24	0	1	VC	✓
27	0	1	CVC	✓	30	0	1	CCV	✓

Puntuación total: 26 CCV= 4 VC= 5 CVC= 5 CVW= 5 CCVC= 4 CVVC= 3

6. LECTURA DE PALABRAS Y PSEUDOPALABRAS

			R			R			R
1	-FC	0	1	✓	2	-FL	0	1	✓
4	-IL	0	1	✓	5	-FL	0	1	✓
7	-PL	0	1	✓	8	-FC	0	1	✓
10	-IL	0	1	✓	11	-PC	0	1	✓
13	-FC	0	1	✓	14	-IL	0	1	✓
16	-FL	0	1	✓	17	-PL	0	1	✓
19	-PL	0	1	✓	20	-FL	0	1	✓
22	-IL	0	1	✓	23	-IC	0	1	✓
25	-FL	0	1	✓	26	-IL	0	1	✓
28	-PL	0	1	daksa	29	-PC	0	1	✓
31	-FL	0	1	✓	32	-IL	0	1	✓
34	-PL	0	1	✓	35	-IC	0	1	✓
37	-FL	0	1	✓	38	-FL	0	1	✓
40	-IC	0	1	✓	41	-FC	0	1	✓
43	-IC	0	1	✓	44	-IL	0	1	✓
46	-FL	0	1	✓	47	-PC	0	1	✓
49	-FC	0	1	✓	50	-FC	0	1	✓
52	-PL	0	1	no biólogo	53	-PC	0	1	✓
55	-IL	0	1	✓	56	-IL	0	1	✓
58	-FC	0	1	✓	59	-PL	0	1	✓
3	-PC	0	1	✓	6	-IC	0	1	✓
9	-IC	0	1	✓	12	-PL	0	1	✓
15	-PC	0	1	✓	18	-IC	0	1	✓
21	-IC	0	1	✓	24	-FC	0	1	✓
27	-PC	0	1	✓	30	-FC	0	1	✓
33	-PC	0	1	✓	36	-PL	0	1	✓
39	-PC	0	1	✓	42	-PL	0	1	✓
45	-PC	0	1	✓	48	-IL	0	1	✓
51	-IC	0	1	✓	54	-FL	0	1	✓
57	-IC	0	1	✓	60	-FC	0	1	✓

FRECUENTES P. total: 20 FC (frecuente corta) = 10 FL (frecuente larga) = 10
 INFRECUENTES P. total: 20 IC (infrecuente corta) = 10 IL (infrecuente larga) = 10
 PSEUDOPALABRAS P. total: 18 PC (pseudopalabra corta) = 10 PL (pseudopalabra larga) = 8

7. ESTRUCTURAS GRAMATICALES

				R
1	A	0	<input checked="" type="checkbox"/>	<input checked="" type="checkbox"/>
2	A	0	<input checked="" type="checkbox"/>	<input checked="" type="checkbox"/>
3	CF	0	<input checked="" type="checkbox"/>	<input checked="" type="checkbox"/>
4	P	0	<input checked="" type="checkbox"/>	<input checked="" type="checkbox"/>
5	CF	0	<input checked="" type="checkbox"/>	<input checked="" type="checkbox"/>
6	CF	0	<input checked="" type="checkbox"/>	<input checked="" type="checkbox"/>
7	P	0	<input checked="" type="checkbox"/>	<input checked="" type="checkbox"/>
8	P	<input checked="" type="checkbox"/> 1	<input checked="" type="checkbox"/>	<input checked="" type="checkbox"/>
9	CF	0	<input checked="" type="checkbox"/>	<input checked="" type="checkbox"/>
10	P	0	<input checked="" type="checkbox"/>	<input checked="" type="checkbox"/>
11	P	0	<input checked="" type="checkbox"/>	<input checked="" type="checkbox"/>
12	A	0	<input checked="" type="checkbox"/>	<input checked="" type="checkbox"/>
13	A	0	<input checked="" type="checkbox"/>	<input checked="" type="checkbox"/>
14	CF	0	<input checked="" type="checkbox"/>	<input checked="" type="checkbox"/>
15	A	<input checked="" type="checkbox"/> 1	<input checked="" type="checkbox"/>	<input checked="" type="checkbox"/>
16	A	<input checked="" type="checkbox"/> 1	<input checked="" type="checkbox"/>	<input checked="" type="checkbox"/>

Puntuación total: 13
 Activas=
 Pasivas=
 Complem. focalizado=

8. SIGNOS DE PUNTUACIÓN

				R
1	(.)	0	1	<input checked="" type="checkbox"/>
2	(.)	0	1	<input checked="" type="checkbox"/>
3	(!)	0	1	<input type="checkbox"/>
4	(!)	0	1	<input type="checkbox"/>
5	(.)	0	1	<input type="checkbox"/>
6	(?)	0	1	<input type="checkbox"/>
7	(.)	0	1	<input type="checkbox"/>
8	(?)	0	1	<input type="checkbox"/>
9	(.)	0	1	<input type="checkbox"/>
10	(?)	0	1	<input checked="" type="checkbox"/>

Puntuación total: 3
 comas= 1
 puntos= 1
 interrogaciones= 1
 exclamaciones= 0

9. COMPRENSIÓN DE ORACIONES

				R
1	0	<input checked="" type="checkbox"/>		
2	0	<input checked="" type="checkbox"/>		
3	0	<input checked="" type="checkbox"/>		
4	<input checked="" type="checkbox"/> 1		Disajo 4 mentars	
5	<input checked="" type="checkbox"/> 1		Disajo un vet e un vet de ande	
6	0	<input checked="" type="checkbox"/>		
7	<input checked="" type="checkbox"/> 1		Un gerra en vet de un sombrero	
8	0	<input checked="" type="checkbox"/>		
9	0	<input checked="" type="checkbox"/>		
10	<input checked="" type="checkbox"/> 1			
11	0	<input checked="" type="checkbox"/>		
12	0	<input checked="" type="checkbox"/>		

Puntuación total: 8

10. COMPRENSIÓN DE TEXTOS

				R
1	NL	0	<input checked="" type="checkbox"/>	<input checked="" type="checkbox"/> A Alciné
2	NI	<input checked="" type="checkbox"/> 1	<input checked="" type="checkbox"/>	<input checked="" type="checkbox"/> Para su hijo
3	NI	0	<input checked="" type="checkbox"/>	<input checked="" type="checkbox"/> quería ver a los pequeños
4	NL	0	<input checked="" type="checkbox"/>	<input checked="" type="checkbox"/> a ver la tele con sus padres
5	NL	0	<input checked="" type="checkbox"/>	<input checked="" type="checkbox"/> que fuera la lista
6	NI	0	<input checked="" type="checkbox"/>	<input checked="" type="checkbox"/> el gato tirando la tarta
7	NI	0	<input checked="" type="checkbox"/>	<input checked="" type="checkbox"/> porque el gato tiró la tarta
8	NL	0	<input checked="" type="checkbox"/>	<input checked="" type="checkbox"/> una tarta grande.
9	EL	<input checked="" type="checkbox"/> 1	<input checked="" type="checkbox"/>	<input checked="" type="checkbox"/> Sur de España
10	EI	<input checked="" type="checkbox"/> 1	<input checked="" type="checkbox"/>	<input checked="" type="checkbox"/> velozes
11	EL	<input checked="" type="checkbox"/> 1	<input checked="" type="checkbox"/>	<input checked="" type="checkbox"/> come miel
12	EI	0	<input checked="" type="checkbox"/>	<input checked="" type="checkbox"/> porque está todo el día durmiendo
13	EL	0	<input checked="" type="checkbox"/>	<input checked="" type="checkbox"/> en el río
14	EI	<input checked="" type="checkbox"/> 1	<input checked="" type="checkbox"/>	<input checked="" type="checkbox"/> largas raíces y muchos hojas
15	EL	0	<input checked="" type="checkbox"/>	<input checked="" type="checkbox"/> para hacer baiders en vacaciones
16	EI	0	<input checked="" type="checkbox"/>	<input checked="" type="checkbox"/> muy largas

Puntuación total: 11
 Narrativos (N) = Expositivos (E) = Literales (L) = Inferenciales (I) =

4. Dibuja un árbol con tres manzanas.

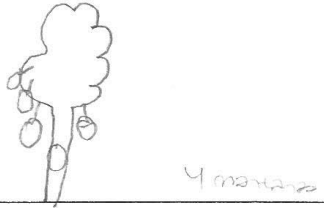

5. Dibuja dos nubes y un sol.



Nubes y un sol
de nubes y
un sol de 2

6. Dibuja un cuadrado dentro de un redondel.

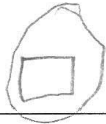

7. Dibújale un sombrero al payaso.



Quita el
lugar de
sombrero

8. Tacha la nariz del perro.

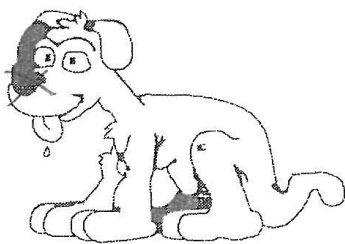

9. Dibújale un bigote al ratón.

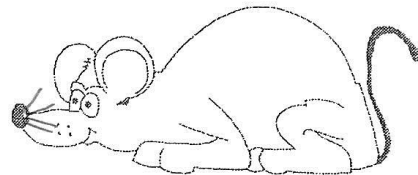

Anexo 11:

Adaptación caso discapacidad motórica



VALORACIÓN Y ESTRATEGIAS



Grupo 2

Betancor Santana, Sabrina S.
Hernández Tosco, Sara.
Marrero Morales, Rosalba.
Pérez Orive, Beatriz.

ÍNDICE

1. Contexto familiar.....	Pág. 3
2. Necesidades y capacidades.....	Pág. 4
3. Explicación del ámbito elegido.....	Pág. 6
4. Respuesta educativa desde el centro.....	Pág. 7
5. Respuesta educativa desde el aula.....	Pág.26



CONTEXTO SOCIO-FAMILIAR

Tipo de discapacidad.

Samuel tiene seis años, comienza este curso en primaria, tiene una parálisis cerebral de grado medio-severo, con mayor afectación del hemicuerpo derecho por lo que se dificulta la función de los miembros inferiores y superiores de ese lado.

Además sus miembros inferiores presentan una espasticidad extensora con influencia de determinados reflejos primitivos que dificultan la marcha, es decir, que sus piernas están rígidas y tienen tendencia a estirarse y encogerse, por lo cual, sus movimientos se caracterizan por ser lentos, involuntarios y descoordinados.

También tiene un retraso en el lenguaje, aunque se comunica con gestos y algunas palabras o frases cortas, es un gran observador y le gusta escuchar, sobre todo música.

A pesar de todo esto su CI es normal, igual que el de sus compañeros.

Nivel de autonomía.

Al tener que desplazarse en silla de ruedas por sus problemas de espasticidad e hipotonía, pierde su autonomía.

Además tiene problemas en la deglución y masticación, por lo que también necesita ayuda para comer.

Es un niño que no se viste solo, pero sí controla sus esfínteres.

Familia.

Su familia lo sobreprotege en exceso, lo cual dificulta mucho la intervención educativa.

A pesar de esto la familia colabora y sigue las pautas de la tutora para reforzar los objetivos que se pretenden alcanzar en el aula.

NECESIDADES Y CAPACIDADES

AREAS	NECESIDADES	CAPACIDADES
ÁMBITO COGNITIVO	<ul style="list-style-type: none"> .- Retraso en el lenguaje, (sobre todo en el nivel pragmático) .- No realiza correctamente el cierre gramatical .- No se expresa verbalmente bien ante una lámina .- Presenta dificultades articulatorias .- Dificultades fonológicas .- A veces omite la sílaba inicial .- Sustituye el fonema /k/, /b/ por /t/ o /p/ .- No asimila los prerrequisitos de la lectoescritura .- Como cualquier alumno de su edad le cuesta asimilarlos concepto espacio-temporales básicos de forma interiorizada y generalizable. 	<ul style="list-style-type: none"> .- CI normal .- Muestra conductas de escucha .- Responde con monosílabos .- Repite hasta 3 de 7 elementos de repetición de palabras .- Emplea frases de hasta dos elementos .- Asocia palabras o frases a ilustraciones .- Comprende cuentos .- Comprende pequeños textos orales .- Buen nivel de vocabulario comprensivo .- Emite frases cortas y sencillas con ayuda .- Nivel curricular equivalente al resto .- Reconoce del 0 al 10 .- Hace seriaciones ascendentes .- Hace seriaciones descendentes .- Agrupa y clasifica objetos según su forma .- Agrupa y clasifica objetos según su tamaño .- Agrupa y clasifica objetos según su color .- Es consciente de sus limitaciones
ÁMBITO AFECTIVO	<ul style="list-style-type: none"> .- Inestabilidad emocional .- Alto grado de frustración .- Se muestra miedoso y receloso ante lo desconocido .- Baja autoestima .- Presenta ratos de aislamiento 	<ul style="list-style-type: none"> .- Se siente aceptado por el grupo .- Se motiva con las tareas, sobre todo si son referidas al lenguaje .- Es un gran observador .- Muestra conductas de escucha, sobre todo en música .- Le gusta escuchar cuentos .- Le gusta colorear ilustraciones .- Le gusta ordenar historietas .- Es un niño curioso
ÁMBITO MOTÓRICO	<ul style="list-style-type: none"> .- Parálisis cerebral de grado medio-severo .- Mano derecha no funcional .- Se desplaza en silla de ruedas .- Es dependiente .- Tiene dificultades en la marcha .- Tiene hipotonía en el tronco .- Dificultad en la orientación espacial .- Lentitud en los movimientos .- Dificultad en las habilidades y tareas grafomotrices 	<ul style="list-style-type: none"> .- Hace trazos verticales .- Hace trazos horizontales .- Hace círculos .- Controla sus esfínteres

	<ul style="list-style-type: none"> .- Le cuesta asimilar conceptos espacio-temporales .- No puede participar en ciertas actividades .- No explora su propio cuerpo .- No explora los objetos de su entorno .- Presenta dificultad en la función del miembro superior e inferior derecho .- Falta de desarrollo en las reacciones de equilibración .- Necesita ayuda para comer .- Alteraciones en la deglución y en la masticación .- No se viste solo 	
<p style="text-align: center;">ÁMBITO SOCIAL</p>	<ul style="list-style-type: none"> .-Tiene dificultades para compartir juguetes .- Le cuesta intercambiar información por iniciativa propia .- Sus dificultades le impiden jugar con sus compañeros .- Presenta ratos de aislamiento .- Mantiene las distancias con los desconocidos .- Necesita refuerzos sociales con frecuencia .- No tiene interés en la comunicación oral .- No utiliza el juego para relacionarse con sus compañeros 	<ul style="list-style-type: none"> .- Dirige la mirada al interlocutor durante un corto periodo de tiempo .- Se relaciona bien con sus compañeros .- Imita la comunicación de los demás .- Se comunica con gestos y conductas no verbales .- En proceso de adquisición de las funciones comunicativas (preguntar, responder, describir, dar información...) .- En proceso de adquisición de habilidades conversacionales .- Expresa intenciones comunicativas con lenguaje oral-gestual (pipi, no quiero...)



EXPLICACIÓN DEL ÁMBITO ELEGIDO

El desarrollo motor se refiere a los cambios producidos en la conducta motora, que reflejan la interacción del organismo humano con el medio. Tiene una gran influencia en el desarrollo general del niño, sobre todo en el periodo inicial de su vida. Además, hacia los seis años, el niño intenta mostrar sus habilidades. Se podría decir que en este punto, el proceso de adquisición o formación de las habilidades motrices básicas se vería limitado.

Samuel tiene una parálisis cerebral, que le afecta al movimiento, lo que le genera una discapacidad motora que le dificulta participar en actividades propias de la vida cotidiana y manipular objetos o acceder a diferentes espacios, lugares, actividades que realizan el resto de compañeros, etc.

Por lo tanto, debido a su temprana edad, consideramos primordial empezar a trabajar el ámbito motórico con el fin de mejorar algunas de sus habilidades, ya que el resto de ámbitos no está tan deteriorados como éste.

Debido a que consideramos al niño como una unidad y no podemos trabajar los ámbitos de forma aislada, al trabajar sus deficiencias motoras se mejorará su motricidad gruesa y fina, consiguiendo mayor autonomía y corrigiendo así en el ámbito cognitivo la escritura. También en el ámbito afectivo podrá ser más independiente, ya que conseguirá más autonomía, aumentando su autoestima y seguridad y disminuyendo sus miedos y frustraciones, ya que esto hará que Samuel mejore las relaciones con sus iguales.

Es por todo esto, que nos reiteramos en la idea de empezar a trabajar el ámbito motórico, que en el caso de Samuel es el más afectado.

RESPUESTA EDUCATIVA DESDE EL CENTRO

ORGANIZACIÓN DE LA RESPUESTA EDUCATIVA

Cuando en un centro se escolariza a un alumno con discapacidad motora, se han de considerar además de todos los aspectos generales que se considerarían con cualquier otro tipo de niños, el dar respuesta a las Necesidades Educativas Especiales que pueda presentar, derivadas de condiciones personales de discapacidad motora y/o también de condiciones de desajustes del contexto escolar, social o familiar. Los cambios que se pueden y deben realizarse en los centros deben ajustarse en los distintos niveles de concreción curricular en el centro, en el aula y a nivel individual. En esta práctica nos centraremos en dar respuesta a niños con discapacidad motórica a nivel de centro y en dar respuesta a las necesidades de Samuel a nivel de aula.

ADAPTACIONES A NIVEL DE CENTRO.

Como cita el Art.6 del Decreto 104/2010 de 29 de julio sobre Atención a la Diversidad para la escolarización del alumnado con necesidades educativas especiales se debe adaptar al centro para intentar dar respuesta a:

- ¿Cómo son los accesos? ¿Es necesario colocar rampas, ascensores, adaptar los baños, las puertas, colocar pasamanos en pasillos y escaleras?
- ¿Cómo organizar mejor los servicios del centro para evitar a los niños largos desplazamientos?
- ¿Cómo coordinar la labor de los profesionales para impedir que haya interferencias en las actividades de los niños?
- ¿Es necesario organizar un servicio de recursos, con personal encargado de realización o de adaptación de materiales, un taller de adaptaciones quizá?
- De las aulas del centro, ¿cuál es la de más fácil acceso?

ADAPTACIONES DE LOS ELEMENTOS DE ACCESO.

Un buen ajuste en las modalidades de acceso de la información y a los diferentes servicios, evitará en muchos casos que el alumno precise de adaptaciones más significativas. Destacamos que es necesario hacer accesible a todo el centro educativo, no sólo a las instalaciones de la planta baja.

1. ADAPTACIONES EN LA ORGANIZACIÓN Y DISTRIBUCIÓN DE ESPACIOS:

- **BARRERAS EN LA EDIFICACIÓN:** Son las trabas o impedimentos que nos encontramos en el interior de los edificios: escaleras, peldaños, pasillos, puertas estrechas, ascensores reducidos, aseos muy pequeños, etc. Debemos de:
 - ✓ Prever espacios más amplios que faciliten las maniobras con una silla de ruedas.
 - ✓ Ampliar la anchura de las puertas.
 - ✓ Sustituir los escalones de acceso por rampas con la pendiente adecuada.
 - ✓ Colocar pasamanos en ambos lados de la escalera y pasillos
 - ✓ Instalar de ascensores.



- **BARRERAS EN EL TRANSPORTE:** Son las dificultades para el uso del transporte convencional y del privado. El transporte deberá de disponer de:
 - ✓ Asideros en el interior del coche
 - ✓ Reposabrazos posterior abatible para ayudar a “calzar” a la persona
 - ✓ Asientos delanteros desplazables para que aumente el espacio de entrada.



- **ADAPTACIONES EN EL CUARTO DE BAÑO:** Es imprescindible disponer en el centro, de al menos un aseo adaptado. El cuarto de baño deberá estar dispuesto de la siguiente manera:
 - ✓ El inodoro deberá estar centrado de forma que permita el trasvase desde una silla de ruedas por ambos lados.
 - ✓ La altura del wc será similar a la estándar de las sillas de ruedas.
 - ✓ Ubicación de barras de sujeción o bandas cercanas, a ser posible abatibles.
 - ✓ La altura del lavabo debe permitir su acceso desde una silla de ruedas, lo mejor sería que el lavabo no tuviera pedestal y les tuvieran colocados a diferentes alturas.
 - ✓ La ubicación de los espejos debe ser baja, guardando relación con la postura de sedestación.
 - ✓ El aseo debe ser espacioso, que permita giros y trasvases de la silla de ruedas.
 - ✓ Disponer de una mesa - camilla para cambios de ropa o pañal.



2. ORGANIZACIÓN DE LOS ELEMENTOS PERSONALES: LOS PROFESIONALES.

Surge el “Equipo de trabajo” como elemento organizativo y de fundamental importancia para la toma de decisiones en relación a los alumnos con necesidades educativas especiales. De su colaboración, coordinación y puesta en común cada uno desde su ámbito de actuación, dependerá que la respuesta escolar que organice el centro siga los principios de complementación y equilibrio.

Se requiere un modelo organizativo con unas características especiales:

- ✓ Flexible y abierto, que permita crear espacios y momentos de reunión y coordinación sin que los grupos de alumnos interrumpen su proceso.
- ✓ Con definición clara de sus funciones, cada uno desde su ámbito de actuación pero con un mismo objetivo.
- ✓ Coordinación interprofesional, que enriquece el análisis y la toma de decisiones.
- ✓ Con motivación y entusiasmo hacia las numerosas modificaciones, adaptaciones, innovaciones que diariamente van a tener que desarrollar.
- ✓ Preparación y formación específica en temas relacionados con la comunicación, ayudas técnicas, incorporación de las TIC en el currículo, etc.

- **PROFESOR TUTOR:** Su función será la de:

- ✓ Llevar a cabo la programación anual para el alumno propiciando la participación y colaboración con el resto de sus compañeros.
- ✓ Determinar el tiempo del alumno buscando el equilibrio entre los momentos de trabajo individual y los de trabajo en grupo.
- ✓ Determinar los agrupamientos que mejor favorecen el estilo de aprendizaje de cada alumno.
- ✓ Guiar el proceso de aprendizaje del alumno.
- ✓ Aportar conocimientos, procedimientos, hábitos y actitudes como al resto de sus alumnos.
- ✓ Crear situaciones programadas de interacción (física, comunicativa, de juegos) entre profesor – alumno y entre alumno – compañeros.

- **E.O.E.P. EQUIPO DE ORIENTACIÓN EDUCATIVO Y PSICOPEDAGÓGICO:**

Como Servicio de apoyo y orientación externo realiza funciones de Orientación y Apoyo educativo. Este equipo se encargará de:

- ✓ Asesorar y colaborar en la planificación y organización de aspectos generales o puntuales en el PEC y en el PC.
- ✓ Asesorar y participar en cuestiones de Adaptaciones curriculares, intervención psicopedagógica especializada, refuerzos o apoyos necesarios, criterios de evaluación y promoción de alumnos, etc.
- ✓ Colaborar en la detección de necesidades educativas especiales, dificultades de enseñanza- aprendizaje, etc., atendiendo a las demandas de evaluación psicopedagógica individual de los alumnos.
- ✓ Elaborar, adaptar y distribuir/ divulgar materiales e instrumentos de apoyo.

- **E.O.E.P. EQUIPO DE ORIENTACIÓN EDUCATIVO Y PSICOPEDAGÓGICO ESPECÍFICO DEFICIENCIAS MOTORAS.**

Como Servicio de apoyo y orientación externo, en colaboración con el EOEP de sector, realizara funciones de Orientación y Apoyo especializado, bajo un planteamiento de complementariedad y subsidiariedad de sus acciones. Se encargara de:

- ✓ Intervenir en la evaluación de aquellos casos que presentan mayor complejidad, por las grandes dificultades manipulativas o en comunicación.
- ✓ Realizar el seguimiento de los alumnos con mayor afectación

- ✓ Asesorar en el establecimiento de adaptaciones curriculares.
- ✓ Orientar, elaborar y adaptar la incorporación de ayudas técnicas y de su uso en el aula, realizando un posterior seguimiento
- ✓ Colaborar en la planificación y organización regional de recursos personales y materiales.

- **PROFESOR ESPECIALISTA EN NEAE.** Colaborará con el tutor en:

- ✓ El establecimiento de estrategias de ayuda
- ✓ En el desarrollo de métodos y técnicas concretas
- ✓ En la planificación de las adaptaciones curriculares o programas.
- ✓ En la selección, elaboración y adaptación de materiales didácticos.
- ✓ En determinar la modalidad y tipo de apoyo que va a recibir el niño en función de la necesidad de adquirir fundamentalmente hábitos y destrezas o también prerrequisitos y contenidos.
- ✓ En realizar el apoyo escolar tanto de forma individual como grupal más oportuno en cada momento.

- **LOGOPEDA.** Se encargará de:

- ✓ Tratamientos específicos para la recuperación de los trastornos o alteraciones del lenguaje.
- ✓ En coordinación con el tutor y apoyo establecer, favorecer, facilitar y potenciar la comunicación tanto de forma individual como colectivamente.
- ✓ Introducción en los SAAC (Sistemas alternativos y aumentativos de comunicación)
- ✓ Incentivar y favorecer la funcionalidad en la comunicación.



- **FISIOTERAPEUTA.** Su labor será la de:

- ✓ Realizar intervenciones directas de apoyo al alumnado con necesidades educativas especiales asociadas a déficit motor específico. Recuperación y rehabilitación física de los alumnos, informando al profesor de los aspectos más favorecedores para el desarrollo de las actividades en el aula.
- ✓ Llevar a cabo el seguimiento y valoración de los tratamientos realizados.
- ✓ Colaborar en la identificación de las N.E.E en el ámbito motor.
- ✓ Elaborar instrumentos de observación, análisis y registro de datos.

- ✓ Realizar la evaluación de aquellos alumnos susceptibles de tratamiento, sobre su desarrollo motor y forma de acceder al currículum.
- ✓ Colaborar con el profesor - tutor en la toma de decisiones sobre adaptaciones curriculares individualizadas, aportando sus conocimientos específicos. Colaborar en la adaptación de materiales así como la enseñanza de su manejo a los alumnos.

- **AUXILIAR EDUCATIVO.** Su labor será la de:

- ✓ Atención en la ruta escolar
- ✓ Atención en los traslados, la limpieza y el aseo, así como atención en el comedor.
- ✓ Colaborar en los cambios de aulas o servicios de los escolares
- ✓ Colaborar con el tutor en la vigilancia de los recreos.
- ✓ Participar en la programación y ejecución del ocio y tiempo libre.

3.- ELEMENTOS MATERIALES Y SU ORGANIZACIÓN.

- **FACILITADORES DE LA MOVILIDAD Y EL DESPLAZAMIENTO, por el centro, dependencias y servicios.** Nuestro centro deberá de:

- ✓ Disponer de barandas y pasamanos por pasillos, escaleras y aulas.
- ✓ Fijar puntos de sujeción o agarraderos.
- ✓ Modificar la altura de las pizarras, espejos, perchas armarios.
- ✓ Los estantes y armarios de la biblioteca deberán de estar a una altura baja.
- ✓ Disponer de sillas de ruedas, andadores, alguna rampa portátil, etc.
- ✓ Formar al personal por si el niño utiliza prótesis ya que es conveniente que aprendamos a ponerlas, quitarlas y revisarlas.
- ✓ Facilitar el acceso a su pupitre al alumno, que pueda salir a la pizarra y moverse por la clase; así como cuidar la accesibilidad de los materiales de trabajo.
- ✓ Disponer el mobiliario de manera que permita la movilidad y el desplazamiento por todo el centro del alumnado.
- ✓ Uso de sillas de ruedas, muletas o bastones, andadores, gateadores, arrastradores, triciclos, aparatos ortopédicos, etc.



• **FACILITADORES DEL CONTROL POSTURAL. EL MOBILIARIO.** Las adaptaciones de mobiliario deben obedecer a las necesidades de cada alumno en particular. Debemos de disponer de:

- ✓ Mesas con entalladura, de altura e inclinación regulables a las distintas necesidades y ayudar a sostener mejor el tronco.
- ✓ Tableros amplios (60/90 cm.) con reborde con posibilidad de acoplarle un mantel antideslizante, graduable en inclinación
- ✓ Sillas adaptadas, asientos pélvicos o asientos termoplástico; con buen apoyo dorsal y de pies así como guidores de cadera y cinchas de sujeción si es preciso.
- ✓ Planos inclinados o bipedestadores como alternancia a la postura de sentado.
- ✓ Gateadores y asientos de rinconera para poder participar de las actividades en situación de suelo.
- ✓ Colchonetas y cuñas posturales.

• **FACILITADORES DE LA MANIPULACIÓN.** El centro deberá de:

- ✓ Preferentemente contar con la posibilidad de cambiar la grifería de los aseos por monomandos.
- ✓ Disponer de platos y vasos adaptados así como cubiertos para diestros y zurdos en el comedor.
- ✓ Sustituir los pomos redondos de las puertas por palancas.
- ✓ Disponer de ayudas técnicas a la señalización en los espacios comunes del centro: señalizador de reloj, cabezal- licornio, tablero etran, indicador luminoso, etc.



• **FACILITADORES DE LA COMUNICACIÓN.** Utilización de ayudas técnicas a la comunicación oral y escrita a medida que se avanza en los contenidos escolares. También recurrir a materiales específicos de comunicación. Debemos de:

- ✓ Señalizar los entornos con el SAAC adecuado, incluyendo no solo la denominación sino comentarios de interacción en los mismos.
- ✓ Utilizar paneles del SAAC en los entornos más usuales: comedor, sala de fisioterapia, rincón de juegos en el patio.
- ✓ Ordenador e impresora con teclados adaptados o normales, emuladores de teclado, emuladores de ratón.
- ✓ Utilización de una carcasa de teclado para disminuir los errores de teclas no deseadas y la reiteración de un mismo carácter.
- ✓ Utilización de conmutadores o pulsadores como modo de acceso al ordenador
- ✓ Software específico de comunicación.: Broadmarker, Speakingdynamically , Hola amigo, Plaphoons, Sigla, Etsedi, Escribir con símbolos 2000, comunicate in print, etc.
- ✓ Comunicadores portátiles con préstamo de voz o salida en formato papel.
- ✓ Materiales de SAAC: SPC. Bliss, Minspeak, Rebus.

El uso del ordenador y de internet está abriendo grandes puertas a las personas con movilidad reducida, ya que acerca la información y sobre todo permite adecuar los canales de emisión de información por parte del usuario, mediante numerosos periféricos de acceso al ordenador de múltiples forma y funciones. Igualmente posibilita el control del entorno y las comunicaciones.

• MATERIALES ESPECÍFICOS DE FISIOTERAPIA

Se trata del material específico que los profesionales de la fisioterapia consideran necesario y de utilidad para: rehabilitación de la marcha, control postural, control de equilibración y bipedestación, funcionalidad manipulativa, etc.: Colchonetas, rodillos, cuñas, bipedestadores, balones, sacos de arena, camilla, etc.



ADAPTACIONES DE LOS ELEMENTOS CURRICULARES BÁSICOS.

1.- ADAPTACIONES EN LA EVALUACIÓN

En la evaluación del proceso de aprendizaje siempre que sea posible se utilizará la forma normalizada, y por supuesto el tiempo debe ser flexible y adaptado a las características de cada persona por ello debemos de:

- Adecuar los criterios de evaluación y de promoción en el PC

- Evaluación y análisis del contexto; revisando fundamentalmente la provisión de materiales, la organización de servicios y tiempos así como de espacios de uso común.
- Consensuar modelos de recogida y devolución de información, de documentos de evaluación, etc.
- Determinar procedimientos de actuación adaptados a situaciones específicas.

2.- ADAPTACIONES METODOLÓGICAS Y DE LAS ACTIVIDADES

Antes de modificar los objetivos y contenidos se deben realizar los ajustes necesarios en el **cómo** y **cuándo** enseñar a un alumno con mayores dificultades que el resto para seguir el proceso de enseñanza aprendizaje. El docente deberá de:

- Aplicar estrategias, donde se fijen criterios para que alumnos con discapacidad motórica puedan seguir el ritmo de la clase como el resto de sus compañeros.
- Ser flexible en el tiempo de respuesta de las actividades propuestas en clase.
- Preparar del material a utilizar.
- Aceptar y acomodar las adaptaciones de acceso necesarias que utilice cada alumno.
- Utilizar agrupamientos flexibles que posibiliten la diferencia de ritmos de ejecución y la cooperación entre los alumnos. Incorporar a compañeros mediadores.
- No exigir mucha precisión en las tareas escolares: coloreado, recorte preciso, etc.
- Hacerles encargados de una tarea en la que sean competentes.
- Introducir técnicas o estrategias apropiadas a cada niño, que favorezcan la experiencia directa, la reflexión y le expresión.
- Prestar el tipo de “ayuda” (consignas verbales, modelado, moldeado, planificación, secuenciación paso a paso de la tarea, etc.) que resulta más eficaz para que el alumno resuelva una actividad o situación.
- Preparar actividades individualizadas adaptadas a las capacidades del alumno en cuestión.

Las adaptaciones en las actividades consistirá fundamentalmente en:

- Respuestas y explicaciones verbales, preguntas de si/no.
- Exploración y selección visual, señalización manual mediante menús de respuesta gráficos.
- Seleccionar la respuesta correcta de entre un menú verbal o gráfico, realizando pequeños trazos o tachones
- Unir columnas con flechas o líneas
- Menús de respuestas de Verdadero / Falso
- Escribir la palabra que falta, rodear una letra o palabra, etc.
- Textos cortos.
- Codificar las preguntas cuando se conteste a través del ordenador o máquina de escribir, para evitar que copie el enunciado.
- Utilizar material manipulable grueso: letras y números móviles imantados, material con pivotes para agarrar, agrupar o mover
- Las operaciones matemáticas dispondrán de un menú de números bajo la operación donde el niño va tachando la respuesta correcta por código de color.
- Aumento de tamaño y mayor separación entre letras y palabras.
- Primar las actividades que utilicen más de una vía de entrada de información: visual y auditiva.

- Considerar actividades que contemplen respuestas alternativas a la oral o gráfica: dramática, pictórica, mímica, etc.

3.- ADAPTACIONES EN OBJETIVOS Y CONTENIDOS

No debemos realizar adaptaciones curriculares de objetivos y contenidos sin antes haber agotado otras opciones menos significativas, ya sea en los elementos de acceso al curriculum como en las actividades o en la metodología. Para ello debemos de:

- Modificar la temporalización para la consecución de los mismos
- Modificar la secuencia de los contenidos
- Seleccionar y priorizar objetivos y contenidos que estén al alcance de sus posibilidades.
- Hacer hincapié en los relacionados con la funcionalidad lectoescritora y con las actitudes y sociabilidad.
- Introducir contenidos nuevos, sobre todo los relacionados con la consecución del mayor grado de autonomía posible y de los SAAC.
- Eliminación de contenidos cuando haya imposibilidad manifiesta de su adquisición y aprendizaje y adaptación en aquellas áreas que dependen de la movilidad y manipulación: Educación Física, Expresión artística.

4.- ADAPTACIÓN DE LOS ELEMENTOS CURRICULARES BÁSICOS

COMPETENCIAS BÁSICAS	
Sin Adaptación	Con Adaptación
<p>A. Competencia en comunicación lingüística. Esta competencia se refiere a la utilización del lenguaje como instrumento de comunicación oral y escrita, de representación e interpretación y comprensión de la realidad, de construcción y transmisión del conocimiento y de organización y autorregulación del pensamiento, las emociones y la conducta. También incluye la habilidad de expresar e interpretar conceptos, pensamientos, sentimientos, hechos y opiniones de forma oral y escrita, así como la de comunicarse de forma apropiada en una amplia variedad de situaciones al menos en una lengua extranjera al finalizar la educación básica.</p>	<p>A. Competencia en comunicación lingüística. Esta competencia pretende iniciar la consecución por parte del niño de una comunicación lo más autónoma posible, así como una comprensión del mundo que le rodea y de la transmisión de sus pensamientos y emociones de forma oral o por medio de recursos informáticos. También incluye la comprensión y transmisión de conceptos básicos de forma oral en al menos una lengua extranjera al finalizar la educación básica.</p>
<p>B. Competencia matemática. Mediante esta competencia se adquiere la habilidad para la utilización de los números y sus operaciones básicas, así como de los símbolos y las formas de expresión y razonamiento matemático en situaciones cotidianas, de modo que se seleccionen las técnicas adecuadas para</p>	<p>B. Competencia matemática. A través de esta competencia se adquiere la habilidad para la utilización de los números y sus operaciones básicas y relacionarlas con determinadas situaciones cotidianas, aplicando las matemáticas a diferentes contextos.</p>

<p>calcular, resolver problemas, interpretar la información y aplicar los elementos matemáticos a la mayor variedad posible de contextos.</p>	
<p>C. Competencia en el conocimiento y en la interacción con el mundo físico. La adquisición de esta competencia permite interactuar con el mundo físico, tanto en sus aspectos naturales como en los generados por la acción humana, para comprender sucesos, predecir consecuencias y mejorar las condiciones de vida propia, de las demás personas y del resto de los seres vivos. Esto implica la conservación y mejora del patrimonio natural, el uso responsable de los recursos, el cuidado del medio ambiente, el consumo racional y la protección de la salud individual y colectiva.</p>	<p>C. Competencia en el conocimiento y en la interacción con el mundo físico. Al adquirir esta competencia se conseguirá una mayor interacción con el mundo físico, comprendiendo determinados sucesos y mejorando las condiciones de vida, a través del uso responsable de recursos y de la protección de la salud individual.</p>
<p>D. Tratamiento de la información y competencia digital. El dominio de esta competencia supone el ejercicio de una serie de destrezas y habilidades que incluyen la obtención crítica de información utilizando distintas estrategias y soportes, su transformación en conocimiento y la adecuada transmisión mediante un conjunto de recursos que van desde técnicas y lenguajes determinados hasta las posibilidades ofrecidas por las tecnologías de la información y la comunicación. La competencia comporta asimismo hacer uso habitual de los recursos tecnológicos disponibles para resolver problemas reales de modo eficaz.</p>	<p>D. Tratamiento de la información y competencia digital. La competencia comporta hacer un uso habitual de los recursos tecnológicos disponibles para resolver problemas reales de modo eficaz. Asimismo es importante comprender cómo la tecnología como ha contribuido al progreso de la sociedad.</p>
<p>E. Competencia social y ciudadana. Esta competencia proporciona las destrezas necesarias para comprender la realidad social del mundo, adiestrarse en el análisis del pasado histórico y de los problemas actuales, preparándose así para la convivencia en una sociedad plural y contribuir a su mejora. Esto implica formar a las personas para la asunción y la práctica de una ciudadanía democrática por medio del diálogo, el respeto y la participación social, responsabilizándose de las decisiones adoptadas.</p>	<p>E. Competencia social y ciudadana. Esta competencia proporciona las destrezas necesarias para establecer relaciones en los medios en los que se desenvuelve de forma inmediata el discente, preparándose así para la convivencia en una sociedad plural, desarrollando valores de respeto, tolerancia, etc.</p>
<p>F. Competencia cultural y artística. A través de esta competencia el alumnado podrá apreciar, comprender y valorar de manera crítica la variada gama de manifestaciones culturales y artísticas, familiarizándose con estas mediante su disfrute y su contribución para conservar y mejorar el patrimonio cultural y artístico. Supone el dominio de las destrezas necesarias para la expresión de ideas, experiencias o sentimientos de forma creativa.</p>	<p>F. Competencia cultural y artística. A través de esta competencia el alumnado podrá apreciar, comprender y valorar de manera crítica la variada gama de manifestaciones culturales y artísticas. También supone la utilización de destrezas para la expresión de ideas o sentimientos de forma creativa.</p>

<p>G. Competencia para aprender a aprender. Implica esta competencia el inicio en el aprendizaje y la posibilidad de continuarlo de manera autónoma, tomando conciencia de las propias capacidades intelectuales, de las estrategias adecuadas para desarrollarlas y del propio proceso de aprendizaje. Son cruciales para adquirir tal competencia la motivación, la confianza del alumnado en sí mismo, la autoevaluación, la cooperación, etc.</p>	<p>G. Competencia para aprender a aprender. Implica esta competencia el inicio en el aprendizaje tomando conciencia de las propias capacidades intelectuales, de las estrategias adecuadas para desarrollarlas y del propio proceso de aprendizaje. Son cruciales para adquirir tal competencia la motivación, la confianza del alumnado en sí mismo, la autoevaluación, la cooperación, etc.</p>
<p>H. Autonomía e iniciativa personal. Con esta competencia se pretende, por una parte, que el alumnado tome decisiones con criterio y desarrolle la opción elegida asumiendo las consecuencias, adquiera habilidades personales como la autonomía, creatividad, autoestima, autocrítica, iniciativa, el control emocional..., de modo que pueda afrontar la adopción de soluciones distintas ante nuevos contextos. Por otra, se trata de que alcance la facultad de aprender de los errores.</p>	<p>H. Autonomía e iniciativa personal. Con esta competencia se pretende, por una parte, que el alumnado tome decisiones con criterio y desarrolle la opción elegida asumiendo las consecuencias, con o sin ayuda, según sea o no necesario, de modo que pueda afrontar la adopción de soluciones distintas ante nuevos contextos. Por otra, se trata de que alcance la facultad de aprender de los errores.</p>

✚ ADAPTACIÓN DEL CURRÍCULO A NIVEL DE CENTRO

Las áreas de conocimiento que mayor atención requieren en el caso de la discapacidad motriz son la de Educación Física y Educación Artística, ya que es en ellas donde esta discapacidad se hace más visible, convirtiéndose en un obstáculo para el desarrollo de la actividad normal. Por lo tanto a nivel de centro se han adaptado estas dos áreas:

Área de Educación Física	
Objetivos	
Sin adaptación	Con adaptación
<p>1. Conocer, utilizar y valorar su cuerpo y el movimiento como medio de exploración, descubrimiento y disfrute de sus posibilidades motrices, de relación con las demás personas y como recurso para organizar su tiempo.</p> <p>2. Comprender y valorar los efectos que la práctica de actividades físicas, la higiene, la alimentación y los hábitos posturales tienen sobre la salud, manifestando hábitos de actitud responsable hacia su propio cuerpo y el de los demás.</p>	<p>1. Conocer y valorar su cuerpo explorando y disfrutando de las posibilidades motrices que tenga.</p> <p>2. Comprender y valorar los efectos que la higiene y la alimentación tienen sobre la salud.</p>

<p>3. Utilizar sus capacidades físicas, habilidades motrices y el conocimiento del cuerpo para adaptar el movimiento a cada situación motriz.</p> <p>4. Resolver problemas motores en entornos habituales y naturales, seleccionando y aplicando principios y reglas en la práctica de actividades físicas, lúdicas, deportivas y expresivas.</p> <p>5. Regular y dosificar el esfuerzo, llegando a un nivel de auto-exigencia acorde con sus posibilidades y la naturaleza de la tarea motriz.</p> <p>6. Utilizar los recursos expresivos del cuerpo y el movimiento para comunicarse con las demás personas, aplicándolos también a distintas manifestaciones culturales, rítmicas y expresivas, con especial atención a las de Canarias.</p> <p>7. Participar con respeto y tolerancia en distintas actividades físicas, evitando discriminaciones y aceptando las reglas establecidas, resolviendo los conflictos mediante el diálogo y la mediación.</p> <p>8. Conocer, vivenciar y valorar la diversidad de actividades físicas, lúdicas y deportivas como elementos culturales, con especial atención a las manifestaciones motrices de Canarias, mostrando una actitud reflexiva, crítica y responsable desde la perspectiva de participante, espectador y consumidor.</p>	<p>5. Regular y dosificar el esfuerzo, llegando a un nivel de auto-exigencia acorde con sus posibilidades.</p> <p>6. Utilizar recursos gestuales (faciales) para comunicarse con las demás personas, aplicándolos a distintas manifestaciones culturales expresivas, con especial atención a las de Canarias.</p> <p>8. Conocer y valorar la diversidad de actividades físicas, lúdicas y deportivas como elementos culturales, con especial atención a las manifestaciones motrices de Canarias, mostrando una actitud reflexiva y responsable desde la perspectiva de espectador.</p>
Contenidos	
Sin adaptación	Con adaptación

<p>El cuerpo imagen y percepción.</p> <ol style="list-style-type: none"> 1. Posibilidades sensoriales. Exploración y discriminación de las sensaciones. 2. Identificación de las partes del cuerpo en sí mismo y en los demás. 3. Toma de conciencia del propio cuerpo en relación con la tensión, la relajación y la respiración. 4. Experimentación de posturas corporales diferentes. 5. Lateralidad corporal. Experimentación y reconocimiento en sí mismo y con respecto a los objetos del entorno. 6. Exploración de situaciones de equilibrio y desequilibrio. 7. Percepción espacio-temporal. Nociones asociadas a relaciones espaciales (topológicas, sentido, dirección, orientación) y temporales (ritmo, duración, secuencia). 8. Exploración y descubrimiento de la coordinación dinámica general y segmentaria. 9. Adquisición de hábitos básicos de higiene corporal, alimentarios y posturales relacionados con la actividad física y la salud. 10. Identificación de los efectos positivos de la actividad física en el bienestar personal. 11. Respeto a las normas básicas de seguridad y prevención de accidentes en el uso de materiales y espacios en la práctica de actividades físicas. 	<p>El cuerpo imagen y percepción.</p> <ol style="list-style-type: none"> 1. Posibilidades sensoriales. Discriminación de las sensaciones. 2. Iniciación en la identificación de las partes de su propio cuerpo. 3. Iniciación en la realización de ejercicios de relajación y respiración. 7. Iniciación en la comprensión de nociones relacionadas con el sentido, la dirección, la orientación, el ritmo, la duración y la secuencia. 9. Valorar los hábitos básicos de higiene y de alimentación relacionados con la salud. 10. Comprensión de los efectos positivos de la actividad física en el bienestar personal. 11. Conocimiento de las normas básicas de seguridad y prevención de accidentes.
---	--

<p>12. Descubrimiento de sus posibilidades y esfuerzo personal en los juegos.</p> <p>II. El movimiento: habilidad y situación motriz</p> <p>1. Posibilidades del movimiento. Experimentación de diferentes formas de ejecución y control de las habilidades motrices básicas.</p> <p>2. Aplicación de las habilidades motrices básicas a distintas situaciones lúdicas, expresivas y recreativas.</p> <p>3. Resolución de problemas motores sencillos.</p> <p>4. Participación en juegos motores simbólicos y de reglas, con diversas estructuras (individuales, de cooperación, de oposición y de cooperación-oposición).</p> <p>5. Reconocimiento y aceptación de las normas, reglas y roles en el juego motor.</p> <p>6. Realización de juegos infantiles populares y tradicionales de Canarias.</p> <p>7. Adecuación del movimiento a estructuras rítmicas sencillas.</p> <p>8. Conocimiento y práctica de algunas manifestaciones culturales, rítmicas y expresivas de Canarias.</p> <p>9. Descubrimiento, exploración y disfrute de las posibilidades expresivas del cuerpo y del movimiento.</p> <p>10. Exteriorización de emociones y sentimientos a través del cuerpo, el gesto y el movimiento.</p>	<p>12. Descubrimiento de sus posibilidades y esfuerzo personal en su vida cotidiana.</p> <p>II. El movimiento: habilidad y situación motriz</p> <p>4. Conocimiento y comprensión de juegos sencillos y sus reglas.</p> <p>5. Ídem</p> <p>6. Observación y comprensión de juegos infantiles populares y tradicionales de Canarias.</p> <p>8. Conocimiento y valoración de algunas manifestaciones culturales, rítmicas y expresivas de Canarias.</p> <p>10. Exteriorización de emociones y sentimientos a través del gesto a nivel facial.</p>
--	--

<p>11. Desinhibición en el uso de la comunicación corporal en diferentes situaciones expresivas.</p> <p>12. Representación de personajes, objetos y situaciones motrices diversas.</p> <p>13. Realización de actividades lúdicas y recreativas en el medio natural.</p> <p>14. Reconocimiento y respeto de las diferencias en el modo de expresarse a través del cuerpo.</p> <p>15. Reconocimiento y respeto hacia las personas en la realización de las actividades.</p> <p>16. Uso y valoración del juego motor como medio de disfrute y de relación con los demás.</p> <p>17. Disposición favorable a participar en tareas motrices diversas, reconociendo los diferentes niveles de habilidad motriz.</p>	<p>11. Desinhibición en el uso de la comunicación gestual, a nivel facial.</p> <p>14. Ídem</p> <p>15. Ídem</p> <p>16. Valoración y conocimiento del juego motor.</p> <p>17. Actitud favorable a participar en tareas motrices diversas, llegando al máximo rendimiento en función de su capacidad motriz.</p>
---	---

Evaluación

Sin adaptación	Con adaptación
<p>1. Reconocer las partes del cuerpo y utilizar la lateralidad dominante, manteniendo el control postural mediante la autorregulación de la tensión y la relajación muscular y la respiración.</p> <p>2. Resolver problemas motores a partir de estímulos perceptivos de carácter visual, auditivo y táctil, de acuerdo con sus posibilidades y la naturaleza de la tarea motriz.</p> <p>3. Emplear las normas básicas para el cuidado del cuerpo relacionadas con la higiene, postura, alimentación, la conciencia del riesgo en la actividad física y el cuidado del entorno.</p>	<p>1. Reconocer las partes del cuerpo a través de representaciones visuales, (dibujos, muñecos, etc.)</p> <p>3. Comprender y valorar las normas básicas de la higiene y la alimentación.</p>

<p>4. Adaptar las habilidades motrices básicas a distintas situaciones motrices lúdicas y expresivas, con coordinación y adecuada orientación en el espacio.</p> <p>5. Participar en los juegos motores ajustando su actuación a los objetivos del juego y respetando tanto sus normas y reglas como el resultado, adoptando conductas que favorezcan la relación con las demás personas.</p> <p>6. Mostrar interés y espontaneidad en la práctica de diferentes juegos infantiles y tradicionales de Canarias, identificando sus valores fundamentales.</p> <p>7. Utilizar las diferentes formas de expresión corporal de forma creativa y espontánea, identificando el ritmo, el gesto y el movimiento como instrumento de expresión y comunicación, reconociendo su aplicación a diferentes manifestaciones culturales, rítmicas y expresivas de Canarias.</p>	<p>5. Comprender las normas y reglas de los distintos juegos.</p> <p>6. Mostrar interés por el conocimiento de los diferentes juegos infantiles y tradicionales de Canarias.</p> <p>7. Utilizar la expresión gestual-facial de forma creativa y espontánea.</p>
---	---

Área de Educación Artística	
Objetivos	
Sin adaptación	Con adaptación
<p>1. Indagar en los procesos de la percepción sensorial activa y en las posibilidades del sonido, la imagen y el movimiento para la comprensión del ser humano y su interacción con el entorno natural, artístico y cultural.</p> <p>2. Expresar y comunicar pensamientos, vivencias, sentimientos y emociones mediante el conocimiento de los lenguajes artísticos y el uso de técnicas, materiales, instrumentos y objetos, valorando el cuerpo como fuente fundamental de expresión.</p> <p>3. Aplicar los conocimientos y experiencias que aporta el arte para observar y analizar el entorno cotidiano, fomentando una actitud crítica ante las agresiones estéticas, visuales y sonoras.</p> <p>4. Crear arte como vía para el autoconocimiento y</p>	<p>1. Indagar en los procesos de la percepción sensorial activa y en las posibilidades del sonido y la imagen.</p> <p>3. Aplicar los conocimientos que aporta el arte para observar y analizar el entorno cotidiano, fomentando una actitud crítica ante las agresiones estéticas, visuales y sonoras.</p>

<p>desarrollo personal, integrando la consciencia corporal, la sensibilidad, la imaginación, la personalidad, la reflexión, la comunicación, el disfrute y la creatividad en la realización de producciones artísticas.</p> <p>5. Participar en proyectos creativos grupales de forma cooperativa, democrática y responsable, asumiendo distintas funciones en el proceso de creación y comunicación de la obra, relacionando los lenguajes artísticos con otros códigos expresivos.</p> <p>6. Utilizar de forma independiente o combinada los distintos medios digitales y tecnológicos para observar, buscar información y elaborar producciones artísticas, descubriendo y valorando críticamente los elementos de interés expresivo y estético.</p> <p>7. Identificar y apreciar las manifestaciones más representativas del patrimonio cultural y artístico de Canarias, colaborando en su conservación y mejora al comprender los aspectos más significativos de la singularidad de nuestro Archipiélago.</p> <p>8. Mostrar interés y curiosidad por la cultura y el arte de otros pueblos, descubriendo los elementos comunes existentes en la expresión creadora y entendiendo el encuentro entre culturas como una oportunidad para el enriquecimiento.</p> <p>9. Conocer algunas de las profesiones vinculadas históricamente a los ámbitos artísticos, interesándose por las características del trabajo de los artistas y las nuevas posibilidades profesionales que se ofrecen en la actualidad.</p> <p>10. Aprender a opinar, escuchar y generar críticas constructivas acerca del papel que el arte tiene en nuestra sociedad, ampliando las posibilidades y gustos estéticos al conocer manifestaciones de diferentes culturas, estilos, épocas y tendencias sociales.</p> <p>11. Mostrar interés por participar en la vida cultural y artística de nuestros pueblos y localidades, aprendiendo</p>	<p>4. Crear arte como vía para el autoconocimiento y desarrollo personal, desarrollando la sensibilidad, la imaginación, la personalidad, la reflexión, la comunicación, el disfrute y la creatividad.</p> <p>5. Mostrarse cooperativo, democrático y responsable ante los proyectos creativos grupales.</p> <p>6. Iniciarse en la utilización de los medios digitales y tecnológicos, descubriendo y valorando críticamente los elementos de interés expresivo y estético.</p> <p>7. Identificar y apreciar las manifestaciones más representativas del patrimonio cultural y artístico de Canarias y comprender los aspectos más significativos de la singularidad de nuestro Archipiélago.</p> <p>8. Mostrar interés y curiosidad por la cultura y el arte de otros pueblos.</p> <p>9. Ídem</p> <p>10. Ídem</p>
---	--

a disfrutar de ésta como un público educado, respetuoso y sensible.	11. Mostrar interés por la vida cultural y artística de nuestros pueblos y localidades, aprendiendo a disfrutar de ésta como un público educado, respetuoso y sensible.
Contenidos	
Sin adaptación	Con adaptación
<p style="text-align: center;">I. Percepción de las artes visuales</p> <p>1. Iniciación sensible al mundo visual: diferencia entre ver y mirar.</p> <p>2. Exploración y observación sensitiva del cuerpo y del entorno</p> <p style="padding-left: 20px;">2.1. Reconocimiento de los elementos visuales: el punto, la línea, la forma y el color.</p> <p style="padding-left: 20px;">2.2. Identificación de texturas: áspero, suave, pegajoso, caliente y frío.</p> <p style="padding-left: 20px;">2.3. Descripción verbal y artística de sensaciones visuales</p> <p>3. Introducción en la visión y representación espacial.</p> <p>4. Uso del vocabulario propio de las artes visuales en descripciones verbales.</p> <p>5. Entrenamiento perceptivo empleando programas informáticos.</p> <p>6. Descripción de imágenes en ilustraciones, fotografías, señales de tráfico y carteles.</p> <p>7. Disfrute con la asistencia a exposiciones mostrando un comportamiento adecuado.</p> <p>8. Contemplación de pinturas, esculturas y obras comentando las sensaciones que nos sugieren.</p>	<p style="text-align: center;">I. Percepción de las artes visuales</p> <p>1. Ídem</p> <p>2. Observación sensitiva del entorno más cercano.</p> <p style="padding-left: 20px;">2.1. Ídem</p> <p style="padding-left: 20px;">2.2. Identificación de texturas: grande-pequeño, pesado-ligero, cuadrado-redondo, duro-blando...</p> <p style="padding-left: 20px;">2.3. Descripción verbal de sensaciones visuales.</p> <p>3. Introducción en la visión espacial.</p> <p>4. Ídem</p> <p>5. Ídem</p> <p>6. Ídem</p> <p>7. Ídem</p> <p>8. Contemplación de pinturas, esculturas y obras, iniciándose en comentarios sobre las sensaciones que nos</p>

<p>9. Interés por conocer algunas obras y artistas significativos de Canarias.</p> <p>10. Observación de elementos plásticos en las fiestas y manifestaciones culturales de nuestro entorno inmediato.</p> <p style="text-align: center;">II. Expresión y creación visual</p> <p>1. Expresión espontánea: trazos, manchas, mezclas de color y modelado.</p> <p>2. Iniciación a la experimentación expresiva:</p> <p style="padding-left: 20px;">2.1. Entrenamiento a partir del empleo de los elementos visuales: el punto, la línea, la forma y el color.</p> <p style="padding-left: 20px;">2.2. Elaboración básica de estampaciones, pinturas, collages y las letras como dibujo.</p> <p style="padding-left: 20px;">2.3. Exploración de las posibilidades y cualidades de los materiales naturales y artificiales.</p> <p>3. Desarrollo de la coordinación sensoriomotriz para el manejo y conservación de algunos utensilios del taller de plástica.</p> <p>4. Introducción en el uso de recursos y medios digitales.</p> <p>5. Manipulación y transformación de objetos para su uso en representaciones teatrales.</p> <p>6. Empleo progresivo de algunas técnicas artesanales sencillas de Canarias.</p> <p>7. Aplicación en producciones propias de algunos elementos observados en obras artísticas de Canarias.</p>	<p>sugieren.</p> <p>9. Ídem</p> <p>10. Ídem</p> <p style="text-align: center;">II. Expresión y creación visual</p> <p>1. Expresión espontánea: trazos, manchas, mezclas de color.</p> <p>2. Iniciación a la experimentación expresiva:</p> <p style="padding-left: 20px;">2.1. Ídem</p> <p style="padding-left: 20px;">2.2. Elaboración básica de estampaciones.</p> <p style="padding-left: 20px;">2.3. Exploración de las cualidades de los materiales naturales y artificiales.</p> <p>3. Iniciación en el desarrollo de la coordinación sensoriomotriz y comprensión de la necesidad e importancia de la conservación de los utensilios del taller de plástica.</p> <p>4. Ídem</p> <p>5. Manipulación de objetos de gran tamaño para su uso en representaciones teatrales.</p> <p>6. Conocimiento de algunas técnicas artesanales sencillas de Canarias.</p>
--	---

<p>8. Creación plástico-visual.</p> <p>8.1. Creación de composiciones visuales para ilustrar vivencias y cuentos.</p> <p>8.2. Interés por usar en las propias creaciones las ideas que surgen en las exploraciones artísticas.</p> <p>8.3. Participación y confianza en los procesos grupales de creación visual.</p> <p style="text-align: center;">III. La escucha consciente</p> <p>1. Iniciación sensible al mundo sonoro: diferencia entre oír y escuchar.</p> <p>2. Exploración y observación auditiva del cuerpo y del entorno:</p> <p>2.1. Reconocimiento de las cualidades del sonido.</p> <p>2.2. Audición y reconocimiento: el cuerpo, la voz, los instrumentos escolares, los objetos y los ambientes sonoros.</p> <p>2.3. Descripción verbal y artística de las sensaciones auditivas.</p> <p>3. Análisis auditivo de la música: cambios de velocidad e intensidad y la forma musical por repetición (A-A) y (A-B).</p> <p>4. Uso del vocabulario propio de las artes sonoras en descripciones verbales.</p> <p>5. Entrenamiento auditivo empleando programas informáticos sencillos.</p>	<p>7. Descripción de algunos elementos observados en obras artísticas de Canarias.</p> <p>8. Creación plástico-visual.</p> <p>8.1. Creación de composiciones simples (trazo y mancha).</p> <p>8.3. Iniciación en los procesos grupales de creación visual.</p> <p style="text-align: center;">III. La escucha consciente</p> <p>1. Ídem</p> <p>2. Exploración y observación auditiva del cuerpo:</p> <p>2.1. Ídem</p> <p>2.2. Ídem</p> <p>2.3. Descripción verbal de las sensaciones auditivas.</p> <p>3. Ídem</p> <p>4. Conocimiento del vocabulario propio de las artes sonoras.</p>
---	---

<p>6. Percepción del uso de la música para expresar ideas, sentimientos y emociones.</p> <p>7. Interés en la audición de las músicas más significativas de Canarias.</p> <p>8. Reconocimiento auditivo de algunas de las músicas más representativas del folclore de Canarias.</p> <p>9. Disfrute de las comunicaciones musicales mostrando un comportamiento adecuado.</p>	<p>5. Iniciación en el entrenamiento auditivo empleando programas informáticos sencillos.</p> <p>6. Iniciación en la percepción del uso de la música para expresar ideas, sentimientos y emociones.</p> <p>7. Ídem.</p> <p>8. Ídem.</p> <p>9. Ídem.</p>
<p style="text-align: center;">IV. Interpretación y creación musical</p> <p>1. La expresión sonora espontánea mediante el uso de la voz, el cuerpo y los objetos.</p> <p>2. Expresión vocal:</p> <p style="padding-left: 20px;">2.1. Preparación de la voz: relajación, respiración y articulación sonora.</p> <p style="padding-left: 20px;">2.2. La musicalidad del lenguaje oral: las onomatopeyas y el ritmo del lenguaje.</p> <p>2.3. Interés por conocer canciones y juegos infantiles de Canarias.</p> <p>3. Expresión instrumental:</p> <p style="padding-left: 20px;">3.1. Iniciación técnica a la percusión corporal y a los instrumentos escolares.</p> <p style="padding-left: 20px;">3.2. Construcción y uso de instrumentos sencillos a partir de objetos cotidianos.</p> <p>4. Sensibilidad hacia el cuidado y la conservación de los instrumentos y materiales del taller de música.</p>	<p style="text-align: center;">IV. Interpretación y creación musical</p> <p>1. La expresión sonora espontánea mediante el uso de la voz.</p> <p>2. Expresión vocal:</p> <p style="padding-left: 20px;">2.1. Ídem.</p> <p style="padding-left: 20px;">2.2. Ídem.</p> <p style="padding-left: 20px;">2.3. Ídem.</p> <p>3. Expresión instrumental:</p> <p style="padding-left: 20px;">3.2. Identificación de instrumentos sencillos creados a partir de objetos cotidianos.</p>

<p>5. Expresión corporal:</p> <p>5.1. Asociación del sonido como movimiento y del silencio como quietud.</p> <p>5.2. Imitación y expresión libre de movimientos como respuesta a diferentes estímulos musicales.</p> <p>6. Iniciación a la interpretación musical:</p> <p>6.1. Acompañamiento de textos, canciones y danzas con la voz e instrumentos.</p> <p>6.2. Imitación e improvisaciones sencillas de cuatro pulsos.</p> <p>6.3. Lectura de partituras elementales con grafías no convencionales.</p> <p>7. La grabación en el aula para narrar historias con secuencias de sonidos.</p> <p>8. Creación musical:</p> <p>8.1. Dramatización y sonorización musical de cuentos.</p> <p>8.2. Interés por usar en las creaciones propias las ideas que surgen en las exploraciones musicales.</p> <p>8.3. Participación y disfrute en los procesos grupales de creación musical.</p>	<p>4. Ídem.</p> <p>5. Expresión corporal:</p> <p>5.1. Identificación del sonido como movimiento y del silencio como quietud.</p> <p>6. Iniciación a la interpretación musical:</p> <p>6.1. Acompañamiento de textos y canciones con la voz.</p> <p>6.2. Identificación de los pulsos en improvisaciones sencillas.</p> <p>6.3. Ídem</p> <p>7. Ídem.</p> <p>8. Creación musical:</p> <p>8.1. Gestualización facial y sonorización musical de cuentos.</p> <p>8.2. Ídem.</p> <p>8.3. Iniciación en la participación y disfrute de los procesos grupales de creación musical.</p>
Evaluación	
Sin adaptación	Con adaptación
<p>1. Percibir el entorno y el arte a partir de sus cualidades sonoras, visuales y táctiles.</p>	<p>1. Percibir el arte a partir de sus cualidades sonoras y visuales.</p>

<p>2. Expresar y comunicar mediante la exploración de las posibilidades artísticas de los objetos, materiales, y recursos.</p> <p>3. Utilizar la experiencia artística como oportunidades para aprender a descubrir nuestras posibilidades corporales.</p> <p>4. Crear y realizar producciones artísticas de forma individual y grupal partiendo de la expresión espontánea y de las experiencias y vivencias desarrolladas en el aula.</p> <p>5. Explorar de forma lúdica el uso sencillo de los lenguajes artísticos.</p> <p>6. Experimentar con las posibilidades artísticas de los medios audiovisuales y digitales.</p> <p>7. Reconocer y acercarse al arte y patrimonio cultural de Canarias.</p> <p>8. Mostrar respeto y curiosidad por descubrir las oportunidades que nos ofrece el encuentro entre culturas.</p> <p>9. Explorar las posibilidades creativas que brinda la combinación de lenguajes comunicativos.</p> <p>10. Mostrar interés y atención como público en las comunicaciones artísticas.</p>	<p>3. Utilizar la experiencia artística como oportunidades para aprender a descubrir</p> <p>4. Crear y realizar producciones artísticas, a través de trazos, manchas y estampaciones, de forma individual partiendo de la expresión espontánea.</p> <p>6. Ídem</p> <p>7. Ídem</p> <p>8. Ídem</p> <p>10. Ídem</p>
--	--

RESPUESTA EDUCATIVA DESDE EL AULA

Atendiendo a la diversidad de un grupo concreto, el profesor debe programar su actividad docente, adecuando las decisiones tomadas para la etapa a las peculiaridades de su grupo-aula, con el fin de garantizar la participación guiada de todos y cada uno de sus alumnos. Se intentaran dar respuesta a:

- ¿Cómo distribuir los espacios en el interior del aula para facilitar los desplazamientos del niño?
- ¿Qué adaptaciones conviene introducir en el mobiliario, en función de las características del niño?
- ¿Cuál es la mejor ubicación del niño dentro del grupo (Frente a la pizarra, donde el niño domine toda la clase, solo, cerca del maestro, ...)
- ¿Qué adaptaciones necesita el material didáctico para que el niño pueda usarlo?

ADAPTACIÓN DE LOS ELEMENTOS DE ACCESO

1. ORGANIZACIÓN Y DISTRIBUCIÓN DEL AULA

- ✓ Fácil acceso a su mesa de trabajo.
- ✓ Facilitación de las movilizaciones por el aula (acceso a la pizarra, puertas, materiales, etc.)
- ✓ Pasillos más amplios que faciliten las maniobras con una silla de ruedas.
- ✓ Disponer de buena iluminación el aula.
- ✓ Prever la ubicación de colchonetas, gateadores y arrastradores dentro del aula.
- ✓ Ubicar al alumno cerca de una toma de corriente si va a necesitar una ayuda técnica eléctrica.

2. ORGANIZACIÓN DE LOS ELEMENTOS PERSONALES: LOS PROFESIONALES.

El tutor, con el asesoramiento del fisioterapeuta y la colaboración de los apoyos, debe atender y combinar los diferentes estilos de aprendizaje, diversidad de motivaciones e intereses, distintos niveles de relación, propiciando en el aula un clima integrador y con respeto a las diferencias actuando de la siguiente manera:

- a. Atendiendo cuidadosamente a la relación profesor-alumnos, creando un clima de confianza y armonía que invite al trabajo y al orden.
- b. Propiciando el encuentro y la relación alumnos- alumno, jugando con la flexibilidad de agrupamientos y apostando por el trabajo cooperativo.
- c. Contribuyendo a las relaciones tutor- apoyos, planificando conjuntamente cada sesión, aportando y considerando las aportaciones que le realicen, intercambiando roles dentro del aula, etc.

ELEMENTOS MATERIALES Y SU ORGANIZACIÓN.

3. FACILITADORES DE LA MOVILIDAD Y EL DESPLAZAMIENTO. Debemos de:

- ✓ Buscar la distribución adecuada para compensar las dificultades motóricas.
- ✓ Señalizar los espacios con indicadores (en “lenguaje SAAC”) para facilitar la orientación y la búsqueda de materiales.
- ✓ Además de los indicadores aportar comentarios de acción o uso también en lenguaje SAAC para favorecer la iniciativa.

4. FACILITADORES DEL CONTROL POSTURAL. EL MOBILIARIO.

Se debe disponer en el aula de materiales alternativos de control postural para las diferentes actividades, además de los puestos de trabajo (mesa y silla) adaptados. Sentar al niño siempre con la espalda pegada al respaldo y guardando una relación de ángulo recto nivel de pelvis y de rodilla, con los pies bien apoyados. Debemos de:

- ✓ Ubicar las sillas de ruedas no muy lejos de la salida, si el niño utiliza muletas dejarlas siempre cerca de ellos.
- ✓ Los planos deben ser inclinados o disponer de bipedestadores como alternativa a la postura de sentado.
- ✓ Disponer de gateadores y asientos de rinconera para poder participar de las actividades en situación de suelo.
- ✓ Tener colchonetas y cuñas posturales.

5. FACILITADORES DE LA MANIPULACIÓN. MATERIAL DIDÁCTICO ADAPTADO. Tendremos que:

- ✓ Propiciar la adaptación del lapicero (comercial o casera) más acorde a la presa que el niño sea capaz de realizar (en puño, cilíndrica, esférica), o tipo de pinza que haya logrado (Digital, palmar, entre los dedos, lateral, etc.).
- ✓ Plastificar y endurecer cualquier tarjeta utilizada para asir, desplazar o señalar por parte del niño.
- ✓ Usar sistemas de imprentillas y nos quedará constancia de la ejecución gráfica, ya que ha sido impresa. Existen imprentillas comerciales de letras (mayúsculas y minúsculas) con gran variedad de asideros, pero también se pueden hacer caseras.
- ✓ Utilizar “**juguets adaptados**”, sobre todo los juguetes a pilas con una adaptación para que el niño pueda accionarlos. Son importantísimos para trabajar el dominio sobre los movimientos voluntarios residuales de cara a la comunicación.
- ✓ Utilizar “**juegos didácticos**” comerciales y conocidos por todos como son los puzles, seriaciones, dominós, clasificaciones, etc. a estos materiales habrá que hacerles una pequeña adaptación para su uso, consistente en:
- ✓ Ampliar su tamaño y ubicarlas en superficies duras y plastificadas que permitan ser manipuladas o arrastradas por los alumnos.

- ✓ Contrastar los colores utilizando tonos vivos y de alto contraste.
- ✓ Simplificar las formas.

6. FACILITADORES DE LA COMUNICACIÓN. Debemos de:

- ✓ Introducir el ordenador en el aula como herramienta para la escritura.
- ✓ Adecuar los periféricos o conmutadores, así como el software específico para lectoescritura por barrido.
- ✓ Utilizar de letras y números móviles.
- ✓ Disponer paneles gigantes sobre vocabulario o frases con el SAAC.
- ✓ Señalar los rincones y pegatinas con frases hechas con el SAAC, tales como “me gusta este cuento”, dame otro”, etc.
- ✓ Tener dispositivos de comunicación: comunicador, señalizador electrónico, etc.

7. ADAPTACIONES DE ACCESO A LA COMUNICACIÓN. Como docentes debemos de:

- ✓ Evitar las exposiciones largas y cansadas en clase.
- ✓ Procurar un ambiente relajado y silencioso cuando el niño tenga que intervenir oralmente.
- ✓ Disponer de tiempo suficiente para esperar su respuesta completa.
- ✓ No adelantarnos a sus emisiones, ni adivinar lo que quiere decir antes que termine. Si es necesario utilizar técnicas de aceleración, consensuadas previamente con el niño.
- ✓ Programar conjuntamente con el apoyo del área lingüística la secuencia y los procedimientos de implantación de los SAAC.
- ✓ Adaptar las respuesta de las actividades que se le proponen con el SAAC.
- ✓ Evaluar y admitir como lícitas las habilidades de comunicación que ya posee el niño, respecto a:
 - La regulación de la conducta
 - La interacción social
 - La atención conjunta.
- ✓ Realizar un proceso de Valoración de:
 - Factores comunicativos - lingüísticos respecto de la expresión y la comprensión por separado para determinar qué y cómo nos puede decir y qué comprende y en qué situaciones.
 - Habilidades motoras para determinar la forma de indicación sustitutoria a la emisión oral.
- ✓ Determinación del Sistema Alternativo o Aumentativo de Comunicación a enseñar al niño en función del ajuste entre las características propias del sistema y las condiciones perceptivas, ambientales, de movilidad del posible usuario
- ✓ Utilizar estrategias de conversación con los niños a través de los SAAC:
 - Respetar el ritmo lento de intervención del niño, dejarles tiempo para decir algo
 - Primar la funcionalidad sobre la forma en que se comuniquen
 - Combinar las preguntas cerradas con las abiertas
 - Darles opción a tomar la iniciativa.

- ✓ Hacer conjetura e intentar adivinar lo que nos quiere decir, pero consensuándolo previamente con el alumno.

ADAPTACIÓN DE LA METODOLOGÍA

Para llevar a cabo el proceso de enseñanza-aprendizaje de Samuel, se deben tener en cuenta varios aspectos. De manera general, se debe implicar al alumno en todas las actividades que se realicen en el aula en la medida de lo posible, diseñar actividades en las que sea el centro de atención ya que esto mejorará su autoestima. En las sesiones, se debe estimular su deseo de aprender y hacer que valore el esfuerzo frente al resultado ya que no siempre va a ser el esperado. Por ello, debe disfrutar de las actividades, practicando para aprender y no prestar excesiva atención a los errores. Lo importante es que se centren en dominar las propias tareas y no en competir con el resto de compañeros del aula.

Para comunicarse con Samuel, el maestro dará las órdenes breves y claras. Es fundamental utilizar el refuerzo positivo para lograr que adquiera seguridad en sí mismo y autoestima.

Llevar a cabo actividades en el aula que precisen de **metodología cooperativa** es una buena opción. De manera progresiva, Samuel observará como relacionarse con sus compañeros así como respetar los turnos de palabra y las ideas que se expongan. El educador mediará en el grupo de Samuel para propiciar que responda.

Las actividades que se realicen deben responder en la medida de lo posible a una **metodología activa**. De esta manera, se evitarán tareas que requieran de redacción o copia sustituyéndolas por preguntas directas y la utilización de nuevas tecnologías. Así, los aprendizajes deberán ser adquiridos por descubrimiento tratando de acercar al alumno a situaciones reales o recreándolas en la propia aula. De esta manera el alumno podrá interiorizar contenidos aprovechando la observación directa de experiencias o mediante recursos audiovisuales.

La evaluación se realizará de manera oral manteniendo un diálogo cercano con el alumno. No se comprobarán los conocimientos adquiridos mediante exámenes convencionales en los que se deba escribir. En algunos casos se podrán utilizar las nuevas tecnologías (ordenador, tablet...) para evaluar, o pruebas orales compuestas por preguntas directas. Se tendrá en cuenta el progreso que realizará el alumno teniendo en cuenta sus características personales. Además, se comenzará con una pregunta que asegure el éxito para que adquiera confianza y seguridad.

✚ ADAPTACIÓN DE LOS ELEMENTOS CURRICULARES BÁSICOS

COMPETENCIAS BÁSICAS	
Sin Adaptación	Con Adaptación
<p>A. Competencia en comunicación lingüística. Esta competencia se refiere a la utilización del lenguaje como instrumento de comunicación oral y escrita, de representación e interpretación y comprensión de la realidad, de construcción y transmisión del conocimiento y de organización y autorregulación del pensamiento, las emociones y la conducta. También incluye la habilidad de expresar e interpretar conceptos, pensamientos, sentimientos, hechos y opiniones de forma oral y escrita, así como la de comunicarse de forma apropiada en una amplia variedad de situaciones al menos en una lengua extranjera al finalizar la educación básica.</p>	<p>A. Competencia en comunicación lingüística. Esta competencia pretende iniciar la consecución por parte del niño de una comunicación lo más autónoma posible. También incluye la comprensión y transmisión de conceptos básicos de forma oral en al menos una lengua extranjera al finalizar la educación básica.</p>
<p>B. Competencia matemática. Mediante esta competencia se adquiere la habilidad para la utilización de los números y sus operaciones básicas, así como de los símbolos y las formas de expresión y razonamiento matemático en situaciones cotidianas, de modo que se seleccionen las técnicas adecuadas para calcular, resolver problemas, interpretar la información y aplicar los elementos matemáticos a la mayor variedad posible de contextos.</p>	<p>B. Competencia matemática. A través de esta competencia se adquiere la habilidad para la utilización de los números y sus operaciones básicas.</p>
<p>C. Competencia en el conocimiento y en la interacción con el mundo físico. La adquisición de esta competencia permite interactuar con el mundo físico, tanto en sus aspectos naturales como en los generados por la acción humana, para comprender sucesos, predecir consecuencias y mejorar las condiciones de vida propia, de las demás personas y del resto de los seres vivos. Esto implica la conservación y mejora del patrimonio natural, el uso responsable de los recursos, el cuidado del medio ambiente, el consumo racional y la protección de la salud individual y colectiva.</p>	<p>C. Competencia en el conocimiento y en la interacción con el mundo físico. Al adquirir esta competencia se conseguirá un mayor conocimiento del mundo físico.</p>
<p>D. Tratamiento de la información y competencia digital. El dominio de esta competencia supone el ejercicio de una serie de destrezas y habilidades que incluyen la obtención crítica de información utilizando distintas estrategias y soportes, su transformación en conocimiento y la adecuada transmisión mediante un conjunto de recursos que van desde técnicas y lenguajes determinados hasta las posibilidades ofrecidas por las tecnologías de la información y la comunicación. La</p>	<p>D. Tratamiento de la información y competencia digital. La competencia comporta hacer un uso habitual de los recursos tecnológicos disponibles para resolver problemas reales de modo eficaz.</p>

<p>competencia comporta asimismo hacer uso habitual de los recursos tecnológicos disponibles para resolver problemas reales de modo eficaz.</p>	
<p>E. Competencia social y ciudadana. Esta competencia proporciona las destrezas necesarias para comprender la realidad social del mundo, adiestrarse en el análisis del pasado histórico y de los problemas actuales, preparándose así para la convivencia en una sociedad plural y contribuir a su mejora. Esto implica formar a las personas para la asunción y la práctica de una ciudadanía democrática por medio del diálogo, el respeto y la participación social, responsabilizándose de las decisiones adoptadas.</p>	<p>E. Competencia social y ciudadana. Esta competencia proporciona las destrezas necesarias para establecer relaciones en los medios en los que se desenvuelve de forma inmediata el discente, preparándose así para la convivencia en una sociedad plural, desarrollando valores de respeto, tolerancia, etc.</p>
<p>F. Competencia cultural y artística. A través de esta competencia el alumnado podrá apreciar, comprender y valorar de manera crítica la variada gama de manifestaciones culturales y artísticas, familiarizándose con estas mediante su disfrute y su contribución para conservar y mejorar el patrimonio cultural y artístico. Supone el dominio de las destrezas necesarias para la expresión de ideas, experiencias o sentimientos de forma creativa.</p>	<p>F. Competencia cultural y artística. Iniciación en la comprensión y valoración de las manifestaciones culturales y artísticas.</p>
<p>G. Competencia para aprender a aprender. Implica esta competencia el inicio en el aprendizaje y la posibilidad de continuarlo de manera autónoma, tomando conciencia de las propias capacidades intelectuales, de las estrategias adecuadas para desarrollarlas y del propio proceso de aprendizaje. Son cruciales para adquirir tal competencia la motivación, la confianza del alumnado en sí mismo, la autoevaluación, la cooperación, etc.</p>	<p>G. Competencia para aprender a aprender. Implica esta competencia la conciencia de las propias capacidades intelectuales que deben ser desarrolladas en el proceso de enseñanza-aprendizaje. Además será imprescindible adquirir motivación, confianza en sí mismo y cooperación para el buen desarrollo de la competencia.</p>
<p>H. Autonomía e iniciativa personal. Con esta competencia se pretende, por una parte, que el alumnado tome decisiones con criterio y desarrolle la opción elegida asumiendo las consecuencias, adquiera habilidades personales como la autonomía, creatividad, autoestima, autocrítica, iniciativa, el control emocional..., de modo que pueda afrontar la adopción de soluciones distintas ante nuevos contextos. Por otra, se trata de que alcance la facultad de aprender de los errores.</p>	<p>H. Autonomía e iniciativa personal. Con esta competencia se pretende desarrollar su autonomía al máximo, así como el control emocional. También se pretende que comprenda que cada acción tiene una consecuencia.</p>

✚ ÁREAS DE CONOCIMIENTO

Área de Lengua Extranjera	
Objetivos	
Sin adaptación	Con adaptación
<p>1. Escuchar y comprender mensajes en interacciones verbales variadas, utilizando las informaciones transmitidas para la realización de las tareas concretas relacionadas con las experiencias del alumnado.</p> <p>2. Expresarse e interactuar oralmente en la lengua extranjera con el profesorado y entre sí en las actividades de clase y en situaciones de comunicaciones sencillas y habituales, utilizando procedimientos verbales y no verbales, atendiendo a las normas básicas de la comunicación interpersonal y adaptando una actitud respetuosa y de cooperación.</p> <p>3. Escribir textos sencillos con finalidades diversas sobre temas previamente tratados en el aula y con la ayuda de modelos.</p> <p>4. Leer de forma comprensiva diferentes tipos de textos sencillos, relacionados con sus experiencias e intereses, extrayendo información general y específica de acuerdo con una finalidad previa.</p> <p>5. Aprender a utilizar con progresiva autonomía los recursos humanos y materiales a su alcance, incluidas las tecnologías de la información y comunicación, para obtener información, comunicarse en la lengua extranjera y realizar tareas determinadas.</p> <p>6. Valorar la lengua extranjera, y las lenguas en general como medio de comunicación y atendido entre personas de procedencias y culturas diversas y como herramienta de aprendizaje.</p>	<p>1. Ídem</p> <p>2. Expresarse e interactuar oral o gestualmente en la lengua extranjera con el profesorado y entre sí en las actividades de clase y en situaciones de comunicación sencillas y habituales, utilizando procedimientos verbales y no verbales, atendiendo a las normas básicas de la comunicación interpersonal y adaptando una actitud respetuosa y de cooperación.</p> <p>4. Leer intentando comprender diferentes tipos de textos sencillos, con ayudas visuales, relacionados con sus experiencias e intereses, extrayendo información general y específica de acuerdo con una finalidad previa.</p> <p>5. Ídem</p>

<p>7. Manifestar una actitud receptiva, interesada y de confianza en las propias capacidades aprendizaje y de uso de la lengua extranjera.</p> <p>8. Utilizar los conocimientos y las experiencias previas adquiridos en el contacto con otras lenguas para un aprendizaje eficaz y autónomo de la lengua extranjera.</p> <p>9. Identificar aspectos fonéticos, de ritmo, acentuación y entonación, así como estructuras lingüísticas, aspectos léxicos y socioculturales habituales de la lengua extranjera y usarlos como elementos básicos de la comunicación.</p> <p>10. Desarrollar estrategias de autoevaluación de la competencia comunicativa de la lengua extranjera, adquiriendo de forma progresiva actitudes de iniciativa, confianza y responsabilidad en este proceso.</p> <p>11. Apreciar la influencia de las culturas transmitidas por la lengua extranjera en el pasado y en el presente en Canarias, tomando conciencia de las similitudes y diferencias entre la cultura propia y las de la lengua objeto de estudio, valorando la riqueza de una sociedad pluricultural.</p>	<p>7.- Manifestar una actitud receptiva, interesada del uso de la lengua extranjera.</p> <p>8. Ídem</p> <p>11. Ídem</p>
---	---

Contenidos

Sin adaptación	Con adaptación
<p align="center">I. Escuchar, hablar y conversar</p> <p>1. Comprensión de mensajes orales sencillos (instrucciones, saludos, despedidas, identificación personal...) propios de la realización de tareas y de la comunicación en el aula.</p>	<p align="center">I. Escuchar, hablar y conversar</p> <p>1. Comprensión de mensajes orales sencillos, acompañados de gestos o imágenes, (instrucciones, saludos, despedidas, identificación personal...) propios de la realización de tareas y de la comunicación en el aula.</p>

<p>2. Escucha y comprensión de mensajes sencillos sobre temas familiares al alumnado procedentes de diferentes soportes audiovisuales e informáticos.</p> <p>3. Interacción oral en situaciones reales o simuladas a través de respuestas verbales y no verbales facilitadas por las necesidades de comunicación habituales en el aula.</p> <p>4. Incorporación progresiva de la lengua extranjera como vehículo de comunicación en el aula y de realización de tareas individuales o de grupo, haciendo uso de las normas básicas de interacción oral.</p> <p>5. Producción de textos orales conocidos mediante la participación en las rutinas de aula, representaciones, canciones, recitados, dramatizaciones...</p> <p>6. Desarrollo de estrategias básicas favorecedoras de la comprensión y la expresión oral: uso del contexto visual y no verbal y de los conocimientos que el alumnado tenga sobre el tema o la situación transferidos desde las lenguas conocidas a la lengua extranjera.</p> <p>7. Aprecio de la lengua extranjera como instrumento de comunicación, especialmente, en un contexto históricamente multicultural y plurilingüístico como Canarias.</p>	<p>2. Ídem</p> <p>5. Repetición o imitación de textos orales cortos y conocidos mediante la participación en las rutinas de aula, canciones, recitados...</p> <p>7. Ídem</p>
<p style="text-align: center;">II. Leer y escribir</p> <p>1. Comprensión de instrucciones básicas relacionadas con el desarrollo de las actividades en el aula.</p> <p>2. Lectura de palabras y frases sencillas, previamente conocidas en interacciones orales y escritas tanto reales como simuladas.</p> <p>3. Iniciación al uso de estrategias de lectura: uso del</p>	<p style="text-align: center;">II. Leer y escribir</p> <p>1. Comprensión de instrucciones básicas relacionadas con el desarrollo de las actividades en el aula, ayudados de un soporte visual.</p> <p>2. Lectura de palabras y frases sencillas, acompañadas de una imagen, previamente conocidas en interacciones orales tanto reales como simuladas.</p>

<p>contexto visual y verbal, de los conocimientos sobre el tema o la situación, transferidos desde las lenguas que conoce y desde otras áreas a la lengua extranjera.</p> <p>4. Escritura de palabras y frases conocidas previamente en interacciones orales o escritas y lectura posterior con intención lúdica o para transmitir y compartir información.</p> <p>5. Iniciación a la utilización de programas informáticos educativos de carácter básico y lúdico, para leer y escribir mensajes sencillos relacionados con las actividades del aula y con las experiencias e intereses del alumnado.</p> <p>6. Interés y gusto por la lectura y por el cuidado y la presentación de los textos escritos.</p> <p>III. Conocimiento de la lengua: uso y aprendizaje.</p> <p>1. Conocimientos lingüísticos</p> <p>1.1 Iniciación a algunos aspectos fonéticos, rítmicos, de acentuación y de entonación de la lengua extranjera y su uso para la comprensión y para la producción oral.</p> <p>1.2 Identificación y uso del léxico, y de las estructuras elementales propios de la lengua extranjera, previamente utilizados y relacionados con los siguientes temas y situaciones: saludos y despedidas, cifras, miembros de la familia próxima, animales, objetos del aula, colores, tamaños, formas, estados de ánimo, tiempo atmosférico, calendario, comida, juguetes y festividades...</p> <p>1.3 Asociación global de grafía, pronunciación y significado a partir de modelos escritos representativos de expresiones orales conocidas.</p> <p>1.4 Familiarización con el uso de las estrategias básicas de la producción de textos a partir de un modelo: selección del destinatario, propósito y contenido.</p>	<p>5. Ídem</p> <p>6. Interés y gusto por la lectura.</p> <p>III. Conocimiento de la lengua: uso y aprendizaje.</p> <p>1. Conocimientos lingüísticos</p> <p>1.2 Identificación y uso del léxico, y de las estructuras elementales propios de la lengua extranjera, previamente utilizados y relacionados con los siguientes temas y situaciones: saludos y despedidas, cifras, miembros de la familia próxima, animales, objetos del aula, colores, tamaños, formas, estados de ánimo, tiempo atmosférico, calendario, comida, juguetes y festividades..., siempre acompañados de un soporte visual.</p> <p>1.3. Ídem</p>
--	---

<p>1.5 Interés por utilizar la lengua extranjera en situaciones variadas tanto dentro como fuera del aula.</p> <p>2. Reflexión sobre el aprendizaje.</p> <p>2.1 Uso de habilidades y procedimientos tales como repetición, memorización, asociación de palabras y expresiones con elementos gestuales y visuales y observación de modelos, para la adquisición de léxico, estructuras elementales de la lengua, pronunciación y pautas de ritmo y entonación.</p> <p>2.2 Utilización progresiva de medios gráficos de consulta e información y de las diversas posibilidades que ofrecen las tecnologías de la información y la comunicación.</p> <p>2.3 Confianza en la propia capacidad para aprender una lengua extranjera y valoración del trabajo cooperativo.</p> <p>2.4 Iniciación al uso de estrategias de aprendizaje: organización del trabajo individual y de grupo (cuaderno de clase, reparto de tareas, colaboración, distribución del tiempo de estudio, etc.)</p> <p>2.5 Desarrollo de estrategias que favorezcan la autoevaluación en la adquisición de la competencia comunicativa de la lengua extranjera y de actitudes de iniciativa y confianza en este proceso.</p> <p>IV. Aspectos socioculturales y conciencia intercultural</p> <p>1. Reconocimiento y aprendizaje de formas básicas de relación social en lengua extranjera.</p> <p>2. Actitud receptiva hacia las personas que hablan otra lengua y tienen una cultura diferente a la propia.</p>	<p>1.5 Interés por utilizar la lengua extranjera en situaciones variadas tanto dentro como fuera del aula, a partir de preguntas directas o juegos.</p> <p>2. Reflexión sobre el aprendizaje.</p> <p>2.1 Uso de habilidades y procedimientos tales como repetición, memorización, asociación de palabras y expresiones con elementos gestuales y visuales y observación de modelos, sencillos y cortos, para la adquisición de léxico, estructuras elementales de la lengua, pronunciación.</p> <p>2.2. Ídem</p> <p>IV. Aspectos socioculturales y conciencia intercultural</p> <p>1. Ídem</p>
--	---

<p>3. Reconocimiento de aspectos culturales y de civilización tales como algunas de las festividades más características de los países donde se habla la lengua extranjera.</p> <p>4. Familiarización con los aspectos socioculturales transmitidos por las situaciones de comunicación trabajadas en clase.</p> <p>5. Observación y valoración de la existencia de distintas lenguas y culturas en Canarias.</p>	<p>2. Ídem</p> <p>3. Ídem</p> <p>4. Familiarización con los aspectos socioculturales transmitidos por las situaciones de comunicación trabajadas en clase.</p> <p>5. Ídem</p>
---	---

Evaluación

Sin adaptación	Con adaptación
<p>1. Participar en interacciones orales muy dirigidas sobre temas conocidos en situaciones de comunicación fácilmente predecibles, iniciándose en las normas básicas de la comunicación, como escuchar y mirar a quien habla, adoptando una actitud valorativa ante la producción propia y la de otras personas.</p> <p>2. Captar la idea global e identificar algunos elementos específicos en textos orales muy breves, sencillos contextualizados, con ayuda de elementos lingüísticos y no lingüísticos.</p> <p>3. Leer e identificar palabras y frases sencillas, presentadas previamente de forma oral, sobre temas familiares o de interés para el alumnado.</p> <p>4. Escribir palabras, expresiones familiares y frases sencillas con una finalidad específica a partir de modelos conocidos y trabajados previamente.</p> <p>5. Reconocer aspectos sonoros, rítmicos, de acentuación y entonación de expresiones que aparecen en contextos comunicativos habituales y reproducidos de forma inteligible.</p>	<p>1. Iniciarse en las normas básicas de la comunicación, como escuchar y mirar a quien habla, adoptando una actitud valorativa ante la producción propia y la de otras personas.</p> <p>2. Captar la idea global en textos orales muy breves y sencillos, con ayuda de elementos lingüísticos y no lingüísticos.</p> <p>3. Leer e identificar palabras sencillas, presentadas previamente de forma oral y con un soporte visual, sobre temas familiares o de interés para el alumnado.</p> <p>5. Ídem</p>

<p>6. Usar estrategias básicas para aprender a aprender, como solicitar ayuda, utilizar el lenguaje gestual, utilizar diccionarios visuales e identificar algunos aspectos personales que le ayuden a aprender mejor.</p> <p>7. Valorar la lengua extranjera como medio de comunicación y vehículo de acercamiento a otras culturas y hablantes, a partir del contraste y la valoración de la cultura propia, y como herramienta de aprendizaje, mostrando curiosidad e interés hacia las personas que hablan la lengua extranjera.</p> <p>8. Identificar algunos aspectos culturales, peculiaridades, costumbres, valores y tradiciones de los países donde se habla la lengua extranjera, contrastándolos con los de la cultura canaria.</p> <p>9. Utilizar la lengua extranjera de forma apropiada para comunicarse en el aula, utilizando las normas básicas de interacción social.</p>	<p>6. Usar estrategias básicas para aprender a aprender, como solicitar ayuda, utilizar el lenguaje gestual, e identificar algunos aspectos personales que le ayuden a aprender mejor.</p> <p>7. Valorar la lengua extranjera como medio de comunicación y vehículo de acercamiento a otras culturas y hablantes, a partir del contraste y la valoración de la cultura propia, y como herramienta de aprendizaje, mostrando curiosidad e interés hacia las personas que hablan la lengua extranjera.</p> <p>8. Ídem</p>
---	---

Área de Educación Artística

Objetivos

Sin adaptación	Con adaptación
<p>1. Indagar en los procesos de la percepción sensorial activa y en las posibilidades del sonido, la imagen y el movimiento para la comprensión del ser humano y su interacción con el entorno natural, artístico y cultural.</p> <p>2. Expresar y comunicar pensamientos, vivencias, sentimientos y emociones mediante el conocimiento de los lenguajes artísticos y el uso de técnicas, materiales, instrumentos y objetos, valorando el cuerpo como fuente fundamental de expresión.</p> <p>3. Aplicar los conocimientos y experiencias que aporta el arte para observar y analizar el entorno cotidiano, fomentando una actitud crítica ante las agresiones</p>	<p>1. Mostrar una actitud positiva ante los procesos de la percepción sensorial activa y las posibilidades del sonido y la imagen.</p> <p>2. Expresar y comunicar pensamientos, vivencias, sentimientos y emociones mediante el conocimiento de los lenguajes artísticos y el uso de técnicas como fuente fundamental de expresión.</p> <p>3. Observar los conocimientos y experiencias que aporta el arte.</p>

<p>estéticas, visuales y sonoras.</p> <p>4. Crear arte como vía para el autoconocimiento y desarrollo personal, integrando la consciencia corporal, la sensibilidad, la imaginación, la personalidad, la reflexión, la comunicación, el disfrute y la creatividad en la realización de producciones artísticas.</p> <p>5. Participar en proyectos creativos grupales de forma cooperativa, democrática y responsable, asumiendo distintas funciones en el proceso de creación y comunicación de la obra, relacionando los lenguajes artísticos con otros códigos expresivos.</p> <p>6. Utilizar de forma independiente o combinada los distintos medios digitales y tecnológicos para observar, buscar información y elaborar producciones artísticas, descubriendo y valorando críticamente los elementos de interés expresivo y estético.</p> <p>7. Identificar y apreciar las manifestaciones más representativas del patrimonio cultural y artístico de Canarias, colaborando en su conservación y mejora al comprender los aspectos más significativos de la singularidad de nuestro Archipiélago.</p> <p>8. Mostrar interés y curiosidad por la cultura y el arte de otros pueblos, descubriendo los elementos comunes existentes en la expresión creadora y entendiendo el encuentro entre culturas como una oportunidad para el enriquecimiento.</p> <p>9. Conocer algunas de las profesiones vinculadas históricamente a los ámbitos artísticos, interesándose por las características del trabajo de los artistas y las nuevas posibilidades profesionales que se ofrecen en la actualidad.</p> <p>10. Aprender a opinar, escuchar y generar críticas constructivas acerca del papel que el arte tiene en nuestra sociedad, ampliando las posibilidades y gustos estéticos al conocer manifestaciones de diferentes culturas, estilos,</p>	<p>4. Observar el arte para el desarrollo progresivo de la sensibilidad, la imaginación y la reflexión.</p> <p>6. Utilizar medios digitales o tecnológicos para observar producciones artísticas.</p> <p>7. Identificar y apreciar las manifestaciones más representativas del patrimonio cultural y artístico de Canarias.</p> <p>8. Mostrar interés por la cultura y el arte de otros pueblos.</p> <p>9. Conocer algunas de las profesiones vinculadas históricamente a los ámbitos artísticos.</p> <p>10. Aprender a escuchar críticas constructivas sobre el arte en nuestra sociedad.</p>
--	--

<p>épocas y tendencias sociales.</p> <p>11. Mostrar interés por participar en la vida cultural y artística de nuestros pueblos y localidades, aprendiendo a disfrutar de ésta como un público educado, respetuoso y sensible.</p>	<p>11. Interés por el conocimiento de la vida cultural y artística de nuestros pueblos y localidades.</p>
Contenidos	
Sin adaptación	Con adaptación
<p style="text-align: center;">I. Percepción de las artes visuales</p> <p>1. Iniciación sensible al mundo visual: diferencia entre ver y mirar.</p> <p>2. Exploración y observación sensitiva del cuerpo y del entorno</p> <p style="padding-left: 20px;">2.1. Reconocimiento de los elementos visuales: el punto, la línea, la forma y el color.</p> <p style="padding-left: 20px;">2.2. Identificación de texturas: áspero, suave, pegajoso, caliente y frío.</p> <p style="padding-left: 20px;">2.3. Descripción verbal y artística de sensaciones visuales</p> <p>3. Introducción en la visión y representación espacial.</p> <p>4. Uso del vocabulario propio de las artes visuales en descripciones verbales.</p> <p>5. Entrenamiento perceptivo empleando programas informáticos.</p> <p>6. Descripción de imágenes en ilustraciones, fotografías, señales de tráfico y carteles.</p> <p>7. Disfrute con la asistencia a exposiciones mostrando un comportamiento adecuado.</p>	<p style="text-align: center;">I. Percepción de las artes visuales</p> <p>1. Ídem</p> <p>2. Observación sensitiva del cuerpo y del entorno.</p> <p style="padding-left: 20px;">2.1. Identificación de tamaño, color y forma de los diferentes objetos.</p> <p style="padding-left: 20px;">2.2. Identificación de características fundamentales de objetos como: pequeño-grande, pesado-ligero, duro-blando...</p> <p>4. Iniciación al uso de vocabulario propio de las artes visuales.</p> <p>5. Ídem</p> <p>6. Descripción simple de objetos cotidianos.</p> <p>7. Interés por las exposiciones mostrando un comportamiento adecuado en las mismas.</p>

<p>8. Contemplación de pinturas, esculturas y obras comentando las sensaciones que nos sugieren.</p> <p>9. Interés por conocer algunas obras y artistas significativos de Canarias.</p> <p>10. Observación de elementos plásticos en las fiestas y manifestaciones culturales de nuestro entorno inmediato.</p> <p style="text-align: center;">II. Expresión y creación visual</p> <p>1. Expresión espontánea: trazos, manchas, mezclas de color y modelado.</p> <p>2. Iniciación a la experimentación expresiva:</p> <p style="padding-left: 20px;">2.1. Entrenamiento a partir del empleo de los elementos visuales: el punto, la línea, la forma y el color.</p> <p style="padding-left: 20px;">2.2. Elaboración básica de estampaciones, pinturas, collages y las letras como dibujo.</p> <p style="padding-left: 20px;">2.3. Exploración de las posibilidades y cualidades de los materiales naturales y artificiales.</p> <p>3. Desarrollo de la coordinación sensoriomotriz para el manejo y conservación de algunos utensilios del taller de plástica.</p> <p>4. Introducción en el uso de recursos y medios digitales.</p> <p>5. Manipulación y transformación de objetos para su uso en representaciones teatrales.</p> <p>6. Empleo progresivo de algunas técnicas artesanales sencillas de Canarias.</p> <p>7. Aplicación en producciones propias de algunos</p>	<p>8. Contemplación de pinturas, esculturas y obras.</p> <p>9. Conocimiento de obras y artistas significativos de Canarias.</p> <p>10. Ídem</p> <p style="text-align: center;">II. Expresión y creación visual</p> <p>1. Expresión espontánea: trazos y manchas.</p> <p style="padding-left: 20px;">2.2. Elaboración básica de estampaciones.</p> <p>4. Introducción al uso de recursos y medios digitales, con materiales adaptados para la manipulación.</p>
---	---

<p>elementos observados en obras artísticas de Canarias.</p> <p>8. Creación plástico-visual.</p> <p>8.1. Creación de composiciones visuales para ilustrar vivencias y cuentos.</p> <p>8.2. Interés por usar en las propias creaciones las ideas que surgen en las exploraciones artísticas.</p> <p>8.3. Participación y confianza en los procesos grupales de creación visual.</p> <p>III. La escucha consciente</p> <p>1. Iniciación sensible al mundo sonoro: diferencia entre oír y escuchar.</p> <p>2. Exploración y observación auditiva del cuerpo y del entorno:</p> <p>2.1. Reconocimiento de las cualidades del sonido.</p> <p>2.2. Audición y reconocimiento: el cuerpo, la voz, los instrumentos escolares, los objetos y los ambientes sonoros.</p> <p>2.3. Descripción verbal y artística de las sensaciones auditivas.</p> <p>3. Análisis auditivo de la música: cambios de velocidad e intensidad y la forma musical por repetición (A-A) y (A-B).</p> <p>4. Uso del vocabulario propio de las artes sonoras en descripciones verbales.</p> <p>5. Entrenamiento auditivo empleando programas informáticos sencillos.</p> <p>6. Percepción del uso de la música para expresar ideas,</p>	<p>III. La escucha consciente</p> <p>1. Ídem</p> <p>2. Observación auditiva del entorno más cercano.</p> <p>2.1. Ídem</p> <p>2.2. Ídem</p> <p>3. Ídem</p> <p>4. Conocimiento del vocabulario propio de las artes sonoras.</p> <p>5. Entrenamiento auditivo empleando programas</p>
---	---

<p>sentimientos y emociones.</p> <p>7. Interés en la audición de las músicas más significativas de Canarias.</p> <p>8. Reconocimiento auditivo de algunas de las músicas más representativas del folclore de Canarias.</p> <p>9. Disfrute de las comunicaciones musicales mostrando un comportamiento adecuado.</p> <p style="text-align: center;">IV. Interpretación y creación musical</p> <p>1. La expresión sonora espontánea mediante el uso de la voz, el cuerpo y los objetos.</p> <p>2. Expresión vocal:</p> <p style="padding-left: 20px;">2.1. Preparación de la voz: relajación, respiración y articulación sonora.</p> <p style="padding-left: 20px;">2.2. La musicalidad del lenguaje oral: las onomatopeyas y el ritmo del lenguaje.</p> <p style="padding-left: 20px;">2.3. Interés por conocer canciones y juegos infantiles de Canarias.</p> <p>3. Expresión instrumental:</p> <p style="padding-left: 20px;">3.1. Iniciación técnica a la percusión corporal y a los instrumentos escolares.</p> <p style="padding-left: 20px;">3.2. Construcción y uso de instrumentos sencillos a partir de objetos cotidianos.</p> <p>4. Sensibilidad hacia el cuidado y la conservación de los instrumentos y materiales del taller de música.</p>	<p>informáticos sencillos con materiales adaptados.</p> <p>6. Percepción del uso de la música para expresar ideas, sentimientos y emociones de forma guiada.</p> <p>7. Ídem</p> <p>8. Conocimiento y valoración de algunas de las músicas representativas del folclore de Canarias.</p> <p>9. Ídem</p> <p style="text-align: center;">IV. Interpretación y creación musical</p> <p>1. La expresión sonora espontánea mediante el uso de la voz.</p> <p>2. Expresión vocal:</p> <p style="padding-left: 20px;">2.1. Iniciación a técnicas de relajación, respiración y articulación.</p> <p style="padding-left: 20px;">2.3. Conocimiento de las canciones y los juegos infantiles de Canarias.</p>
---	---

<p>5. Expresión corporal:</p> <p>5.1. Asociación del sonido como movimiento y del silencio como quietud.</p> <p>5.2. Imitación y expresión libre de movimientos como respuesta a diferentes estímulos musicales.</p> <p>6. Iniciación a la interpretación musical:</p> <p>6.1. Acompañamiento de textos, canciones y danzas con la voz e instrumentos.</p> <p>6.2. Imitación e improvisaciones sencillas de cuatro pulsos.</p> <p>6.3. Lectura de partituras elementales con grafías no convencionales.</p> <p>7. La grabación en el aula para narrar historias con secuencias de sonidos.</p> <p>8. Creación musical:</p> <p>8.1. Dramatización y sonorización musical de cuentos.</p> <p>8.2. Interés por usar en las creaciones propias las ideas que surgen en las exploraciones musicales.</p> <p>8.3. Participación y disfrute en los procesos grupales de creación musical.</p>	<p>5.1. Ídem</p> <p>6.1. Acompañamiento de textos, canciones y danzas con la voz.</p> <p>6.2. Identificación de pulsos.</p>
Evaluación	
Sin adaptación	Con adaptación

<ol style="list-style-type: none"> 1. Percibir el entorno y el arte a partir de sus cualidades sonoras, visuales y táctiles. 2. Expresar y comunicar mediante la exploración de las posibilidades artísticas de los objetos, materiales, y recursos. 3. Utilizar la experiencia artística como oportunidades para aprender a descubrir nuestras posibilidades corporales. 4. Crear y realizar producciones artísticas de forma individual y grupal partiendo de la expresión espontánea y de las experiencias y vivencias desarrolladas en el aula. 5. Explorar de forma lúdica el uso sencillo de los lenguajes artísticos. 6. Experimentar con las posibilidades artísticas de los medios audiovisuales y digitales. 7. Reconocer y acercarse al arte y patrimonio cultural de Canarias. 8. Mostrar respeto y curiosidad por descubrir las oportunidades que nos ofrece el encuentro entre culturas. 9. Explorar las posibilidades creativas que brinda la combinación de lenguajes comunicativos. 10. Mostrar interés y atención como público en las comunicaciones artísticas. 	<ol style="list-style-type: none"> 1. Percibir el entorno y el arte a partir de sus cualidades sonoras y visuales. 6. Conocer las posibilidades artísticas de los medios audiovisuales y digitales. 7. Conocer el arte y patrimonio cultural de Canarias. 8. ídem 9. Conocer y valorar las posibilidades creativas que brinda la combinación de lenguajes comunicativos. 10. Ídem
--	---

Área de Educación Física

Objetivos

Sin adaptación	Con adaptación
<ol style="list-style-type: none"> 1. Conocer, utilizar y valorar su cuerpo y el movimiento como medio de exploración, descubrimiento y disfrute de sus posibilidades motrices, de relación con las demás personas y como recurso para organizar su tiempo. 	<ol style="list-style-type: none"> 1. Identificar y señalar las partes de su cuerpo a partir de imágenes y dibujos corporales.

<p>2. Comprender y valorar los efectos que la práctica de actividades físicas, la higiene, la alimentación y los hábitos posturales tienen sobre la salud, manifestando hábitos de actitud responsable hacia su propio cuerpo y el de los demás.</p> <p>3. Utilizar sus capacidades físicas, habilidades motrices y el conocimiento del cuerpo para adaptar el movimiento a cada situación motriz.</p> <p>4. Resolver problemas motores en entornos habituales y naturales, seleccionando y aplicando principios y reglas en la práctica de actividades físicas, lúdicas, deportivas y expresivas.</p> <p>5. Regular y dosificar el esfuerzo, llegando a un nivel de auto-exigencia acorde con sus posibilidades y la naturaleza de la tarea motriz.</p> <p>6. Utilizar los recursos expresivos del cuerpo y el movimiento para comunicarse con las demás personas, aplicándolos también a distintas manifestaciones culturales, rítmicas y expresivas, con especial atención a las de Canarias.</p> <p>7. Participar con respeto y tolerancia en distintas actividades físicas, evitando discriminaciones y aceptando las reglas establecidas, resolviendo los conflictos mediante el diálogo y la mediación.</p> <p>8. Conocer, vivenciar y valorar la diversidad de actividades físicas, lúdicas y deportivas como elementos culturales, con especial atención a la manifestaciones motrices de Canarias, mostrando una actitud reflexiva, crítica y responsable desde la perspectiva de participante, espectador y consumidor.</p>	<p>2. Comprender los efectos que la higiene y la alimentación tienen sobre la salud.</p> <p>4. Comprender el concepto de reglas en la práctica de cualquier actividad.</p> <p>5. Regular y dosificar el esfuerzo, llegando a un nivel de auto-exigencia acorde con sus posibilidades.</p> <p>6. Utilizar los recursos expresivos de gestualización facial para comunicarse con los demás.</p> <p>7. Comprender la importancia de actuar con respeto y tolerancia y aceptar las reglas establecidas en las diferentes actividades.</p> <p>8. Conocer la diversidad de actividades físicas, lúdicas y deportivas como elementos culturales, con especial atención a las de Canarias mostrando una actitud responsable desde la perspectiva de espectador.</p>
Contenidos	

Sin adaptación	Con adaptación
<p>I. El cuerpo imagen y percepción.</p> <ol style="list-style-type: none"> 1. Posibilidades sensoriales. Exploración y discriminación de las sensaciones. 2. Identificación de las partes del cuerpo en sí mismo y en los demás. 3. Toma de conciencia del propio cuerpo en relación con la tensión, la relajación y la respiración. 4. Experimentación de posturas corporales diferentes. 5. Lateralidad corporal. Experimentación y reconocimiento en sí mismo y con respecto a los objetos del entorno. 6. Exploración de situaciones de equilibrio y desequilibrio. 7. Percepción espacio-temporal. Nociones asociadas a relaciones espaciales (topológicas, sentido, dirección, orientación) y temporales (ritmo, duración, secuencia). 8. Exploración y descubrimiento de la coordinación dinámica general y segmentaria. 9. Adquisición de hábitos básicos de higiene corporal, alimentarios y posturales relacionados con la actividad física y la salud. 10. Identificación de los efectos positivos de la actividad física en el bienestar personal. 11. Respeto a las normas básicas de seguridad y prevención de accidentes en el uso de materiales y espacios en la práctica de actividades físicas. 	<p>I. El cuerpo imagen y percepción.</p> <ol style="list-style-type: none"> 1. Posibilidades sensoriales. Discriminación de las sensaciones. 2. Iniciación en la identificación de las partes del cuerpo. 3. Iniciación en actividades de respiración como técnica de relajación. 5. Reconocimiento de la ubicación, (derecha, izquierda, delante, detrás), de los objetos de su alrededor. 7. Iniciación a la percepción espacio-temporal. 9. Conocimiento de los hábitos básicos de higiene y alimentarios relacionados con la salud. 10. Comprensión de los efectos positivos de la actividad física en el bienestar personal. 11. Conocimiento de las normas básicas de seguridad y prevención de accidentes.

12. Descubrimiento de sus posibilidades y esfuerzo personal en los juegos.

II. El movimiento: habilidad y situación motriz

1. Posibilidades del movimiento. Experimentación de diferentes formas de ejecución y control de las habilidades motrices básicas.

2. Aplicación de las habilidades motrices básicas a distintas situaciones lúdicas, expresivas y recreativas.

3. Resolución de problemas motores sencillos.

4. Participación en juegos motores simbólicos y de reglas, con diversas estructuras (individuales, de cooperación, de oposición y de cooperación-oposición).

5. Reconocimiento y aceptación de las normas, reglas y roles en el juego motor.

6. Realización de juegos infantiles populares y tradicionales de Canarias.

7. Adecuación del movimiento a estructuras rítmicas sencillas.

8. Conocimiento y práctica de algunas manifestaciones culturales, rítmicas y expresivas de Canarias.

9. Descubrimiento, exploración y disfrute de las posibilidades expresivas del cuerpo y del movimiento.

10. Exteriorización de emociones y sentimientos a través del cuerpo, el gesto y el movimiento.

II. El movimiento: habilidad y situación motriz

5. Comprensión y aceptación de las normas, reglas y roles en el juego motor.

6. Conocimiento de juegos infantiles populares y tradicionales de Canarias.

8. Conocimiento y observación de algunas manifestaciones culturales, rítmicas y expresivas de Canarias.

10. Exteriorización de emociones y sentimientos a través del gesto facial.

<p>11. Desinhibición en el uso de la comunicación corporal en diferentes situaciones expresivas.</p> <p>12. Representación de personajes, objetos y situaciones motrices diversas.</p> <p>13. Realización de actividades lúdicas y recreativas en el medio natural.</p> <p>14. Reconocimiento y respeto de las diferencias en el modo de expresarse a través del cuerpo.</p> <p>15. Reconocimiento y respeto hacia las personas en la realización de las actividades.</p> <p>16. Uso y valoración del juego motor como medio de disfrute y de relación con los demás.</p> <p>17. Disposición favorable a participar en tareas motrices diversas, reconociendo los diferentes niveles de habilidad motriz.</p>	<p>11. Desinhibición en el uso de la comunicación gestual-facial en diferentes situaciones expresivas.</p> <p>14. Ídem</p> <p>15. Ídem</p> <p>16. Valoración del juego motor como medio de disfrute y de relación con los demás.</p>
Evaluación	
Sin adaptación	Con adaptación
<p>1. Reconocer las partes del cuerpo y utilizar la lateralidad dominante, manteniendo el control postural mediante la autorregulación de la tensión y la relajación muscular y la respiración.</p> <p>2. Resolver problemas motores a partir de estímulos perceptivos de carácter visual, auditivo y táctil, de acuerdo con sus posibilidades y la naturaleza de la tarea motriz.</p> <p>3. Emplear las normas básicas para el cuidado del cuerpo relacionadas con la higiene, postura, alimentación, la conciencia del riesgo en la actividad física y el cuidado del entorno.</p>	<p>1. Reconocer el esfuerzo por identificar las partes del cuerpo.</p> <p>3. Comprender y valorar las normas básicas de higiene y alimentación para el cuidado del cuerpo.</p>

<p>4. Adaptar las habilidades motrices básicas a distintas situaciones motrices lúdicas y expresivas, con coordinación y adecuada orientación en el espacio.</p> <p>5. Participar en los juegos motores ajustando su actuación a los objetivos del juego y respetando tanto sus normas y reglas como el resultado, adoptando conductas que favorezcan la relación con las demás personas.</p> <p>6. Mostrar interés y espontaneidad en la práctica de diferentes juegos infantiles y tradicionales de Canarias, identificando sus valores fundamentales.</p> <p>7. Utilizar las diferentes formas de expresión corporal de forma creativa y espontánea, identificando el ritmo, el gesto y el movimiento como instrumento de expresión y comunicación, reconociendo su aplicación a diferentes manifestaciones culturales, rítmicas y expresivas de Canarias.</p>	<p>5. Aceptar y comprender las normas y reglas de los juegos, adoptando conductas que favorezcan la relación con las demás personas.</p> <p>6. Mostrar interés en el conocimiento de juegos infantiles y tradicionales de Canarias, identificando sus valores fundamentales.</p> <p>7. Utilizar el gesto facial como instrumento de expresión y comunicación, reconociendo su aplicación a diferentes manifestaciones culturales y expresivas de canarias.</p>
---	--

Área de Lengua Castellana y Literatura

Objetivos

Sin adaptación	Con adaptación
<p>1. Comprender y expresarse oralmente y por escrito de forma adecuada en las diferentes situaciones de la actividad social y cultural.</p> <p>2. Integrar los conocimientos sobre la lengua y las normas del uso lingüístico para escribir y hablar de forma adecuada, coherente y correcta, y para comprender textos orales y escritos.</p> <p>3. Utilizar la lengua oral de manera conveniente en contextos de la actividad social y cultural adoptando una actitud respetuosa y de cooperación y atendiendo a las normas que regulan el intercambio comunicativo.</p>	<p>1. Comprender informaciones orales breves e iniciarse en la expresión de forma oral-gestual facial.</p> <p>3. Utilizar la lengua oral- gestual facial de manera conveniente y sencilla.</p>

<p>4. Reconocer la variedad de tipologías de escritos mediante los que se produce la comunicación e incorporar los aspectos formales requeridos.</p> <p>5. Recurrir a los medios de comunicación social, las bibliotecas y las tecnologías de la información y la comunicación para obtener, interpretar y valorar informaciones y opiniones diferentes.</p> <p>6. Hacer uso de la lengua de manera eficaz tanto para buscar, recoger y procesar información, como para escribir textos diversos referidos a diferentes ámbitos.</p> <p>7. Utilizar la lectura como fuente de aprendizaje, de placer y de enriquecimiento personal, y aproximarse a obras relevantes de la tradición literaria, incluyendo muestras de la literatura canaria, para desarrollar habilidades lectoras y hábitos de lectura.</p> <p>8. Comprender textos literarios de géneros diversos adecuados a la edad en cuanto a temática y complejidad e iniciarse en la identificación de las convenciones más propias del lenguaje literario.</p> <p>9. Valorar la realidad plurilingüe de España como muestra de riqueza cultural.</p> <p>10. Reflexionar sobre los diferentes usos sociales de las lenguas para evitar los estereotipos lingüísticos que suponen juicios de valor de todo tipo.</p> <p>11. Iniciarse en el conocimiento y en el respeto de los</p>	<p>4. Reconocer la variedad de tipologías de escritos adecuados a su edad, como cuentos.</p> <p>5. Conocer la existencia de diferentes soportes para obtener información.</p> <p>6. Hacer uso de la lengua, emitiendo frases cortas y sencillas con ayuda del tutor, y la comunicación gestual facial para comunicarse y procesar información.</p> <p>7. Iniciarse en los procesos de lectura, incluyendo la literatura canaria.</p> <p>8. Iniciarse en la lectura y comprender pequeños textos literarios orales de géneros diversos adecuados a la edad en cuanto a temática y complejidad.</p> <p>9. Conocer las diferentes lenguas que se hablan en España.</p> <p>11. Conocer y respetar los rasgos lingüísticos del español de Canarias.</p>
---	--

rasgos lingüísticos del español de Canarias.	
Contenidos	
Sin adaptación	Con adaptación
<p style="text-align: center;">I. Escuchar, hablar y conversar</p> <p>1. Participación y cooperación en situaciones comunicativas del aula (avisos, instrucciones, conversaciones o exposiciones de hechos vitales y sentimientos, experiencias de la vida cotidiana, etc.), con valoración y respeto de las normas que rigen la interacción oral (turnos de palabra, volumen de voz, mantenimiento del tema, ritmo, posturas y apoyos gestuales).</p> <p>2. Comprensión de textos orales procedentes de la radio, la televisión y tradición oral para obtener información general sobre hechos y acontecimientos próximos a la experiencia infantil.</p> <p>3. Comprensión y producción de textos orales para aprender, tanto los producidos con finalidad didáctica como los utilizados en situaciones cotidianas de comunicación (breves exposiciones ante la clase, conversaciones sobre contenidos de aprendizaje y explicaciones sobre la organización del trabajo).</p> <p>4. Comprensión de textos adecuados a la edad en diferentes soportes (audiovisuales, impresos, digitales, etc.) identificando, clasificando y comprando las informaciones transmitidas.</p> <p>5. Actitud de cooperación y de aceptación en situaciones de aprendizaje compartido.</p> <p>6. Interés por expresarse oralmente con pronunciación y entonación adecuada reconociendo las peculiaridades del español de Canarias (variantes en la pronunciación, palabras, frases y expresiones de uso frecuente).</p>	<p style="text-align: center;">I. Escuchar, hablar y conversar</p> <p>1. Iniciación en la participación y cooperación mediante la progresión, con la ayuda del tutor, en habilidades conversacionales sencillas siempre con valoración y respeto de las normas que rigen la interacción oral (turnos de palabra, volumen de voz y apoyos gestuales).</p> <p>2. Comprensión de pequeños textos orales procedentes de la radio, la televisión y tradición oral.</p> <p>3. Comprensión de pequeños textos orales de finalidad didáctica y situaciones cotidianas.</p> <p>4. Comprensión de textos orales breves adecuados a la edad en diferentes soportes (audiovisuales, impresos, digitales, etc.)</p> <p>5. iniciación en la práctica de actitudes cooperativas.</p> <p>6. Interés y esfuerzo por expresarse de forma oral y gestual.</p>

7. Uso de un lenguaje no discriminatorio y respetuoso con las diferencias.

II. Leer y escribir

1. Comprensión de textos escritos

1.1. Comprensión de informaciones concretas en textos propios de situaciones cotidianas próximas a la experiencia infantil, como invitaciones, felicitaciones, notas y avisos, distinguiendo función y destinatario

1.2. Comprensión de información general sobre hechos y acontecimientos que constituyen vivencias propias de la edad en textos procedentes de los medios de comunicación social, con especial incidencia en la noticia.

1.3. Interpretación de informaciones en textos para aprender muy vinculados a la experiencia, tanto los producidos con finalidad didáctica como los de uso cotidiano (folletos, descripciones, instrucciones y explicaciones).

1.4. Uso guiado de estrategias básicas de comprensión lectora mediante la utilización de elementos del contexto visual y de los conocimientos previos sobre el tema, el tipo o clase de texto, la situación...

1.5. Integración de conocimientos e informaciones procedentes de diferentes soportes para aprender (identificación, clasificación, comparación).

1.6. Iniciación a la utilización dirigida de las tecnologías de la información y la comunicación y de las bibliotecas para obtener información y modelos para la composición escrita.

1.7. Aprecio por los textos escritos como fuente de aprendizaje y como medio de comunicación de

7. Ídem

II. Leer y escribir

1. Iniciación en actividades de lectoescritura.

1.2. Comprensión de información general de textos orales sencillos.

1.3. Comprensión de textos orales de uso cotidiano (folletos, carteles, publicidad, etc.)

1.6. Iniciación en la utilización de las tecnologías para obtener información.

<p>experiencias y de regulación de la convivencia.</p> <p>1.8. Iniciación en el desarrollo de habilidades lectoras (entonación, ritmo, respiración adecuada y fluidez) y de hábitos lectores (iniciativa y elección)</p> <p>2. Construcción de textos escritos</p> <p>2.1. Composición de textos propios de situaciones cotidianas próximos a la experiencia infantil como invitaciones, felicitaciones, notas o avisos, utilizando las características usuales de esos textos.</p> <p>2.2. Producción de textos propios de los medios de comunicación social (titulares, pie de foto, breves noticias...) sobre acontecimientos que tengan relación con la vida del alumnado en soportes habituales en el ámbito escolar.</p> <p>2.3. Redacción de textos sencillos relacionados con el ámbito escolar para obtener, organizar y comunicar información (definiciones, listas, descripciones, cuestionarios, explicaciones elementales, fichas, etc.).</p> <p>2.4. Utilización de elementos gráficos y paratextuales sencillos para facilitar la comprensión (ilustraciones y tipografía).</p> <p>2.5. Adquisición de las convenciones del código (destinatario, finalidad...) e iniciación en la organización del texto (función, generación de ideas, escritura, revisión y reescritura).</p> <p>2.6. Iniciación al uso de programas informáticos de procesamiento de texto y juegos didácticos.</p> <p>2.7. Interés por la escritura como instrumento para relacionarnos y para aprender, e interés por el cuidado y la presentación de los textos escritos y por las convenciones ortográficas.</p>	<p>1.7. Aprecio y comprensión de los textos escritos como fuente cultural de aprendizaje.</p> <p>1.8. Iniciación en el desarrollo de habilidades prelectoras.</p> <p>2. Iniciación en la preescritura.</p> <p>2.3. Escritura de letras en mayúscula.</p> <p>2.4. Asociación de palabras a imágenes.</p> <p>2.6. Iniciación al uso de programas informáticos y juegos didácticos.</p> <p>2.7. Interés por la escritura como instrumento para relacionarnos y para aprender.</p>
---	--

III. Educación literaria

1. Escucha de textos literarios y lectura guiada y autónoma, silenciosa y en voz alta, de textos adecuados a los intereses infantiles para llegar progresivamente a la autonomía lectora.
2. Introducción a los textos populares de tradición oral canaria (cuentos, leyendas, romances, dichos populares, refranes...) propios de la edad y valoración adecuada.
3. Interés por la elección de temas y textos, por la comunicación de las preferencias personales y apreciación del texto literario como disfrute personal.
4. Uso de los recursos de la biblioteca de aula y de centro, incluyendo documentos audiovisuales, como medio de aproximación a la literatura, en general, y canaria, en particular, adecuados al nivel.
5. Comprensión, memorización y recitado de poemas con el ritmo y la pronunciación y la entonación.
6. Análisis y reescritura de textos narrativos y de carácter poético (adivinanzas, refranes...), para que puedan ser utilizados como modelos de recreación oral y escritura.
7. Dramatización de situaciones y de textos literarios.

IV. Conocimiento de la lengua: uso y aprendizaje

1. Inicio en el reconocimiento de la diversidad de situaciones sociales que condicionan los intercambios comunicativos.
2. Identificación de los contextos en los que se produce la comunicación mediante textos escritos y valoración de la importancia de la escritura en determinados ámbitos.
3. Reconocimiento de los textos de uso frecuente en el aula a partir de elementos paratextuales y textuales.

III. Educación literaria

1. Escucha de textos literarios breves y sencillos e iniciación en la lectura.
2. Iniciación en la escucha y conocimiento de textos breves de tradición oral canaria.
3. Conocimiento de la existencia de recursos en el centro y en el aula.
4. Conocimiento de la existencia de recursos en el centro y en el aula.
5. Escucha e interés por la poesía.

IV. Conocimiento de la lengua: uso y aprendizaje

1. Ídem
2. Identificación de los contextos en los que se produce comunicación.

<p>4. Observación de los elementos singulares que caracterizan la lengua oral y escrita.</p> <p>5. Distinción de las diferencias entre sonido y grafía en el sistema de la lengua.</p> <p>6. Inicio en el reconocimiento de léxico y de rasgos fónicos más relevantes del español de Canarias.</p> <p>7. Identificación de la palabra como instrumento básico para la segmentación de la escritura.</p> <p>8. Conocimiento y uso pertinente de las normas ortográficas más sencillas: de la palabra (ortografía preventiva de las palabras de uso frecuente, uso de mayúsculas tras el punto y en el nombre propio), de la frase (separación de las palabras en la frase) y de puntuación (la coma en las enumeraciones, el punto y la interrogación).</p> <p>9. Sustitución, inserción, supresión, cambio de orden y segmentación de elementos lingüísticos para observar el funcionamiento de los enunciados, así como para considerar las consecuencias de los cambios realizados sobre el sentido total del mensaje y adquirir nuevos recursos.</p> <p>10. Inicio en la identificación y en el uso de los siguientes términos en actividades de producción e interpretación: denominación de los textos trabajados; enunciado, palabra y sílaba; nombre común y nombre propio; género y número.</p> <p>11. Iniciación en el uso del diccionario para afianzar el conocimiento del abecedario, el orden alfabético, aclarar el significado de las palabras en distintos contextos, fijar la ortografía o incorporar nuevo vocabulario, con especial atención a los sinónimos, antónimos y familias de palabras.</p>	<p>5. Iniciación en la lectoescritura reconociendo las diferencias entre sonido y grafía.</p> <p>6. Ídem</p> <p>7. Identificación de palabras relacionadas con imágenes.</p> <p>10. Inicio en la identificación de letras y palabras.</p> <p>11. Iniciación en el conocimiento del abecedario.</p>
--	--

Evaluación	
Sin adaptación	Con adaptación
<ol style="list-style-type: none"> 1. Participar en las situaciones de comunicación del aula, respetando las normas del intercambio: guardar el turno de palabra, escuchar, mirar al interlocutor, mantener el tema. 2. Expresarse de forma oral con un vocabulario adecuado, no discriminatorio, reconociendo algunas peculiaridades relevantes del español de Canarias. 3. Captar el sentido global de textos orales de uso habitual, reconociendo las informaciones más relevantes. 4. Localizar información concreta y realizar inferencias directas a partir de la lectura de textos, de materiales audiovisuales en distintos soportes y de los elementos formales de los textos. 5. Dar sentido a los textos escritos próximos a la experiencia infantil, relacionando la información contenida en ellos con las propias vivencias e ideas y mostrar la comprensión a través de la lectura en voz alta, iniciando el proceso con la lectura silenciosa para entrenarse en la oral y favorecer el hábito lector. 6. Planificar y redactar textos relacionados con la experiencia infantil a partir de modelos dados, teniendo en cuenta las normas gramaticales y ortográficas y los aspectos formales propios del ciclo. 7. Conocer y valorar textos literarios de la tradición oral canaria y de la literatura infantil adecuados al ciclo, así como algunos aspectos formales simples de la narración y de la poesía con la finalidad de apoyar la lectura y la escritura de dichos textos. 	<ol style="list-style-type: none"> 1. Esforzarse por comunicarse en el aula con frases breves y elementos gestuales faciales, respetando los turnos de palabra, escuchando y manteniendo la mirada hacia el interlocutor. 3. Ídem 4. Localizar ideas principales de textos orales de distintos soportes. 5. Inicio a la pre-lectura y al hábito lector. 7. Conocer y valorar textos literarios de la tradición oral canaria.

<p>8. Iniciarse en el uso y organización de las bibliotecas y en la utilización de las tecnologías de la información y la comunicación, descubrir sus posibilidades lúdicas y respetar las normas básicas de comportamiento.</p> <p>9. Identificar de forma guiada algunos cambios que se producen en las palabras, los enunciados y los textos al realizar segmentaciones, alteraciones en el orden, supresiones e inserciones.</p> <p>10. Comprender y utilizar la terminología gramatical y lingüística elemental en las actividades relacionadas con la producción y comprensión de textos.</p> <p>11. Afianzar el conocimiento del abecedario, el orden alfabético, aclarar significados, fijar la ortografía y enriquecer el vocabulario.</p>	<p>8. Iniciarse en el uso de las tecnologías como recurso educativo para la lectura y actividades interactivas.</p> <p>10. Comprender pequeños textos orales sencillos.</p> <p>11. Afianzar el conocimiento del abecedario.</p>
---	---

Área de Matemáticas	
Objetivos	
Sin adaptación	Con adaptación
<p>1. Representar hechos y situaciones reales o simuladas de la vida cotidiana mediante modelos simbólicos matemáticos, para comprender, valorar y producir informaciones y mensajes en un lenguaje correcto y con el vocabulario específico de la materia.</p> <p>2. Utilizar el conocimiento matemático, construido desde la comprensión, conceptualización, enunciado, memorización de los conceptos, propiedades y automatización del uso de las estructuras básicas de relación matemática, practicando una dinámica de interacción social con el grupo de iguales, en posteriores aprendizajes o en cualquier situación independiente de la experiencia escolar.</p> <p>3. Valorar el papel de las matemáticas en la vida</p>	<p>1. Iniciación en el lenguaje y vocabulario específico de la materia.</p> <p>3. Valorar el papel de las matemáticas en la vida cotidiana.</p>

<p>cotidiana, disfrutar con su uso y reconocer las aportaciones de las diversas culturas al desarrollo del conocimiento matemático.</p> <p>4. Reconocer el valor de actitudes como la exploración de distintas alternativas, la conveniencia de la precisión, la perseverancia en la búsqueda de soluciones, la autonomía intelectual y el esfuerzo por el aprendizaje.</p> <p>5. Adquirir seguridad en el pensamiento matemático de uno mismo, para afrontar situaciones diversas que permitan disfrutar de sus aspectos creativos, estéticos o utilitarios y desenvolverse eficazmente y con satisfacción personal.</p> <p>6. Formular y/o resolver problemas lógico-matemáticos, elaborando y utilizando estrategias personales de estimación, cálculo mental y medida, así como procedimientos geométricos y de orientación espacial, azar, probabilidad y representación de la información, para comprobar en cada caso la coherencia de los resultados y aplicar los mecanismos de autocorrección que conlleven, en caso necesario, un replanteamiento de la tarea.</p> <p>7. Utilizar adecuadamente la calculadora y los recursos tecnológicos para el descubrimiento, la comprensión, la exposición, la profundización y la ampliación de los contenidos matemáticos, y para relacionar estos contenidos con otros de las distintas áreas del currículo.</p> <p>8. Identificar formas geométricas del entorno escolar, doméstico, natural, arquitectónico y cultural canario, descubriendo y utilizando el conocimiento de sus elementos y propiedades para interpretar la realidad física y desarrollar nuevas posibilidades de acción.</p> <p>9. Utilizar técnicas básicas de recogida de datos para obtener información procedente de diferentes fuentes, especialmente la relacionada con la comunidad canaria; representarlos gráfica y numéricamente de forma clara, precisa y ordenada; e interpretarlos, formándose un juicio sobre ellos.</p>	<p>4. Adoptar una actitud de perseverancia en la búsqueda de soluciones, la autonomía intelectual y el esfuerzo por el aprendizaje.</p> <p>5. Adquirir seguridad en el pensamiento matemático.</p> <p>7. Iniciación en la utilización de recursos tecnológicos para realización de actividades matemáticas sencillas de agrupaciones, numeración (0-10) o seriaciones ascendentes y descendentes.</p> <p>8. Identificar y agrupar formas geométricas del entorno próximo.</p>
--	---

<p>10. Conocer y valorar la necesidad del conocimiento matemático para comprender la historia y la cultura canaria, interesándose por los sistemas de conteo y cálculo en las sociedades aborígenes, sistemas de medida tradicionales, y las características geométricas de la arquitectura y arte tradicional.</p>	
Contenidos	
Sin adaptación	Con adaptación
<p>I. Números y operaciones</p> <p>1. Números naturales de una cifra.</p> <p>1.1. Construcción manipulativa del concepto de unidad como elemento que se puede coordinar, para establecer el cardinal de conjuntos hasta nueve elementos. Conteo y representación simbólica.</p> <p>1.2. Reconocimiento de la ausencia total de elementos. Representación y lectura del guarismo 0 «cero».</p> <p>1.3. Utilización de la composición y descomposición de números de una cifra en dos o más sumandos en situaciones problemáticas de adición y sustracción.</p> <p>1.4. Establecimiento de la relación «mayor que», «menor que» e «igual que», entre dos cantidades de elementos físicos y/o gráficos, y entre sus dos cardinales o sus expresiones matemáticas equivalentes.</p> <p>1.5. Representación y cálculo del complementario de un número con respecto a otro y de la expresión convencional de una sustracción.</p> <p>1.6. Memorización de las parejas de números que equivalen a 10 para su aplicación en sumas y restas con cambios de orden.</p> <p>2. Números naturales de dos cifras y tres cifras.</p> <p>2.1. Conteo, discriminación y agrupamiento de diez elementos-unidad físicos y/o gráficos iguales, y reconocimiento del elemento de 1.er orden de nuestro</p>	<p>I. Números y operaciones</p> <p>1. Números naturales de una cifra.</p> <p>1.1. Comprensión del concepto de unidad. Construcción del mismo con materiales manipulativos como regletas o ábacos.</p> <p>1.2. Reconocimiento de la ausencia total de elementos. Lectura del guarismo 0 «cero».</p> <p>1.4. Establecimiento de la relación «mayor que», «menor que» e «igual que», entre dos cantidades de 0 a 10 y asociado con imágenes.</p> <p>1.6. Memorización del orden numérico entre 0 y 10.</p> <p>2.1. Conteo de diez elementos.</p>

<p>sistema decimal formado por diez unidades.</p> <p>2.2. Distinción, lectura, escritura y orden –según el criterio «más uno»– de los números de dos cifras, utilizando sus elementos «diez» y el cardinal de unidades, y relacionándolos posteriormente con su nombre convencional.</p> <p>2.3. Reconocimiento y aplicación de la relación «mayor que», «menor que» e «igual que», utilizando correctamente el signo correspondiente ($>$, $<$, $=$) entre dos números menores o iguales que 99.</p> <p>2.4. Secuencias numéricas: criterios de formación y memorización según el criterio (+1, +2, +10, +5, -1, -2, -10 y -5) e identificación de anterior y posterior a un número dado hasta el 999.</p> <p>2.5. Utilización y lectura de los ordinales hasta veinte elementos.</p> <p>2.6. Utilización de la composición y descomposición de números de dos cifras en dos o más sumandos en situaciones problemáticas de adición y sustracción.</p> <p>2.7. Propiedades conmutativa y asociativa de la adición, y reconocimiento de que el resultado es siempre mayor o igual que el mayor de los sumandos en números de dos cifras.</p> <p>2.8. Conocimiento de que la resta es la operación inversa a la suma y reconocimiento de que el resultado de una resta es siempre menor que el minuendo, cuando el sustraendo es distinto de 0 «cero» en números de dos cifras.</p> <p>2.9. Construcción de la tabla de dobles y triples. Cálculo mental y memorización del doble o triple de cualquier número, así como de la mitad de cualquier número par hasta 100.</p> <p>2.10. Construcción de la tabla del 5 y del 10 y relación</p>	<p>2.3. Iniciación en el reconocimiento de relaciones (mayor que, menor que e igual que).</p> <p>2.5. Iniciación en la lectura de los cardinales hasta diez.</p>
---	--

<p>entre ambas. Cálculo mental y memorización de los múltiplos de 5 y de 10.</p> <p>3. Estrategias de cálculo y resolución de problemas.</p> <p>3.1. Aproximación, estimación y redondeo del cálculo de las operaciones y sus resultados.</p> <p>3.2. Descomposición y composición de números menores o iguales que 100.</p> <p>3.3. Descubrimiento de relaciones y automatización de diversos algoritmos para cada una de las operaciones con números de dos cifras.</p> <p>3.4. Uso de la calculadora para la generación de estrategias de cálculo. Comprobación de resultados, y búsqueda de regularidades y reglas en las relaciones numéricas.</p> <p>3.5. Exposición ordenada y coherente de los razonamientos matemáticos.</p> <p>3.6. Presentación ordenada y limpia de las representaciones y cálculos gráficos y simbólicos.</p> <p>3.7. Utilización de estrategias variadas de resolución de problemas: creación de modelos, diagramas o dibujos.</p> <p>3.8. Autoformulación de preguntas para la adquisición de conceptos y relaciones.</p> <p>3.9. Formulación, resolución y expresión oral de situaciones</p> <p>3.10. Formulación, resolución y expresión oral de situaciones problemáticas multiplicativas, como suma repetida o como reparto, interpretación del signo $\ll x \gg$ como $\ll \text{veces} \gg$ y reconocimiento de los factores (uno de los cuales debe ser 2, 3, 5 o 10), de su propiedad</p>	<p>3.8. Contestar a preguntas directas para afianzar conceptos.</p>
--	---

conmutativa y del resultado.

3.11. Utilización de los siguientes cuantificadores lógicos: todos, algunos, ninguno, al menos uno, para enunciar proposiciones lógicas a partir de una situación matemática dada.

II. La medida: estimación y cálculo de magnitudes

1. Longitud, peso/masa y capacidad.

1.1. Reconocimiento, en los objetos o cuerpos, de la propiedad de longitud, peso/masa y capacidad, y comprensión del concepto de medida.

1.2. Reconocimiento de distintas unidades de medida, instrumentos y estrategias no convencionales; elección de una posible unidad para establecer una medida; y comprensión de la necesidad de expresar la unidad de medida utilizada.

1.3. Comparación de longitudes, pesos y capacidades de manera directa e indirecta.

1.4. Utilización de las unidades de medida convencionales más comunes: metro, centímetro, kilogramo y litro.

1.5. Estimación de una medida en contextos familiares, en función de la unidad convencional elegida; medición exacta; valoración de la diferencia entre la medida real y la estimación, y explicación oral de todo el proceso.

2. Medida del tiempo y del dinero.

2.1. Conocimiento de las unidades más necesarias de la magnitud tiempo (hora, minuto, día, semana, mes, año) y selección de la unidad apropiada para determinar un intervalo de tiempo en relación con sucesos conocidos y familiares.

2.2. Valor de las distintas monedas y billetes de nuestro sistema monetario.

II. La medida: estimación y cálculo de magnitudes

2. Medida del tiempo.

2.1. Conocimiento de las unidades más necesarias de la magnitud tiempo (día, semana, mes y año) y selección con ayuda de la unidad apropiada para determinar un intervalo de tiempo en relación con sucesos conocidos y familiares.

2.3. Uso de dinero para adquirir un artículo según su precio marcado.

III. Geometría

1. La situación en el espacio, distancias y giros.

1.1. Descripción de la posición y movimientos de objetos con el uso correcto de la ubicación espacial: encima de/debajo de, sobre/bajo, arriba/abajo, cerca de/lejos de, a un lado/al otro, identificando en cada caso la derecha y la izquierda, en relación con uno mismo y con otros puntos de referencia en situaciones tridimensionales vivenciadas.

1.2. Uso de vocabulario geométrico para descubrir itinerarios: punto, líneas abiertas y cerradas, rectas y curvas; interpretación y descripción verbal de croquis de itinerarios; y elaboración de ellos.

1.3. Interpretación de mensajes que contengan informaciones y desafíos sobre relaciones espaciales; confianza en las propias posibilidades; curiosidad, interés y constancia en la búsqueda de soluciones.

2. Formas planas y espaciales.

2.1. Intuición del punto, recta y plano como elementos geométricos.

2.2. Identificación en el entorno, concepto y representación sobre una superficie plana, de línea curva abierta y cerrada, y de línea recta en un plano euclídeo.

2.3. Distinción en materiales manipulativos de los límites de una forma cerrada, concepto e identificación de frontera (perímetro), dominio interior (superficie) y dominio exterior; localización de puntos que se encuentren dentro o fuera, comparación intuitiva de perímetros y superficies de clara diferenciación.

III. Geometría

1. La situación en el espacio.

1.1. Iniciación en la correcta utilización del vocabulario para expresar ubicaciones: encima de/ debajo de, arriba/abajo, cerca de/ lejos de, en relación a uno mismo.

2.1. Intuición del punto y recta como elementos geométricos.

2.4. Agrupamiento y clasificación de objetos por su forma, color y tamaño.

<p>2.4. Reconocimiento de cuerpos geométricos (cuerpos redondos: esfera, cono y cilindro; y cuerpos poliédricos: prisma de base cuadrangular y su caso especial, el cubo), en objetos tridimensionales de nuestro entorno y espacios cotidianos.</p> <p>2.5. Reconocimiento de figuras planas (círculo, triángulo, cuadriláteros: cuadrado y rectángulo) en objetos de nuestro entorno y espacios cotidianos, identificación de lados y vértices, y su comparación y clasificación usando diferentes criterios.</p> <p>2.6. Formación de figuras y cuerpos geométricos (poliédricos y redondos), a partir de otros por descomposición y composición manipulativa, y búsqueda de regularidades.</p> <p>2.7. Descripción oral de la forma, y las dimensiones (largo, ancho y alto); comparación y clasificación de los cuerpos poliédricos y cuerpos redondos, usando el vocabulario geométrico básico; interés y curiosidad por la identificación de las formas y sus elementos característicos.</p> <p>2.8. Resolución de problemas geométricos, explicando oralmente el significado de los datos, la situación planteada, el proceso seguido y los resultados obtenidos.</p> <p>3. Regularidades y simetrías.</p> <p>3.1. Descubrimiento y construcción de simetrías con papel, materiales y gráficos.</p> <p>IV. Tratamiento de la información, azar y probabilidad</p> <p>1. Gráficos estadísticos.</p> <p>1.1. Realización de encuestas cuyas respuestas se expresen con dos o más posibilidades.</p> <p>1.2. Recogida de datos en contextos familiares y cercanos, y su organización mediante esquemas, dibujos, gráficos, etc.</p>	<p>2.5 Iniciación en el reconocimiento de figuras planas: círculo, triángulo y cuadrado.</p> <p>2.7. Descripción oral de objetos según color, tamaño y forma.</p> <p>IV. Tratamiento de la información, azar y probabilidad</p>
---	--

<p>1.3. Descripción verbal, obtención de información cualitativa e interpretación de elementos significativos de gráficos sencillos relativos a fenómenos cercanos.</p> <p>1.4. Participación y colaboración activa en el trabajo en equipo y en el aprendizaje organizado a partir de la investigación sobre situaciones reales. Respeto por el trabajo de los demás.</p> <p>2. Carácter aleatorio de algunas experiencias.</p> <p>2.1. Intuición del concepto de suceso mediante juegos que lleven a la identificación de los elementos de un conjunto, pertenencia o no pertenencia de un elemento determinado a dicho conjunto, diferenciación entre los conceptos de elemento y conjunto en función de la propiedad característica.</p> <p>2.2. Distinción entre suceso seguro, imposible y posible, pero no seguro, en situación de juego y en experiencias relacionadas con su vida cotidiana.</p> <p>3. Tratamiento digital de la información.</p> <p>3.1. Utilización de programas informáticos y de lenguaje de autor en la realización de actividades y en el desarrollo de la numeración, cálculo mental, operatorio, medida y situación espacial.</p>	<p>3.1. Utilización de programas informáticos relacionados con la materia.</p>
Evaluación	
Sin adaptación	Con adaptación
<p>1. Identificar los elementos geométricos, de numeración, de medida, de representación de la información y los símbolos matemáticos presentes en sus entornos habituales; y comprender y producir mensajes orales sobre estos con un vocabulario adecuado y preciso.</p> <p>2. Aplicar correctamente lo que sabe, utilizando hábitos mentales matemáticos eficaces, y participar con autonomía intelectual en debates con el grupo clase durante el proceso de resolución de problemas y desafíos</p>	<p>1. Identificar objetos y agruparlos según sus características más básicas.</p> <p>2. Aplicar correctamente sus conocimientos sobre la materia.</p>

<p>matemáticos.</p> <p>3. Comparar cantidades pequeñas de objetos en hechos o situaciones familiares, interpretando y expresando los resultados de la comparación de forma numérica; y ser capaz de redondear, en función del contexto, a la decena más cercana.</p> <p>4. Componer y descomponer en dos o más sumandos el cardinal de los números naturales de dos cifras, indicar su valor posicional y leer y escribir números naturales de hasta tres cifras.</p> <p>5. Secuenciar números menores que 100 según criterio de orden (+1, +2, +10, -1, -2, -10) a partir de cualquier número, (+5) a partir de múltiplos de 5, y números mayores que 100 utilizando la función constante de la calculadora.</p> <p>6. Memorizar las parejas de números cuya suma sea igual o menor que 10, calcular el doble de los números hasta el 50 y la mitad de cualquier número par igual o menor que 100, y utilizar este conocimiento para las operaciones de suma y resta, tanto de forma oral como escrita.</p> <p>7. Formular y/o resolver problemas referidos a situaciones reales o simuladas que se correspondan con una suma, resta, multiplicación como «número de veces» o división partitiva, manejando números menores o iguales que 99.</p> <p>8. Medir periodos de tiempo y objetos (longitud, masa y capacidad) con unidades de medida no convencionales (palmas, pasos, baldosas...) y convencionales (metro, centímetro, kilogramo, litro, hora, día, semana y mes), utilizando en cada caso los instrumentos más adecuados a su alcance, y expresar el valor de objetos con diferentes monedas y billetes según su precio.</p> <p>9. Describir la situación de un objeto y de un desplazamiento en relación a sí mismo o a otros puntos de referencia en el espacio próximo, e identificar cuerpos redondos, cuerpos poliédricos y figuras geométricas en</p>	<p>3. Comparar cantidades pequeñas de objetos en hechos o situaciones familiares, expresando con ayuda los resultados de forma numérica, siempre que la cantidad sea menos que diez.</p> <p>5. Secuenciar números del 0 al 10.</p> <p>6. Memorizar las parejas de números cuya suma sea igual o menor que 10, con ayudas visuales.</p> <p>7. Comprender problemas sencillos y breves de manera oral.</p> <p>9. Describir la situación de un objeto y de un desplazamiento en relación a sí mismo, (delante-detrás,</p>
---	--

<p>objetos del entorno.</p> <p>10. Representar diagramas de barras con materiales manipulativos o gráficos referidos a datos recogidos en la clase. Realizar interpretaciones básicas y responder a preguntas sobre lo seguro, lo imposible y lo posible de que ocurran determinadas situaciones, atendiendo a los datos presentados en diagrama de barras. Formular y resolver sencillos problemas en los que intervenga la lectura de gráficas.</p>	<p>arriba-abajo, etc.), e identificar cuerpos redondos, cuadrados y triangulares en objetos de su entorno más próximo.</p>
---	--

Conocimiento del Medio Natural, Social y Cultural	
Objetivos	
Sin adaptación	Con adaptación
<p>1. Identificar los principales elementos del entorno natural, social y cultural, utilizando fuentes diversas, con especial atención a la Comunidad Autónoma de Canarias, analizando su organización, sus características e interacciones y progresando en el estudio de áreas cada vez más amplias.</p> <p>2. Desarrollar los hábitos de cuidado personal y de vida saludable que se derivan del conocimiento del cuerpo humano en sus ámbitos físico, psíquico y emocional, mostrando una actitud de aceptación y respeto hacia las diferencias individuales (edad, sexo, personalidad, características físicas y psíquicas) y de las reglas básicas de seguridad.</p> <p>3. Participar en actividades de grupo adoptando un comportamiento constructivo, responsable, crítico, cooperativo, respetando los principios básicos del funcionamiento democrático y apreciando la contribución de las instituciones y organizaciones democráticas al progreso de la sociedad.</p> <p>4. Reconocer y estimar la pertenencia a grupos sociales y culturales con características propias, desde el ámbito</p>	<p>1. Identificar algunos elementos del entorno natural, social y cultural, con especial atención a la Comunidad Autónoma de Canarias.</p> <p>2. Comprender la importancia de los hábitos de cuidado personal y de vida saludable que se derivan del conocimiento del cuerpo humano en sus ámbitos físico, psíquico y emocional, intentando mostrar una actitud de aceptación y respeto hacia las diferencias individuales (edad, sexo, personalidad, características físicas y psíquicas)</p> <p>3. Iniciación en la participación en actividades de grupo adoptando un comportamiento responsable y respetando los principios básicos del funcionamiento democrático.</p> <p>4. Conocer las características propias de la cultura a la que perteneces.</p>

<p>local hasta otros más amplios, valorando las diferencias y las semejanzas entre grupos desde el respeto a los derechos humanos y desarrollando actitudes favorecedoras de la interculturalidad.</p> <p>5. Analizar y expresar algunas manifestaciones de la intervención humana en el medio, adoptando en la vida cotidiana un comportamiento respetuoso con este y con el patrimonio natural y cultural, contribuyendo a su conservación y mejora, con especial atención a la Comunidad Autónoma de Canarias.</p> <p>6. Reconocer y analizar en el medio natural, social y cultural, cambios y transformaciones relacionados con el paso del tiempo e indagar algunas relaciones de simultaneidad y sucesión.</p> <p>7. Buscar, seleccionar, analizar, expresar y representar información básica sobre el entorno natural, social y cultural, mediante códigos numéricos, gráficos, cartográficos y otros.</p> <p>8. Identificar problemas relacionados con elementos significativos del entorno y plantear posibles soluciones utilizando estrategias de búsqueda y tratamiento de la información, y la formulación y comprobación de hipótesis sencillas y exploración de soluciones alternativas, reflexionando sobre el propio proceso de aprendizaje y comunicando los resultados.</p> <p>9. Planificar y realizar proyectos, de dispositivos y aparatos sencillos con una finalidad previamente establecida, utilizando el conocimiento de propiedades elementales de algunos materiales, sustancias y objetos, y argumentando los resultados obtenidos.</p> <p>10. Utilizar la tecnología de la información y de la comunicación para obtener datos y como instrumento para aprender, compartir y transmitir conocimientos, valorando su contribución a la mejora de las condiciones de vida y de todas las personas.</p>	<p>5. Iniciación en el análisis de algunas manifestaciones de la intervención humana en el medio, conociendo diferentes formas de conservación del patrimonio natural y cultural, con especial atención a la Comunidad Autónoma de Canarias.</p> <p>6. Reconocer cambios y transformaciones relacionados con el paso del tiempo en el medio natural, social y cultural.</p> <p>8. Identificar problemas relacionados con elementos significativos del entorno más cercano.</p> <p>10. ídem</p>
--	--

<p>11. Conocer y valorar el medio natural y de la diversidad de animales y plantas, así como los usos que las personas han hecho y hacen de los seres vivos, prestando una atención especial a los del Archipiélago Canario.</p> <p>12. Entender y apreciar la importancia de los medios de transporte y comportarse de acuerdo con las normas de educación vial, mostrando hacia estas una actitud de aceptación y respeto.</p>	<p>11. Conocer el medio natural y la diversidad de animales y plantas, así como los usos que las personas han hecho y hacen de los seres vivos, prestando una atención especial a los del Archipiélago Canario.</p> <p>12. Entender y apreciar la importancia de los medios de transporte, así como conocer y mostrar una actitud de aceptación y respeto hacia las normas de educación vial.</p>
Contenidos	
Sin adaptación	Con adaptación
<p>I. El entorno y su conservación</p> <p>1. Orientación en el espacio en relación con los elementos fijos en él (delante, detrás, a derecha, a izquierda, encima...).</p> <p>2. Percepción y descripción de algunos elementos y fenómenos naturales: la luna, las estrellas y el sol, el día y la noche.</p> <p>3. Observación de algunos fenómenos atmosféricos (nubes, viento y lluvia) y utilización de sencillas formas de registro y representación simbólica de datos climáticos.</p> <p>4. Observación de las características de rocas y minerales por medio de los sentidos.</p> <p>5. Elementos básicos del medio físico: el aire, el agua y la tierra. Observación de sus características y valoración de la importancia de su uso responsable y conservación.</p> <p>6. Observación, exploración e inicio de sencillos trabajos de algún ecosistema cercano acuático o terrestre.</p> <p>7. Percepción y descripción de algunos elementos naturales y humanos del entorno.</p> <p>II. La diversidad de los seres vivos</p>	<p>I. El entorno y su conservación</p> <p>1. Conocimiento de las palabras básicas en la orientación (delante, detrás, encima, debajo) en relación con él mismo.</p> <p>2. Reconocimiento de algunos elementos y fenómenos naturales: la luna, las estrellas, el sol, día y la noche.</p> <p>3. Observación e identificación de algunos fenómenos atmosféricos (nubes, viento y lluvia).</p> <p>4. Comprensión de las características fundamentales de las rocas y minerales.</p> <p>5. Elementos básicos del medio físico: el aire, el agua y la tierra. Conocimiento de sus características y valoración de la importancia de su uso responsable y conservación.</p> <p>6. Observación de algún ecosistema cercano acuático o terrestre, a través de observación directa o medios audiovisuales.</p> <p>7. Percepción de algunos elementos naturales y humanos del entorno y descripción según su tamaño, color y forma.</p> <p>II. La diversidad de los seres vivos</p> <p>1. ídem</p>

<p>1. Observación de múltiples formas de vida. Identificación de diferencias entre los seres vivos y los objetos inertes.</p> <p>2. Observación directa e indirecta de animales y plantas. Clasificación según elementos observables, identificación y denominación, haciendo uso de diferentes soportes. Descripción oral de algún animal o planta conocidos por el alumnado y representativos de Canarias.</p> <p>3. Asociación de rasgos físicos y pautas de los comportamientos de las plantas y animales con sus entornos (camuflaje, cambio de color, grosor del pelaje, alimentación, etc.)</p> <p>4. Relaciones de interdependencia entre los seres humanos, las plantas y los animales.</p> <p>5. Desarrollo de hábitos de cuidado y respeto de los seres vivos y del medioambiente.</p> <p>6. Comunicación oral de las experiencias y tareas realizadas, apoyándose en imágenes y breves textos escritos.</p> <p>7. Observación y cuidado de plantas y animales presentes en el aula o en el centro educativo (huertos, jardines, acuarios, terrarios...). Registro de los cambios detectados en su crecimiento.</p> <p>III. La salud y el desarrollo personal</p> <p>1. Identificación y representación de las partes del cuerpo humano. Aceptación del propio cuerpo y del de otras personas con sus limitaciones, posibilidades, semejanzas y diferencias.</p> <p>2. La respiración como función vital. Su importancia en la relajación del cuerpo. Ejercicios para su correcta realización.</p>	<p>2. Observación indirecta de animales y plantas. Clasificación según elementos básicos (tamaño, color y forma). Conocimiento de los más representativos de Canarias.</p> <p>3. Observación de rasgos físicos y pautas de los comportamientos de las plantas y animales con sus entornos (camuflaje, cambio de color, grosor del pelaje, alimentación, etc.)</p> <p>4. ídem</p> <p>5. Desarrollo de actitudes de respeto hacia los seres vivos y el medio ambiente.</p> <p>7. Observación de plantas y animales presentes en el aula o en el centro educativo (huertos, jardines, acuarios, terrarios...).</p> <p>III. La salud y el desarrollo personal</p> <p>1. Iniciación en la identificación de las partes del cuerpo humano.</p> <p>2. La respiración como función vital. Su importancia en la relajación del cuerpo. Iniciación en la práctica de ejercicios para su correcta realización.</p> <p>3. Distinción de alimentos diarios necesarios para una alimentación equilibrada, prestando atención a los alimentos de uso común en Canarias.</p>
--	---

<p>3. Distinción de alimentos diarios necesarios para una alimentación equilibrada y elaboración de sencillas clasificaciones. Origen y tipos de alimentos de uso común en el Archipiélago canario.</p> <p>4. Valoración de la higiene personal, de la alimentación adecuada, del ejercicio físico, del descanso y de una racional utilización del tiempo libre para un buen desarrollo personal.</p> <p>5. Identificación y expresión de sentimientos y emociones. Actitud favorable hacia el comportamiento apropiado (respeto, interés...) en cada situación (ámbitos escolar, familiar, público).</p> <p>6. Hábitos de prevención de enfermedades y accidentes domésticos...</p> <p>IV. Personas, culturas y organización social</p> <p>1. La familia y sus miembros. Relaciones de parentesco y adquisición de responsabilidades en tareas domésticas.</p> <p>2. Los miembros de la comunidad educativa. Principales tareas y responsabilidades. Valoración de la importancia de la participación de todas las personas.</p> <p>3. Aprecio por el cumplimiento de las normas para la convivencia de las personas en el grupo. Utilización de los preceptos básicos del intercambio comunicativo en el grupo y respeto a los acuerdos adoptados.</p> <p>4. Simulación de situaciones y conflictos de convivencia y de su resolución pacífica.</p> <p>5. Acercamiento de las manifestaciones de las culturas presentes en el entorno de la Comunidad Autónoma de Canarias como muestra de diversidad y riqueza.</p>	<p>4. Conocimiento y valoración de la higiene personal, de la alimentación adecuada, del ejercicio físico, del descanso y de una racional utilización del tiempo libre para un buen desarrollo personal.</p> <p>5. Iniciación en la expresión de sentimientos y emociones. Mostrar una actitud favorable hacia el comportamiento apropiado (respeto, interés...) en cada situación (ámbitos escolar, familiar, público).</p> <p>6. Comprensión de la importancia de prevenir enfermedades y accidentes domésticos.</p> <p>IV. Personas, culturas y organización social</p> <p>1. La familia y sus miembros. Relaciones de parentesco.</p> <p>3. Valorar el cumplimiento de las normas para la convivencia.</p> <p>5. Conocer e identificar manifestaciones culturales presentes en el entorno más cercano.</p> <p>6. Reconocimiento y valoración de las diferentes profesiones con evitación de estereotipos sexistas.</p>
---	---

6. Reconocimiento y valoración de diferentes profesiones con evitación de estereotipos sexistas. Formulación de preguntas de detección de las diferentes actividades realizadas para el bien de la comunidad.

7. Formas de organización en el entorno próximo: la escuela, el barrio y el municipio. Introducción al conocimiento de las responsabilidades y tareas de las instituciones locales.

8. Los desplazamientos y los medios de transporte. Responsabilidad en el cumplimiento de las normas básicas como peatones y usuarios. Importancia de la movilidad en la vida cotidiana.

9. Iniciación en la recogida de datos e información de su localidad (paradas de guagua, centros de salud, farmacia...) y en la lectura de imágenes (iconos y carteles de señalización comunes).

V. Cambios en el tiempo

1. Utilización de las nociones básicas de tiempo (antes-después, ahora, pasado-presente-futuro, duración) y de las unidades de medida (día, semana, mes, año).

2. Iniciación en la reconstrucción de la memoria del pasado próximo a partir de hechos significativos de la historia personal y de la recogida de información de fuentes orales (entre ellas las familiares) y audiovisuales.

3. Aproximación a determinados acontecimientos relevantes del pasado y del presente relacionados con aspectos históricos cercanos a su experiencia.

4. Costumbres y manifestaciones culturales del entorno (familia, localidad) preservadas del pasado (fiestas, bailes, platos típicos, juegos, adivinanzas y cantares). Sensibilización hacia su respeto y conservación.

VI. Materia y energía

1. La diversidad de materiales. Realización de experiencias con materiales de uso corriente para el descubrimiento de sus propiedades. Clasificación según

7. Conocer las formas de organización del entorno próximo: la escuela, el barrio y el municipio.

8. Los desplazamientos y los medios de transporte. Responsabilidad en el cumplimiento de las normas básicas como peatones y usuarios.

V. Cambios en el tiempo

1. Iniciación a nociones básicas del tiempo como: antes-después, ahora, pasado-presente-futuro, duración, día, semana, mes, año).

2. Identificar hechos pasados próximos señalando imágenes.

3. Conocimiento de los acontecimientos relevantes del pasado y del presente relacionados con aspectos históricos cercanos a su experiencia.

4. Conocimiento de las costumbres y manifestaciones culturales del entorno y sensibilización hacia su respeto.

VI. Materia y energía

1. Conocimiento de la diversidad de materiales.

<p>critérios elementales: estados de agregación, textura, plasticidad, etc.</p> <p>2. Observación de los efectos de la aplicación de una fuerza. Fuerzas en la misma dirección. Fuerzas de contacto y a distancia.</p> <p>3. Los sonidos y la vibración: percepción, observación e identificación del tono, de la intensidad y del timbre.</p> <p>4. La transmisión del sonido en diferentes medios. El ruido, el silencio y la contaminación acústica.</p> <p>5. Desarrollo de actitudes conscientes, individuales y colectivas, frente a determinados problemas medioambientales.</p> <p>6. Reducción, reutilización y reciclaje de objetos y sustancias. Concienciación sobre la necesidad de la clasificación de residuos como contribución a un desarrollo sostenible.</p> <p>VII. Objetos, máquinas y tecnologías</p> <p>1. Identificación de la diversidad de máquinas y aparatos sencillos en el entorno. Relación de máquinas de uso cotidiano con el tipo de energía necesaria. Apreciación de la importancia de los inventos en la vida de las personas.</p> <p>2. Montaje y desmontaje de objetos simples. Selección de herramientas y materiales adecuados.</p> <p>3. Observación y análisis del funcionamiento de objetos, máquinas y aparatos domésticos. Reconocimiento de elementos de riesgo eventual.</p> <p>4. Prevención de accidentes: uso cuidadoso y conservación de materiales, sustancias y herramientas,</p>	<p>2. Observación de los efectos de la aplicación de una fuerza por medio de ejemplos visuales.</p> <p>3. Ídem</p> <p>4. Ídem</p> <p>5. Toma de conciencia de los problemas medioambientales más relevantes.</p> <p>6. Concienciación sobre la necesidad de la clasificación de residuos como contribución a un desarrollo sostenible.</p> <p>VII. Objetos, máquinas y tecnologías</p> <p>1. Identificación de la diversidad de máquinas y aparatos sencillos en el entorno a través de imágenes.</p> <p>3. Observación del funcionamiento de objetos, máquinas y aparatos domésticos.</p>
--	---

<p>con especial atención a los potencialmente peligrosos (objetos cortantes, eléctricos...)</p> <p>5. Adopción de comportamientos correctos asociados a la seguridad personal y al ahorro energético. Formas de actuación en caso de accidentes domésticos.</p> <p>6. Distinción de los componentes básicos de un ordenador. Iniciación en el uso de aplicaciones adecuadas al ciclo. Cuidado de los recursos informáticos.</p>	<p>5. Conocimiento y desarrollo de actitudes relacionados con la seguridad personal y el ahorro energético.</p> <p>6. Iniciación en el uso de aplicaciones tecnológicas adecuadas al ciclo.</p>
--	---

Evaluación

Sin adaptación	Con adaptación
<p>1. Reconocer, identificar e indicar ejemplos de elementos y recursos fundamentales del medio físico (sol, agua, tierra y aire), con expresión de su relación con la vida de los seres vivos, mostrando conciencia de la necesidad de su uso responsable y reseñando algunas medidas de protección del medio.</p> <p>2. Reconocer y clasificar con criterios elementales los animales y plantas más relevantes de su entorno incluyendo alguno representativo de Canarias, así como algunas especies conocidas por la información obtenida a través de diversos medios.</p> <p>3. Identificar y citar ejemplos asociados a la higiene, la alimentación equilibrada, el ejercicio físico, el descanso y la buena utilización de tiempo libre como formas de mantener la salud, el bienestar y el buen funcionamiento del cuerpo.</p> <p>4. Distinguir las principales profesiones y responsabilidades que desempeñan las personas del entorno, citando ejemplos sobre esos oficios y tomando conciencia de las actividades que realizan para el bien de la comunidad.</p> <p>5. Reconocer algunas manifestaciones culturales presentes en el ámbito escolar, local y autonómico, valorando su diversidad y riqueza, y participando de forma individual y grupal en las actividades culturales y de convivencia organizadas en el centro docente.</p>	<p>1. Reconocer ejemplos de elementos y recursos fundamentales del medio físico (sol, agua, tierra y aire) y la relación que existe con los seres vivos.</p> <p>2. Reconocer los animales y plantas más relevantes de su entorno.</p> <p>3. Comprender la importancia de la higiene, la alimentación equilibrada, el ejercicio físico, el descanso y la buena utilización de tiempo libre como formas de mantener la salud y el bienestar.</p> <p>4. Distinguir las diferentes profesiones de personas de su entorno más cercano.</p> <p>5. Reconocer algunas manifestaciones culturales presentes en el ámbito escolar, local y autonómico, valorando su diversidad y riqueza.</p>

<p>6. Identificar y clasificar los medios de transporte más comunes en el entorno y conocer y respetar las normas básicas como peatones y usuarios de los medios de locomoción, tomando conciencia de la movilidad de las personas en la vida cotidiana.</p> <p>7. Ordenar cronológicamente y describir algunos hechos relevantes de la vida familiar o del entorno próximo.</p> <p>8. Detectar diferencias en las propiedades elementales de los materiales a partir de observaciones experimentales, relacionando algunos de los materiales con sus usos y reconociendo los efectos visibles de las fuerzas sobre los objetos.</p> <p>9. Montar y desmontar objetos y aparatos simples, describir su funcionamiento y la forma de utilizarlos con precaución.</p> <p>10. Realizar preguntas adecuadas para obtener información de una observación, utilizando algunos instrumentos y efectuando registros claros.</p> <p>11. Emplear el diálogo en actividades de grupo estableciendo vínculos y relaciones amistosas y aceptando el punto de vista de las demás personas.</p>	<p>6. Identificar los medios de transporte más comunes en el entorno y conocer y respetar las normas básicas como peatones y usuarios de los medios de locomoción.</p> <p>7. Identificar hechos relevantes de la vida familiar o del entorno próximo.</p> <p>11. Aceptar el punto de vista de las demás personas en actividades de grupo.</p>
--	---

Anexo 12:

Fotos del recurso “Rincón del Entendimiento”

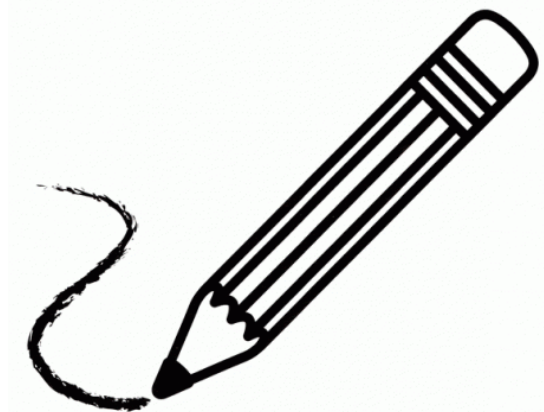

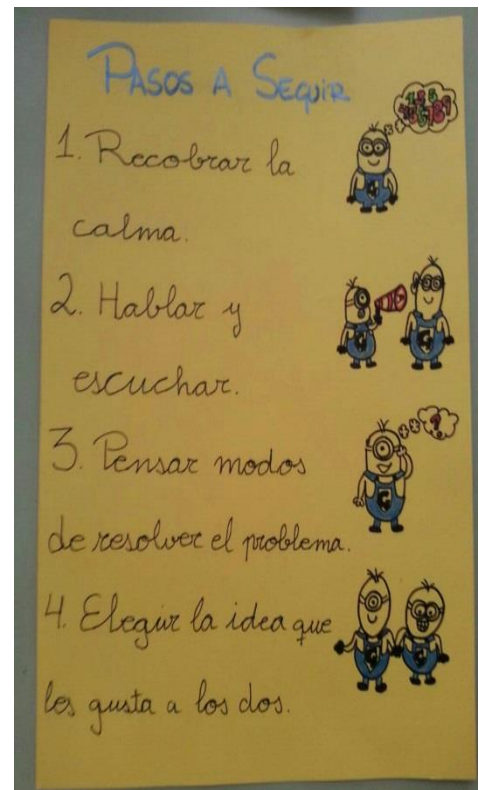
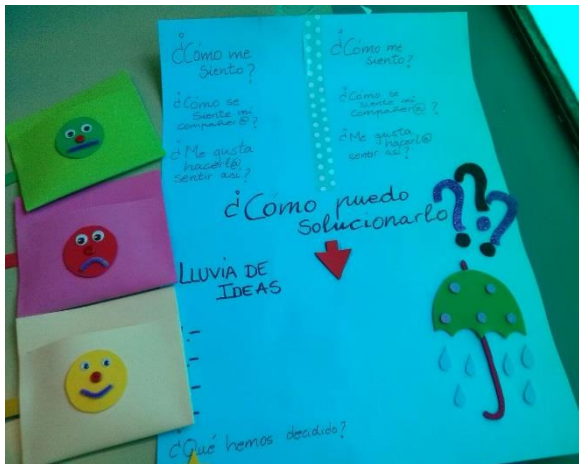
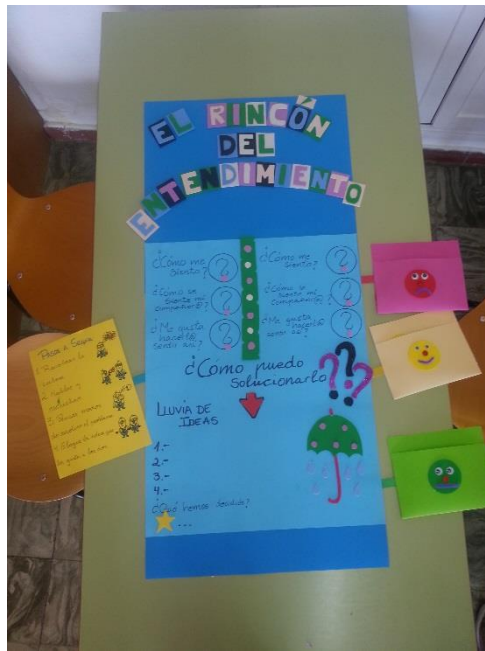

Anexo 13:

Certificado curso



ULL

Universidad
de La Laguna

Vicerrectorado de Relaciones
Universidad y Sociedad

CERTIFICADO DE ASISTENCIA, APTITUD Y CONVALIDACIÓN POR E.C.T.S.

(European Credit Transfer and accumulation System)

Otorgado a favor de **D^a. ROSALBA MARRERO MORALES** con DNI 78573254X por haber asistido con aprovechamiento al Curso **MÓDULO III: EL TEATRO DESDE LA MIRADA DE LA EDUCACIÓN ESPECIAL**, que forma parte del Ciclo "**Teatro, educación y neurociencia en las necesidades educativas especiales**", organizado por este Vicerrectorado, de acuerdo con las Directrices Generales de los Cursos Universitarios de Extensión, recogido en el Catálogo Oficial de Actividades de la Universidad de La Laguna (curso académico 2014/2015), dirigido por el Dr./la Dra. D./D^a. **JOSE MARIA CASTILLO-OLIVARES BARBERÁN**, que se celebró los días 26 de septiembre a 07 de octubre de 2014, con una duración de 10.0 horas presenciales y 15.0 horas no presenciales, equivalentes a 1.0 ECTS, según el programa del Curso que se especifica al dorso, habiendo obtenido la calificación de 8.5 (Notable).

Lo que se hace constar a los efectos que procedan.

San Cristóbal de La Laguna, a 03 de noviembre de 2014



LA VICERRECTORA

M^a Nélida Rancel Torres

"MÓDULO III: EL TEATRO DESDE LA MIRADA DE LA EDUCACIÓN ESPECIAL"
"TEATRO, EDUCACIÓN Y NEUROCIENCIA EN LAS NECESIDADES EDUCATIVAS ESPECIALES"

Director: Dr. D. José M^a. Castillo-Olivares Barberán. Profesor Titular de Universidad. Departamento de Didáctica e Investigación Educativa. Universidad de La Laguna

Viernes, 26 de septiembre

17:30 - 19:30 h

El juego simbólico y las NEAE

Dr. D. Vicente Navarro Adelantado

Profesor Titular de Universidad. Departamento de Didáctica de la Expresión Musical, Plástica y Corporal, ULL

Martes, 30 de septiembre

17:30 - 19:30 h

Danza y psicomotricidad como terapias

Dra. Dña. Ana Isabel González Herrera

Profesora. Departamento de Didáctica e Investigación Educativa, ULL

Viernes, 3 de octubre

17:30 - 20:30 h

Pedagogía y teatro

Dr. D. Tomás Motos Teruel

Profesor Titular. Didáctica DOE. Universidad de Valencia

Martes, 7 de octubre

17:30 - 20:30 h

La Educación de las competencias interpretativas

Dr. D. Vincenzo Scala

Profesor de dramatización. Escuela de Actores de Canarias



Anexo 14:

Interrogantes, reflexión.



2012-
2013

Necesidades Específicas de Apoyo
Educativo II

INTERROGANTES

Rosalba Marrero Morales
Universidad de La Laguna
Curso 2014-2015



Índice

-Interrogante tema 1: Bases psicológicas de las NEAE	2
-Interrogante tema 2: Los retos del aprendizaje ante las NEAE	3
-Interrogante tema 3: Las NEAE en el ámbito de las dificultades del aprendizaje	4
-Interrogante tema 4: Las NEAE en el ámbito de la adaptación personal y social	5
-Interrogante tema 5: Las NEAE en el ámbito del Déficit de Atención y la actividad psicomotriz.	6
-Interrogante tema 6: Las NEAE en el ámbito de las Altas Capacidades	7
-Interrogante tema 7: Las NEAE en el ámbito del habla y del lenguaje	8
-Reflexión sobre la asignatura	9
-Conclusiones	

Tema 1: Bases psicológicas de las NEAE:

¿Se trabaja suficiente la “diversidad” en las aulas para que el alumno tome conciencia desde las primeras etapas educativas?

El concepto de “diversidad” está de moda en la actualidad, pero lo cierto es, que este término es entendido por muchos y aceptado por pocos. Vivimos en un mundo con una amplia diversidad. Cada ser humano se diferencia del otro por numerosas características individuales. La escuela, es un reflejo de la sociedad actual y es en ella donde podemos apreciar las diferencias que existen.

Los alumnos, desde las primeras etapas educativas, comienzan a diferenciar a sus compañeros y a clasificarlos según sus características. En el aula, es frecuente que se produzcan enfrentamientos a causa de estas diferencias. Los maestros, no dedican el tiempo necesario a trabajar este concepto para que los alumnos puedan concienciarse y llegar a actuar adecuadamente en su futura incorporación en la sociedad. En fechas señaladas (por ejemplo, el día de la paz) se trata el tema pero en muchos centros escolares ni siquiera se menciona. Muchos docentes dedican la mayor parte de las sesiones para que los alumnos aprendan los contenidos y dejan de lado el aprendizaje de conceptos fundamentales como el de “diversidad”. Son muchos centros los que trabajan con la convicción de que la educación es una ocupación familiar y que la escuela se ocupa únicamente de los conocimientos.

Sería recomendable realizar de manera frecuente actividades y dinámicas en las que los alumnos puedan reflexionar sobre su manera de tratar las diferencias, tanto dentro como fuera de la escuela. Los niños y niñas, son personas que tienen que forjar su identidad, lo que implica tener conocimientos, sentimientos, valores, etc. Por ello, los maestros deben implicarse y trabajar este tipo de conceptos con sus alumnos pues educar también supone ayudar a crecer como personas. Este trabajo no solo se debe realizar con los alumnos de Infantil y Primaria sino también con los de Secundaria.

Si se pasa por alto o no se trabaja la diversidad en las aulas, surgirán problemas que serán difíciles de solucionar y que actualmente están ocurriendo en las aulas. Los alumnos no se respetarán entre ellos, llegando incluso a reírse de dificultades que presente el otro. Por ejemplo, un alumno que ridiculice a otro por ser ciego o que se ría de alguien que realice mal las tareas porque presenta dificultades en matemáticas. Por otro lado, se producirán enfrentamientos ya que no son capaces de aceptar que cada persona es de una manera distinta. Podrían incluso llegar a pensar que son superiores al otro y que tienen más derechos. En la escuela, todo esto se puede ver como pequeños problemas de fácil solución. La verdadera importancia surge cuando los alumnos salgan de la escuela con dichos ideales y sigan actuando de la misma manera.

Tema 2: Los retos del aprendizaje ante las NEAE:

¿En la escuela se puede prescindir de la educación emocional?

Las emociones son una parte fundamental del ser humano, ya que de manera inevitable influyen en sus decisiones. Es necesario disponer de habilidades emocionales para desarrollarse plenamente en la vida.

En la escuela siempre se ha valorado al alumno que es capaz de asimilar la mayor cantidad de contenidos posibles. Los maestros, se centran en potenciar la parte intelectual del alumno, dejando la emocional de lado. Cuando comienzan la etapa de Educación Primaria, la preocupación se centra en que el alumnado aprenda a leer, escribir o a sumar. Es igual de importante que aprenda también a controlar el enfado que le produce su compañero de mesa o la tristeza que siente cuando no consigue leer una frase. La enseñanza sería más beneficiosa si se integrasen estos dos aspectos. No se debe olvidar que somos personas y que además de desarrollar una profesión adecuadamente también sentimos y nos emocionamos. Es necesario enseñar a describir las emociones, a no tener miedo a sentir, a ser capaz de comunicarlas así como entender las propias y las ajenas. Por tanto, es totalmente necesaria una educación emocional en las aulas.

La escuela es la responsable de educar a los niños para que se conviertan en los futuros ciudadanos que actúen en la sociedad que les espera fuera de los muros escolares. Si las emociones nos influyen y nos hacen ser lo que somos, no se puede ignorar la necesidad de que los maestros, desde las primeras etapas, trabajen con los alumnos la emocionalidad. La escuela debe formar a los alumnos para que sean personas completas y los sentimientos forman parte de todas las personas.

Si esta educación se lleva a cabo de manera correcta se consiguen grandes objetivos. Por un lado, los alumnos serán capaces de identificar la emoción que les producen situaciones concretas, por lo que podrán dar mejores respuestas a los problemas que se les planteen. Se mejorará la impulsividad ya que mediante la autorregulación no se exteriorizarán emociones sin control. La comunicación podrá darse de una mejor manera ya que se pondrá en funcionamiento la empatía.

No se puede entender una escuela donde no se hable de sentimientos o de valores ya que forman parte de nuestra felicidad, nuestros problemas, del día a día. En definitiva, la educación emocional en la escuela proporcionará a los alumnos una oportunidad para desarrollar todas las habilidades necesarias para disponer de una buena inteligencia emocional que les permita el bienestar en la sociedad.

Tema 3: Las NEAE en el ámbito de las dificultades del aprendizaje:

¿Por qué los alumnos siguen teniendo grandes dificultades en las áreas de lenguaje y matemáticas?

La escuela es un entorno en el que los niños, desde edades muy tempranas, adquieren numerosos conocimientos. Los maestros, emplean la mayor parte del tiempo dentro del aula, para que sus alumnos aprendan todos los contenidos posibles. A veces, los resultados no son los esperados ya que los niños se estancan y no progresan. Cada año, se observa que los alumnos presentan un gran número de dificultades en las áreas de lenguaje y matemáticas.

Las materias de lenguaje y matemáticas tienen en común el aprendizaje por parte de los alumnos de un sistema de signos que sirven para comunicar. Desde Educación Infantil se insiste en que deben conocer y utilizar de manera adecuada dichos símbolos aunque son muchos los que llegan a Primaria sin conseguir este objetivo. *¿Por qué los alumnos tienen dificultades en estas materias si se enseñan desde que entran en la escuela?*

Son varios los motivos que hacen que los alumnos fracasen en ambas asignaturas. En primer lugar, la metodología que se aplica actualmente en la mayoría de los centros escolares es muy tradicional. Muchos maestros se niegan a dar el paso y utilizar métodos innovadores para emplearlos en sus aulas. Las sesiones deben resultar llamativas para captar la atención. Así, es fundamental la práctica de los contenidos para que el alumnado pueda observar su utilidad en la vida real. Por otro lado, existen numerosos recursos para enseñar estas materias de los que no se quiere hacer uso. Además, se han diseñado programas informáticos con los que los niños pueden aprender de una manera más dinámica. En un momento en el que la tecnología se encuentra al alcance de todos se hace necesario educar con estos recursos en las aulas. En cuanto a la evaluación, sigue siendo estricta, focalizando la atención en los resultados del examen. Otro de los inconvenientes es la falta de un aprendizaje personalizado. Se sigue enseñando lo mismo de la misma manera a todos los alumnos. Es necesario tener en cuenta la diversidad que existe en el aula para llevar a cabo la programación. No se puede enseñar de manera similar a todos los alumnos ya que no todos reciben la información igual.

Hay que tener en cuenta que la sociedad ha experimentado profundos cambios por lo que la escuela debe asumirlos y responder a estos. Los alumnos deben recibir una metodología actualizada que llame su atención para que el aprendizaje se interiorice de manera eficaz. Es importante que todos los maestros, independientemente de los buenos o malos resultados, hagan un ejercicio de autocrítica, reflexionando sobre su práctica docente.

Tema 4: Las NEAE en el ámbito de la adaptación personal y social:

¿Es la escuela responsable de excluir a los alumnos/as con trastornos graves de conducta, potenciando así su fracaso escolar?

Un tema que siempre está presente en las escuelas de todo el mundo es el comportamiento de sus alumnos. En muchos casos, los maestros desean tener en sus aulas al “alumno modelo” que se caracteriza por sus buenas calificaciones y su comportamiento ejemplar. Cuando las situaciones que se producen en el aula son protagonizadas por niños opuestos a estos ideales es frecuente que los docentes se bloqueen y no sean capaces de llevar a cabo las sesiones en el aula. Parece ser, que se aferran a la idea de que el buen alumno es el que se mantiene sentado en su silla, sigue todas las instrucciones que se le plantean y consigue superar los contenidos.

Hay que tener en cuenta que no todos los alumnos proceden de familias con las mismas oportunidades y que esto les va a condicionar, influyendo en su proceso de enseñanza-aprendizaje. La escuela, es la responsable de igualar las oportunidades de todos sus alumnos para garantizar las posibilidades de un futuro óptimo en todos los casos, tanto a nivel profesional como personal.

El problema lo encontramos cuando son los propios maestros los que excluyen a los alumnos que presentan trastornos graves de conducta dentro del aula. La situación se repite cada curso escolar: un alumno no sigue el ritmo del aula y no cumple las normas de convivencia. En la primera situación, el alumno no sigue los contenidos que se imparten por lo que necesita un apoyo externo. Por lo tanto, el maestro en el aula le exige lo mínimo, deja el apoyo para los profesionales que se encargan de estos casos concretos y presta cada vez más atención al resto del grupo que puede seguir con la programación de manera normal. En la segunda situación, el alumno molesta en el aula, interrumpe las explicaciones y en muchos casos es agresivo. Este comportamiento no es compatible con el grupo y por ello poco a poco se le va excluyendo de actividades, se le señala siempre que ocurre algún incidente y se le reprende en público. Con el tiempo, el alumno ha sido alejado de su grupo y de su rutina además de cargar con una etiqueta que le va a caracterizar durante toda su etapa escolar.

Debido a todo esto, el alumno va experimentando un sentimiento profundo de fracaso, no se valora a sí mismo y no se esfuerza por mejorar. Los niños van creciendo con el pensamiento de que no sirven para estudiar y que son inferiores a sus compañeros. Se sienten diferentes al resto ya que es en la escuela donde le han colgado la etiqueta de alumnos pésimos. En la mayoría de los casos, estos alumnos fracasan a nivel académico, no consiguiendo acabar la etapa obligatoria.

Tema 5: Las NEAE en el ámbito del Déficit de Atención y la actividad psicomotriz:

¿Los maestros de educación primaria deben utilizar el castigo como método para cambiar las conductas de los alumnos/as con TDAH?

Una de las principales preocupaciones de todo maestro es el comportamiento y la actitud que manifiesten sus alumnos en las aulas. Este aspecto es importante a la hora de llevar a cabo una programación ya que si los alumnos no responden positivamente será imposible desarrollar las distintas sesiones. En el inicio de la escuela, se empleaban métodos violentos, como la agresión física, que por suerte se han dejado atrás. En la actualidad y desde hace muchos años se pide a los alumnos que copien varias veces una frase, que salgan del aula, que pasen un tiempo determinado en un rincón del aula o el método popular “sin recreo”. Pese a todo ello, no se ha dado con la fórmula perfecta para trabajar y corregir las conductas negativas con los alumnos. Así, hay que tener en cuenta las características individuales del alumnado para saber cómo mejorar la conducta.

Los alumnos con Trastorno por Déficit de Atención con o sin hiperactividad (TDAH) tienen un comportamiento impulsivo, una gran actividad física y dificultad para mantener la atención. Por ello, es frecuente que en la clase interrumpan frecuentemente y distraigan a sus compañeros con sus acciones. A veces, el continuo movimiento incontrolado de estos niños es confundido por los maestros por malas conductas. Los docentes, acostumbran a castigar a los alumnos con TDAH de la misma forma y con la misma frecuencia que a cualquier alumno del grupo. Esto es un grave error ya que está demostrado que el castigo no funciona con estos niños pues tienen dificultades para retener la información que reciben y para diferenciar lo que está bien de lo que está mal. Todo ello, provocará problemas académicos y emocionales, lo que hará que empeore aún más la conducta.

Para mejorar el comportamiento de un alumno con TDAH se debe recurrir a métodos diferentes y originales. Un ejemplo para trabajar la conducta sería el sistema de puntos donde se premiará al alumno por sus buenas acciones. Es importante establecer charlas privadas en las que se trate esta cuestión con el alumno de manera que no se sienta diferente ni inferior en presencia del resto del grupo. Se podrá también acordar las normas del aula con el alumno y realizar un mural, que será posteriormente colgado para que el alumno lo tenga presente. Se trata de utilizar recursos llamativos que capten la atención para conseguir nuestro objetivo.

Hay que tener en cuenta que posiblemente no se verán los resultados que se esperan. Los maestros deben tener paciencia y recordar que los alumnos con TDAH presentan numerosas dificultades y que su trabajo es disminuirlas en lugar de crearle un número mayor.

Tema 6: Las NEAE en el ámbito de las Altas Capacidades:

¿La escuela responde de manera eficaz a las necesidades de los alumnos con Altas Capacidades?

Los alumnos con Altas Capacidades suelen relacionarse con el éxito escolar, aunque esto no siempre es así. El aburrimiento, la desmotivación, el aislamiento y la falta de una metodología adaptada hacen que muchos no lleguen a realizar estudios superiores. Se puede llegar a pensar que a estos alumnos el paso por la escuela no les supone ningún problema. La realidad es bastante distinta ya que pueden llegar a tener que enfrentarse a muchos obstáculos.

La escuela, no está preparada para llegar a atender adecuadamente las necesidades de los alumnos con Altas Capacidades. En el aula, en primer lugar, se aplica la misma metodología para todo el grupo. Es decir, se explica de la misma manera a todos los alumnos un contenido, pidiéndoles que realicen el mismo tipo de actividad y al mismo ritmo. En muchos casos, es probable que los alumnos terminen el curso suspendiendo un gran número de asignaturas. Otro aspecto relevante en el aula es el comportamiento de estos alumnos. Para los maestros cometen faltas de comportamiento en el aula y los castigan por ello. Se debe tener en cuenta que durante las sesiones los niños se aburren y es por ello que comienzan a hablar y a levantarse. En tercer lugar, no se trabaja la emocionalidad con este alumnado. Los alumnos con Altas Capacidades están acostumbrados a tener éxito en la mayor parte de las tareas. Cuando cometen un error, es frecuente que experimenten un profundo sentimiento de fracaso, baja autoestima y gran enfado. Esperan hacer siempre todo bien y los demás también lo esperan de ellos. Es fundamental “educar para el error”, insistiendo en que se trata de una oportunidad para hacerlo mejor. Si los maestros trabajan con el alumno sus emociones se consigue que sean capaces de autorregularlas. Por último, no se presta atención a la socialización. Desde que toman conciencia de la cualidad de la que disponen comienzan a sentirse extraños y diferentes al resto de sus compañeros. Esto hace que los niños se aíslen muchas veces por temor a las burlas de sus compañeros. Es necesario, por tanto, realizar actividades en las que se favorezca la cohesión con sus iguales y la autoestima en dichos alumnos.

Así, podemos concluir que es necesario de manera urgente un trato adecuado a los alumnos con Altas Capacidades. Como a cualquier otro alumno, el trato incorrecto que se le ofrezca en su paso por la escuela puede llegar a perjudicarle toda la vida. Además, es fundamental que los maestros se formen y dispongan de recursos para poder llevarlos a cabo en el aula.

Tema 7: Las NEAE en el ámbito del habla y del lenguaje:

¿Están preparados los maestros para trabajar con el alumnado que presente dificultades en el lenguaje?

Cuando se trabaja con niños y niñas se puedan dar todo tipo de problemas en la escuela. Uno de los más frecuentes que nos podemos encontrar en las aulas está relacionado con el lenguaje.

Los seres humanos se caracterizan por la capacidad del lenguaje, lo que nos ha hecho constituirnos como sociedad y progresar en la misma. Por ello, hay que aprender a usarlo de manera adecuada para poder comunicarnos de manera clara y precisa. En las escuelas, nos podemos encontrar con alumnos que presentan disfonías, dislalias, tartamudez, retrasos en el lenguaje, mutismo selectivo, disfasia, afasia, etc.

Los docentes no se suelen hacer responsables cuando se dan estos casos. Se encargan de llevar a cabo una charla informativa con la familia y dejan en manos del logopeda el problema. Es frecuente que los maestros no muestran interés por ayudar ya que piensan que no tienen por qué implicarse. En otros casos no saben cómo actuar y no piden ayuda para hacerlo. Además, no existe ninguna materia en su formación en la que se les prepare para poder trabajar con alumnos que presenten dificultades en el lenguaje. Por estas razones y muchas más se puede afirmar que la participación del profesorado en estos casos es prácticamente nula.

Los maestros son los encargados de educar a los alumnos en todos los niveles. Así, también es su responsabilidad ayudar a los alumnos a que adquieran un lenguaje apropiado. Cuando se presentan dificultades, pueden responder en la medida de lo posible y ayudar en su mejora. Esto no quiere decir que sea el único encargado de solucionar este problema, pero su participación es fundamental ya que el alumno pasa muchas horas en clase. Aunque no hayan sido formados para ello, pueden aportar pequeñas acciones que ayuden a sus alumnos a hablar correctamente. Llevando a cabo un trabajo colaborativo con el resto de profesionales del centro (orientador, logopeda...) conseguirá tener en cuenta pautas para trabajar el lenguaje. Si los profesiones trabajan cooperativamente pueden incluso aprender y hacer progresos más significativos que si trabaja individualmente.

¿Es fundamental la asignatura “Necesidades específicas de apoyo educativo II” para nuestra futura profesión de maestros?

Ser maestro supone una gran responsabilidad en la sociedad. Son los encargados de educar a los futuros ciudadanos. Esta asignatura es una gran oportunidad para todos los maestros y maestras.

Para enseñar, lo primero que hay que tener en cuenta es a quién tenemos delante. Esto implica analizar a la persona a la cual vamos a enseñar, teniendo en cuenta sus debilidades y sus fortalezas. En la escuela existe una amplia diversidad a la que los maestros van a tener que dar respuesta. Por ello, es esencial esta asignatura en el Grado de Maestro en Educación Primaria.

Un maestro debe conocer lo que se va a encontrar cuando entre en una escuela. Solo en esta materia se nos ha podido hacer consciente de la gran variedad de alumnado que se encuentra en las aulas. He podido conocer los obstáculos a los que se puede enfrentar cualquier alumno. Mediante los ejercicios de capacitación afectiva he podido comprobar a qué nivel me afectan diferentes situaciones y cómo sería mi implicación en las mismas. Otro aspecto fundamental es que hemos aprendido a afrontar las dificultades en lectoescritura así como en matemáticas. Esto es fundamental, pero hasta esta asignatura no se había tratado con tanta profundidad. Otro contenido a destacar es la realización de pruebas, un aprendizaje interesante y necesario para llevarlo a cabo en un futuro.

Lo negativo de esta asignatura es la duración y la ubicación. En primer lugar, la materia ofrece temas que son imprescindibles en el grado y que captan profundamente nuestro interés. Es una lástima, que no se pueda disfrutar durante más tiempo para tener la oportunidad de trabajar con calma los contenidos y llevar a cabo más casos prácticos. En segundo lugar, esta asignatura debería tratarse a lo largo de toda la carrera ya que sus contenidos son fundamentales. Actualmente, solo es posible cursarla en la mención de Atención a la Diversidad. Esto es un error ya que todos los alumnos tendrían que superarla obligatoriamente.

Sin duda ha sido una experiencia muy positiva debido a los contenidos que se han expuesto y a la metodología que se ha empleado. Con el paso por la misma, he podido experimentar un cambio en mi manera de ver la profesión, con mucho más conocimiento, con una mayor implicación, motivación e interés.

Conclusiones

En cada uno de los interrogantes he tratado de abordar un aspecto significativo en la escuela relacionado con el tema de la asignatura. Todos los interrogantes analizan problemas cotidianos que se pueden encontrar en cualquier centro escolar del mundo. La reflexión realizada está basada en los contenidos que se han impartido y en la experiencia personal que he podido experimentar durante el Practicum I y el Practicum II. He intentado reflejar cuáles serían, en mi opinión, las acciones que no se deben realizar frente a determinados casos y las que serían más correctas. Este trabajo en concreto me ha servido para reflexionar sobre la práctica docente actual en las aulas.

Anexo 15:

Valoración de un profesional

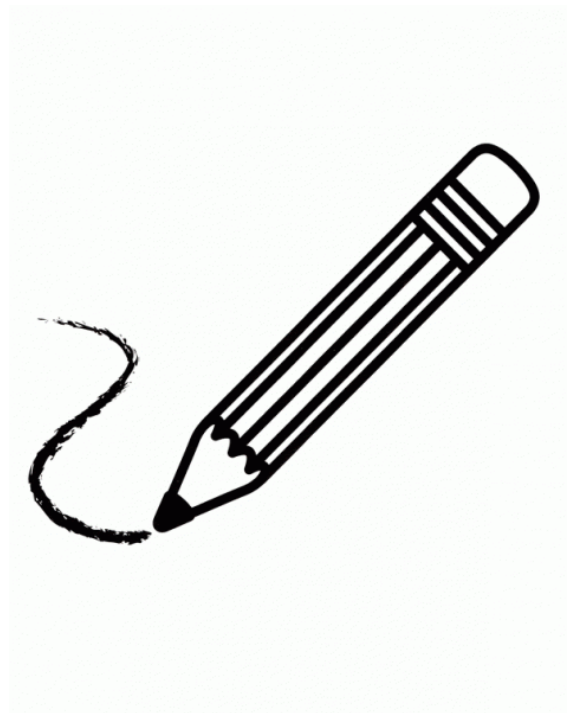

Yo, Juan Febles García, profesor de Pedagogía Terapéutica del CEIPS La Salle La Laguna, expongo lo siguiente:

- Que la alumna en prácticas, Rosalba Marrero Morales, realizó el Practicum de mención de Atención a la diversidad durante el curso escolar 2014-2015.
- Puedo dar fe que ha trabajado con alumno con DEA, TDAH, NEE (Síndrome de Down).
- Realizó una programación de unidades didácticas para ellos donde tuvo que elaborar recursos propios para las sesiones.
- Su trabajo e implicación las valoro de manera excelente, ya que se implicó en todo momento en el proceso de enseñanza – aprendizaje de cada uno de los alumnos, aportando ideas, valoraciones y atendiendo de forma eficaz al alumnado NEAE.

Por tanto considero que su labor como docente ha sido desarrollada con éxito atendiendo adecuadamente a la diversidad en este centro escolar.

En La Laguna, a 3 de junio de 2015

Profesor de Pedagogía Terapéutica

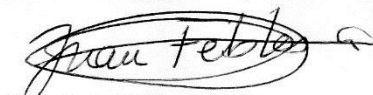

Pdo.: Juan Febles García

Anexo 16:

Memoria Practicum

I



2012-
2013

Practicum I: Colegio Echeyde II



Patricia Castillo de la Rosa
Nancy Fumero García
Germán González González
Laura Gazmira Hernández Fumero
Elena Hernández Rosales
Rosalba Marrero Morales
Facultad de Educación
Universidad de La Laguna
Grado Maestro en Educación Primaria.

HISTORIA DEL CENTRO

Breve reseña histórica sobre el centro.....	2
Características educativas del centro.....	2-3

CONTEXTO SOCIOECONÓMICO Y CULTURAL

Características del entorno poblacional.....	3-5
Actividad económica principal.....	5
Oferta escolar y promoción educativa.....	5-6
Relaciones cuantitativas y cualitativas entre el centro y la comunidad.....	6

DESCRIPCIÓN DEL CENTRO

El alumnado.....	6-8
El profesorado.....	8
El edificio.....	8-14
Los servicios complementarios.....	14-17

CARACTERÍSTICAS ORGANIZATIVAS DEL CENTRO

Proyecto Educativo, Proyecto Curricular, Programación General.....	17-19
Estructuras formales.....	19
Planes y proyectos.....	19-20
Grupos informales.....	20
Liderazgo.....	20
Relaciones.....	20

GESTION DEL CENTRO

Gestión del centro.....	21
Anexos.....	22-30
Bibliografía.....	31

1. Historia del centro.

1. Breve reseña histórica sobre el centro

En el año 1979, un grupo de amigos (docentes y no docentes) se plantean crear un colegio. La primera opción es alquilar algún espacio para realizar la labor en lugar de construir. Las dos

ideas fundamentales con las que surge el proyecto es conseguir un trabajo estable y digno, además de realizar un proyecto educativo propio. Echeyde, se constituye como cooperativa el 16 de Junio de 1980.

En el verano del 1981 se empieza a construir el Echeyde I, situado en Ofra, Santa Cruz de Tenerife. Abre sus puertas en el año 1982 donde se comienza a desarrollar el proyecto.

En el año 1987 surge la posibilidad de comprar el colegio San José de Calazán debido a su cierre por problemas de gestión, el cual es ahora el colegio Echeyde II. Éste tiene un total de tres edificios siendo el de la ESO el antiguo colegio modificado y rehabilitado. El edificio de infantil así como el patio también fueron reformados mientras que el módulo de primaria fue el único que se construyó en su totalidad.

En el año 1992, se decide adquirir el terreno para construir el centro Echeyde III, en el sur de la isla de Tenerife, concretamente en Arona, siendo abierto en el año 1993.

(Ver anexo 1)

2. Características educativas del centro

Echeyde se crea con una ideología clara y firme desde sus comienzos. Por un lado, la creación de la cooperativa trata de responder al modelo de economía social. Además, ningún centro oferta religión, ya que no se decanta por ninguna, siendo así laicos. Otro de los valores que defiende esta institución es el pluralismo. Se entiende que los alumnos no son iguales, dando lugar a aulas heterogéneas donde cada alumno tiene su propio ritmo de aprendizaje, su ideología, su religión, etc. Se intenta fomentar en los alumnos una actitud crítica que defina un pensamiento libre. Otro de los valores fundamentales es la democracia. A parte de ello, se pretende llevar a cabo un enfoque metodológico integrador y constructivo, utilizando un aprendizaje inductivo y deductivo. Por otra parte, se intenta desarrollar la autonomía del alumnado en cuyo aprendizaje el profesor actuará como guía y mediador, fomentando la participación activa de dicho alumnado. Así, la labor docente debe basarse en el principio de participación del conjunto de la comunidad educativa y, además, se favorece el espíritu deportivo.

Los valores que rigen las actuaciones del centro son: la comprensión de la educación como un trabajo científico, la integración del centro en el contexto socio-cultural del entorno, la vocación de mejora continua, la profesionalidad y formación permanente del personal, la vocación de respuestas a las necesidades sociales del entorno, solidaridad y cooperación entre todos los agentes participantes en nuestra actividad, el respeto y la eficiencia en el empleo de todos los recursos.

El principal logro de Echeyde ha sido conseguir crear la cooperativa, una empresa con aproximadamente 300 trabajadores y más de 3000 alumnos. Comenzó siendo una idea y ha acabado siendo un proyecto estable con gran éxito. Echeyde tiene un lugar importante en la sociedad tinerfeña.

Puesto que Echeyde lo forman tres centros se realizaban diversas actividades entre ellos. Aunque ya no existen, fueron famosas sus olimpiadas, donde los alumnos competían en distintas pruebas físicas. Actualmente, estas olimpiadas son realizadas en cada centro de manera independiente. Además, cuando se tiene oportunidad se hacen actividades culturales.

Respecto al futuro, Echeyde se encuentra en una situación de incertidumbre puesto que se enfrentan al relevo generacional, problema sobre el que se está trabajando. En general, la autoestima del profesorado y de todos los miembros de la cooperativa es buena, estando satisfechos con su trabajo y considerándose buenos profesionales.

II. CONTEXTO SOCIOECONÓMICO Y CULTURAL

1. Características del entorno poblacional.

El colegio se encuentra situado en la calle Los Ángeles, San Miguel de Geneto, San Cristóbal de La Laguna, en la zona norte de la isla.

Se trata de un entorno urbano y dormitorio, donde conviven familias en su gran mayoría, asentadas durante toda su vida en esta zona. Es una zona residencial y comercial, ya que se encuentra cerca varios centros comerciales, así como bares y restaurantes de la zona.

San Miguel de Geneto cuenta con distintas asociaciones vecinales y con zonas deportivas y de recreo. En cuanto a zonas deportivas, podemos encontrar la Ciudad Deportiva de Geneto,

situada entre la calle San Francisco de Paula y San Miguel de Geneto, perteneciente al Club Deportivo Tenerife, que cuenta con cuatro campos de fútbol, siendo de total disponibilidad tres de ellos. A su vez, también cuenta con el campo de fútbol del equipo Geneto, situado en la carretera general, destinado a partidos y entrenamientos de este equipo únicamente. En cuanto a zonas verdes y de recreo, nos encontramos con dos plazas, una situada en la carretera general, al lado de la iglesia, y otra cerca del propio colegio Echeyde. También, unos metros por debajo de la carretera general, se puede encontrar una zona de nuevas viviendas que cuenta con diversos parques y plazas, donde se suele ver a los niños de la zona.

En lo referente a zonas culturales, no existe ninguna institución dedicada únicamente a ello, sino diferentes bibliotecas o zonas habilitadas en las distintas asociaciones de vecinos de la zona.

Geneto tiene previsto desde hace muchos años la creación de una zona de ocio, que cuente con distintas zonas culturales, deportivas y de recreo, promovidas por el ayuntamiento, cosa que hasta el día de hoy sigue siendo un proyecto, debido a los altos costes que conlleva dicha creación.

En cuanto a las asociaciones vecinales, podemos encontrar tres:

-Asociación de Vecinos El Moral: se trata de una asociación de vecinos de Geneto que cuenta con un local de biblioteca, un gimnasio, un bar, un salón de actos y distintas salas de informática, pintura, juegos, etc., así como la creación eventual de distintas charlas en el local.

-Asociación de Vecinos Unión Cultural: es la propulsora y núcleo en torno al que se forma el colectivo de asociaciones en Geneto, coordinando con ellas todo tipo de acciones culturales, sociales y deportivas, con el propósito de que todos los vecinos puedan cubrir aquí sus necesidades de ocio. Esta asociación también cuenta con distintas zonas destinadas a complacer estas necesidades, como bibliotecas, salón multiusos, ludotecas, etc.

-Asociación de Mayores de Beneharo: situada a escasos metros del colegio, se trata de una asociación destinada a las personas mayores de Geneto, en la que cuentan con un bar, y distintas salas de juegos y actividades. En ella, los mayores de la zona pueden desempeñar

relaciones con otros mayores, interactuando a través de juegos, obras de teatro, clases para mayores e incluso excursiones programadas por la propia asociación.

En Geneto también podemos encontrar el complejo Acamán, un centro destinado a personas discapacitadas mental o físicamente, donde se les da clases específicas y realizan distintos tipos de actividades lúdicas.

Por otro lado, se encuentra un Centro de Acogida de Menores Extranjeros (CAME), donde se realizan actividades culturales, como visitas guiadas a lugares emblemáticos.

2. Actividad económica principal

San Miguel de Geneto pertenece al municipio de La Laguna, una zona principalmente comercial y urbana, donde la mayor parte de la población es activa (61.928) ocupada, con una tasa de 51.057 habitantes y una tasa de 10.871 habitantes parados, de los cuáles, sólo 1.981 buscan su primer empleo. Por otro lado, La Laguna cuenta con 56.446 habitantes inactivos.

En cuanto a la **distribución ocupacional** por niveles de instrucción y sexos, encontramos datos muy dispares:

-En el ámbito de humanidades encontramos un total de 1559 personas, de ellas 873 mujeres y 686 hombres.

-En el ámbito científico encontramos un total de 1084 personas, de ellas 626 hombres y 458 mujeres.

- En el ámbito del sector primario encontramos solamente 181 personas, de las cuales 141 son hombres y 40 mujeres.

De todo ello, podríamos deducir que la población de este municipio se dedica, en su mayoría, al sector terciario, quedando el sector primario con una tasa de trabajadores muy baja. Por tanto, encontramos una esfera laboral con una tasa de paro alta y una segregación clara de sexos según el tipo de trabajo a desempeñar.

3. Oferta escolar y promoción educativa

Los centros educativos escolares que podemos encontrar en la zona son los siguientes:

-CEIP Alonso Nava y Grimón: Educación Infantil y Primaria.

-CPEIPS Colegio Santa Rosa de Lima: Educación Infantil, Primaria y Educación Secundaria Obligatoria.

-IES Geneto: Enseñanza secundaria Obligatoria, Bachillerato Científico Tecnológico, Bachillerato de Humanidades y Ciencias Sociales, Ciclos Formativos de Grado superior.

-Escuela Técnica Superior de Ingeniería Agraria: Grado de Ingeniero Agrícola y del Medio Rural, Másteres, Ingeniero Agrónomo, Ingeniero Técnico Agrícola.

-Acamán: Educación Básica Obligatoria para alumnos con necesidades educativas especiales, Enseñanzas de Cualificación Profesional Inicial de la Familia Agraria y Formación para la Transición a la Vida Adulta.

4. Relaciones, cuantitativas y cualitativas, entre el centro y la Comunidad

No existe ningún tipo de relación entre el centro educativo Echeide II y la comunidad. Sin embargo, las asociaciones de vecinos cercanas pueden disponer de las aulas para llevar a cabo sus diferentes reuniones.

III DESCRIPCIÓN DEL CENTRO

1. El alumnado

El Echeide II cuenta con un total de 1247 alumnos de los cuales 652 son alumnas y 595 alumnos. Al dividirlos por edades nos encontramos:

- | | | |
|-------------------------|-------------------------|-------------------------|
| - 12 alumnos de 2 años | - 93 alumnos de 7 años | - 88 alumnos de 12 años |
| - 79 alumnos de 3 años | - 108 alumnos de 8 años | - 89 alumnos de 13 años |
| - 100 alumnos de 4 años | - 100 alumnos de 9 años | - 81 alumnos de 15 años |
| - 107 alumnos de 5 años | - 94 alumnos de 10 años | - 19 alumnos de 16 años |

- 95 alumnos de 6 años - 97 alumnos de 11 años - 8 alumnos de 17 años

El número de aulas son 52, la división por aulas es la siguiente:

Comenzaremos por Educación Infantil, hay tres grupos y son 288 alumnos:

- **1º de Educación Infantil:** hay un total de 86, distribuidos en cuatro clases, tres de ellas de 22 alumnos y la restante de 20.
- **2º de Educación Infantil:** hay un total de 91 alumnos, tres clases de 23 alumnos y una de 22.
- **3º de Educación Infantil:** hay un total de 111 alumnos y se dividen también en cuatro clases, distribuidos en 24, 30, 28 y 29 alumnos por cada clase.

A continuación la distribución de los alumnos de Educación Primaria, se dividen también por cuatro clases cada curso, como sucede con Educación Infantil. Los tres ciclos, se conforman por un total de 600 alumnos:

- **1º de Educación Primaria:** hay un total de 94 alumnos, dos clases de 24, una de 25 y otra de 21.
- **2º de Educación Primaria:** un total de 100 alumnos, dos de 25, una de 26 y una de 24 alumnos.
- **3º de Educación Primaria:** 104 alumnos en total y todas las clases se componen por 26 alumnos.
- **4º de Educación Primaria:** 104 en total, dos clases de 26, una de 25 y por último una de 27.
- **5º de Educación Primaria:** 94 alumnos en total, tres clases de 24 y una de 22.
- **6º de Educación Primaria:** hay un total de 104 alumnos, dos clases de 25 y dos de 27.

Por último, los alumnos de Educación Secundaria Obligatoria (también se reparten en cuatro aulas cada curso), a parte de los dos ciclos, tenemos que contar también con los dos cursos de Diversificación Curricular (dos clases por cada curso), cada uno de ellos con dos años de duración.

- **1º Educación Secundaria Obligatoria:** un total de 93 alumnos, distribuidos en tres clases de 23 y una de 24.
- **2º Educación Secundaria Obligatoria:** 103 alumnos, dos clases de 26 una de 27 y otra de 24.
- **3º Educación Secundaria Obligatoria:** 68 en total, una clase de 19, otra de 14, una de 25 y otra de 10.
- **4º Educación Secundaria Obligatoria:** 68 en total, dos clases de 24, una de 12 y otra de 8.
- **Primer curso Diversificación Curricular:** una clase de 9 alumnos y otra de 10.
- **Segundo curso de Diversificación Curricular:** un total de 13, una clase de 8 y otra de 5.

- Integración del alumnado:

Los centros Echeide fueron pioneros en la integración del alumnado con necesidades educativas especiales. Se preocuparon por incluir en sus aulas a aquellos alumnos que no tenían cabida en otro tipo de centros que atendieran debidamente dichas necesidades. Se entiende que con ello, se favorece la equidad, se garantiza el desarrollo del alumnado y se contribuye a una mayor cohesión social. Esta atención abarca las tres etapas educativas.

En este centro se encuentran alumnos con diferentes tipos de necesidades educativas especiales: TDAH, TGD, ALCAIN, Síndrome de Down, Síndrome de Asperger, discapacidad motriz, visual, Autismo, ECOPHE, DEA, etc. Dependiendo del tipo de caso de cada alumno se llevará a cabo una adaptación curricular personalizada.

Para este tipo de alumnado se proporciona un apoyo extraordinario que les facilite el progreso académico y madurativo en las diferentes etapas. El PT y el tutor, trabajan con el alumno en horas lectivas, la adaptación curricular correspondiente al tipo de alumno diseñada por el equipo orientador del centro. Por otro lado, nos encontramos con otro tipo de apoyo, el ordinario (ECOPHE), planificado para alumnos con dificultades de aprendizaje. El tutor es el encargado de reforzar los contenidos de aquellos alumnos que no han alcanzado los objetivos previstos. Así, el tutor decidirá qué alumnos necesitarán de dicho apoyo ordinario, fijando un horario que no afecte en gran medida al resto de las asignaturas. En Educación Secundaria, el

grupo Echeyde lleva a cabo el Plan de Diversificación Curricular, en el cual se adapta también el currículo, pretendiendo que aquellos alumnos que presentan serias dificultades referentes al aprendizaje en las distintas áreas puedan llegar a obtener la titulación.

El proceso que se lleva a cabo para detectar a un alumno con NEE, es el siguiente: una vez que el tutor detecte algo fuera de lo normal en el alumno, se lo comunicará al orientador del centro quien se pondrá en contacto con la familia para que dé el consentimiento para realizar las pruebas pertinentes. Una vez que el diagnóstico es realizado el orientador realiza un informe que la familia debe llevar al pediatra para que el diagnóstico sea oficial. Seguidamente, el centro podrá efectuar el plan educativo que le corresponda al alumno.

2. El profesorado

El número total de profesores y profesoras del centro Echeyde II, conforma una cantidad de 93 docentes.

En cuanto a la distribución por niveles y ciclos, en Educación Infantil, hay 4 profesores por nivel siendo un total de 12. En Educación Primaria, hay un total de 24 docentes y se distribuyen 8 por cada Ciclo. El número de especialistas que trabajan en Educación Primaria son 13, de los cuales 3 son de Música, 3 de Educación Física, 1 de Francés y 6 de Inglés. En la ESO, hay un total de 25 profesores que se distribuyen de la siguiente manera: 2 de Francés, 7 de Lengua Española e Inglés, 8 de Ciencias, 3 de Educación Física, 4 de Sociales y 1 de Música.

Respecto al tipo de contrato de los profesores que trabajan en este centro podemos encontrar cooperativistas y contratados, siendo todos los especialistas personal contratado.

Todos los docentes poseen la Diplomatura de Maestro, tanto en Educación Primaria como en Infantil, mientras que en Secundaria son Licenciados.

3. El edificio

El Echeyde II tiene en su conjunto, unos 25.000 m², de los cuales, 22.395 m² que corresponde a patios, canchas, espacios abiertos y aparcamientos, el resto son zonas edificadas. Sus grandes instalaciones hacen que este perfectamente equipado, tanto a nivel de aulas, con un total de 52, como en espacios abiertos, para cualquier tipo de actividad cultural o lúdica que pueda

presentarse, pues todas ellas son para este centro una buena oportunidad para complementar los estudios de una forma más amena, donde todos colaboran y participan.

Consta de tres grandes zonas diferenciadas por patios y edificaciones, siendo el edificio de **Primaria** de 3.307 m² el mayor estando compuesto por tres plantas, ya que en él se encuentra todo el equipo administrativo y de dirección trabajando en la primera de ellas además de dos de las salas de informática, las cuales se usan como recurso didáctico y espacio para la actividad escolar dirigida a este fin; la sala de profesores, un lugar de encuentro para los docentes; la sala de juntas, espacio destinado a las reuniones sobre todo del equipo directivo, un despacho para los trabajadores de la empresa asociada Divadaras, que son los encargados de las actividades extraescolares, y cuatro baños (profesores/profesoras/alumnos/alumnas) y finalmente, el gran comedor con cocina. Está dividido en tres partes, el comedor de los alumnos, tanto de Primaria como de Secundaria, el comedor de todos los trabajadores del Centro. Además en este edificio podemos encontrar las aulas donde imparten clases de los tres ciclos estando distribuidas de este modo: en la segunda planta se encuentran las clases de primero, segundo y tercero además del departamento del primer ciclo y el despacho de la jefatura de estudios, más cuatro baños y la biblioteca destinada a todos los ciclos de la educación primaria; finalmente, en la tercera se encuentran las clases de cuarto, quinto y sexto, así como los departamentos del segundo y tercer ciclo, además de los cuatro baños.



Continuamos con el edificio de **Educación Infantil** con una extensión de 856 m², consta de dos pisos, los cuales tienen todo lo necesario para impartir sus clases, además de cuatro baños, dos en cada planta, una biblioteca propia y un patio.

Finalmente, en la última edificación en la cual se imparte clases es la de **Secundaria** de 755 m² que consta de dos plantas, una para cada ciclo, primero y segundo arriba donde comparten

planta con el despacho del jefe de estudios, el de la coordinadora pedagógica, departamento de Educación Física y la sala de audiovisuales; y tercero y cuarto abajo, teniendo los de primer ciclo baños interiores y los otros exteriores, los cuales también se utilizan para el recreo, ya que se encuentran en el patio, reservado únicamente para los alumnos de



secundaria. Cabe destacar las dos últimas edificaciones que tiene el centro: una de ellas destinada a la sala de usos múltiples o salón de actos, se usa para varias actividades como las funciones de Navidad, Carnaval y todas las festividades que celebra el colegio, algunas actividades extraescolares como teatro y refugio para realizar Educación Física los días de lluvia; los diferentes departamentos, siendo estos: departamento de ciencias, que engloba las asignaturas de ámbito científico matemáticas, naturales, tecnología y educación plástica y visual; departamento de música, que también es el aula de música donde se encuentran los instrumentos para llevar a los alumnos para las clases prácticas de esa asignatura; departamento de lengua, que comprende las asignaturas de lengua, inglés, francés, latín y ámbito sociolingüístico; y finalmente el departamento de sociales destinado a las asignaturas de cultura clásica y sociales. En ellos el profesorado de Educación Secundaria realiza sus reuniones y horas de tutorías con los padres y madres del alumnado, y el laboratorio de física y química, el aula de tecnología, otra de las salas de informática, la biblioteca de secundaria, el aula para danza, psicomotricidad y el centro para las revisiones médicas, provistas todas estas zonas con

todos los materiales necesarios para la utilización de cada espacio. La última de las edificaciones que componen el centro está constituida por una sola planta, es un edificio prefabricado midiendo 747 m², reservado para la acumulación de material escolar de repuesto (mesas, sillas, pizarras, etc.), y un gran espacio dividido en tres salas destinadas a los más pequeños del colegio, aquellos niños, hijos del profesorado, que aún no están en edad de entrar



en Educación Infantil, teniendo aquí un comedor y dos pequeñas salas que durante la mayoría de las horas está destinada a los juegos lúdicos de los niños y niñas, y a la hora de la siesta se transforman en acogedores cuartos para dormir, ya que están equipados con unas hamacas que cumplen la función de cama.

A continuación, se inicia un recorrido a través de sus aulas y pasillos, describiendo los elementos que allí se localizan y sus funciones de una forma más profunda y detallada que anteriormente. La entrada principal consta de un amplio aparcamiento para los padres, facilitando que aquellos que tengan niños más pequeños puedan acompañar a sus hijos hasta las aulas. Junto a la entrada se encuentra, un terreno utilizado en determinadas ocasiones para Educación Física y jornadas deportivas. Seguidamente, se encuentra el gran patio principal, que pertenece al bloque de los alumnos de Educación Primaria, también es utilizado por el resto de los alumnos del centro fuera del horario recreativo, por ejemplo, para las actividades de la asignatura de Educación Física. Este patio consta de dos canchas de baloncesto, dos de fútbol, y una cancha con una amplia variedad de usos, todas ellas con las medidas reglamentarias para



cada deporte, y unas largas gradas techadas. Este patio se encuentra presidido por el edificio correspondiente al módulo de Educación Primaria, nombrado anteriormente.

Para aquellos alumnos con alguna dificultad de acceso por diferentes motivos físicos, contarán con un ascensor para moverse entre las diferentes plantas que componen el edificio principal del centro, donde se imparte la Educación Primaria. Todos y cada uno de los pasillos están decorados con los diferentes trabajos manuales que los alumnos y alumnas de realizan durante el curso, teniendo cada clase su propio corcho al lado de la puerta y en cada pasillo un corcho conjunto y su temática puede ir variando dependiendo de las jornadas y fiestas que en el colegio se organizan. Sus muchas aulas están cargadas de trabajos hechos por los mismos alumnos, posters educativos, normas de la clase, etc., también tienen diversas estanterías con carpetas, juegos, materiales (cartulinas, colores, etc.) que los niños y niñas de la clase pueden utilizar a lo largo de la jornada. Están equipadas con una pizarra de tiza, una digital y un proyector.

El edificio de Educación Infantil, que cuenta con dos plantas, al igual que el anterior descrito, tiene sus paredes llenas de trabajos manuales y de color. Justo enfrente tiene su propio patio, destinado al uso cotidiano en la jornada recreativa y horas de educación física, cuenta con árboles, bancos, y unos dibujos en sus paredes.

El último edificio donde se imparte clases es el de Educación Secundaria, el cual cuenta con dos plantas, la primera para segundo ciclo (3º y 4º) y la segunda para el primer ciclo (1º y 2º), en donde al entrar un cartel elaborado con cartulinas con la frase ‘Welcome to Secondary’ les da la bienvenida a todos y expresa la importancia que en esta etapa el colegio, con sus diferentes proyectos (clases de apoyo, actividades extraescolares, viajes al extranjero, etc.), le da al idioma. Aunque en sus paredes se siguen colgando trabajos, ya estos son menos frecuentes y de carácter más teórico. En sus pasillos cada clase cuenta con un corcho, que es decorado con los diferentes motivos de cada celebración, e incluso el AMPA ha decidido hacer en



varias ocasiones concursos para cada ciclo, otorgando los premios a los más originales y trabajados. Si bien 1º y 2º cuentan con baño interior, los de segundo ciclo usan a diario los dos baños exteriores que sirven también para el tiempo de recreo, cuyo patio tiene gradas y zona techada para los días de lluvia. Aparte de las aulas, en este edificio podemos encontrar el departamento de orientación, en el cual a diario la orientadora del centro presta ayuda a cualquier profesor que la necesite, o desarrollando sus propias propuestas en el centro; el aula de audio visuales que es usado por todo el colegio y consta de un proyector con pantalla y todo el equipo de sonido necesario, y por último el despacho de jefatura de estudios de la ESO.



Para finalizar la descripción de las instalaciones del centro, debemos nombrar dos de sus zonas verdes, ya que son las que tienen mayor extensión. La primera de ellas es el huerto escolar, un espacio destinado para que, sobre todo los más pequeños, aprendan una noción tan básica e importante como es en Canarias la agricultura, y como lugar principal para desarrollar la actividad extraescolar llamada “huerto escolar”, y por último, una zona verde que se integra en el patio de secundaria y está compuesta por una arboleda. Finalmente las adaptaciones que en los últimos años han realizado en el centro para el fácil tránsito de las personas con discapacidad motriz como son: el ascensor en el edificio de Educación Primaria y las rampas en todas las entradas a las edificaciones.

(Ver anexo 2)

4. Los servicios complementarios

ACTIVIDAD	LUGAR	LUGAR (LLUVIA)
Danza	Aulas psicomotricidad	Igual
Kárate	Tatami secundaria	Igual
Baloncesto	Canchas	Audiovisuales ESO
Fútbol sala	Canchas	Salón multiusos

Deportes de raqueta	Salón multiusos	Igual
Multideporte	Canchas	Salón multiusos
Teatro	Salón multiusos	Igual
Informática	Aulas de informática 2 y 3	Igual
Ajedrez	Porche secundaria	Igual
Taller de idiomas	Biblioteca Primaria	Igual
Taller de plástica	Laboratorio secundaria	Igual
Percusión	Salón frente al comedor	Igual
Huerto escolar	Huerto	Porche ESO
Biblioteca	Biblioteca de Primaria	Igual

- **Comedor:** Con el fin de alimentar de manera sana y equilibrada, los responsables del comedor se reúnen periódicamente con el objeto de establecer un menú que aporte las calorías, vitaminas y en definitiva, la energía necesaria para que el alumnado pueda rendir tanto física como intelectualmente. El menú se elabora a diario, utilizando productos propios de la completa dieta canaria y mediterránea como por ejemplo, el aceite virgen de oliva. Además, a través de un contrato de servicio profesional farmacéutico, se vela por la higiene y seguridad en los comedores, por el almacenamiento de víveres, por la formación y reciclaje del personal de este departamento. Reglamento del comedor (ver anexo).



- **Transporte:** La empresa de transporte encargada de llevar a los alumnos al centro y a sus hogares, además de las excursiones, es Barrera China.
- **Actividades extraescolares:** de éstas se encarga, Divadaras, S.L. la cual nace en las Islas Canarias con el objetivo de satisfacer las necesidades organizativas en servicios deportivos, recreativos y de ocio educativo. Estas actividades extraescolares se imparten no sólo para Primaria sino también para Infantil y Secundaria, aunque nos centraremos en las actividades que realizan los alumnos de Primaria.
 - **Fútbol sala:** El fútbol sala es considerado uno de los deportes de base colectivos que más interesa a los niños en su periodo escolar.
 - **Baloncesto:** El baloncesto es, probablemente, uno de los deportes colectivos más ricos y completos que favorecen mejor el desarrollo del individuo en su etapa escolar.
 - **Deportes de raqueta:** Consiste en una actividad donde el alumnado se familiarizará con los diferentes deportes de raqueta como el tenis de mesa, bádminton, palas, etc.
 - **Multideporte:** Esta actividad va dirigida a aquellos que deseen empezar a tomar contacto con los deportes de equipo y medir las cualidades personales de cada uno.
 - **Juegos alternativos y tradicionales:** Los niños y niñas que elijan esta actividad aprenderán a jugar a los diferentes juegos que jugaban nuestros antepasados y a diferentes juegos alternativos.
 - **Danza:** Es una actividad donde se utiliza el movimiento del cuerpo como una forma de expresión, de interacción social, etc., donde aprenderán coreografías e interpretaciones en un ambiente saludable.
 - **Kárate:** La elección de esta disciplina como actividad deportiva es del todo positiva en numerosos aspectos, no solo físicos, también intelectuales, sobre todo cuando esta actividad se desarrolla en el ámbito escolar, consiguiendo de esta manera una educación integral del alumno.
 - **Teatro:** Es una actividad dirigida a iniciar a los niños en el mundo de la interpretación, a desinhibirse y todo lo que ello conlleva: memorización de diálogos, preparación de vestuarios y escenarios, modular la voz, etc.
 - **Percusión:** Esta actividad consiste en la preparación de repertorio compuesto de diversos temas, determinación de llamadas para cambios de ritmo, cambios de

tiempo, parar, comenzar, etc. En definitiva un grupo con capacidad para actuar en público.

- **Taller de idiomas:** Esta actividad es un complemento a las clases de idiomas impartidas en el colegio que cuenta con una amplia y excelente dotación de recursos para mejorar la expresión en una lengua distinta a la materna.
- **Informática:** Utilizando el aula de informática del colegio, intentaremos acercar el ordenador como herramienta de ayuda en los estudios, enseñándoles diferentes programas y recursos para la escuela.
- **Ajedrez:** La actividad extraescolar consiste en enseñar el reglamento básico a los participantes para que disfruten de un juego de estrategia y táctica que premia la disciplina y la constancia.
- **Huerto:** el huerto escolar es una herramienta multidisciplinar que permite fomentar el trabajo en grupo y el conocimiento del trabajo en el campo y la consiguiente valoración de una actividad, la agricultura.
- **Biblioteca:** Una actividad pensada para que los alumnos descubran el placer de leer y escribir y en la que se sientan escritores y lectores a través de juegos y dinámicas.
 - **Salidas escolares:** La empresa Divadaras, nombrada anteriormente, también participa como apoyo a los docentes, o en la propia organización de estas actividades.
 - **Campamento de verano:** El Campamento de Verano Echeyde fue concebido con la idea de aportar a los alumnos un verano diferente. Realizan actividades para su desarrollo psico-motriz. Cuentan con monitores titulados, instalaciones modernas, cocina, etc. Se pretende que aprendan a ser responsables e independientes y también sigan adquiriendo conocimientos por lo que no sólo se trabaja el desarrollo físico de los alumnos sino también el aprendizaje de los mismos.

IV. CARACTERÍSTICAS ORGANIZATIVAS DEL CENTRO

Nuestro centro se integra en Echeyde, Sociedad Cooperativa de Enseñanza. Esta sociedad cooperativa está inscrita bajo el número 46, clave CAC, folio 46, asiento número 2, del libro I, de inscripción de sociedades cooperativas de ámbito comunitario. Así mismo está clasificada

en el grupo de Cooperativa de Enseñanza, dotada de plena personalidad jurídica y con responsabilidad limitada a sus socios por las obligaciones sociales.

La Sociedad Cooperativa Echeyde, se constituye en 1982 por un grupo de educadores con el objetivo de hacer una educación de calidad y que sea un derecho que alcance al máximo número de personas sin ningún tipo de discriminación. De este compromiso nace una de las características educativas que define a este centro, la integración y especialmente la integración de las personas invidentes y trisómicos, que han supuesto que este centro sea referente en la comunidad.

PROYECTO EDUCATIVO DE CENTRO

El Proyecto Educativo de Centro (PEC) es el documento que contempla la organización y la gestión del colegio. Pretende facilitar y racionalizar la gestión para poder trabajar de forma planificada, coordinada y consensuada por toda la Comunidad Educativa. En ella se recogen los siguientes apartados:

- Principios y fines generales de educación.
- Valores, objetivos y prioridades de actuación.
- Características de entorno social y cultural.
- Organización general del centro. Enseñanzas.
- Concreción curricular.
- Plan de atención a la diversidad.
- Plan de acción tutorial.
- Plan de orientación académica y profesional.
- Plan de convivencia.
- Plan de lectura.
- Plan de integración de las tecnologías de la información y la comunicación.
- Plan de adaptación para el nuevo alumnado.

-Plan para la implicación de toda la comunidad educativa.

-Educación infantil: propuestas pedagógicas por ciclos.

-Medidas previstas para evaluar:

- Consecución de los objetivos.
- Evaluación de los procesos de enseñanza.

-Las actividades extraescolares y las actividades complementarias.

-Los servicios escolares.

EL PROYECTO CURRICULAR

Es el documento que está a continuación de la PGA y es por etapas, se rige por todos los planes del centro: plan lector, plan de acción tutorial, plan de atención a la diversidad, etc. junto con las programaciones generales que tienen los profesores por ciclos.

PROGRAMACIÓN GENERAL

La Administración manda un formato de cómo formarla y presentarla. Es positiva porque se han puesto las memorias finales de curso y te ayuda a programar el año siguiente: rendimiento escolar, éxito y fracaso, si se han conseguido los objetivos o no etc. Les exigen objetivos como el éxito, abandono, absentismo escolar, etc. y están enfocados y redactados en los *Objetivos generales del curso*, los enumeran y los dejan para trabajar sobre ellos el curso siguiente en el *Plan de mejora*, donde se trabajan puntos fuertes y débiles y se da forma a esas ideas que los otros profesores transmiten. También se recoge el horario del profesorado así como la dinámica del centro, etc. Así mismo, la propuesta pedagógica de educación infantil es un pequeño proyecto educativo y hay que tenerlo para una inspección, la familia, etc., todo lo que se hace en el aula tiene que estar ahí escrito: qué materiales usas, espacio, tiempos etc. Ninguno de estos proyectos está terminado, siempre está en modificación. Existe un plan general anual a nivel del centro y otro a nivel de aula.

2. Estructuras formales

Las estructuras formales que podemos encontrar en el centro son:

-Comisión de coordinación pedagógica; CCP.

-Asociación de padres y madres: no colaboran, hay muy baja participación en general.

-Claustro: es la estructura menos operativa, ya que es muy difícil reunir a todo el profesorado del centro para debatir, entonces se reúnen por ciclos porque es más fácil y los coordinadores de cada ciclo luego transmiten esas ideas en la junta.

-Consejo escolar: es burocrático y nada participativo.

-Junta de coordinación: se debate absolutamente todo lo relacionado con el centro.

En este centro no se programan actividades por las características que tiene, ya que, al tener tantos miembros es difícil llegar a un mismo acuerdo y no se ejecutaría nada, en el Echeide I, por ejemplo, sí se llevan a cabo con más facilidad.

Planes y proyectos

Respecto a los **planes y proyectos** destaca uno, *PROIDEAC* que es un programa para que el profesorado de cabida a lo que pide la Administración. A través de los CEIP de La Laguna forman a los jefes de estudio de cada centro y ellos se lo explican al resto del profesorado. Otro programa es *Educa R Canarias, promoción e innovación* que es un recurso para los que no tienen acceso a los programas de la Administración. En los planes destacan:

-Plan Lector

-Plan de convivencia

-Plan de acción tutorial

-Plan de atención a la diversidad

-Plan de integración de nuevas tecnologías

3. Grupos informales

Dentro del centro no hay grupos informales, ya que los que hay están reconocidos.

4. Liderazgo

En el centro, al ser una cooperativa con 30 años de funcionamiento, existe un líder pedagógico que es Maite que es la vicedirectora del centro. A través de su profesionalidad, lleva un cargo complicado porque hay que reforzar la autoestima de todos los profesores y motivarlos para dinamizar el centro.

El programa PROIDEAC es bueno como dinámica de trabajo para el profesorado, con reuniones por ciclos y conclusiones, esto ayuda para que expresen sus inquietudes y para introducir nuevas dinámicas de trabajo.

El liderazgo administrativo lo lleva Antonio, el secretario del centro. La Administración pone unas pautas que hay que seguir, y cuesta mucho al ser una cooperativa ya que los socios son los dueños, pero entre todos tienen que colaborar conjuntamente para que salgan proyectos y a través de la dirección, se intenta controlar.

5. Relaciones

En cuanto a las relaciones en el centro nos encontramos que hay de todo, al ser accionistas el profesorado tiene los mismos derechos. Hay profesorado que sabe separar lo personal de lo profesional y otros que no. Por todo ello podemos encontrar relaciones en el trabajo y en el ámbito personal.

Las relaciones de trabajo entre el profesorado están distribuidas por niveles, los cuales tienen sus propias reuniones y contacto diario.

En cuanto a los tipos de relaciones afectivas en el centro, podemos encontrar que hay muchos miembros entre el profesorado que son familia (hermanos, parejas, primos...). Así mismo, hay privilegio de acceso para familiares cuando sale una vacante; teniendo prioridad antes que un externo. En lo referido a las relaciones de los docentes, se puede observar que debido a la convivencia de tantos años existen tensiones entre profesores y también por otro lado, relaciones muy buenas e implicadas.

Por último, la calidad de relación profesores-familias generalmente es buena. Los profesores se encuentran en una actitud abierta para que los niños se integren en la clase. El problema más frecuente es cuando los padres se acomodan a un tutor y luego en el nuevo ciclo se encuentran con otro, por ello les cuesta ese cambio. Actualmente se puede percibir una agresividad cada

vez mayor con los padres, siendo éstos menos colaboradores pero más exigentes. Suelen buscar culpables en la educación de sus hijos en vez de soluciones.

V. GESTIÓN DEL CENTRO

Esta pregunta está enfocada a centros públicos, ya que este centro, al ser una cooperativa, es diferente. Aquí entran dos partidas económicas: gastos de concierto de la administración que cubren personal administrativo, electricidad, agua, limpieza, etc., y cada año hay que manifestar esos gastos. La otra partida es de Echeyde, que cubre los gastos de comedor, uniformes, infraestructuras, entre otros. Hay varias áreas como la económica, la de material escolar, y eso se hace a través del consejo rector. Esos pagos de la administración no llegan para cubrir gastos, por lo tanto, Echeyde los cubre y la asamblea puede decidir bajar los sueldos de los empleados para poder cubrirlos. Los gastos de funcionamiento se llevan al consejo escolar, y nunca sobran.

Anexos

ANEXO 1: Entrevista al director del centro Echeyde II

- *Entrevistado: Carlos Sierra Sosa*
- *Entrevistador: Grupo Practicum*

Entrevistador: Buenas tardes.

Entrevistado: Hola, Buenas tardes.

(Cada uno se presenta diciendo centro de origen, edades...).

Entrevistador: Somos alumnos de la Universidad de La laguna como ya sabe, estamos haciendo el Grado en Maestro en Educación Primaria y nos gustaría hacerle unas preguntas sobre el centro, su historia, su organización, filosofía educativa...

¿Cómo surge el Echeyde II?

En el año 1979, hay un grupo de gente, un grupo pequeño donde habían maestros, licenciados incluso algún no docente, que nos planteamos la posibilidad de hacer nuestro propio colegio. La verdad, es que inicialmente no pensábamos construir, pensábamos conseguir un caserón viejo o alquilarlo, adecuarlo, arreglarlo...o lo que fuera. Las dos ideas fundamentales, es conseguir un trabajo estable y digno y realizar nuestro propio proyecto educativo. En aquella época, la enseñanza privada era fundamentalmente la enseñanza religiosa y la escuela pública, pues era, de la dictadura.

Nos constituimos como cooperativa legalmente el 16 de Junio de 1980 y en el verano del 81 empezamos a construir lo que es ahora el Echeyde I. Lo abrimos en el 82 y fue de nueva construcción. En el año 87 surge la posibilidad de comprar este colegio, el Echeyde II, que era un colegio que ya había existido, era un patronato escolar de acuerdo con una legislación educativa de la época, y que después de 24 años de funcionamiento por problemas de gestión cerró. Nosotros lo compramos después de un acuerdo con la propiedad, lo tuvimos que comprar en subasta pública y lo condicionamos para abrirlo ese mismo año y nosotros hemos ido

reformándolo en la medida de nuestras posibilidades. Este edificio es de nueva construcción. El edificio de secundaria es rehabilitado, el edificio de infantil estaba en esqueleto nada más, el patio de infantil estaba lleno de tierra... entonces, pues, lo hemos ido acondicionando.

Y luego ya, en el año 1992, adquirimos el suelo donde construimos el colegio del sur, el Echeyde III, donde lo abrimos en el 93. Yo fui el primer director durante siete años del Echeyde I, el primer director durante un año del Echeyde III y cinco años en el Echeyde II.

Orígenes yo creo que eso... En todos estos años hemos padecido muchas reformas educativas desde la LOE hasta la todavía no nacida LOMCE. Hemos visto cambios de la arquitectura del sistema educativo que produce la LOGSE, cuando cambia la antigua EGB allí en Primaria y Secundaria obligatoria. Y ha llegado a este modelo que es, ha dado, con los tres centros. Todos son de línea cuatro, o sea que, tienen 12 unidades del ciclo de infantil, 24 de Primaria y 16 de Secundaria, 1300 alumnos prácticamente de media en cada centro.

Entrevistado: Pregunten

Entrevistador: Si tuviésemos que hablar, de los valores y las normas, por los que se rige la institución...

Yo creo que los valores, son los propios de una cooperativa de trabajo social, formada fundamentalmente por trabajadores de la empresa con valores como de democracia, participación... Son empresas, yo no sé si ustedes han oído hablar alguna vez de “economía social”, son empresas... Hoy me hacen una entrevista en Teidevisión, por cierto, la graban a las 4 de la tarde y la emitirán esta tarde, sobre las ocho o cosa así...

Son las cooperativas, sociedades laborales, fundaciones, son empresas donde predominan las personas sobre el capital. Esos son los valores propios, el pluralismo, esos valores trasladados al proyecto educativo, pues, son todos válidos. Nosotros defendemos la pluralidad en el centro...eh...y... y además pues, otro valor propio es la laicidad, defendemos, no es que seamos ateos, aquí habrá de todo, pero defendemos la escuela laica y que la religión debe estar en el ámbito de lo privado, en el ámbito de la familia o de la parroquia, si nos ceñimos a la religión mayoritaria en este país...

Entrevistador: Algo que solemos comentar entre nosotros, ¿Qué cambios ve usted en el sistema educativo de antes al de ahora, en el alumnado, en el profesorado?

Entrevistado: ¿A qué te refieres con antes? Yo he conocido muchos sistemas. Una generación son diez años...

Entrevistador: Pero... ¿Qué cambios destacaría?

Entrevistado: Respecto a vuestros padres ¿Por ejemplo?

Entrevistador: O en nosotros mas bien.

Entrevistador: Cuando ustedes fueron alumnos de primaria... yo creo que la escuela no ha cambiado tanto lo que ha cambiado son los valores de la sociedad y aquí las obligaciones familiares, nosotros, yo soy de una época en que nuestras madres no trabajaban, luego ha habido una generación intermedia que aunque las madres trabajaran las abuelas no trabajaban y suplían la falta de los padres en la casa y ahora ya tenemos una generación donde las abuelas también trabajan. Entonces, ese es el mayor problema, de los niños con llave en el bolsillo, que entran y salen de su casa, que no tienen control... porque sus padres trabajan. Yo creo que es uno de los mayores problemas en la escuela, que no se ha adaptado a la nueva demanda de cómo funcionan las nuevas estructuras familiares. Seguimos con los mismos horarios y con las mismas horas de apertura, los mismo días de aperturas...

Yo creo que los valores de los chicos no han cambiado tanto, lo que cambia yo creo que es más, lo que habría que cambiar es a los de la familia, a los padres antes que a los propios alumnos. Hemos pasado de generaciones antiguas donde lo que dice el profesor va a misa, ¿no?, que cuando tu tenías el mínimo problema procurabas que tus padres no se enteraban porque si no tenías consecuencias, hemos pasado al extremo contrario, donde sin pasar nada ya los padres están amenazando al profesorado, que si la inspección, el juzgado o los medios de comunicación...pero... yo creo que los chicos en principio no son tan distintos hoy en día, lo que ha cambiado posiblemente son los valores, yo no creo que estemos en una sociedad sin valores como se dice, sino que han cambiado más los valores, no cabe duda que los aparatos electrónicos, por ejemplo, nos hacen relacionarnos de una manera distinta, ni mejor ni peor, pero son realidades que existen y están ahí y lo que es cierto es que la socialización ahora es

más difícil. No solo por los aparatos electrónicos sino por la propia vida, la gente no se relaciona hoy en día en la calle, antes jugábamos en la calle. Ahora los amigos son del ámbito escolar, donde vas estudiando, y no tienen amigos vecinos como tuve yo. La escuela tiene que adaptarse...

Este es un país que ha vivido por encima de sus posibilidades mucho tiempo y es una pena que tenga unas magníficas instalaciones, como tienen los centros educativos y no sean utilizados tardes y fines de semana.

Entrevistador: Entonces, si la sociedad ha cambiado como usted dice, ¿Cómo adaptar la escuela a la sociedad?

Mira, nosotros necesitamos que los padres y las madres sean padres de sus hijos, no amigos, que ejerzan, igual que el profesorado, debe ser profesor y no amigo de sus alumnos. Una familia que esta todo el día fuera, tenemos dos riesgos posibles: Si llega tarde, o se ocupa de los aspectos escolares del niño o se ocupa de los aspectos familiares. Si se dedican a ver si el niño trabajó, si ha hecho las tareas... los padres tienen las horas que tienen y mi opinión personal, es que hay que aprovechar esas instalaciones y que los niños lleguen a casa con prácticamente todo hecho, es decir, los aspectos de estudio, los lúdicos... y no necesariamente tienen que hacerse en el mismo centro donde estudia, puede hacerse en otro más cercano y fomentar la socialización. El entorno del barrio junto con el entorno del colegio. En definitiva, es fundamental que los padres tengan tiempo para ejercer de padres.

Entrevistador: ¿Qué logros destacables ha conseguido el colegio?

Entrevistado: Hombre, yo creo que con la que está cayendo y en esta isla, tener una empresa con 300 trabajadores directos: los que trabajan para la empresa de transporte escolar, para la empresa de limpieza, los vigilantes de comedor, las actividades extraescolares... pues yo creo que, socialmente es un logro importante. La crisis la estamos sufriendo doblemente. Estamos padeciendo los recortes de la administración más la situación que están pasando las familias de nuestro alumnado. Son muchas promociones ya las que han pasado por nuestros centros, tenemos profesores que han sido antiguos alumnos. Socialmente, Echeide tiene una posición lograda, no sé si ganada, pero por lo menos lograda en la sociedad tinerfeña.

Entrevistador: Respecto al alumno, ¿Qué objetivos querían conseguir?

Entrevistado: Nosotros estamos ahora en una fase, ya hay gente que va cumpliendo años, nos preocupa el relevo generacional, estamos en un trabajo que va a durar todo el curso, estamos en una autoevaluación de todos los centros como cooperativa. Tratamos de hacer un plan estratégico para los próximos 30 años.

Yo llevo unos 28 años en puestos dirigentes y presidiendo a esta organización cooperativa española de enseñanza desde el año 97. Siempre he dicho lo mismo, las dos cosas van en paralelo, si tú no tienes una buena organización empresarial no podrás hacer ningún proyecto educativo. Lo que se trata es de diferenciarse del resto del mercado. Nosotros en esa previsión, estamos con lo de “visión, visión y valores”, no sé si lo han visto alguna vez, estamos divididos en grupos de trabajo y estamos analizando valores y miramos lo que ahora, después de la LODE se llama “carácter propio”, y lo que antes se llamaba “ideario”, y estábamos mirando un documento redactado en el 88, y actualizando el vocabulario. Yo creo que me quedo con el 95% de que escribimos en ese año. Yo creo que son unos valores totalmente validos en el año 2013. Sin esos valores nosotros no estaríamos donde estamos, son valores que pretendemos inculcarlos.

Nosotros pretendemos hacer ciudadanos, los futuros votantes, dirigentes, los futuros concejales... También pretendemos que tengan análisis crítico y transformar la sociedad.

Echeyde, es muy pluralista también a nivel político, en él han trabajado socios o contratados, gente que han sido cargos públicos, que yo recuerde, al menos en cuatro partidos, el PP, el PSOE, Izquierda Unida y Coalición Canaria.

Entrevistador: ¿Qué expectativas de futuro tiene el centro?

Entrevistado: El futuro desde el punto de vista legislativo es de incertidumbre, nosotros estamos en contra de las reformas de la LOMCE, pero lo peor de eso es que no sabemos cuánto va a durar en el tiempo, ya los demás partidos han anunciado que en cuanto el PP salga del gobierno van a hacer una ley para derogar la LOMCE. No sé si eso se cumplirá luego, la política es el arte de hacer posible lo que parece imposible. Pero desde luego estamos en contra de tantos cambios, en algunas cosas volvemos a la época de la dictadura, ten en cuenta que...no sé si

ustedes han estudiado historia de la educación. La ley general de educación del año 70 fue una ley hecha en la época del franquismo y suprimió ya las reválidas, es una ley que creó la EGB, tengan en cuenta que hasta el año 70 la educación en España era obligatoria hasta los 10 años nada más. En el año 70 con la Ley General de Educación, empieza la EGB y se amplía la obligatoriedad hasta los 14 años y la LOGSE ya la amplía hasta los 16, pero en el año 70 ya suprimen la reválida. Yo fui el último pre-universitario y tenía un examen, una prueba de madurez, contenidos y lo sustituyeron. Ahora vuelven las reválidas, con lo cual me gustaría que me explicaran cómo encaja una reválida con la evaluación continua. Eso es decir que la valoración de los profesionales de la enseñanza no sirve para nada porque los tienen que revalidar... Y no digamos en el estado que pueden pasar los universitarios, porque el título de bachillerato tendrá que ser refutado con la reválida y las universidades pueden poner pruebas de acceso. Yo creo que hay muchas cosas de la reforma que no se ha pensado lo que va a pasar después. Nuestra organización presentó 70 propuestas de enmienda que no fueron aceptadas, y no hablemos de la segregación y de la diversificación en la secundaria. Yo creo que no es una reforma del sistema educativo, es una reforma ideológica y de la sociedad, yo digo la broma de que los hijos de los pobres se creían que podía estudiar y cómo una derecha tan dura como esta, podría permitir que la hija de un fontanero fuese presidenta de la Comunidad Autónoma más grande de España como es la de Andalucía.

Entrevistador: ¿Alguna dificultad por la que se esté pasando en este momento?

Entrevistado: Yo creo que fundamentalmente la situación económica y consecuencia también de la crisis esos programas de diversificación curricular, alumnos que tienen dificultades para terminar la secundaria, tienen un currículo adaptado. Nosotros estamos contentos, la mayoría está titulando.

Eso a nosotros nos significaba que nos daban un incremento de horas del profesorado, que ya hace dos años nos lo han quitado por la crisis. Otra dificultad son los problemas de disciplinas que antes no habían, el problema no viene solo de la escuela sino de las familias, ya que debe ser una educación compartida entre la escuela y la familia.

Ahora con la crisis es más complicado, pero los colegios requieren más personal, por ejemplo trabajadores sociales, para saber cómo tratarlos, alumnos con problemas de conductas,

las separaciones matrimoniales, etc., y no hay que utilizar a los hijos para hacerse daño entre los ex cónyuges. Como comprenderán, después de 30 años he visto muchas cosas.

Entrevistador: ¿En centro organiza cosas fuera del ámbito escolar? Es decir, con la sociedad, el entorno...?

Entrevistado: Por ejemplo, en tema de deportes, participamos con las federaciones, entre nuestros centro, hacemos colaboraciones con otros centros, con la vida social, con la danza, percusión, participamos en el carnaval de Santa Cruz, colaboramos con los distintos ayuntamientos, con ONG cuando hacen actividades para recaudar fondos. Y luego, en la medida en la que podemos colaboramos con los vecinos del entorno, si nos piden las instalaciones del centro para reuniones. Antes que habían más necesidades, teníamos las canchas abiertas al barrio para los chicos del barrio.

Entrevistador: Entones, ¿realizan actividades entre los centros Echeyde?

Entrevistado: Si claro, hacemos actividades deportivas, actividades culturales, más bien entre el Echeyde I y el II por el tema del desplazamiento. Las famosas olimpiadas que hacíamos antes terminaron muriendo ya que los padres al final son muy cómodos y quieren que nosotros les cuidemos a los niños para ellos irse de compras, etc. y había ciertos problemas de disciplinas y los del Echeyde III en el sur venían pocos.

Entrevistador: Para finalizar, ¿Cuál es la autoestima en general que tiene el centro?

Entrevistado: Pues yo me he sorprendido porque somos bastante críticos con la autoevaluación que nos estamos haciendo valorando la profesionalidad, ahora mismo vamos a mandar unas encuestas tanto a los padres como a los alumnos de forma anónima para que nos evalúen, ya que esto es una actividad empresarial y los padres son nuestros clientes. La autoestima es individual de cada uno, pero en general yo creo que somos buenos profesionales, aunque somos una escuela plural, también somos plurales en calidad.

Entrevistador: ¿Echa de menos dar clase?

Entrevistado: Sí, mucho. No voy a decir que lo que hago no me gusta, sobretodo la representación de la cooperativa, pero yo no tendría problema en ir el mes que viene a las aulas.

Entrevistador: Muchas gracias por el tiempo que nos ha dedicado para realizar esta entrevista.

Entrevistado: No hay de que, de todos modos, yo voy a estar por aquí así que cualquier duda que tengan o cualquier dato que necesiten pueden venir a consultármelo.

Anexo 2: Distribución de aulas – plan de evacuación





Bibliografía

- Currículo de Primaria de Canarias
- Ley Orgánica de Educación
- Programación General Anual
- Proyecto Educativo de Centro
- Plan de Atención a la Diversidad
- PROIDEAC:
<http://www.gobiernodecanarias.org/educacion/5/WebDGOIE/scripts/default.asp?IdSitio=0&IDC=1668>
- <http://www.colegioecheyde.com/>
- <http://www.educa.rcanaria.es/>

Nos han proporcionado información:

- Regina, orientadora del centro Echeyde dos.
- Maite, vice-directora del centro Echeyde dos.
- Antonio, secretario del centro Echeyde dos.
- Carlos, director del centro Echeyde dos y presidente de la Cooperativa Echeyde.

DIARIO

Echeyde II



Rosalba Marrero Morales

***3º Grado en Maestro en
Educación Primaria***

Practicum I

Universidad de La Laguna

Diario

Lunes 4 de Noviembre de 2013

El primer día del practicum comienza con el encuentro con la jefa de estudios del centro Echeyde II y una breve visita guiada por este. A continuación, nos destinan a las diferentes aulas y me incorporo a la clase de 1º de Primaria C. En ese momento, los alumnos están realizando unas actividades en el libro sobre el deporte y la importancia de llevarlo a cabo para tener una vida saludable. Observo que el libro está proyectado en una pizarra para rotulador y la profesora explica a los alumnos en esta, corrigiendo los propios ejercicios en ella. Este recurso resulta de gran ayuda ya que permite a los alumnos seguir la clase y facilita a la maestra poder explicar sobre la misma estructura que están utilizando en el libro de texto. Luego, se pasó a explicar la letra “J”. Para ello, la maestra enseñó primero el sonido, haciendo la similitud con ruidos que se le parecían. Además, mencionó algunas palabras que comenzaba por la letra “J”. A continuación, los alumnos leyeron un pequeño texto del libro, dando el turno la maestra a cada alumno, que se proyectaba a la vez en la pizarra. La explicación finaliza, realizando una actividad en el libro de texto que pedía escribir la grafía “J” en mayúscula y minúscula. Se observa que hay algunos alumnos con dificultades en la lectura. Por otra parte, la explicación de la “j” es bastante breve, la maestra no escribe en la pizarra la grafía así como tampoco ejemplos de palabras que empiecen o contengan la letra “j”. Se debería tratar de dedicar a la explicación más tiempo y proponer otro tipo de actividades que no sean las del libro ya que la mayoría se basan en la copia de la propia letra o de palabras que la contengan.

Sobre las 10 de la mañana comienza la hora de educación física en el gimnasio del centro. Después de un breve calentamiento realizan una actividad que consiste en desplazarse según el sonido que realice el profesor. Además, realizan una tarea de “resolución de problema” en la que deben averiguar cómo pasar de un extremo al otro del espacio sin tocarse. El profesor de educación física, tiene una metodología directiva, estando pendiente siempre del alumnado en sus ejercicios. Además, me comenta que siempre sigue la misma rutina a la hora de plantear las sesiones de clase para que los alumnos se habitúen.

En inglés se trata el tema de los juguetes. La profesora explica el significado de varios juguetes dibujándolos en la pizarra y realiza una audición. Los alumnos en esta clase están muy despistados y la maestra no consigue poner orden. Además, todas las actividades que realizan son las del libro.

Martes 5 de Noviembre de 2013

Los alumnos empiezan el día abriendo el libro de texto a las 9 y realizando más ejercicios de la letra “j” que se basan en copiarla con las distintas vocales, palabras que la contengan o que empiecen por dicha letra. La escritura se realiza en guía de rayas y no de cuadros, algo que

me llama la atención y consulto a la maestra. Me explica que el cuadro se usa en cursos posteriores y que mediante la guía los alumnos consiguen una mejor escritura. Lo siguiente que se realiza es una copia que aparece en la pizarra proyectada y un dictado trabajando la letra “j”. El dictado se proyecta también y se lee entre todos antes de comenzar, algo que me resulta bastante útil ya que ayuda a los alumnos a que centren la atención. Por otro lado, el dictado es la mejor forma de comprobar si el alumno mediante todo el trabajo previo ha asimilado la grafía.

En la hora de matemáticas se trabajan las regletas mediante una ficha con operaciones. Este recurso ayuda a los alumnos de primer ciclo a agilizar el cálculo mental así que es fundamental aprender a manejar las regletas para utilizarlas en cálculo o en problemas. Observo que muchos alumnos no saben utilizar las regletas. Se debería reforzar primero el aprendizaje del uso de las mismas para luego pasar a realizar actividades ya que si no los alumnos no le van a encontrar sentido a lo que hacen.

En las horas de por la tarde se dan las asignaturas de música e inglés. En música los alumnos debían llevar hecha una maraca de casa a la que la profesora puso nota y realizó varias actividades con la misma. La maestra no conoce los nombres de sus alumnos, algo que es fundamental para captar la atención del alumnado. En inglés, siguen realizando actividades sobre los juguetes. Ambas maestras utilizan un aprendizaje participativo aunque sus sesiones se limitan al libro de texto. Además, los alumnos en inglés van a distinto ritmo realizando las actividades, lo que genera confusión y la clase se convierte en un desorden que la maestra no es capaz de controlar.

Observo que bastantes alumnos tienen dificultades para leer, lo que es normal ya que se encuentran en el primer curso de Primaria. El problema reside en que como no controlan la lectura no son capaces de comprender lo que se les pide en las actividades del libro. Así, estos alumnos se van quedando atrás y no son capaces de asimilar los contenidos que se trabajan en el día a día. La maestra me comenta, que para solucionar esta situación trabaja con esos alumnos en algunas horas a modo de apoyo (realiza dictados, lecturas...)

Miércoles 6 de Noviembre de 2013

Debido a que ayer los alumnos tuvieron dificultades para realizar los ejercicios planteados con regletas, se repasan a primera hora sus colores y el número asociado a cada una. Esta explicación es fundamental para que los alumnos puedan trabajar con este material tan útil, pero se deberían realizar actividades escritas para afianzarlo todo. Se explica la medición en palmos, pasos y pies. La maestra utiliza una metodología participativa, manteniendo un diálogo continuo con los alumnos para comprender los contenidos. Luego, se hace una ficha de cálculo. Para finalizar la mañana los alumnos hacen un dictado. La maestra me comenta, que se intenta realizar todos los días un dictado para mejorar la escritura de los alumnos. Se muestra muy atenta con los alumnos y pasa por cada mesa para corregir los ejercicios que han hecho en el libro. Esta acción tiene una consecuencia positiva, pues le presta atención a cada alumno. Por otro lado, los alumnos se vuelven aún más dependientes siendo incapaces en muchas ocasiones de comenzar las tareas sin la supervisión de la maestra, lo cual es negativo.

En educación física, siguiendo la rutina, se hace el calentamiento que está dirigido cada día por un alumno diferente y se trabaja la construcción de circuitos mediante diversos materiales. El maestro de Educación Física, logra captar toda la atención del alumnado y da las explicaciones de manera clara y precisa además de repetir las.

Para terminar el día, en la hora de plástica pintan un dibujo, lo colorean y recortan para pegarlo en el bloc de dibujo. La maestra ha realizado un ejemplo y lo ha colgado en la pizarra, algo fundamental debido a que los alumnos son aún muy dependientes y necesitan guiarse de un modelo.

Jueves 7 de Noviembre de 2013

A primera hora se realiza un dictado repasando las letras que se han dado. Debido a que una alumna tiene una duda en la escritura de la letra “g”, la maestra me indica cómo se le debe enseñar la escritura de una letra o número a un alumno: en el aire o cogiendo su mano y realizando el trazo con el alumno. Como se está finalizando el tema, los alumnos cogen sus ficheros de la clase y guardan todos sus trabajos de la unidad. El trabajo de guardar sus fichas en un fichero me parece interesante ya que hace que el alumno sea responsable de su trabajo. Por otro lado lo enseña a ser ordenado y a llevar un registro de los trabajos de la unidad.

Por la tarde, los alumnos hacen un pequeño control de comprensión lectora que realizan sin ningún problema. La última hora se dedica a inglés donde como todas las clases realizan actividades del libro. El hecho de que vayan por distintas partes del libro perjudica a los alumnos y al profesor. Si se quiere trabajar los ejercicios del libro, sería más adecuado hacer que todos los alumnos vayan por la misma página, guiándolos a la vez en la explicación. Para trabajar el tema se podrían hacer las clases más dinámicas incluyendo vídeos en inglés, juegos, fichas alternativas y no tener tanta fijación con el libro de texto.

Viernes 8 de Noviembre de 2013

Se hace un control del tema que se ha finalizado esta semana. Se separa las mesas de los alumnos para fomentar que el control sea individual. A partir de la hora del recreo, sobre las 10 de la mañana, todos los alumnos del practicum tenemos una reunión con la vicedirectora del centro, para orientarla sobre la entrevista que queremos hacerle y para hablar de nuestra estancia en el centro. Después del recreo y dado que es viernes, los alumnos se muestran cansados y desconcentrados por lo que la maestra les lee un cuento y les permite jugar lo que queda de día.

Lunes 11 de Noviembre de 2013

La mañana comienza continuando con el control que se había empezado el viernes. El control, consiste en comprobar lo que han aprendido desde el área de Lengua, Matemáticas y Conocimiento del Medio. Debido a que son varias páginas y a la edad de los alumnos, la maestra decide realizarlo en varias sesiones. La maestra comete en el error de repartir el control sin explicarlo previamente, lo que hará que los alumnos no sepan que hacer en distintas actividades. Después del recreo, tienen las asignaturas de Inglés y Educación Física y la maestra me ofrece

ir a revisar los controles. Me enseña cuales son los errores a los que hay que dar más importancia y cómo corrige los controles.

En la hora de la tarde, los alumnos realizan en el bloc de dibujo una nueva actividad que consiste en colorear el fondo y pegar unas hojas, haciendo referencia al otoño.

Observo, que al cambiar la distribución del aula y situar a los alumnos de manera individual se muestran más tranquilos y atentos. Comento a la maestra que una nueva distribución en parejas mejoraría el comportamiento en el aula.

Martes 12 de Noviembre de 2013

A primera hora se comienza el tema 4, que lleva por título en el libro “La casa y la calle”. La maestra realiza una breve introducción al tema comprobando los conocimientos previos que poseen los alumnos. Realizan una lectura por turnos y las actividades del libro sobre dicha lectura. Se explica también la “ce” y la “ci” y se hacen los ejercicios correspondientes del libro. La maestra dialoga con los alumnos y lleva a cabo la explicación de los contenidos haciendo referencia al libro proyectado. Además, se trabaja la escritura y el aprendizaje de los números del 11 al 15, siempre en la guía de raya.

En las horas de música, por la tarde, hacen ejercicios en el libro donde se trabaja el ritmo, simplemente lo colorean y no lo hacen. Si se explica lo que es el ritmo, dado que es la asignatura de música, se deben realizar ejercicios de ritmo mediante golpes o palmas para que el alumno conozca el concepto. A continuación, bailan una canción de Chaikovski, que aparece en el libro de texto con la que se podría haber explicado también lo que es el ritmo de una canción y la importancia de este. Para finalizar, la maestra juega a un CD-ROM de música en el ordenador, todo ello proyectado en la pantalla mientras los alumnos dicen la solución en voz alta.

En inglés realizan una audición que trata de ordenar unas imágenes en el libro y realizan actividades del libro de actividades sobre el tema de los juguetes. Observo que muchos alumnos están perdidos en la asignatura y que no comprenden lo que se trabaja. La maestra, sin embargo, parece no darse cuenta de las dificultades que hay en el aula con la asignatura y aunque atiende las dudas de cada alumno no hace nada por reforzar a los menos aventajados.

Miércoles 13 de Noviembre de 2013

Para comenzar el día, se trabajan las actividades del libro que explican las partes de la casa y los tipos de casa. No hay explicación previa sino que los alumnos realizan las actividades de manera sistematizada y la maestra aclara las dudas. La profesora me pide que continúe dando la clase: Realizo un dictado que practica la “ce” y la “ci”. Leo el dictado previamente proyectado en la pizarra y luego lo dicto, tal y como me indica la maestra. Explico el sonido b, como suena. Pido que mencionen palabras que comienza por la letra b y que la contengan y las nuestros en la pizarra. Hacen un ejercicio que pide copiar varias veces la letra en mayúscula y minúscula. El libro de texto contiene unas actividades que no son suficientes para trabajar las letras tan básicas e importantes en el aprendizaje del primer ciclo de Primaria. Se deberían realizar otro tipo de actividades en el aula, por ejemplo a modo de ficha, para trabajar las distintas letras.

En educación física permanezco con la tutora observando como realiza el apoyo a los alumnos con dificultades, haciendo un dictado y una lectura.

Por la tarde realizan un dibujo sobre el tema que se está dando.

En el día de hoy me parece oportuno mencionar la incorporación al aula de una alumna que por problemas de salud ha faltado varias semanas. Esta niña no sabe leer y practica la escritura con muchas dificultades. He observado cómo es incapaz de seguir la clase y su frustración y tristeza por ello. Se debería estudiar su caso y cómo hacer para que llegue al ritmo del grupo.

Jueves 14 de Noviembre de 2013

La maestra no asiste a clase por encontrarse de viaje. Por ello, los profesores sustituyen por horas pero soy la encargada de dar la clase y llevar la organización en el aula

Para empezar, se hace una copia y un dictado para trabajar la letra “b”. Algunos alumnos más atrasados confunden la “b” con la “p”. A continuación, realizo una lectura por turnos en voz alta. La siguiente letra que les explico es la doble erre de manera similar a la explicación anterior de la “ce” y la “ci”. Después del recreo reparto una ficha con sumas y restas que se deben representar en ábacos. Los alumnos no tienen asimilada la utilización del ábaco ni su representación. Por ello, se debería reforzar primero el contenido y luego trabajarlo para que sea significativo.

Por la tarde realizan con otro maestro una ficha para trabajar comprensión lectora, escribiendo una frase que corresponda al dibujo. Dado que se trabaja la comprensión lectora deberían realizar una actividad más compleja con una lectura o varios dibujos.

En inglés realizan una audición de un cuento que aparece en el libro en imágenes. Luego continúan realizando actividades en el libro sobre el tema que se está trabajando. Las sesiones no suponen un aprendizaje significativo para el alumnado, que pese a su edad, podría aprender vocabulario. Se debe cambiar la metodología y hacer la clase mucha más dinámica y motivadora.

Además, por la mañana cuando finaliza la jornada educativa el director del centro nos recibe en su despacho y le realizamos una entrevista.

Viernes 15 de Noviembre de 2013

Es el segundo día que la profesora se encuentra de viaje. Por ello, aunque vienen profesores a sustituir dirijo las sesiones. Para empezar la mañana se realizan dos hojas de cálculo mental. Además, explico las partes de una casa y los materiales con los que se construyen. Realizo la explicación proyectando el dibujo del libro en la pizarra y escribiendo los nombres para que sepan hacer las actividades que plantea el libro. En plástica, realizan un dibujo sobre su casa. Para trabajar el tema de la casa, hubiese sido interesante realizar un mural en el que cada alumno dibujase un plano de su casa y pusiese sus partes. De esta manera hubiese sido mucho más significativo para ellos ya que se trata de su propia casa.

En educación física permanecen en el aula realizando una ficha con su peso y medida.

Resumen de la experiencia en el primer ciclo.

La metodología que se realiza en el primer ciclo de Educación Primaria tiene que estar muy relacionada con la edad de los alumnos y su madurez. Aunque se debe prestar una mayor atención a los alumnos que comienzan la etapa de Primaria también se les debe hacer entender que deben comenzar a ser autónomos y responsables de su propio trabajo. He podido observar, que son capaces de responsabilizarse de sus tareas y de su material pero que dependen mucho de la maestra. Además, se levantan constantemente para enseñar todo lo que hacen con el fin de obtener la aprobación de la profesora. Es complicado mantener el orden en la clase ya que no tienen hábito de trabajo, lo cual es normal, ya que vienen de la etapa de infantil donde todo se lleva a cabo de manera muy diferente. Sin embargo, sería necesario fomentar en los alumnos hábitos de trabajo desde Infantil de manera que cuando lleguen a Primaria ya tengan conseguido hábitos cómo escuchar al profesor, permanecer sentado, levantar la mano para comentar algo, etc. Debido al constante alboroto en la clase, los alumnos no pueden concentrarse en las tareas lo que afecta a su aprendizaje. Los alumnos deben asimilar ya desde la etapa de Infantil que existe una diferencia entre el trabajo en clase y el juego.

La utilización del libro de texto limita las diferentes tareas que se pueden llevar a cabo con los alumnos. Además, el libro que utilizan en este caso no es adecuado para trabajar los contenidos, pues propone actividades muy sencillas y que no profundizan en ellos. Por otro lado, los alumnos trabajan de manera mecánica, limitándose a rellenar los “huecos” que aparecen en el libro, en muchos casos sin entender lo que se pide.

Además del comportamiento, otro problema que he observado son los distintos niveles que existen en el aula. Resulta complicado atender al ritmo de cada alumno y a sus correspondientes dificultades.

Respecto a la metodología de la maestra en general es bastante buena. A pesar de tener que completar el libro realiza fichas para trabajar los contenidos. Intenta atender a las necesidades de todos los alumnos, pasando por todas las mesas y solventando las dudas que puedan tener. Además, conoce a todos los alumnos siendo consciente de sus dificultades e intentando solucionarlas en la medida de lo posible.

En estas semanas, he tenido la oportunidad de dar clase aunque los días que la maestra ha dado la clase me he ocupado de ayudar a los alumnos en sus tareas y resolver sus dudas. Así, no sólo he podido observar sino también actuar de una manera o de otra.

Lunes 18 de Noviembre de 2013

Comienza la semana y nos vuelven a distribuir en diferentes clases. Hoy, comienzo en el segundo ciclo de Primaria en 3º C. A primera hora se realiza un dictado de mayor extensión que los de primer ciclo. Los alumnos lo siguen sin problema y con bastante agilidad. En Matemáticas se trabaja la resolución de problemas y las partes del problema (datos, pregunta, solución). A última hora en Conocimiento del Medio, se trabajan los animales invertebrados.

Observo que los alumnos en este curso son más autónomos y que siguen utilizando en todas las asignaturas el libro de texto para desarrollar su aprendizaje. La profesora Mercedes tuvo conmigo una breve charla durante la clase donde me explicó algunas actividades que se realizaban en el curso:

- Un día la semana se llevan a casa una libreta de “expresión” donde se les sugiere un tema y tienen que realizar una breve narración.
- Un día de la semana se llevan a casa una libreta de “calculo”.
- Deben coger un libro de la biblioteca del aula y leerse tres en el trimestre.

Además, me comenta que existen diferentes niveles en la clase además de darse en el aula un alumno con TDH.

Por la tarde no asisto al colegio ya que se ha convocado un seminario en la universidad.

Martes 19 de Noviembre de 2013

Para comenzar el día realizan un control de matemáticas sobre multiplicaciones y restas. En la siguiente hora de Educación Física trabajan la percepción auditiva, desplazándose según el maestro haga sonar una pandereta. A continuación en lengua, explican gramática, el nombre. La profesora explica en que consiste, leyendo lo que dice el libro y poniendo varios ejemplo contando con la participación de la clase. Siempre en sus explicaciones hace que los alumnos den con el razonamiento del contenido por sí solos. Después la explicación, realizan las actividades del libro correspondientes. Observo, que todo lo que hacen lo escriben en hojas pequeñas que entregan luego a la maestra para que las corrija y se las vuelva a entregar para archivarlas.

Por la tarde, se nos indica a una compañera de practicum y a mí que debemos sustituir a un profesor de educación física de una clase de 3º de Primaria, por lo que bajamos a los alumnos a la cancha y realizamos distintos juegos.

Miércoles 20 de Noviembre de 2013

A primera hora de la mañana trabajan en el libro unas actividades sobre los antónimos, la profesora previamente explica a los alumnos el concepto poniendo varios ejemplos en la pizarra. A continuación, pone en la pizarra unas restas y unas multiplicaciones a modo de repaso que realizan en cuartillas de cuadros. En Conocimiento del Medio, los alumnos realizan unas actividades sobre los vertebrados que indica el libro. Dado que se está trabajando las clases de animales, se podrían realizar actividades que motiven al alumnado, de tipo mural o collage, fomentando la investigación, la curiosidad y el interés de los alumnos por el tema. Sin embargo, todas las actividades que se realizan son las propuestas por el libro de texto.

La maestra me comenta que cuando pasaron al curso de tercero, los alumnos eran bastantes desordenados pero que aunque aún son bastantes dependientes y les cuesta organizar su trabajo, han mejorado bastante.

En Educación Física, el maestro cuando los va a buscar a la clase les pregunta que han comido. Aprovecha para explicar la rueda de los alimentos, explicando así los que son más saludables. El profesor me comenta que una vez preguntó a los alumnos que habían almorzado y descubrió que un alumno no había comido. Desde ese día, por las tardes, siempre lo pregunta. El maestro utiliza el diálogo para fomentar la participación de los alumnos en su clase.

En inglés, los alumnos realizan actividades en el libro y la maestra los llama por turnos para que los corrijan en la pizarra pues usa el proyector para exponer el libro en la pizarra. Además, practican la canción “Santa Claus is coming to town” para navidad. La maestra de inglés del tercer curso, no solo manda a los alumnos a que realicen los ejercicios del libro sino que los proyecta y hace la clase más participativa. Aun así no se usa ningún recurso nuevo y las clases son monótonas, utilizando solo el libro.

Jueves 21 de Noviembre de 2013

Este día no asistí a las aulas ya que dedicamos el día a consultar documentos para realizar la memoria en grupo del practicum.

Viernes 22 de Noviembre de 2013

A primera hora de la mañana, la maestra explica la resolución de problemas con multiplicación en la pizarra tradicional. Para ello, acompaña los enunciados con dibujos. Esto es bastante útil ya que ayuda a los alumnos a ver el problema de manera visual y mejora el entendimiento. Además, logra captar la atención no solo con los dibujos sino dialogando con el alumnado que se muestra muy participativo. Corrige los problemas del día anterior en la pizarra para aclarar las posibles dudas y propone que inventen uno. A continuación realizan la tabla del 4 repetidas veces, rellenándola en un folio. Compruebo que los alumnos no se saben las tablas de multiplicar y que éste método no resulta efectivo. Se debería preguntar a cada alumno las diferentes tablas, indicándoles previamente que la estudien en casa pues las tablas de multiplicar es algo fundamental que deben memorizar. En Conocimiento del Medio siguen trabajando el tema de los vertebrados mediante actividades del libro.

Lunes 25 de Noviembre de 2013

Para comenzar la sesión de lengua, los alumnos deben hacer la copia de un resumen de la unidad y completarlo. A continuación, en matemáticas, la maestra les vuelve a repartir una ficha con la tabla del 5 para que la repitan mecánicamente.

Observo que el alumno que tiene diagnosticado TDH se sienta al final de la clase y se le presta la misma atención que al resto aunque presenta dificultades en el aprendizaje. Sería más adecuado sentarlo en primera fila para controlar las tareas que realiza y darle el trato adecuado.

El resto de la mañana y en las horas de la tarde, se nos indica que todos los alumnos de prácticas del centro debemos vaciar unas encuestas además de realizar unas manualidades de navidad para decorar el colegio.

Martes 26 de Noviembre de 2013

En la primera hora que corresponde a matemáticas repasan y corrigen problemas que tienen que ver con la multiplicación. La maestra actúa de la misma manera, fomentando la participación e ilustrando los problemas. Plantea diferentes ejemplos y resuelve las dudas dialogando con el alumnado.

A segunda hora, el profesor de Educación Física me indica que de la clase. Para ello realizo dos juegos de persecución (cadena y colita). Los alumnos no escuchan, pues ni siquiera la mitad atiende a la explicación por lo que cuando ejecutan el juego muchos no saben en qué consiste. Comprendo que no supongo ninguna autoridad para los alumnos y que por ello no me prestan atención.

Después de la hora de educación física la maestra pone en la pizarra algunas actividades a modo de repaso para el control de lengua. En la última hora, leen el libro de lectura del trimestre en voz alta y por turnos.

En las horas de la tarde, los alumnos del practicum vamos a una reunión con la orientadora del centro para tratar el tema de la integración. Allí nos informa de los posibles casos de Síndrome de Down, TDH... y como están integrados en el centro además del trato que se les da.

Miércoles 27 de Noviembre de 2013

Cuando han llegado todos por la mañana se reparte el control de matemáticas. Los que van finalizando realizan unos ejercicios propuestos por la maestra en la pizarra para repasar conocimiento del medio y lengua para los controles. Esta dinámica es interesante ya que los que terminan el control se mantienen ocupados repasando para el control del día siguiente. Además, la maestra antes de entregar los controles explica cada pregunta y resuelve las dudas que se puedan plantear de manera grupal. Esto hace que los alumnos tengan claro cómo tienen que realizar el control. Después del creio realizan una postal de navidad para un concurso.

Por la tarde, los alumnos del practicum debemos ir a hacer las manualidades de navidad para decorar el centro.

Jueves 28 de Noviembre de 2013.

A primera hora realizan el control de lengua. A continuación la maestra redacta unos ejercicios de repaso para el control de Conocimiento del Medio que deben hacer los alumnos que vayan terminando el control.

Después del recreo, tenemos una reunión con la vicedirectora para que nos hable de aspectos organizativos del centro, los proyectos y nos enseñe los documentos (PEC, PGA, Plan de Atención a la Diversidad...).

Por la tarde, terminamos las manualidades que nos han encargado para la decoración del centro.

Viernes 29 de Noviembre de 2013.

A primera hora toca Educación Física donde juegan al juego de la llave. El maestro, explica el juego antes de bajar a ejecutarlo al patio con un esquema en la pizarra. Esta opción es ideal ya que observan de manera visual en la pizarra la estructura del juego y permanecen atentos a la explicación.

A continuación realizan el control de conocimiento del Medio. El control se tenía que haber realizado a primera hora ya que después de la hora de Educación Física los alumnos están despistados y les ha costado mucho concentrarse. Para finalizar el día, terminan las postales de navidad del concurso y colorean un dibujo.

Resumen de la experiencia en el segundo ciclo.

El curso de 3^a C es bastante trabajador y en general tiene un buen comportamiento. La mayoría es capaz de entender las tareas y ejecutarlas con normalidad pero hay un sector de la clase que le cuesta entender lo que hay que hacer en determinados momentos y se queda atrás. Además, se observan subgrupos dentro del grupo que perjudican la cohesión de la clase. Se deberían realizar actividades para unir al grupo y hacer que cooperen más entre ellos. Por otro lado, los alumnos deben aprender las normas de comportamiento del aula ya que se siguen interrumpiendo, no escuchan al compañero cuando habla, se levantan continuamente para enseñar su trabajo a la maestra y no levantan la mano para preguntar. Desde fuera se observa como los alumnos realizan las tareas de manera mecánica a causa de la excesiva utilización del libro encontrándose a la vez desmotivados. La distribución del aula es la adecuada siendo en parejas. Sin embargo, la maestra al comenzar el curso les ha permitido sentarse con quién querían de manera que el murmullo en el aula es constante. Debería volver a organizarse la clase con otro criterio. Además, el alumno con TDH se encuentra sentado al fondo de la clase donde no se observa el trabajo que realiza ni el propio alumno presta la suficiente atención.

En este ciclo también se utiliza el libro de texto de manera constante, basándose todo el trabajo en éste. Debido a que los alumnos en este curso son mayores y por lo tanto son más autónomos, se podrían realizar diferentes actividades para profundizar en los temas que se trabajan.

La metodología de la maestra en general es bastante tradicional. No utiliza el libro digital proyectado y todas sus explicaciones son escritas en la pizarra de tiza. Pese a todo ello, sus explicaciones son claras, llenas de ejemplos, y mantiene un dialogo constante con el alumnado llevando a cabo así una metodología participativa. Conoce a sus alumnos y las diferentes características que poseen pero en general trata a todo el grupo por igual sin realizar una atención personalizada a ningún alumno. Se muestra colaboradora con los alumnos y se preocupa por su aprendizaje. Aunque su metodología es bastante buena debería realizar diferentes actividades, haciendo que los alumnos salgan de la rutina, fomentando así el interés por su propio trabajo y no guiarse únicamente por el libro de texto.

En este ciclo, no he dado clase, pero cuando la profesora ha finalizado sus explicaciones he estado pasando por los sitios para ayudar a los alumnos.

Lunes 2 de Diciembre de 2013

Son las últimas dos semanas y cambio de nuevo al tercer ciclo de Primaria, a la clase de 6º A. Cuando llego descubro que la tutora se encuentra enferma y que no asistirá en esos días. Todas las horas son sustituidas por profesores del centro pero me encargo de dirigir la clase ya que la tutora ha dejado indicaciones del trabajo

A primera hora realizo un dictado, observando que tienen bastante agilidad para escribir y asimilar el dictado. Ya que mañana es el control de lengua hacen las actividades del apartado de repaso del libro de lengua. En la hora de estudio realizan las actividades de repaso del libro de matemáticas.

Por la tarde a causa de la lluvia faltan muchos alumnos siendo en total 9 solamente así que se ponen a hacer lo que tienen atrasado en las horas de francés y educación para la ciudadanía.

Martes 3 de Diciembre de 2013

Hoy la maestra no acude porque sigue enferma. A primera hora realizan el control de lengua que consta de dos páginas de actividades y un dictado. Explico brevemente los enunciados y resuelvo las dudas. Cuando terminan el control les entrego una ficha de matemáticas para que repasen para el control de mañana.

En educación Física el profesor les muestra el examen que han realizado.

Por la tarde, vamos a la sala de juntas los alumnos de practicum para consultar documentos y realizar la memoria del centro.

He podido observar que dos preguntas del examen tenían un enunciado confuso y que los alumnos no sabían que hacer. Los enunciados en los controles deberían ser claros de manera que el alumno sepa concretamente lo que tiene que poner para que no haya posibles equivocaciones. La distribución del aula no es la adecuada para que los alumnos estén cómodos y trabajen ya que se encuentran todas las mesas alineadas ocupando todo el espacio del aula (de siete en siete en línea). Observo también que los alumnos en este ciclo trabajan en libretas de tamaño D4 a cuadros. Además, también usan hojas para el cartapacio del mismo tamaño.

Miércoles 4 de Diciembre de 2013

La tutora hoy tampoco ha asistido porque sigue enferma. A primera hora les reparto el control de matemáticas. Después del recreo acompaño a los alumnos al salón de actos donde les espera Rafael Ordoñez el autor del libro que están leyendo, Sopa de Europa. Ordoñez les da una breve charla, resuelve sus dudas y les dedica los libros a los alumnos. Compruebo que esta actividad que les saca de la rutina les interesa y motiva. Después de la charla tienen inglés y realizan el control que aún no habían terminado. Observo que el control de inglés no se ha realizado correctamente. Por un lado, es demasiado extenso para que los alumnos lo completen en el tiempo que se le dedica a la asignatura así que debe hacerse más corto. Por otro lado, el alumno no se concentra si se le reparte varias veces y en distintos momentos el control.

Por la tarde, en las horas de especialidades hacemos la memoria del practicum consultando el proyecto educativo.

Una de las profesoras que ha ido a sustituir me comenta que en la clase hay un alumno que tiene diagnosticado TDH y compruebo que se sitúa delante en la clase, estando bien ubicado. Debo comentar, que este alumno no tiene ninguna dificultad para el aprendizaje, siendo muy trabajador y llegando al nivel de sus compañeros.

Jueves 5 de Diciembre de 2013

Este día tampoco asiste la tutora del grupo. A primera hora tienen el control de Conocimiento del Medio. Como viene a sustituir la profesora de francés decide que hagan el control después de enseñar el villancico de navidad con ella. Esto, hace que los alumnos se desconcentren y se alteren, no realizando el control con la misma concentración que a primera hora de la mañana. Después del recreo hacen el control de cálculo,

Las horas de la tarde las dedicamos a unificar el trabajo de la memoria y a corregirlo para darlo por finalizado.

Viernes 6 de Diciembre de 2013

No hay clase, día festivo: día de la constitución

Lunes 9 de Diciembre de 2013

No hay clase, es el día del maestro.

Martes 10 de Diciembre de 2013

La tutora del grupo de 6º acude a clase. Por la mañana, les expone una frase en pizarra y en voz alta, dando el turno de palabra, la analizan sintácticamente. La maestra me comenta que lo suelen hacer todas las mañanas y que ha mejorado mucho la gramática de esta manera. Debido a que el control de matemáticas de la semana pasada ha tenido malos resultados, manda a los alumnos varios ejercicios y salen por turnos a explicarlos y a realizarlos en la pizarra. Esta técnica es interesante ya que los alumnos prestan atención al compañero que sale a la pizarra y se comprueba que asimilan los contenidos. Es una manera diferente de realizar la sesión y de repasar que motiva a los alumnos.

La maestra utiliza una metodología participativa pues dialoga con los alumnos para explicar el contenido. Además, utiliza la colaboración de todo el grupo para realizar las actividades. La maestra me explica como organiza sus clases: tiene un cuaderno de cada asignatura en la que al principio de cada tema expone los objetivos, los contenidos y las competencias de cada tema. Además, tiene un plan de las semanas durante las que se desarrollará el tema y con lo que se hará cada día. En el cuaderno incluye actividades de refuerzo, los controles, etc. Por otro lado me comenta que ella realiza los controles y las actividades que realizan con el libro para tener los resultados. Además, me enseña la programación anual del curso.

Por la tarde hay alerta máxima en Canarias por lluvias y vientos así que no se acude al centro.

Miércoles 11 de Diciembre de 2013

Sigue la alerta en Canarias, no hay clase

Jueves 12 de Diciembre

Sigue la alerta en Canarias, no hay clase.

Viernes 13 de Diciembre de 2013

Los alumnos realizan a primera hora unas fichas del Plan Lector del libro que se están leyendo este trimestre “Querido hijo estamos en huelga”. La maestra me comenta que la editorial alfaguara tiene un Plan Lector con distintas actividades para los alumnos de comprensión lectora. La editorial le facilita el plan lector al colegio para que los maestros realicen las actividades con los alumnos. Además, me enseña las notas de los alumnos y me comenta que los alumnos que han suspendido en sus asignaturas (Lengua, Matemáticas y Conocimiento del Medio) también han suspendido en música y plástica, inglés y francés. Me dice también que hay alumnos que tienen 4,6 y que los va a aprobar para no dejarlos suspendidos pero que mantendrá una charla con ellos para que sean más trabajadores el próximo trimestre.

Después del recreo los alumnos van al aula de música a enseñar el villancico de navidad. En inglés y francés también ensayan.

Resumen de la experiencia en el tercer ciclo.

Lo primero a lo que hay que hacer referencia es que son las dos semanas en las que menos he aprendido. A causa de que la tutora de 6º no ha podido asistir no he podido observar como da sus clases ni aprender de ello. Además, el temporal también ha provocado que no haya podido asistir al centro. Es una pena que debido a las diferentes situaciones que se han dado no haya podido observar más en este ciclo. Por todo ello, las anotaciones que puedo realizar son breves, analizando lo poco que he podido observar. Lo positivo de todo esto, es que he podido dirigir la clase y he tenido un trato cercano con los alumnos.

En el último curso de Primaria los alumnos son totalmente autónomos. Son conscientes del trabajo que deben realizar y de que deben esforzarse para conseguir unos objetivos. Por otro lado, esta clase en concreto, tiene un buen comportamiento, escuchando las indicaciones que da el profesor y realizando las tareas en silencio, con bastante concentración.

La metodología que utiliza la maestra es tradicional y participativa. Por un lado, se guía siempre por el libro de texto, donde los alumnos aprenden los contenidos y realizan las actividades que el propio libro propone. Además, utiliza la pizarra de rotulador y no proyecta el libro. Sin embargo, dialoga con los alumnos para explicar los contenidos y reparte fichas que ella misma realiza. Lleva un seguimiento personal de las sesiones además de una planificación que anota de manera organizada en diferentes cuadernos.

Semana de Navidad.

La semana del **16 al 20 de Diciembre** es la última del trimestre y la que da paso a las vacaciones de Navidad. En esta semana, no se han realizado actividades académicas sino más bien se le ha dedicado tiempo a realizar actividades que tengan que ver con la Navidad. En el curso de 6º, han realizado un dibujo para realizar un fichero que organizará todo el trabajo que han realizado en el trimestre para llevarlo a casa. Además, han coloreado y recortado diferentes dibujos. Por otro lado, se ha decorado el aula con diferentes motivos navideños. Además, se han dedicado varias horas a enseñar los diferentes villancicos en español, francés e inglés. Estos villancicos se mostraran a los padres esta semana en un horario establecido por la tarde y por cursos.

El día más especial de la semana ha sido el último viernes. Los alumnos de toda Primaria han asistido al salón de actos para cantar los diferentes villancicos a sus compañeros de otros cursos. Una vez finalizado esta actuación, se han dirigido a sus clases, pues por cursos se dirigirán a ver a los pajes de los Reyes Magos que han asistido al colegio para darle una bolsa de golosinas y recoger las cartas. Para finalizar el día, los alumnos realizan en las clases diferentes actividades cómo juegos, comidas o ver una película.

Valoración de la experiencia del practicum

La realización del Practicum I me ha servido para darme cuenta de que esta profesión es a la que me quiero dedicar. Por otro lado, he podido aprender de las experiencias de mis compañeros de practicum y de lo que me han aportado los maestros que trabajan en el centro Echeyde II. Así, he comprobado también que la enseñanza está sufriendo también los golpes de la crisis y del nuevo modelo social que en este momento se está dando. Otro aspecto a destacar es la complicada relación entre la familia y la escuela, con tantas cuentas pendientes aún. El profesorado, debe actualizarse respondiendo así a los intereses de los alumnos. Por ello, debe utilizar una metodología que fomente el razonamiento y que capte la atención del alumnado y no haga que este actúe de manera mecánica. Además, existen muchos recursos que pueden ser utilizados además del libro de texto que en muchas ocasiones no deja ver más allá. Además, he podido comprobar que la tarea de enseñar y educar (que no es lo mismo) no es nada fácil y que exige gran preparación y dedicación, pero sobre todo vocación.

Anexo 17:

PAT





GRUPO FREUD

Coulibaly Lasso, Dedy
Dorta Cabello, Gema
Fumero Correa, Víctor
Hernández Tosco, Sara
León Aguiar, Laura
Marrero Morales, Rosalba



PAT

ÍNDICE

-1. Introducción:	Pág. 3
1.1. Contextualización con una breve descripción del CEIP en que van a aplicar el PAT.	Pág. 4
- 2. Cronograma.	Pág.6
2.1. Elección de delegado	Pág.7
- 3. PAT	
-3.1. Ámbito 1: Aprender a ser persona.	Pág. 8
-3.2 Ámbito 2: Enseñar a tomar decisiones.	Pág.21
-3.3 Ámbito 3: Enseñar a convivir.	Pág.34
- 4. Conclusiones finales	Pág.51
- 5. Referencias Bibliográficas	Pág.52

1. INTRODUCCIÓN

Los alumnos deben desarrollar las habilidades necesarias para relacionarse con las personas de su entorno. Además, deben aprender a ser cada vez más autónomos tomando sus propias decisiones y aceptando las consecuencias de estas. Deberán aprender también las normas básicas de comportamiento en la sociedad. Estas acciones se llevarán a la práctica en la escuela, donde podrán cometer errores y aprender de estos mediante la reflexión personal de cada alumno. Todo esto tiene que ser abordado por la tutoría en los centros escolares.

La tutoría es un elemento fundamental para el desarrollo del alumnado en la escuela. La acción tutorial, pretende apoyar a los alumnos durante su estancia en el centro escolar, tanto en los aspectos madurativos como en los académicos. Por ello, es imprescindible en el ámbito escolar, pues la labor que desempeña con los alumnos no se puede ver en ningún caso sustituida ni reemplazada. Este proceso estará supervisado y dirigido por el maestro-tutor que actuará como guía y mediador. El docente, debe conocer las peculiaridades de cada alumno, atendiendo a la diversidad, para poder poner en práctica diferentes estrategias que sean abordadas con éxito.

Para que los objetivos que queremos plantear con los alumnos se cumplan, hay que crear un Plan de Acción Tutorial. Este plan estratégico es necesario para que los alumnos puedan recibir una formación completa que los convierta en ciudadanos autónomos y valiosos. Por lo tanto, hay que prestar especial atención al proceso de elaboración teniendo en cuenta las características individuales y el contexto en el que se va a desarrollar la labor docente. Un buen Plan de Acción Tutorial debe interesar y enriquecer al alumno para hacerle reflexionar sobre los aprendizajes propuestos en el aula con el fin de que sean útiles para la vida.

A continuación, presentamos un Plan de Acción Tutorial donde se expondrá el ámbito de “aprender a ser persona”, “aprender a tomar decisiones” y “aprender a convivir”. La temporalización que se dedicará a cada uno de los ámbitos será delimitada a un trimestre. Mediante una serie de actividades se pretende que el alumno adquiera las destrezas necesarias que corresponden a cada ámbito. Para que las actividades se trabajen de un modo más dinámico se han adjuntado varios recursos, tanto en soporte papel como digital. Hay que precisar que nuestro Plan de Acción Tutorial, está pensado para el tercer curso de Educación Primaria, con alumnos de edades comprendidas entre los siete y los ocho años. Durante el Practicum I hemos podido comprobar el nivel de trabajo que poseen los alumnos de dicho curso. Por ello, las actividades están adaptadas a su grado de madurez, pretendiendo que no perciban los contenidos como complejos. De esta manera, se observará una o dos actividades por sesión, pues serán suficientes teniendo en cuenta el ritmo de trabajo de los alumnos.

1.1. Contextualización con una breve descripción del CEIP.

El colegio al que hemos destinado nuestro Plan de Acción Tutorial, forma parte de la compañía Echeyde Sociedad Cooperativa Limitada, una entidad que empezó a ejercer su actividad laboral en 1982, el año en que fue inaugurado este centro el primer centro. Esta sociedad está compuesta por tres centros escolares. El Echeyde III fue inaugurado en el curso escolar 1993-1994.

El Colegio Privado – Concertado Echeyde III está ubicado en el Sur de la isla de Tenerife, en el municipio de Arona, que forma parte de la Comarca de Abona. Los municipios con los que limita son: San Miguel de Abona por el Este, Adeje por el Oeste y Vilaflor por el Norte. El municipio se caracteriza por tener una orografía bastante llana, con una amplia plataforma costera conocida como la costa de Las Galletas, para luego ascender hasta la parte alta del municipio donde vamos encontrando los diferentes núcleos de población, hasta llegar a la parte alta, donde se encuentra el casco.

El colegio se encuentra en la zona media del municipio, aproximadamente a tres kilómetros de la autopista del Sur y se sitúa en una zona rodeada de cultivos, la mayor parte abandonados. Hay una única salida hacia la carretera de subida al Valle de San Lorenzo. El centro escolar, se encuentra alejado núcleo poblacional, por lo tanto sus instalaciones y recursos son utilizados única y exclusivamente por los alumnos y personal del centro.

En el curso actual el colegio cuenta con un total de 1253 alumnos repartidos en 53 unidades, estas contienen un número de alumnos de entre 16 y 28 aproximadamente. Concretamente, en educación primaria hay 594 matriculados, de los cuales 280 son niñas y 314 niños.

Hay que destacar que un 12% de los padres no habitan en la vivienda familiar. Un 72% de las familias poseen vivienda propia. En la encuesta se refleja que tanto el padre como la madre trabajan fuera de casa en un porcentaje muy alto. Lo que conlleva que los niños pasen muchas horas del día solos y tengan poco contacto con sus padres. La mayoría de los padres trabajan en el sector servicio, con unos horarios muy complicados para dedicar horas a sus hijos. En el apartado de estudios el mayor porcentaje de padres sólo tienen estudios primarios; 10% tiene estudios universitarios. En el 96% de las familias se habla español y un 20% que habla otro idioma, tenemos por tanto, un porcentaje de niños de padres extranjeros. Nuestros alumnos dedican una media de dos horas a ver la televisión. Las aficiones de los padres se encaminan al deporte y a la lectura, los niños dedican su tiempo libre al deporte, la televisión y a jugar. Hay un 66% de los alumnos que participan en las tareas de casa, quizás debido a que los padres trabajen fuera.

El Centro se encuentra en una zona con poca oferta socio-cultural. El tiempo que nuestros alumnos dedican al estudio en casa es muy bajo, las madres con 76% son las que más colaboran en los estudios de sus hijos. La adaptación de los alumnos a nuestro centro es muy buena. Más del 50% de los alumnos realizan actividades extraescolares en el Centro, siendo las de mayor aceptación: danza, karate, baloncesto e informática. Sólo el 8% de los padres pertenecen al A.M.P.A. Un porcentaje muy alto de padres tienen contacto con las actividades que realiza el Centro. Los padres consideran suficiente las reuniones centro-familia. Están de acuerdo con el material del Centro. En cuanto al grado de aceptación del Centro, los padres están muy contentos en los siguientes apartados: limpieza, puntualidad, estado del edificio, organización escolar. Factores a mejorar, consideramos como mayor dificultad el acceso al

Centro en horas punta. Los motivos por los que se ha elegido el Centro para la educación de sus hijos: la calidad educativa, el horario, las instalaciones, la cercanía del Centro y la seriedad. Para los padres los objetivos que más valoran en la educación de sus hijos son: solidaridad, amistad, buenos hábitos, conocimientos y calificaciones.

CRONOGRAMA					
FECHA	ÁMBITO	UNIDAD DIDÁCTICA	SESIONES	ACTIVIDADES POR SESIÓN	
11 SEP 2013	PRESENTACIÓN DE LAS TUTORIAS				
18 SEP 2013	ELECCIÓN DEL DELEGADO				
25 SEP 2013	APRENDER A SER PERSONA	Cuéntame un cuento	2 sesiones	Actividad 1. El pastorcillo y el lobo.	
02 OCT 2013				Actividad 2. Dos historias.	
09 OCT 2013		El cine	3 sesiones	Actividad 1. La banda del patio.	
16 OCT 2013				Actividad 2. Tod y Toby.	
23 OCT 2013				Me conozco, me conocen; me quiero, me quieren.	7 sesiones
30 OCT 2013		Actividad 2. Tú dejas huella..			
06 NOV2013		Actividad 3. Mi árbol.			
13 NOV2013		Actividad 4. Tú eres...			
20 NOV2013		Actividad 5. ¿Quién soy?			
27 NOV2013		¡Cuánto he aprendido!	1 sesión		
04 DIC 2013				ENSEÑAR A TOMAR DECISIONES	Decisiones con personalidad
11 DIC 2013		Actividad 2. ¿Cuál es tu color?			
18 DIC 2013		Contadores de historias	2 sesiones		Actividad 1. Sigue la historia...
08 ENE 2014	Somos mayores tomando decisiones				2 sesiones
15 ENE 2014		Actividad 2. Las elecciones			
22 ENE 2014	Piensa, reflexiona y elige	2 sesiones	Actividad 1. Nos vamos de compras		
29 ENE 2014			Actividad 2. Náufragos		
05 FEB 2014	¿Hemos aprendido a tomar decisiones?	1 sesión	Actividad 1. Mural		
12 FEB 2014			ENSEÑAR A CONVIVIR	¡Nos encontramos!	2 sesiones
19 FEB 2014	Actividad 2. Busca y encontrarás.				
26 FEB 2014	Diferente no es menos, es más.	3 sesiones		Actividad 1. La paloma y la hormiga.	
12 MAR 2014				Actividad 2. Ayúdame, te ayudo.	
19 MAR 2014				Actividad 3. Circuito de dificultades.	
26 MAR 2014	Compartimos con los demás.	2 sesiones		Actividad 1. Video "la banda del patio"	
02 ABR 2014				Actividad 2. Desayuno compartido.	
09 ABR 2014	Da la mano a quien te da la mano.	2 sesiones		Actividad 1. Cortometraje "cuerdas".	
23 ABR 2014				Actividad 2. Un pequeño relato.	
30 ABR 2014	Aprendemos a cuidar el mundo en el que vivimos	3 sesiones.		Actividad 1. Somos ecologistas.	
07 MAY2014					
14 MAY2014					
21 MAY2014					
28 MAY2014					
04 JUN 2014					

11 JUN 2014				Actividad 2. Hacer cubo reciclaje.
18 JUN 2014		Que hemos aprendido sobre la convivencia	1 sesión	Actividad 1. Mural

ELECCION DEL DELEGADO

En esta segunda sesión trataremos de que el alumnado se conozca antes de tomar la decisión de elegir el representante del grupo, con el fin de votar al candidato más adecuado.

La primera actividad de la sesión consistirá en colocar a los alumnos en dos círculos concéntricos de la forma en la que se encuentren de frente con un compañero. Durante 1 minuto, cada pareja tendrá que realizarse 3 preguntas que le ayudarán con su posterior elección de delegado. Al finalizar el tiempo establecido, rotarán para encontrarse con otro compañero y así sucesivamente durante los primeros 20 minutos de la sesión

En la segunda actividad de la sesión, se dispondrá a elegir el representante de la clase por medio de una votación anónima, introduciendo el voto con el nombre elegido en una urna, de la cual se sacarán los votos y se realizará el recuento para determinar el nombre del delegado o delegada y del subdelegado o subdelegada del curso.

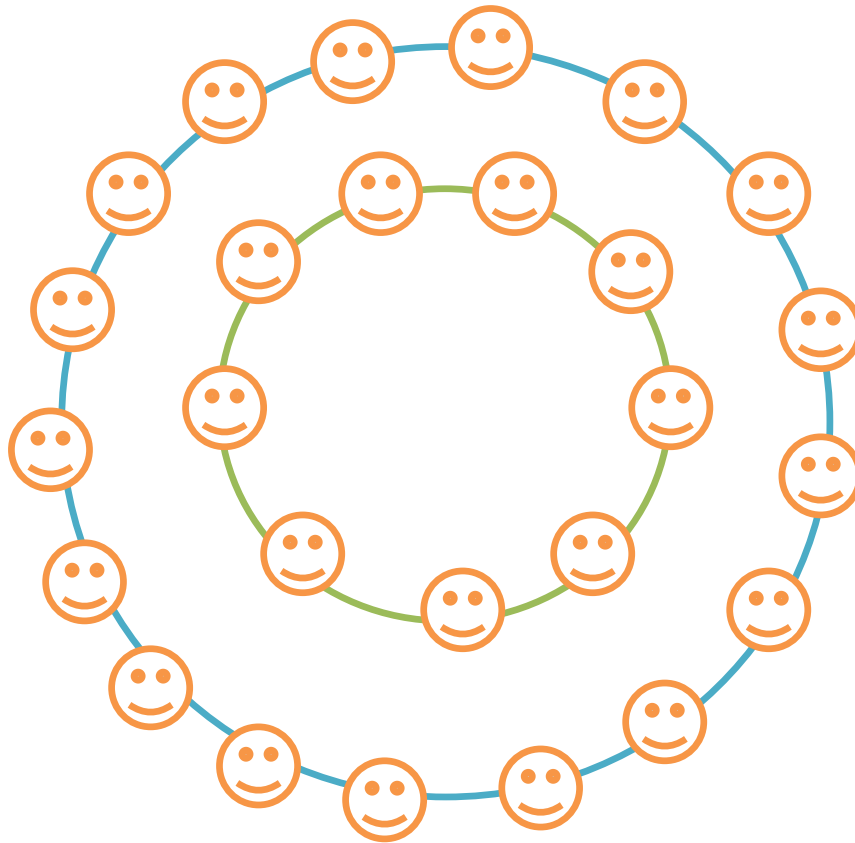

ÁMBITO: APRENDER A SER PERSONA

UNIDAD 1: Cuéntame un cuento.

Justificación: La infancia es uno de los momentos esenciales para enseñar a gestionar las emociones y a reflexionar sobre aspectos de la vida cotidiana. Un niño debe aprender a conocer, reconocer y gestionar las emociones (en sí mismo y en los demás) para poder tomar decisiones acertadas en su vida cotidiana. Numerosas investigaciones explican que una persona que gestiona eficientemente sus emociones incrementará su bienestar social y personal, asociando este hecho a la buena toma de decisiones. Esta primera unidad consistirá en trabajar la forma de gestionar nuestras emociones y reflexionar sobre aquellos aspectos de nuestra vida que nos las producen. De esta forma el alumno conoce mejor su funcionamiento emocional y aprende a tratar con ellas. Consideramos que esto es importante, ya que el desarrollo de la inteligencia interpersonal es esencial para conocernos a nosotros mismos y aprender a ser persona.

OBJETIVOS		COMPETENCIAS
<ul style="list-style-type: none">- Conseguir que el alumnado reflexione sobre sus emociones para que sea capaz de regularlas y adaptarlas.- Ayudar a que el alumnado analice las consecuencias de sus acciones en la vida de los demás.		<ul style="list-style-type: none">- Competencia en comunicación lingüística.- Competencia social y ciudadana.- Autonomía e iniciativa personal.- Competencia para aprender a aprender.
CONTENIDOS		
CONCEPTUALES	ACTITUDINALES	PROCEDIMENTALES
<ul style="list-style-type: none">- Emociones- Moraleja- Creatividad	<ul style="list-style-type: none">- Respetar las emociones y opiniones de los demás.- Apreciar las propias emociones.	<ul style="list-style-type: none">- Identificación de emociones agradables y desagradables afrontándolas con creatividad.- Reflexión sobre la moraleja de la historia.

Temporalización: La unidad consta de dos actividades que durarán aproximadamente dos sesiones de tutoría.

Actividad 1: El pastorcillo y el lobo

El tutor/a narrará a los alumnos el cuento “El pastorcillo y el lobo” el cual está relacionado con el ámbito que estamos trabajando. A continuación, repartirá a los alumnos una ficha con una serie de preguntas y actividades con las que reflexionarán. (*Recurso 1. “El pastorcillo y el lobo”*)

Materiales: lápiz, goma, ficha.

Actividad 2: Dos historias.

El tutor pedirá a los alumnos que piensen en cosas que les pongan tristes y cosas que les ponen alegres. Deberán apuntarlas en un papel.

En la pizarra se hará un vaciado dividiéndola en dos: en una parte se pondrá una carita feliz ☺ y en la otra parte una carita triste ☹. Con símbolos el/la profesor/a irá dibujando las cosas que han puesto los niños en sus hojas.

A continuación, con los símbolos de la pizarra, el alumnado deberá enlazar cada cosa de forma que se cree una historia. Aquellos que quieran aportar algo a la historia deberán levantar la mano. Finalmente obtendremos una historia triste y una historia alegre.

Reflexión: una vez tenemos ambas historias deberemos reflexionar como cambiar la historia triste para que sea más alegre o cómo enlazarla con la historia alegre. De ese modo los niños aprenden a buscar el lado bueno de las cosas.

Materiales: folios, lápiz, goma, tiza

RECURSOS DE LA UNIDAD:

El pastorcillo y el lobo

Una vez, un **Pastorcillo** queriendo divertirse a costa de los demás, se puso a gritar con todas sus fuerzas:

"¡El lobo! ¡Viene el lobo!"

Entonces, los Campesinos vecinos al oírle, corrieron en su auxilio, pero al llegar donde éste, encontraron al Pastorcillo acostado tranquilamente a la sombra de un árbol. Al día siguiente, y con más ganas de bromear, volvió a la misma jugada este Pastorcillo, y gritando dijo:

"¡Socorro, socorro! ¡Viene el lobo!"

Los demás campesinos escuchando el auxilio, acudieron inmediatamente armados con hachas y palos. Sin embargo, su sorpresa fue muy molesta ya que no encontraron Lobo alguno, mas solo al Pastorcillo carcajeándose de la risa por su gran mentira. Los pastores indignados, regresaron disgustados a sus campos.

Al poco rato, un Lobo se apareció en la granja del Pastorcillo mentiroso, y aunque este mentirosillo, gritaba con todas sus fuerzas auxilio, nadie acudió a salvarlo. El Lobo, no teniendo contrincante alguno, se comió todas las ovejas dejando al pastorcillo solo.

Moraleja

*En boca del mentiroso,
lo cierto se hace dudoso.*



UNIDAD 2: El cine.

Justificación: Las películas y cortometrajes significativos relacionados con el ámbito son herramientas muy útiles para que el alumnado reflexione sobre sí mismo, sus emociones y valores, a través de los personajes de las historias. Además, es un modo lúdico con el que los/las niños/as podrán aprender de forma motivadora, destacando la facilidad para recordar con este tipo de herramientas, una imagen vale más que mil palabras.

OBJETIVOS		COMPETENCIAS			
<ul style="list-style-type: none">- Conseguir que el alumnado reflexione sobre las acciones de los personajes de las películas.- Asimilar los contenidos de los videos para que sean capaces de aplicarlos a su vida cotidiana.		<ul style="list-style-type: none">- Competencia en comunicación lingüística.- Competencia social y ciudadana.- Autonomía e iniciativa personal.- Competencia para aprender a aprender.			
CONTENIDOS					
CONCEPTUALES		ACTITUDINALES		PROCEDIMENTALES	
<ul style="list-style-type: none">- Amistad- Autovaloración- Autoconfianza		<ul style="list-style-type: none">- Permanecer en silencio durante las proyecciones de los videos- Respeto hacia las opiniones y/o reflexiones de los compañeros.		<ul style="list-style-type: none">- Realización de reflexiones a partir de las proyecciones.- Valoración de cómo somos.- Comprensión y desarrollo de la autoconfianza y valores como la amistad.	

Temporalización: La unidad consta de dos actividades que durarán aproximadamente 3 sesiones de tutoría. La primera actividad abarca una sesión, mientras que la segunda abarca dos sesiones.

Actividad 1: Vídeos o películas para reflexionar

La banda del patio.

Se proyectará en el aula el capítulo 10 de la serie *la banda del patio* de la temporada 3, titulado "Llamadme Guy" (*recurso 1. "Guy"*). Este capítulo se centra en el personaje de Gus, el cual descubre que sin las gafas puestas sus compañeros del colegio lo ven como un chico guay, a pesar de que él no ve nada sin las gafas. Aun así este decide no usarlas porque prefiere ser guay, pero sus verdaderos amigos lo valoran más siendo como es. Al final del capítulo Gus descubre que necesita ver y ser el mismo antes que agradar a los demás. Al finalizar los alumnos deberán reflexionar sobre lo visualizado y rellenar una ficha (*recurso 2 "Guy 2"*). Al terminarse compartirán las reflexiones con el resto de la clase destacando como importante la valoración personal.

Tod y Toby

Se proyectará en el aula la película de Disney *Tod y Toby* (*recurso 3 "Tod y Toby"*). Esta película trata de la relación de dos animales, uno un zorro llamado Tod y otro un perro llamado Toby, los cuales entablan una fuerte amistad siendo pequeños. Toby es de una raza de perro cazador y su amo se lo lleva

durante una temporada para adiestrarlo, así crece como un feroz cazador de zorros y olvida a su amigo de la infancia. Luego del entreno, ya grande, vuelve y es obligado a ser enemigo de Tod. Pero Tod no ha olvidado a su amigo y a pesar de que Toby lo persigue, termina defendiéndolo cuando lo ve en peligro. Al finalizar la película los alumnos gracias a una ficha (*recurso 4 "Tod y Toby 2"*) reflexionarán sobre las etiquetas impuestas por la sociedad y lo que realmente somos o queremos ser nosotros. También se puede reflexionar sobre el valor de la amistad por encima de las convenciones sociales.

Materiales: lápiz, goma, ficha.

RECURSOS DE LA UNIDAD:



Video de la serie "La Banda del Patio"

Temporada 3. Capítulo 10

Título: "Guy"

Formato DVD

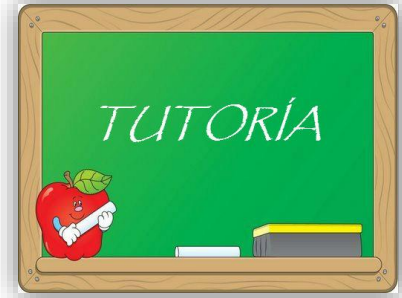

Nombre:

Curso:

Fecha:

1. ¿Qué le ocurre a Gus al principio?

2. ¿Cómo se siente Gus sin gafas? ¿Por qué?

3. ¿Qué decisión toma?

4. ¿Qué consecuencias tiene su decisión?

5. ¿A quién prefiere hacer caso?

6. ¿Qué ocurre al final?

7. ¿A quién preferirías a Gus o a Guy? ¿Por qué?

8. ¿Qué harías tú si te vieras en la situación de Gus? ¿Por qué?

9. ¿Qué opinas tú sobre las decisiones que ha tomado Gus en este episodio?

Ámbito: Aprender a ser persona
Unidad 2: Recurso 3 “Tod y Toby”



Película Disney: “*Tod y Toby*”

Formato DVD

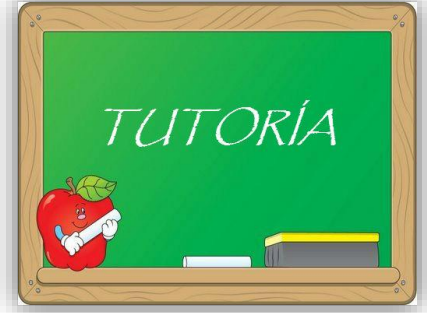

Nombre:

Curso:

Fecha:

1. ¿Quiénes son los personajes?

2. ¿Por qué no pueden ser amigos?

3. ¿Qué les ocurre a los personajes cuando crecen?

4. ¿Qué ocurre al final?

5. ¿Qué es más importante ¿Lo que se espera de ti o quién eres?

6. ¿Qué opinas tú de la película?

UNIDAD 3: Me conozco, me conocen; me quiero, me quieren.

Justificación: En esta unidad se trabajará un aspecto importante, y es que todos somos iguales en derechos y obligaciones, pero a la vez cada persona es única en su forma de ser, de ahí el título de la unidad. También las actividades que se realizarán pretenderán reforzar la autovaloración del alumnado que influye además en su autoestima. Por todo ello, consideramos que esta unidad mejorará la percepción que tenemos de nosotros mismos, lo cual es un tema relevante a trabajar en educación primaria, ya que el alumnado comienza una etapa complicada de pre-adolescencia donde la autoestima y la apreciación de uno mismo está en decadencia.

OBJETIVOS		COMPETENCIAS	
<ul style="list-style-type: none">- Conseguir desarrollar en el alumnado la autovaloración.- Ayudar a mejorar la autoestima del alumnado.		<ul style="list-style-type: none">- Competencia cultural y artística.- Autonomía e iniciativa personal.- Competencia para aprender a aprender.- Competencia social y ciudadana.	
CONTENIDOS			
CONCEPTUALES	ACTITUDINALES	PROCEDIMENTALES	
<ul style="list-style-type: none">- Valoración- Autoestima- Virtudes.	<ul style="list-style-type: none">- Sinceridad y honestidad a la hora de reconocer las virtudes de los demás.- Respeto hacia los compañeros procurando favorecer su autoestima.	<ul style="list-style-type: none">- Identificación de las virtudes y defectos propios y de los demás.- Reflexión de las acciones autovalorándolas.- Investigación de medios para mejorar la autoestima.	

Temporalización: La unidad consta de cuatro actividades que durarán aproximadamente seis sesiones de tutoría. Las actividades 1 y 3, abarcan dos sesiones cada una, mientras que las actividades 2 y 4, requieren de una sesión cada una.

Actividad 1:

Autobiografía de valores

Sesión 1:

Para comenzar, se repartirá a los alumnos medio folio, donde tendrán que escribir tres cualidades o valores que poseen. A continuación, se levantarán y se colocarán en todo el espacio del aula. A la señal del maestro/a, los alumnos en un tiempo limitado (5 minutos) deben buscar a aquellos compañeros con los que más se asemejen sus cualidades.

A continuación, los alumnos volverán a dividirse por la clase para trabajar con los grupos que se han formado. Tendrán que realizar una bandera en la que simbolicen de manera creativa y libre los valores o cualidades que los caracterizan.

Sesión 2:

En la siguiente sesión se continuará con la realización de las banderas. Por último, cada grupo mostrará a la clase su bandera mientras que los demás alumnos intentan averiguar el significado de la decoración. Luego, se explicará cuál es el verdadero significado.

Materiales: Lápiz, goma, lápices de colores, folios

Actividad 2: Tú dejas huella

En esta sesión se tratará de fomentar la autovaloración del alumnado. El docente repartirá una hoja de papel a cada uno de sus alumnos, en ella dibujarán el contorno de su mano. Al terminar, el tutor pedirá que observen los dibujos de sus compañeros. Estas siluetas son muy parecidas, esto ayudará a implantar la idea de que todos somos iguales. En la segunda parte de la actividad se pedirá al alumnado que moje sus dedos en tinta para huellas y que coloque su mano de nuevo en el contorno dibujado anteriormente. De este modo, observarán que cada uno de ellos tiene unas huellas únicas, por lo que se incluirá la idea de que aún siendo prácticamente iguales, con los mismos derechos y obligaciones, cada uno de nosotros somos únicos e irrepetibles. Se trata de que el alumnado se valore y se quiera a sí mismo.

Materiales: Lápiz, goma, lápices de colores, tinta para huellas, folios

Actividad 3: Mi árbol

Esta actividad consiste en que los alumnos sean conscientes de los valores o cualidades que los caracterizan. Además, tendrán que ser críticos y reflexionar sobre aquellas que no hacen del todo bien. Para ello, se realizará un mural en el cual todos dibujen un gran árbol. De manera individual, escribirán en pequeños trozos de papel, sus cualidades, las cosas que hacen bien, los éxitos, y aquello que se debe mejorar. Por último, se colocará en el mural (dibujo del árbol) de la siguiente manera:

- Las raíces: Las cualidades
- El tronco: Las cosas que haces bien
- Los frutos: Los éxitos
- Las hojas caídas: Las cosas que hay que mejorar

La actividad se llevará a cabo durante dos sesiones. En la sesión 1 se realizará el mural en el que los alumnos participarán dibujando el árbol, mientras que en la sesión 2, se llevará a cabo el trabajo individual.

Materiales: Folios, lápiz, goma, colores.

Actividad 4: Tú eres...

La práctica comienza preguntando al alumnado por las virtudes: ¿qué son las virtudes? ¿Qué virtudes tenemos? ¿Todos tenemos virtudes?...

El concepto de virtud para niños de tercer curso de primaria puede ser un poco confuso, en ocasiones hablan de las virtudes como aspectos físicos de las personas. Entonces, el docente explica que se trata de “todas las cosas buenas que tenemos todos nosotros dentro”. Para asegurarse de que ha sido comprendido se lleva a cabo una lluvia de ideas en la pizarra. Entonces, el docente repartirá una hoja por alumno y explica que se va a llevar a cabo una actividad en la que debemos escribir a cada compañero las virtudes que posee, reiterando en varias ocasiones que únicamente se podrán añadir “cosas buenas de cada uno”.

Para comenzar con la actividad, el docente forma una fila al final de la clase y a modo de trenecillo van pasando por todas las mesas para que se comiencen a incluir todas aquellas virtudes de las que se había hablado anteriormente.

Materiales: Lápiz, goma, folios

UNIDAD 4: ¡Cuánto he aprendido!

Justificación: Esta unidad pretende reflexionar sobre aquellos conocimientos que han adquirido los alumnos a lo largo del trimestre. Para ello, se utiliza una actividad dinámica en la que esas reflexiones queden materializadas en el aula y de esa forma no se olviden. De esta manera los alumnos podrán saber aquello que han aprendido y lo que deben aprender. Esta metodología de reflexión y recuerdo es fundamental en la etapa de educación primaria, ya que obliga a evocar recuerdos y aprendizajes adquiridos a lo largo de un trimestre.

OBJETIVOS		COMPETENCIAS			
<ul style="list-style-type: none">- Reflexionar sobre los aprendizajes adquiridos durante el trimestre.- Valorar aquello que se ha conseguido y lo que puede mejorarse.		<ul style="list-style-type: none">- Competencias para aprender a aprender.- Competencia cultural y artística.- Competencia social y ciudadana.			
CONTENIDOS					
CONCEPTUALES		ACTITUDINALES		PROCEDIMENTALES	
<ul style="list-style-type: none">- Emociones- Moraleja- Creatividad- Amistad- Autovaloración- Autoconfianza- Valoración- Autoestima- Virtudes.		<ul style="list-style-type: none">- Honestidad a la hora de reconocer lo que hemos aprendido.- Valoración de los conocimientos nuevos.- Buena disposición durante la realización de la actividad.		<ul style="list-style-type: none">- Reflexión y análisis de lo que hemos aprendido a lo largo de todo el trimestre.- Realización de un mural para recordar esos aprendizajes.	

Temporalización: La unidad consta de dos actividades que durarán aproximadamente dos sesiones de tutoría.

Actividad 1: Mural – resumen

En la última sesión de cada ámbito se realizará un mural en el que participen todos los alumnos de la clase. En el mural, cada alumno de manera libre escribirá una frase, una palabra o hará un dibujo en el que se exprese lo que se ha aprendido en estas semanas con este ámbito. Lo que se pretende es que los alumnos realicen una reflexión sobre lo que han interiorizado en todo el tiempo que se ha trabajado.

Materiales: Papel craft, cartulina, colores, lápiz, goma

ÁMBITO: APRENDER A TOMAR DECISIONES

UNIDAD 1: Decisiones con personalidad

Justificación: Para iniciar a los alumnos en la toma de decisiones, estos deben comprender en qué consiste y cuál es el proceso que tiene lugar cuando elegimos. Por ello, en esta unidad se pretende que el estudiante tome conciencia sobre dicho proceso y a partir de su interiorización sea capaz de emplearlo en su vida cotidiana. Con ello también reflexionan y aprenden la importancia de la responsabilidad a la hora de decidir y asumir las consecuencias, así como respetarse a uno mismo. Este ámbito tiene una importancia destacable para la educación primaria, ya que están comenzando a desarrollar su propia personalidad.

OBJETIVOS		COMPETENCIAS
<ul style="list-style-type: none">- Sensibilizar sobre la importancia de reflexionar las opciones antes de tomar una decisión.- Reflexionar las posibles consecuencias de nuestras decisiones.- Aprender a ser responsables y respetuosos ante las decisiones tomadas.	<ul style="list-style-type: none">- Competencia en comunicación lingüística.- Competencia social y ciudadana.- Autonomía e iniciativa personal.	
CONTENIDOS		
CONCEPTUALES	ACTITUDINALES	PROCEDIMENTALES
<ul style="list-style-type: none">- Decisiones- Cooperación- Responsabilidad- Respeto.	<ul style="list-style-type: none">- Participación pacífica en las intervenciones.- Respeto de los turnos de palabra.	<ul style="list-style-type: none">- Reflexión sobre las decisiones que tomamos diariamente.- Reflexión de las posibles opciones antes de decidir.- Reflexión de las consecuencias que pueden desencadenar nuestras decisiones y de qué manera pueden afectarnos.- Aceptación y relevancia de respetar nuestras propias decisiones y a ser responsables con las consecuencias

Temporalización: La unidad consta de dos actividades que durarán aproximadamente dos sesiones de tutoría, abarcando una actividad cada sesión.

Actividad 1: Iniciamos la toma de decisiones

Para comenzar con este ámbito, el tutor expondrá a los alumnos un video de dibujos animados en el que se explica qué es la toma de decisiones y lo que ello conlleva (*recurso 1 "Tomamos decisiones"*).

Una vez entendido el concepto, se llevará a cabo una actividad llamada: “el problema”:

Los alumnos se reunirán en grupos de 5 personas. Entonces, el docente les planteará la siguiente situación:

Nos hemos extraviado en la playa. Estábamos tan entretenidos jugando con la arena y el agua en la orilla que nos hemos desorientado. ¿Qué hacemos?

1. *Esperamos sin movernos del lugar a que mamá o papá vengan a buscarnos*
2. *Empezamos a caminar por la playa para encontrarlos*
3. *Pedimos ayuda a un mayor que pasa por allí*
4. *Buscamos al socorrista de la playa para pedirle ayuda*

Los alumnos tendrán que debatir en grupo y llegar a un consenso. Una vez acordada la decisión se iniciará un debate en el que tendrán que exponer y argumentar su opción. El docente recordará la importancia de la participación pacífica y respetuosa, y además la necesidad de pedir el turno de palabra para expresarse.

Materiales: Audiovisuales (Recurso 1 “Tomamos decisiones), lápiz, goma, folios

Actividad 2: ¿Cuál es tu color?

Al comienzo de la sesión el tutor llevará a cabo una reflexión introductoria acerca de la toma de decisiones. Se hará consciente al alumnado de que día a día, desde que nos levantamos, tomamos decisiones: ¿qué desayunamos, zumo o leche? ¿Qué ropa nos ponemos, azul o verde? ¿Qué tipo de comportamiento tendremos, bueno o malo?...

Después de esta breve reflexión, el docente preguntará al alumnado por su color favorito. El maestro recordará el color de uno de los alumnos. A continuación, pedirá a este que abandone el aula durante unos cinco minutos. Entonces, el maestro expondrá dos cartulinas de colores, uno de los cuales será el color elegido por el alumno que ha abandonado el aula. Se trata de que cuando el alumno que ha salido del aula se una nuevamente al grupo, el maestro haga elegir entre los dos colores y todos sus compañeros acudan al contrario. De este modo, se comprobará si el alumno sigue sus propias decisiones, sin afectarle las decisiones ajenas o en cambio, se deja influenciar por lo demás. En el caso de que este alumno elija su color favorito independientemente del resto, se le felicitará y se explicará el motivo de esta actividad, reforzando así la toma personal de decisiones. En el caso contrario, se reflexionará sobre la importancia de decidir y actuar en base a sus propias decisiones y no sentirse intimidado por no pertenecer a la mayoría.

Materiales: Cartulinas de colores.

RECURSOS DE LA UNIDAD:



<http://www.youtube.com/watch?v=VN8yr1nt3L8>

Video introductorio. Enlace de internet.

UNIDAD 2: Contadores de historias

Justificación: En la vida cotidiana las personas tenemos que tomar decisiones en colaboración con otras personas, cuando formamos grupos o equipos. En la escuela son muy comunes los trabajos grupales en los que los alumnos deben decidir cómo realizar la tarea. Por ello, en esta unidad se pretende que los/as niños/as aprendan de qué manera se decide en grupo, respetando las ideas y opiniones de los compañeros, teniéndolas en cuenta y valorándolas. Este ámbito es de vital importancia en la etapa de educación primaria, ya que el alumnado debe comenzar a aprender a tomar decisiones de forma individual y en grupo, para su trabajo en el centro y fuera de él.

OBJETIVOS		COMPETENCIAS	
<ul style="list-style-type: none">- Aprender a tomar decisiones de forma grupal.- Respetar y valorar las ideas de los compañeros.		<ul style="list-style-type: none">- Competencia en comunicación lingüística.- Competencia social y ciudadana.- Autonomía e iniciativa personal.	
CONTENIDOS			
CONCEPTUALES		ACTITUDINALES	PROCEDIMENTALES
<ul style="list-style-type: none">- Decisiones- Respeto- Valoración de los demás.		<ul style="list-style-type: none">- Escuchar a todos los miembros del grupo.- Respetar los turnos de palabra de los compañeros.- Participación de todos en la toma de decisiones.	<ul style="list-style-type: none">- Formación sobre la toma de decisiones conjuntas.- Comprensión de aptitudes de respeto hacia las ideas de los compañeros y hacia las decisiones finales de grupo.- Valoración de las opiniones y puntos de vista de nuestros compañeros a la hora de tomar una decisión.

Temporalización: La unidad consta de una actividad que durará aproximadamente dos sesiones de tutoría.

Actividad 1: Sigue la historia...

En la primera sesión, el maestro dividirá a los alumnos en tres grandes grupos, los cuales se repartirán en el espacio. A continuación, el maestro, con la ayuda de diapositivas (Recurso 1 “Imágenes”), contará una historia (Recurso 2 “La casa del bosque”).

Una vez que han escuchado el cuento, cada grupo elaborará su propio final. En el tiempo restante de la sesión ensayarán la interpretación que deberán mostrar a sus compañeros en la próxima sesión.

En la segunda sesión se dedicarán los diez primeros minutos a ensayar la exposición. Luego, el docente volverá a leer la historia para que cada grupo muestre teatralmente el final que le ha otorgado.

Con esta actividad se pretende que los alumnos aprendan a tomar decisiones grupales. Cuando termine la historia, cada alumno tendrá su propio final. Lo complicado de esta tarea será acordar en cada grupo un solo final, es decir, una única decisión. Así, serán conscientes de la variedad de opciones que se le presentan y además aprenderán a respetar y valorar las ideas de los demás.

Materiales: proyector, lápiz, goma, folios

RECURSOS DE LA UNIDAD:



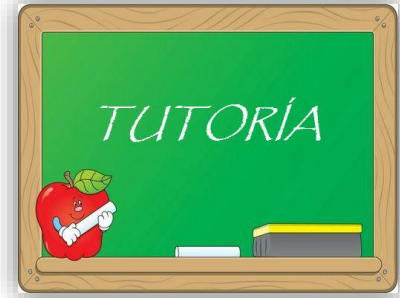

Continúa la historia:

Erase una vez, en un lugar muy, muy lejano cuatro niños se fueron de excursión. En el grupo destacaba la valentía de Pedro frente al asustadizo Jaime, y la tímida Susana con la parlanchina Ana. Durante el paseo escucharon unas canciones muy animadas que provenían de una cabaña al final del bosque. Entonces, decidieron acercarse a descubrir lo que sucedía. Tocaron varias veces en la puerta, pero nadie respondió e intentaron abrirla sin éxito, por lo que la rodearon y encontraron una ventana pequeñísima por la que afortunadamente podían entrar. Una vez dentro los cuatro niños...

UNIDAD 3: Somos mayores tomando decisiones

Justificación: Vivimos en una sociedad democrática en la que la toma de decisiones de cada ciudadano influye en la vida de todo un país. De esta manera, en esta unidad se procura acercar al alumno a este aspecto de la sociedad, asimilando y valorando cómo dichas decisiones pueden repercutir en nosotros y en los demás. Para ello, es necesario que los alumnos desarrollen una serie de criterios propios o valores personales para que puedan llevar a cabo dichas elecciones. Para los alumnos de educación primaria es fundamental y enriquecedor este aprendizaje, ya que los acercará a la vida en la sociedad.

OBJETIVOS		COMPETENCIAS			
<ul style="list-style-type: none">- Aprender a tomar decisiones en base a una propuesta realizada.- Aprender a tomar decisiones en base a nuestro propio criterio y convicciones teniendo en cuenta las consecuencias.- Acercar al alumnado a la sociedad democrática.		<ul style="list-style-type: none">- Competencia social y ciudadana.- Competencia en comunicación lingüística.- Competencia cultural y artística.- Autonomía e iniciativa personal.			
CONTENIDOS					
CONCEPTUALES		ACTITUDINALES		PROCEDIMENTALES	
<ul style="list-style-type: none">- Criterios- Convicciones- Democracia.		<ul style="list-style-type: none">- Respeto del turno de palabra.- Actitud favorable en el desarrollo de las actividades.		<ul style="list-style-type: none">- Valoración de las propuestas, comentarios, ideas y supuestos planteados.- Valoración de nuestros propios criterios.- Reflexión sobre las posibles consecuencias que pueden tener nuestras decisiones.- Valoración sobre lo que implica la sociedad democrática a través de las actividades realizadas	

Temporalización: La unidad consta de dos actividades que durarán aproximadamente dos sesiones de tutoría, abarcando una actividad cada sesión.

Actividad 1: Las elecciones

En esta sesión, la clase experimentará el desarrollo de unas elecciones. Aprenderán a tomar decisiones en base a las propuestas que se expongan. Para ello, serán elegidos cuatro voluntarios que saldrán al frente a exponer su candidatura. A cada uno de ellos se le asignará un atril con un color que los identifique. La actividad consistirá en que el resto de alumnos hagan preguntas para conocer las características de cada candidato. Estos, tendrán que explicar los motivos por los que deben ser elegidos siempre con actitud de respeto y tolerancia. El maestro intervendrá cuando considere oportuno lanzando interrogantes para dinamizar la actividad.

En la última parte de la sesión se realizará la votación. El maestro preparará con antelación una caja de cartón con una abertura en la parte superior a modo de urna. Además, repartirá a cada uno de los alumnos unas tarjetas con los colores correspondientes de los candidatos para que introduzcan una de estas en la caja a modo de papeleta. Posteriormente, se contabilizarán los votos y se proclamará el ganador.

Con esta actividad se pretende que el alumno aprenda a tomar decisiones en base a su propio criterio. Además, es una práctica que los acerca directamente con la vida real de los individuos de una sociedad democrática de la cual serán partícipes en un futuro.

Materiales: Caja de cartón, cartulinas, tijeras, lápiz, goma

Actividad 2: El juicio

En esta sesión se celebrará un juicio en el cual se utilizarán los mismos roles que un jurado tradicional: el juez, el jurado, testigos, fiscal, defensor, y acusado.

El docente planteará un conflicto sobre la desaparición de un diccionario en el aula. Una vez elaborada el acta de acusación, se reparten los siguientes papeles entre los alumnos: Un juez, 2 Secretarios de actas (toman notas de cada participación), 5 a 7 jurados (dan un veredicto en base a las notas de los secretarios).

El resto del grupo se dividirá en dos grupos, uno que defienda al acusado y el otro que está en su contra. El jurado y el juez deben llegar a una conclusión final.

Con esta actividad se pretende concienciar al alumnado de la importancia y la dificultad que presenta la toma de decisiones.

Materiales: Folios, lápiz, goma

UNIDAD 4: Piensa, reflexiona y elige

Justificación: En esta unidad nos adentramos en el plano más personal de la toma de decisiones, es decir, aquellas que pueden modificar o cambiar nuestra personalidad, forma de hacer las cosas, etc. Éstas son quizás las más importantes, las que más requieren de una reflexión y de un proceso pausado y valorativo de las opciones y las consecuencias. Estos aspectos son los que pretendemos enseñar a los alumnos con una serie de actividades que los desarrollan.

OBJETIVOS		COMPETENCIAS			
<ul style="list-style-type: none">- Aprender a tomar decisiones personales para mejorar nuestra vida.- Reflexionar sobre las cualidades y defectos para decidir aquellos que más nos convengan.- Valorar las opciones que tenemos para tomar decisiones relevantes e importantes.		<ul style="list-style-type: none">- Competencia matemática.- Competencia social y ciudadana.- Competencia en comunicación lingüística.- Autonomía e iniciativa personal.			
CONTENIDOS					
CONCEPTUALES		ACTITUDINALES		PROCEDIMENTALES	
<ul style="list-style-type: none">- Decisiones.- Cualidades- Opciones.		<ul style="list-style-type: none">- Buena disposición a la hora de realizar las actividades.- Respeto hacia el resto de compañeros y sus reflexiones.- Respeto de los turnos de palabras.		<ul style="list-style-type: none">- Reflexión sobre aquellas cualidades que queremos para nosotros mismos y no tenemos.- Decisión sobre aquellos objetos/cualidades/opciones que nos pueden ayudar a salir de una situación conflictiva.	

Temporalización: La unidad consta de dos actividades que durarán aproximadamente dos sesiones de tutoría, abarcando una actividad por sesión.

Actividad 1: Nos vamos de compras

El alumno escribirá en una cartulina una serie de cualidades como inteligente, honesto, amigable, alegre, responsable, guapo, famoso...

A continuación, el tutor entregará a cada alumno una hoja y un lápiz, comentándole que deben imaginar que vamos al supermercado de las cualidades y que podemos comprar cualquiera de las cualidades escritas en la cartulina, sólo que contamos con dinero para comprar sólo una de ellas, por lo que deben de pensar detenidamente cuál escogerían y por qué; el alumno debe escribir en la hoja qué cualidad escogería y sus razones.

Al final cada quien expone la cualidad comprada y el porqué de su elección, se va anotando la frecuencia de cada cualidad seleccionada marcando una línea bajo la cualidad cada vez que esta sea seleccionada. Una vez que se han expuesto en la pizarra las frecuencias se hará una reflexión de manera oral con el grupo en la que se plantearán las siguientes preguntas:

- ¿Por qué esta cualidad ha sido la más elegida?
- Si hubiésemos podido escoger más de una, ¿cuál hubiéramos elegido?
- ¿Cuál no hubieras elegido nunca?
- ¿Cuál regalarías a tu compañero de mesa? ¿por qué?

Materiales: Cartulinas, folios, lápiz, goma

Actividad 2: Náufragos

En un viaje por los mares del sur, la tripulación sufre un percance y acaban en una isla desierta. Afortunadamente, pueden recuperar algunos objetos. El objetivo de la actividad consiste en que los niños discutan y decidan sobre qué objetos son muy necesarios y por el contrario cuáles son inútiles. La clase se dividirá en pequeños grupos de 4 o 5 personas. Para realizar la actividad se les entregará una ficha a cada grupo de alumnos (*recurso 1 “Isla desierta”*).

Una vez completada la ficha los grupos tendrán que exponer al resto de la clase los argumentos de su elección. Además, tendrán que incluir dos objetos más explicando sus razones.

Materiales: Fotocopias, lápiz y goma

RECURSOS DE LA UNIDAD:

Nombre:

Curso:

Fecha:

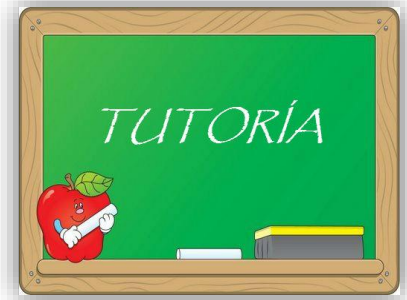

Ordena su utilidad

- Fósforos:
- Cuchillo:
- Sombrilla:
- Periódico:
- Brújula:
- Gafas de sol:
- Crema solar:
- Cuerda:
- Fregona:
- Balsa inflable:
- Bengala:
- Agua:
- Bolsa de manzanas:
- Escalera:
- Bolígrafo:
- Ropa de abrigo:
- Sartén:
- Lupa:

UNIDAD 5: ¿Hemos aprendido a tomar decisiones?

Justificación: Esta unidad pretende reflexionar sobre aquellos conocimientos que han adquirido los alumnos a lo largo del trimestre. Para ello se utiliza una actividad dinámica en la que esas reflexiones queden materializadas en el aula y de esa forma no se olviden. De esta manera los alumnos podrán saber aquello que han aprendido y lo que deben aprender.

OBJETIVOS		COMPETENCIAS	
<ul style="list-style-type: none">- Reflexionar sobre los aprendizajes adquiridos durante el trimestre.- Valorar aquello que se ha conseguido y lo que puede mejorarse.		<ul style="list-style-type: none">- Competencias para aprender a aprender.- Competencia cultural y artística.- Competencia social y ciudadana.	
CONTENIDOS			
CONCEPTUALES	ACTITUDINALES	PROCEDIMENTALES	
<ul style="list-style-type: none">- Decisiones.- Cooperación- Responsabilidad- Respeto.- Valoración de los demás.- Criterios- Convicciones- Democracia.- Cualidades- Opciones.	<ul style="list-style-type: none">- Honestidad a la hora de reconocer lo que hemos aprendido.- Valoración de los conocimientos nuevos.- Buena disposición durante la realización de la actividad.	<ul style="list-style-type: none">- Reflexión y análisis lo que hemos aprendido a lo largo de todo el trimestre.- Realización de un mural para recordar dichos aprendizajes.	

Temporalización: La unidad consta de una actividad que durará aproximadamente una sesión de tutoría, abarcando una actividad por sesión.

Actividad 1: Mural – resumen

En esta última sesión se realizará un mural en el que participen todos los alumnos de la clase. En el mural, cada alumno de manera libre escribirá una frase, una palabra o hará un dibujo en el que se exprese lo que se ha aprendido en estas semanas con este ámbito. Lo que se pretende es que los alumnos realicen una reflexión sobre lo que han interiorizado en todo el tiempo que se ha trabajado.

Materiales: Papel craft, colores, lápiz, goma

ÁMBITO: APRENDER A CONVIVIR

UNIDAD 1: ¡Nos encontramos!

Justificación: Es importante que los alumnos tengan de referencia unas normas con las cuales todos estén de acuerdo, sirviendo de base para la convivencia en el aula y que hará posible todas las actividades que se desarrollen en esta. Por otro lado, también es importante que conozcan las cualidades de sus compañeros las cuales formarán parte de la vida del aula y beneficiarán la buena relación y convivencia entre el alumnado. Este ámbito es de vital importancia en la educación primaria, ya que la convivencia basada en el respeto, la colaboración y la tolerancia son los cimientos claves para formar alumnos capaces que puedan desenvolverse de un modo óptimo en la sociedad.

OBJETIVOS		COMPETENCIAS
<ul style="list-style-type: none">- Establecer las normas básicas de convivencia.- Conocer y aprender las normas para aplicarlas en nuestra relación con los demás.- Buscar medios para que las normas sean aplicadas.		<ul style="list-style-type: none">- Competencia cultural-artística.- Comunicación lingüística.- Competencia social y ciudadana.
CONTENIDOS		
CONCEPTUALES	ACTITUDINALES	PROCEDIMENTALES
<ul style="list-style-type: none">- Normas- Convivencia- Valores	<ul style="list-style-type: none">- Respeto en los turnos de palabra y opiniones.- Intervención activa del alumnado.	<ul style="list-style-type: none">- Reflexión sobre las posibles normas de convivencia.- Reflexión de los valores sociales que constituirán las normas.- Redacción adecuada, simple y clara de las normas.- Aplicación de las normas a la hora de establecer relaciones con los compañeros

Temporalización: La unidad consta de dos actividades que durarán aproximadamente dos sesiones de tutoría, abarcando una actividad por sesión.

Actividad 1: Las normas de la clase

En esta sesión se realizará un mural en el que queden recogidas las normas del aula. Dichas normas serán elaboradas por el alumnado teniendo como guía al docente. En primer lugar el docente concienciará a sus alumnos de la importancia que conlleva esta actividad. Se trata de recoger aquellas acciones beneficiosas o perjudiciales para la convivencia en el aula. A continuación, se llevará a cabo una lluvia de ideas, donde serán escogidas aquellas normas más importantes para que el grupo-clase

funcione correctamente. El resto de la sesión se dedicará a la elaboración de carteles, con dibujos y mucho color, que serán colgados en el aula como recordatorio de las normas de convivencia.

Materiales: Cartulinas, colores, lápiz, goma

Actividad 2: Busca y encontrarás

En esta sesión se repartirá a los alumnos una ficha (*recurso 1 “Busca la respuesta”*) que deberán rellenar buscando respuestas entre los compañeros. Se trata de acercar y encontrar similitudes entre las características de los alumnos para que pueda darse un acercamiento, y por tanto una convivencia mejor en el aula. Una vez encontradas las respuestas a las preguntas, los alumnos descubrirán que tienen cosas en común con otros de sus compañeros con los que quizás no se habían relacionado anteriormente.

Materiales: lápiz y goma

RECURSOS DE LA UNIDAD:

Nombre:

Curso:

Fecha:

Encuentra a un compañero que...

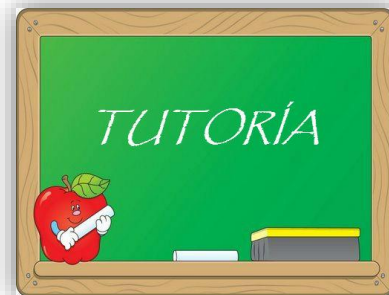

1. Cumpla el mismo mes que tú:

2. Viva en el mismo lugar en el que tú vives:

3. Tenga el mismo color de pelo:

4. Su color favorito sea el mismo:

5. Su película preferida sea igual que la tuya:

6. Le guste ir al cine:

7. Se sepa la misma canción que tú:

8. Le guste el mismo deporte o juego que a ti:

9. Se ha leído el mismo libro que tú:

10. Le gusta misma comida que a ti:

11. Tenga la misma mascota que tú:

12. Haya viajado al mismo lugar:

13. Tengo el mismo número de hermanos:

14. El color de su casa sea mismo que la tuya:

15. Le gusta el mismo refresco o zumo que a ti:

UNIDAD 2: Diferente no es menos, es más.

Justificación: Se pretende hacer consciente al alumnado de la diversidad que existe en el aula y fuera de ella. El alumno debe aprender que todos somos diferentes, y que gracias a la variedad de cualidades que existen se pueden enriquecer unos de otros. Mediante la colaboración, aquellos alumnos que tienen dificultades de cualquier tipo pueden superarlas gracias a la ayuda y comprensión de sus compañeros.

OBJETIVOS		COMPETENCIAS			
<ul style="list-style-type: none">- Fomentar la cooperación entre el alumnado.- Reflexionar sobre qué es la cooperación y el respeto a los demás.- Valorar la importancia de ayudar y corresponder a los demás dichas ayudas.		<ul style="list-style-type: none">- Cultural-artística.- Comunicación lingüística.- Competencia social y ciudadana.- Competencia en el conocimiento y en la interacción con el mundo físico.			
CONTENIDOS					
CONCEPTUALES		ACTITUDINALES		PROCEDIMENTALES	
<ul style="list-style-type: none">- Ayudar- Cooperar.		<ul style="list-style-type: none">- Buena disposición en la cooperación.- Actitud favorable a la hora de ayudar al prójimo.- Colaboración con el resto de compañeros respetándolos.		<ul style="list-style-type: none">- Elaboración de diferentes formas de cooperación entre alumnos.- Colaboración entre compañeros en las tareas y actividades que se realicen respetando sus posibles dificultades u obstáculos.- Agradecimiento por la ayuda recibida por nuestros compañeros.	

Temporalización: La unidad consta de tres actividades que durarán aproximadamente tres sesiones de tutoría, abarcando una actividad cada sesión.

Actividad 1: La paloma y la hormiga

En el aula se entregará a cada alumno una fotocopia con la fábula La paloma y la hormiga (*recurso 1 "La paloma y la hormiga"*). Junto con el profesor, entre todos se leerá el cuento. Posteriormente, se dividirá la clase en grupos de cinco personas y en unas cartulinas cada grupo deberá dibujar una escena del cuento que le asignará el maestro, constituyendo un comic final de la historia. A partir del comic y del cuento entre todos se hará una lluvia de ideas para elaborar la moraleja final.

Materiales: Fotocopias (Recurso 1 "La paloma y la hormiga"), cartulinas, lápiz, goma, colores

Actividad 2: Ayúdame-Te ayudo

En esta sesión el objetivo principal se centrará en fomentar la cooperación entre el alumnado. Cada uno obtendrá previamente una tarjeta en la que habrá un mensaje secreto (*recurso 2 “Ayúdame- Te ayudo”*).

El alumnado debe completar una ficha que se entregará a todos por igual. La actividad consistirá en que los alumnos se relacionen preguntando sobre el mensaje secreto, de este modo se irá completando la ficha (*recurso 3 “Mensaje secreto”*)

Materiales: fotocopias, lápiz y goma

Actividad 3: Circuito de dificultades

En primer lugar, el tutor sacará a los alumnos al patio del colegio. El profesor, preparará un circuito de obstáculos con conos y bancos. Luego se dividirán a los alumnos en parejas y uno de cada pareja tendrá que caminar a la pata coja como si le faltara una pierna y a otros se les vendarán los ojos. La actividad consiste en que el alumno de cada pareja que tenga todas sus facultades ayude a su compañero a superar el circuito y luego se cambiarán los roles.

Materiales: Conos, bancos, pañuelos

RECURSOS DE LA UNIDAD:

La paloma y la hormiga

Obligada por la sed, una hormiga bajó a un arroyo; arrastrada por la corriente, se encontró a punto de morir ahogada.

Una paloma que se encontraba en una rama cercana observó la emergencia; desprendiendo del árbol una ramita, la arrojó a la corriente, montó encima a la hormiga y la salvó.

La hormiga, muy agradecida, aseguró a su nueva amiga que si tenía ocasión le devolvería el favor, aunque siendo tan pequeña no sabía cómo podría ser útil a la paloma.

Al poco tiempo, un cazador de pájaros se alistó para cazar a la paloma. La hormiga, que se encontraba cerca, al ver la emergencia lo picó en el talón haciéndole soltar su arma.

El instante fue aprovechado por la paloma para levantar el vuelo, y así la hormiga pudo devolver el favor a su amiga.

Ámbito: Aprender a convivir
**Unidad 2: Recurso 2 “Ayúdame- Te
ayudo”**

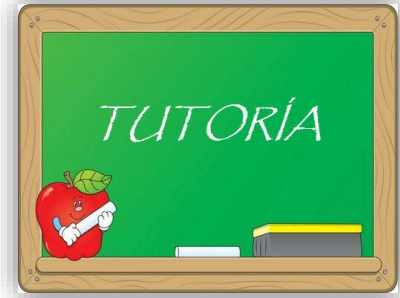

Nombre:

Curso:

Fecha:

Encuentra las respuestas con la ayuda de tus compañeros:

1. ¿De qué color es la ventana?
2. ¿Cuál es el tamaño de la piedra?
3. ¿Cuántos se llama la canción?
4. ¿Cuántos niños jugaban en el parque?
5. ¿Cuál es el color de la manzana?
6. ¿Cómo se llama el perro?
7. ¿Qué dibujo tiene la camisa?
8. ¿Qué ponía en la pizarra?
9. ¿De qué sabor era el zumo?
10. ¿Quién llamó a Pedro?
11. ¿Dónde brillaba el sol?
12. ¿A quién le gusta la piña?
13. ¿Qué juguete desapareció?
14. ¿Dónde estaba el florero?
15. ¿Quién comió papas?
16. ¿Cómo era el estuche?
17. ¿Qué ponía en la libreta?
18. ¿Qué le pasaba a María?
19. ¿Cómo era la silla?
20. ¿Quién tenía bufanda?
21. ¿Cuál es su número preferido?
22. ¿De qué eran las galletas?

Ámbito: Aprender a convivir
Unidad 2: Recurso 3 "Mensaje secreto"

La ventana es azul

La piedra es grande

La canción se llama amor, amor

Marta y Juan jugaban en el
parque

La manzana es verde

El perro se llama Max

La Camisa tenía un gato
dibujado

En la pizarra ponía amistad

El zumo era de naranja

David llamó a Pedro

El sol brillaba en la ventana

A Sara le gusta la piña

El juguete que desapareció es el
coche

El florero está en la esquina de
la mesa

Luis se comió las papas

El estuche era grande y amarillo

En la libreta estaba escrito:
Convivir

Lo que le pasaba a María era
que estaba triste

La silla era de madera

Sandra tenía la bufanda

Su número preferido era el 8

Las galletas eran de chocolate

UNIDAD 3: Compartimos con los demás.

Justificación: Aprender a compartir es fundamental en la vida, por ello en esta unidad hacemos especial hincapié en la convivencia del alumnado en el aula. No se trata sólo de compartir cosas materiales, sino también el tiempo y las cualidades que poseemos, con los demás que es lo más valioso de poseemos. Por ello, se pretende que los alumnos tengan experiencias donde puedan relacionarse, conocerse y respetarse para vivir en armonía.

OBJETIVOS		COMPETENCIAS
<ul style="list-style-type: none">- Colaborar en tareas comunes.- Aprender a compartir con la clase experiencias.- Reflexionar sobre las posibles consecuencias que puede tener la falta de colaboración en el aula.		<ul style="list-style-type: none">- Competencia social y ciudadana.- Competencia en comunicación lingüística.- Autonomía e iniciativa personal.
CONTENIDOS		
CONCEPTUALES	ACTITUDINALES	PROCEDIMENTALES
<ul style="list-style-type: none">- Colaboración- Compartir- Compañerismo.	<ul style="list-style-type: none">- Buena disposición a la colaboración entre compañeros.- Actitud favorable a la hora de compartir recursos y experiencias con los demás.	<ul style="list-style-type: none">- Acción colaborativa entre los alumnos.- Reflexión sobre la necesidad de compartir los recursos necesarios para llevar a cabo las actividades.- Colaboración entre los compañeros para fomentar la buena relación entre los miembros de la clase, favoreciendo y fortaleciendo así sus relaciones.

Temporalización: La unidad consta de dos actividades que durarán aproximadamente dos sesiones de tutoría, abarcando una actividad cada sesión.

Actividad 1: Video de “La banda del patio”.

En esta sesión visualizaremos un episodio de La Banda del Patio, titulada “Kurst la no tan mala” (recurso 1 “Kurst”). En este capítulo, podemos ver como dos niños de pandillas diferentes se hacen amigos por su pasión por la comida. Sin embargo, sus correspondientes amigos hacen lo posible para que se enfaden y se separen.

Tras visualizar el episodio, los alumnos recrearán conflictos parecidos a los que aparecen en el video donde la convivencia se ve afectada. Estas interpretaciones, se realizaran en pequeños grupos que la expondrán delante de sus compañeros. Para finalizar, se creará un debate sobre cómo afecta la falta de convivencia en esos conflictos, y ellos propondrán como resolverlos.

Materiales: audiovisuales, lápiz, goma, folios

Actividad 2: Desayuno compartido

El día anterior el tutor ha repartido de forma aleatoria diferentes alimentos que el alumnado debe traer al aula para hacer un desayuno colectivo. Se trata fundamentalmente que comprendan que estamos comiendo todos gracias a todos y concienciar sobre la importancia de la responsabilidad y el compañerismo, ya que si alguno de los alumnos falla en su mandato tendrá consecuencias para todos. Además, es un modo más desenfadado y agradable de compartir gratos momentos junto al grupo clase.

Todos los participantes tendrán que alimentarse formando un círculo al que llamaremos “el círculo del diálogo” y en donde se fomentará la comunicación entre el alumnado.

RECURSOS DE LA UNIDAD:



Video de la serie *"La Banda del Patio"*
Temporada 2. Capítulo 9
Título: *"Kurt la no tan mala"*
Formato DVD

UNIDAD 4: Da la mano a quien te da la mano.

Justificación: Otro aspecto fundamental en la convivencia es la ayuda que se presta a los demás. Los alumnos deben interiorizar la importancia de hacer que sus compañeros superen cualquier dificultad y ser conscientes de que en algún momento ellos también necesitarán de su ayuda. Por ello, es tan importante inculcar en el alumnado la generosidad y el compañerismo, como la empatía que es clave para la convivencia en el aula y más allá de ella.

OBJETIVOS		COMPETENCIAS
<ul style="list-style-type: none"> - Concienciar al alumnado sobre las situaciones desfavorecedoras que pueden tener algunas personas. - Promover la ayuda al prójimo. - Fomentar la solidaridad entre los compañeros del aula. 		<ul style="list-style-type: none"> - Competencia social y ciudadana. - Competencia en comunicación lingüística. - Competencia cultural y artística.
CONTENIDOS		
CONCEPTUALES	ACTITUDINALES	PROCEDIMENTALES
<ul style="list-style-type: none"> - Solidaridad - Discapacidad - Empatía. 	<ul style="list-style-type: none"> - Mantenerse en silencio durante una exposición o una proyección. - Respeto de los turnos de palabra. 	<ul style="list-style-type: none"> - Reflexión sobre el concepto de solidaridad mediante un video de forma que comprendan el concepto para luego aplicarlo. - Reflexión sobre el tema de la discapacidad de determinadas personas y cómo ser solidarias con ellas. - Comprensión de aptitudes como la empatía, característica fundamental a la hora de ser solidario con el prójimo.

Temporalización: La unidad consta de dos actividades que durarán aproximadamente dos sesiones de tutoría, abarcando una actividad cada sesión.

Actividad 1: Proyección del cortometraje de “cuerdas”.

Se proyectará en el aula el cortometraje de “Cuerdas” (*Recurso 1. “Cuerdas”*) Una vez finalizado se organizará la clase de forma que todos estén sentados en un círculo en el suelo o con las mesas. El maestro realizará una serie de preguntas a los alumnos que deberán contestar levantando la mano y respetando los turnos de palabras:

- ¿De qué trata la historia?
- ¿Dónde se desarrolla la historia?
- ¿Qué le ocurre al niño?

- ¿Qué hace María al conocer al nuevo compañero? ¿Qué hacen los demás?
- ¿Qué hace María cuando conoce el problema de su nuevo amigo?
- ¿Qué piensan los demás de María?
- ¿Te ha gustado la película? ¿Por qué?
- ¿Te ha gustado el final de la historia? ¿Por qué?
- ¿Qué finales alternativos podría tener la historia?

Materiales: Audiovisuales

Actividad 2: Un pequeño relato solidario.

Los/as alumnos/as deberán redactar un pequeño relato (máximo un folio por una cara) en el que una persona ayude a otra o se ayuden mutuamente. Pueden inventar la historia o contar una anécdota personal. Primero deberán redactar un borrador con la historia que el maestro/a corregirá y ayudará a aquellos alumnos que tengan más dificultades. Cuando todos tengan su relato solidario cada uno leerá el suyo para los compañeros. Posteriormente se hará un mural en el que se pegarán los relatos y quedarán expuestos al resto de la clase y al colegio. El título del mural deberán elegirlo entre todos y debe reflejar lo que contendrá.

Materiales: Audiovisuales, folios, lápiz, goma

RECURSOS DE LA UNIDAD:



Cuerdas

<http://www.youtube.com/watch?v=xYfK9jaUvg4>

Cortometraje Cuerdas

UNIDAD 5: Aprendemos a cuidar el mundo donde vivimos.

Justificación: En la escuela crecen los futuros ciudadanos que formarán parte activa en la sociedad. Vivimos en un planeta que debe ser cuidado y respetado por todos. Estos valores tienen que ser compartidos con los alumnos para que reflexionen sobre la importancia de cuidar el medio. A través de la realización de los cubos de reciclaje se trabajará la cooperación y la transmisión de dichos valores tan importantes para la vida.

OBJETIVOS		COMPETENCIAS
<ul style="list-style-type: none"> - Aprender fórmulas para mejorar el medio ambiente. - Conocer recursos o prácticas que puedan favorecer la conservación del medio. - Concienciar al alumnado sobre la importancia del reciclaje. 		<ul style="list-style-type: none"> - Competencia cultural y artística. - Competencia social y ciudadana. - Autonomía e iniciativa personal. - Competencias en el conocimiento y en la interacción con el mundo físico.
CONTENIDOS		
CONCEPTUALES	ACTITUDINALES	PROCEDIMENTALES
<ul style="list-style-type: none"> - Reciclaje - Medio ambiente - Conservación. 	<ul style="list-style-type: none"> - Disposición favorable a la hora de compartir materiales y recursos. - Respeto a las ideas y opiniones de los compañeros. - Colaboración con el resto de alumnos. 	<ul style="list-style-type: none"> - Elaboración de cubos de reciclaje conociendo los materiales que van en cada contenedor. - Adquisición de información relativa al reciclaje y el medio ambiente así como formas de mejorarlo y conservarlo. - Investigación sobre la transformación de la materia y los procesos que conlleva el reciclaje de ésta.

Temporalización: La unidad consta de dos actividades que durarán aproximadamente tres sesiones de tutoría, abarcando la primera actividad una sesión, y dos sesiones la segunda actividad.

Actividad 1: Somos ecologistas.

Se organizará la clase por grupos de 5-6 personas. Cada grupo será un grupo ecologista en defensa de un animal en peligro de extinción, el cuidado de la atmósfera, cuidado de los mares, etc., deberán escoger una, la que ellos decidan. Los alumnos diseñarán un logo que identifique al grupo ecologista y un grito de guerra. Después cada uno deberá exponer al resto de la clase, como ellos quieran (cartulinas, señas de identidad, poster,...), su logo, su grito de guerra, qué van a defender, por qué y qué acciones llevarán a cabo para conseguir sus objetivos. En esta actividad se pretende fomentar en el alumnado su colaboración con la sociedad y el medio ambiente, defendiendo aquello que consideren importante y relevante buscando posibles soluciones o acciones.

Materiales: Folios, cartulinas, tijeras, lápiz, goma, colores

Actividad 2: Nuestros cubos de reciclaje.

1ª Sesión

Inicialmente preguntaremos a los alumnos si saben qué día es hoy, para mostrarles que es el día mundial del medio ambiente. A continuación, comenzaremos con el tema del reciclaje y se les preguntará qué es un punto limpio, el reciclaje y si realizan esta actividad en casa.

Una vez los alumnos hayan contestado al apartado anterior se les preguntará si conocen cuál es el color de cada contenedor y que es lo que hay que introducir en los mismos.

Tras esto, el profesor les hará una breve explicación sobre el reciclaje y donde se fomentará por su gran contribución con el medio donde vivimos.

Luego, dividimos la clase en 3 grupos a los que se les asignará un contenedor que tendrán que elaborar, pintar y explicar qué es lo que se introduce en él y lo que se fabrica posteriormente al reciclar estos materiales.

Para ello, se les pedirá que busquen información en internet, pregunten sobre el reciclaje y que traigan a clase cajas de cartón y pintura.

2ª Sesión

Pondremos a los niños a construir sus contenedores asignados por grupo. Al acabarlo harán una breve exposición explicando lo que se introduce en su contenedor, en que se convierte la materia reciclada y por último una breve conclusión de que por que es bueno reciclar.

Una vez finalizadas las exposiciones los cubos de reciclaje elaborados pasarán a formar parte del decorado de la clase.

Materiales: Cajas de cartón, pintura, lápiz, goma, tijeras, folios

UNIDAD 6: Qué hemos aprendido sobre la convivencia

Justificación: Es importante que al final de todo aprendizaje se haga una pausa para reflexionar sobre aquello que se ha trabajado. Los alumnos harán una recapitulación de lo que se ha aprendido y deberán exponerlo a modo de síntesis y análisis. Este recurso es fundamental en la educación primaria, ya que la recopilación de todos los aprendizajes de todo un trimestre puede ser complicado debido a su extensión, de este modo los alumnos pueden ayudarse y recordarse unos a otros los conceptos principales.

OBJETIVOS		COMPETENCIAS	
<ul style="list-style-type: none">- Reflexionar sobre los aprendizajes adquiridos durante el trimestre.- Valorar aquello que se ha conseguido y lo que puede mejorarse.		<ul style="list-style-type: none">- Competencias para aprender a aprender.- Competencia cultural y artística.- Competencia social y ciudadana.	
CONTENIDOS			
CONCEPTUALES		ACTITUDINALES	PROCEDIMENTALES
<ul style="list-style-type: none">- Normas- Convivencia- Valores- Ayudar- Cooperar.- Solidaridad- Discapacidad- Empatía.- Reciclaje- Medio ambiente- Conservación.- Colaboración- Compartir- Compañerismo.		<ul style="list-style-type: none">- Honestidad a la hora de reconocer lo que hemos aprendido.- Valoración de los conocimientos nuevos.- Buena disposición durante la realización de la actividad.	<ul style="list-style-type: none">- Reflexión y análisis de todo lo que hemos aprendido a lo largo del trimestre.- Realización un mural para recordar dichos aprendizajes.

Temporalización: La unidad consta de una actividad que durará aproximadamente una sesión de tutoría.

Actividad 1: Mural – resumen

En la última sesión de este ámbito se realizará un mural en el que participen todos los alumnos de la clase. En el mural, cada alumno de manera libre escribirá una frase, una palabra o hará un dibujo en el que se exprese lo que se ha aprendido las últimas semanas con este ámbito. Lo que se pretende es que los alumnos realicen una reflexión sobre lo que han interiorizado en todo el tiempo que se ha trabajado.

Materiales: Papel craft, cartulina, colores, lápiz, goma, folios

CONCLUSIONES FINALES

La tutoría es esencial para el desarrollo del alumnado en la escuela. La acción del tutor debe fundamentarse en prestar el apoyo necesario al alumnado durante su estancia en el centro escolar, tanto en los aspectos personales como en los académicos. Para que esto funcione eficientemente es necesaria la realización de un Plan de Acción Tutorial, donde el tutor estructure los elementos esenciales para su desarrollo.

Teniendo en cuenta la importancia de su elaboración, hemos diseñado un P.A.T que incluye ámbitos fundamentales para el alumnado, donde aprenderán de un modo dinámico y activo. El objetivo principal que nos hemos marcado, es que este pueda aprender haciendo y divirtiéndose, ya que este es el mejor método para que el alumnado interiorice los conceptos. Como decía el filósofo chino Confucio: *explícame y olvidaré, muéstrame y recordaré, déjame hacerlo y comprenderé.*

Por otro lado, con la realización de este Plan de Acción Tutorial el docente debe tener en cuenta la diversidad que está recogida en su aula. Cada alumno avanza a su propio ritmo, por lo que es esencial respetar y comprender dicha circunstancia, siempre alentando y reforzando positivamente al alumnado para que mejore y consiga alcanzar sus metas.

Por último, cabe destacar que la elaboración de este P.A.T nos ha aportado multitud de estrategias y recursos, para emprender en un futuro la tarea de maestro-tutor del modo más eficiente.

REFERENCIAS BIBLIOGRÁFICAS

- Santana Vega, L.E (2009) Orientación educativa e intervención psicopedagógica. Madrid: Pirámide
- España. Ministerio de educación, cultura y deportes (2007) Currículo educación primaria. Canarias: Consejería de educación.
- Colegio Echeyde III. Obtenida el 28 de febrero de 2014, de www.colegioecheyde.com/colegio-echeyde-iii/
- Anónimo. Sistema Harvard-APA de citas y referencias bibliográficas. Universidad de Piura: Facultad de Comunicación.
- Fábulas para niños, el pastor mentiroso y el lobo. Obtenida el 14 de marzo de 2014, de www.fabulasparaninos.com/2012/09/el-pastor-mentiroso-y-el-lobo.html
- Toma de decisiones. Obtenida el 14 de marzo de 2014, de <http://www.youtube.com/watch?v=VN8yr1nt3L8>
- La paloma y la hormiga de Esopo. Obtenida el 21 de marzo de 2014, de www.padreshispanos.com/cuentos_y_fbulas_infantiles/la-paloma-y-la/985/
- Cuerdas. Obtenida el 21 de marzo de 2014, de <http://www.youtubr.com/watch?v=xYfK9jaUvg4>

Anexo 18:

Trabajo teórico PAT



Trabajo teórico: PLAN DE ACCIÓN TUTORIAL

Dedy Coulibary Lasso
Gema Dorta Cabello
V́ctor Fumero Correa
Sara Herńndez Tosco
Laura Le3n Aguiar
Rosalba Marrero Morales
Grupo P.1

ÍNDICE

Introducción	2
Aspectos legislativos y organizativos	3
Ámbitos o áreas de actuación de la tutoría: la integración curricular de la acción tutorial	10
Experiencias concretas de orientación y tutoría en los diferentes niveles/ciclos/etapas	14
Recursos en soporte papel, informáticos y audiovisuales	20
Conclusiones	22
Referencias bibliográficas	23
Autovaloraciones	24

INTRODUCCIÓN

Como destaca Lidia E. Santana Vega en su libro “Orientación educativa e intervención psicopedagógica”, la definición más completa de tutoría es la realizada por Sánchez Cerezo y otros (1988), la cual define la tutoría como la ayuda y orientación al alumnado o al grupo que el profesor tutor puede realizar además de, y en paralelo a, su propia acción docente. Es orientación, pero desde la perspectiva y posibilidades de ser realizada por los profesores tutores. La orientación llevada a cabo por servicios especializados, bien sean equipos orientadores o por orientadores escolares (pedagogos y psicólogos), no haría más que resaltar y potenciar la acción tutorial, que se revela imprescindible. Equivale a una orientación a lo largo de todo el sistema educativo para que el alumno se supere en rendimiento académico, solucione sus dificultades escolares y adquiera hábitos de trabajo y estudio, de reflexión y convivencia social que garanticen el uso adecuado de la libertad responsable y participada. Para que la acción tutorial sea efectiva ha de basarse en la coordinación y trabajo en equipo, organizados en una red tutorial que ha de contar con la figura de un coordinador general (con formación especializada en Psicología o Pedagogía). La tutoría ha de concretarse en la planificación general de actividades, una formulación de objetivos y su programación concreta y realista.

La planificación general de actividades, la formulación de objetivos y su programación concreta y realista, a la que hace referencia Sánchez Cerezo y otros (1988) en la definición anterior, se hace posible con la realización de un Plan de Acción Tutorial (PAT), este es un documento marco en el que priman la organización y el funcionamiento de las tutorías. Además se persigue la implicación e integración del alumnado y el seguimiento personalizado y constante del proceso de enseñanza aprendizaje de los alumnos. En la acción tutorial, también juegan un papel fundamental las familias, quienes deben tener una relación afectiva y constante para cooperar como apoyo a los estudiantes en su desarrollo.

El Plan de Acción Tutorial que hemos diseñado, está realizado para impartirlo en el segundo ciclo de primaria, concretamente en tercero de primaria. Este alumnado ya ha superado el primer ciclo de la etapa y está preparado: para aprender a ser persona de una forma más madura, para aprender a tomar sus propias decisiones teniendo en cuenta la importancia de ellas, y para aprender a convivir respetando y valorando los distintos estilos de convivencia. Por ello, hemos decidido desarrollar nuestro Plan Acción Tutorial en base a estas tres áreas de actuación: aprender a ser persona, aprender a tomar decisiones y aprender a convivir.

ASPECTOS LEGISLATIVOS Y ORGANIZATIVOS

Uno de los derechos que los alumnos han tenido tradicionalmente es la orientación. La acción orientadora, desde una perspectiva más académica-disciplinar, tiene una serie de funciones, tareas y actividades que han estado basadas en una serie de principios inspirados durante la década de los setenta formulados por Miller (1968). Estos principios apuntan hacia el "deber ser" de la acción orientadora y han servido de inspiración para los servicios de orientación y la institucionalización en el contexto español y otros europeos. Según este autor, los principios que deben presidir y regular el hecho orientador quedarían formulados de la siguiente manera:

- La orientación es (o debe ser) para todos los alumnos.
- La orientación es para los alumnos de todas las edades.
- La orientación debe aplicarse a todos los aspectos del desarrollo de un alumno.
- La orientación estimula el descubrimiento y desarrollo de uno mismo.
- La orientación debe ser una tarea cooperativa.
- La orientación debe ser considerada como una parte principal del proceso total de la educación.
- La orientación debe ser responsable ante el individuo y la sociedad.

Sin embargo, a la hora de llevarlos a la práctica no acaban cumpliéndose. Por ejemplo, el primer principio, en la práctica profesional, se suele restringir la intervención a los alumnos que puedan abandonar los estudios, los que tienen problemas de disciplina o a los que solicitan la ayuda. Para solventar este problema, al cual podemos añadir complicaciones como escasez de tiempo, espacio, plantilla, presupuesto, etc., se propone la utilización de procedimientos colectivos o la labor conjunta con el tutor. Además, es importante señalar que la orientación se institucionaliza inicialmente para la secundaria, aunque muchos autores consideran que es importante que se extienda al alumnado de primaria. Los motivos son que el aprendizaje de comportamiento, actitudes, conocimiento de sí mismo y valores tienen lugar durante esta etapa; el aprendizaje que tiene lugar en la etapa infantil deja una huella duradera en los comportamientos y adquisiciones futuras.

Rodríguez Espinar, Álvarez, Echeverría y Marín (1993) nos mencionan la preponderancia del modelo basado en la relación personal centrado en el problema y el énfasis que se da a la elección profesional en la orientación. Esto ha conducido a una concepción "estática, periférica y sesgada de la orientación, con ausencia de una clara base conceptual". De esta manera es importante reclamar un carácter más proactivo que atienda al contexto tanto escolar como extraescolar para destacar "los principios de prevención y desarrollo frente al terapéutico o clínico" (Santana Vega, 2007).

Principio de prevención

Consiste en erradicar los problemas antes de que surjan, conociendo las causas de los mismos para evitar que aumenten y se agraven, aunque no siempre sea factible anticiparse a los problemas. En cuanto a la literatura psiquiátrica y la psicología clínica se trabajan tres tipos de prevención:

- Prevención terciaria: dirigida al tratamiento y rehabilitación.
- Prevención secundaria: se basa en detectar a la población de alto riesgo, realizando un diagnóstico previo y un tratamiento prematuro.
- Prevención preventiva o primaria: dirigida a la toda la población, para lograr la máxima combinación ecológica entre el sujeto y el ambiente.

Como nos aporta Conyne (1983, citado en Santana Vega, L. E.: 2009), la prevención primaria es la más destacada y se caracteriza por ser proactiva, ajustada en las poblaciones de riesgo, pudiendo ser directa o indirecta y estimulando la fortaleza emocional para saber afrontar las situaciones de riesgo. Cabe destacar, que si queremos que el principio de prevención se haga realidad en los centros educativos, es preciso que se lleven a cabo una serie de características del documento sepia del MEC (1990, citado en Santana Vega, L. E.:2009):

- Prestar especial atención a las etapas de transición por las que pasa el alumno, (familia-escuela, escuela-mundo del trabajo) para disminuir la dureza de los procesos iniciativos a nuevos ambientes y así evitar la propagación de problemas.
- Conocer las condiciones del alumnado (sociales, económicas, culturales, etc.) así como sus necesidades, es una buena técnica para anticipar las dificultades a las que se pueden enfrentar.
- La atención a la familia, influye directamente y en gran medida a la socialización primaria del alumnado. Esto supone una tarea cada vez más compleja, dado a la falta de apoyo de los padres, debido a las condiciones de vida y trabajo actuales, con un mayor consumismo, la incorporación de la mujer a la vida activa, desembocando en que tengan menos tiempo para apoyar y atender a sus hijos.

Principio de desarrollo

Rodríguez Espinar, Álvarez, Echeverría y Marín (1993: 37, citado en Santana Vega, L. E.: 2009) defienden que la meta de la educación es el desarrollo potencial de la persona. Este principio ha estado más inclinado a lo personal que a lo institucional. siendo la concepción moderna de la orientación aquella que permite facilitar dicho desarrollo personal, clarificar valores o tomar decisiones.

Es importante destacar cuáles son las vías o direcciones que tomará el desarrollo personal. Gimeno (1998:50, citado en Santana Vega, L. E.: 2009) plantea que: *"El mundo en crisis que vivimos exige recuperar la discusión de las filosofía de la educación que clarifiquen las direcciones del desarrollo personal, social y de la cultura que proponen, además de hablar de competencias o de profesionalidad cognitiva y de estímulos externos en la docencia"*. Además, el mismo autor (1998:182, citado en Santana Vega, L. E.: 2009) nos dice que el legado de la modernidad en la educación está proporcionando los motivos de la escolarización, que son:

1. La reproducción o transmisión de la cultura objetivada.
2. El desarrollo y la consolidación de la personalidad.
3. La socialización del sujeto dentro de una marco de valores de referencia de manera que potencien comportamientos responsables.
4. Preparación para su participación eficiente en las actividades productivas.
5. La idea de la universalización de lo que representan esos bienes en condiciones de igualdad como ideal democrático.

La escolarización, como apunta Postman (1999: 30, citado en Santana Vega, L. E.: 2009) se desarrolla en la escuela y lo forman los diferentes agentes que participan en ella. Señala además, la importancia de establecer narrativas entre estos agentes para ofrecer una razón para la escolarización.

Boy y Pine (1976:303, citado en Santana Vega, L. E.: 2009) expresan su desacuerdo a la hora de centrar la educación en un proceso individual, debido a que puede convertirse "*en un conato defensivo y egocéntrico, destinado al aislamiento del hombre ante el mundo...*" siendo importante que la educación y la orientación tengan algún impacto sobre la humanidad ayudando a mejorar el mundo conectando con la vida (Santana Vega: 2007).

Principio de intervención social

Es importante debido a que, el proceso de formación de una persona se desarrolla a lo largo de toda la vida, dándose en diversos entornos sociales y no sólo en la escuela. Algunos autores, han realizado investigaciones sobre la influencia que tiene el contexto, donde se desarrolla el sujeto con el apareamiento de diversos problemas. Entre los autores, cabe destacar a Menacker, que a través de la *Activist Guidance*, insiste en el papel del orientador, a la hora de trabajar en diferentes entornos.

Las aportaciones de la *Psicología de la Intervención* (Palenchano, 1980, citado en Santana Vega, L. E.:2009), pueden auxiliar a aclarar el principio de intervención social:

- Necesidad del cambio tanto institucional como individual.
- El modelo de actuación que se realiza es instruccional o educativo.
- Se acoge una pluralidad de modelos y teorías insistiendo en la exploración de conocimientos sociales y personalmente relevantes.
- Se asume un papel de complementariedad interprofesional por parte de los especialistas.

En cuanto al plano comunitario, las estrategias de intervención, se sitúan en distintos frentes:

- Político: Comienza en la estructuración del poder oficial y real.
- Económico: Utiliza el dinero y el bienestar material como fuente de movilización.
- Académico: La transmisión de conocimientos o información se supone que llevan al cambio.
- De ingeniería ambiental: Introduce cambios en el hábitat y en los ambientes.

En conclusión, los cambios de las condiciones de vida escolar, familiar, comunitaria, etc. han ido cobrando relevancia a partir de la década de los setenta. Para sustentar este principio, en la práctica supone crear planes de formación a los orientadores, para que puedan aplicarlos en el plano social, familiar y comunitario. Para ello, habría que tener las siguientes metas:

- Otorgar al profesional con instrumentos intelectuales para que tenga herramientas a la hora de interpretar y conocer las situaciones complicadas.
- Implicarle en actividades de promoción comunitaria para que de este modo haya un enlace entre la realidad social exterior y el saber intelectual.

Breve recorrido histórico

Podemos extraer del libro de Santana Vega, L. E. (2007) “Orientación educativa e intervención psicopedagógica”, que la ley general de educación (LGE) se publica en el BOE el 6 de agosto de 1970, fue la primera ley educativa que trata de una manera estructurada y organizada la orientación en España, institucionalizando los servicios que la garantizaban. En ella aparecía el derecho del alumnado a recibir dicha orientación a lo largo de su escolarización. Algunos artículos de la citada Ley, son muy sustanciosos por su alcance en la práctica orientadora y por tratar de proteger el derecho del alumnado a recibir orientación escolar y profesional en todos los niveles de su escolaridad obligatoria.

Artículos LGE, 9.4, 15.2b, 22.3, 125,127

Servicio de atención a los problemas de aprendizaje; orientación en momentos críticos, establecimiento de la acción tutorial para atender las discrepancias y poder ajustar el plan de estudios a cada alumno; dar la información pertinente y diseñar actividades orientadoras que faciliten la elección de estudios y profesión.

Artículo 11.3

Cada alumno dispondrá de un expediente personal, donde consten datos y observaciones sobre su nivel mental, aptitudes, aficiones...

Artículo 5.4

La colaboración de la familia es fundamental para obtener datos relevantes del alumnado, y por su estrecha implicación en el proceso formativo y su necesaria participación en el centro escolar.

Disposiciones de la LGE

Decreto 2618/1970 de 22 de agosto

Las disposiciones se refieren a la orientación educativa y profesional que regula el establecimiento de la evaluación continua del rendimiento del alumnado.

Orden de 16 de noviembre de 1970

Desarrolla el decreto anterior y en ella se alude a la exploración inicial como base de la evaluación en la que deberán estar incluidos los datos personales, familiares, ambientales, antecedentes académicos, los datos psicológicos y médicos.

Resoluciones de 17 y de 25 de noviembre de 1970

Están encaminadas a dar instrucciones precisas para la evaluación continua del rendimiento en las distintas etapas y niveles educativos. Siendo el Departamento de Orientación, quien realizará las labores de diagnóstico pedagógico.

Artículos LGE

Orden de 25 de abril de 1975. Resoluciones de 20 de mayo de 1975 y de 7 de mayo de 1980

Quedan establecidos los criterios para promocionar de curso en EGB y la obtención del título de Graduado Escolar y por la segunda queda definido el sentido y la realización del Consejo Orientador. Éste, debía figurar en el Libro de Escolaridad junto a las calificaciones obtenidas en la segunda etapa. El consejo ha de recoger los aspectos relevantes de la orientación personal y escolar del alumno, la conveniencia o no de promocionar de curso, aspectos que entorpecen su progresión escolar y las actividades de recuperación y desarrollo a realizar por el mismo. Finalmente la Resolución de mayo de 1980 viene a modificar ciertos aspectos del Libro de Escolaridad: para 6.º y 7.º se plantea el <<consejo tutorial de orientación académica>> y para 8.º curso y final de la EGB el << consejo tutorial de orientación académica y profesional>>

Decreto 160/1975, de 23 de enero, de R.D. 264/1977, de 21 de enero

El Decreto está destinado a aprobar el Plan de Estudios de Bachillerato y el Real Decreto a aprobar el Reglamento Orgánico de los Institutos Nacionales de bachillerato. En ambos se señala la necesidad de que la orientación esté inserta en el proceso de enseñanza-aprendizaje, enfatizándose el componente diagnóstico y de asesoramiento de la misma. La coordinación de los programas de orientación recae en el jefe de estudios y no se hace alusión a los Departamentos de Orientación.

Orden de 30 de noviembre de 1975

Se aprueba el Reglamento provisional de los Centros de FP del MEC y se establecen los departamentos de tales centros, y aparece citado el Departamentos de Orientación.

Orden de 30 de abril de 1977

Regula con carácter experimental la organización y funcionamiento del Servicio Provisional de Orientación Escolar y Vocacional. Este servicio, es un pilar esencial para construir y profesional prevista en el LGE para la EGB.

Orden de 28 de septiembre de 1982

Regula el funcionamiento de los Institutos de Orientación Educativa y Profesional, se encomienda la orientación escolar y profesional en la colaboración con el profesorado y el personal técnico de tales centros y en coordinación con los SOEV y el Instituto Nacional de Educación Especial.

Sin embargo, con la posterior publicación de La Ley Orgánica del Estatuto de Centros Docentes (LOECE, 19 de junio de 1980) y la Ley Orgánica Del Derecho a la Educación (LODE, 3 de julio de 1985) apenas se hace mención a la orientación.

En La Ley Orgánica de Ordenación General del Sistema Educativa (LOGSE) marca en España una nueva forma de entender la orientación. Con esta ley se promueve el carácter continuo donde el alumno actuará de manera activa en este proceso que será llevado a cabo por profesionales. Además el profesor-tutor cobra importancia a la hora de concretar la orientación de su grupo de alumnos.

La Ley Orgánica de Educación (LOE, 4 de mayo de 2006) promueve la atención/ apoyo al alumno, formación permanente del profesorado, dotación de los recursos materiales y humanos necesarios para la mejora de la calidad, etc. Se vuelve a mencionar el derecho de los alumnos a recibir orientación sobre todo se hace una especial mención en la ESO.

Este breve recorrido nos permite concluir que la actividad orientadora en la práctica se ha ido produciendo de forma que los distintos estamentos han gestionado, sin apenas conexión entre sí, el tema orientativo.

(Extraídos de Santana Vega, L. E. (2007) Orientación educativa e intervención psicopedagógica)

Servicios de orientación educativa vocacional

Los Servicios Provinciales de Orientación Educativa y Vocacional se configuran inicialmente como un servicio de ámbito provincial, es decir, tenían como sede la capital de la provincia teniendo así un escaso impacto en los centros de EGB. Posteriormente su campo de actuación se demarca por sectores pasándose a llamar Servicios de Orientación Educativo y Vocacional (SOEV).

Las áreas de trabajo se reflejan de la siguiente manera:

- Orientación educativa: Se centra en la realización de actividades de orientación, tanto escolar como personal y vocacional, sobre todo en los momentos críticos de la escolaridad como las dificultades de aprendizaje y la toma de decisiones vocacionales.
- Asesoramiento a profesores y tutores: Debido a que los orientadores tenían una alta ratio orientador/alumnos que hacía inviable una atención personal y directa, tener el apoyo de los tutores y asesorarles era crucial.
- Información académica profesional: Consiste en informar a tutores, padres y alumnos sobre las posibilidades de estudio y las perspectivas profesionales persigue implicar a todos los componentes de la comunidad educativa en las acciones de orientación.
- Investigación psicopedagógica: Desde la administración se lanzó la consigna de que era importante indagar en los problemas asociados a los <<procesos de aprendizaje escolar en las distintas áreas culturales>>, que sirvieran de apoyo y ayuda a la labor docente para entresacar pautas de acción profesional.
- Colaboración con otros organismos: promueve el establecimiento de conexiones con otros servicios de la comunidad como por ejemplo con el INEM, la subdirección General de Educación Especial, la coordinación con los gabinetes psicopedagógicos de los Ayuntamientos y otras entidades que requieran dicha colaboración. (Santana Vega, L. E., 2009)

Sin embargo, todo lo anterior choca con la realidad de los centros que tienen distintas culturas y formas de entender la práctica educativa y orientadora además de limitaciones de todo tipo, frenando la puesta en marcha de lo que se propone en las diferentes legislaciones. Sobre esto, varios autores (Lázaro y Asensi, 1982; Santana Vega, 1992; Pérez, Rodríguez y Vilanova, 1992; Nieto y Botías, 2000 citado en Santana Vega, L. E.: 2009) *"si no se ponen las bases todas las Leyes reguladoras de la educación terminan desvitalizadas y se convierten en imágenes desvirtuadas de la realidad que pretendieron crear"*.

Los tres niveles de implantación en la orientación

El Documento sepia que el MEC publica en 1990 supone una línea de flotación que sustentaba el modelo anterior y hace una declaración de intenciones que, pretendía desarrollar la labor de los orientadores: el Gabinete de Orientación. Éste, que funcionaba como gabinete de psicología clínica y como centro de control de aplicación y corrección de test tenía sus días contados. Era más fácil aplicar otros modelos que pretendían ser más ecológicos y estar más adaptados en la dinámica de las aulas. (Santana Vega L.E. , 2009)

El profesor tutor y sus distintos escenarios de actuación

La figura del tutor cobra una gran relevancia y protagonismo a la hora de concretar y dar vida a la orientación que como indicaban autores como Nieto y Botías (2000: 90) "*Las funciones prioritarias de orientación se descubren en el seno de la propia práctica educativa*". Esto queda reflejado en el Libro Blanco para la Reforma del Sistema Educativo y en el documento sepia (MEC, 1989; 1990). El tutor debe cubrir sus responsabilidades con el asesoramiento del orientador del centro y el equipo psicopedagógico. Esta figura además es importante por la pluralidad de profesores que trabajan en cada curso, que poseen una gran variedad de los objetivos educativos y el complejo funcionamiento de los centros.

El tutor tiene una serie de ámbitos donde actúa, los cuales son enumerados en *La Orientación Educativa e Intervención Psicopedagógica* (MEC, 1990), algunos de esos ámbitos serían por ejemplo: realizar adaptaciones curriculares, conocimiento de las circunstancias personales y grupales de los alumnos, mediación con las familias, diversificación curricular, etc. Por lo tanto, el maestro/tutor posee una serie de funciones dependiendo de si realiza el trabajo con el alumnado, el profesorado o con la familia.

En el trabajo, con el alumnado algunas de sus funciones son: facilitar la integración en el grupo-clase y en la dinámica del centro, coordinar la evaluación y asesorar sobre la promoción del alumnado. En cambio el del profesorado, consiste básicamente en la coordinación tanto en los ajustes de las programaciones como en los procesos de evaluación y la búsqueda de líneas comunes de acción con otros tutores dentro del marco del proyecto educativo del centro.

Finalmente, a la hora de trabajar con la familia, es necesaria la cooperación y transmitirles la información necesaria. De esta forma, se contribuye al establecimiento de relaciones fluidas, la implicación a los padres en diferentes actividades de apoyo y orientación e informar de los asuntos que puedan afectar a la educación de sus hijos.

Es importante que alguien coordine al profesorado, siendo este la figura de todos los tutores que actúan sobre determinados cursos, tratando temas de orientación académica y profesional durante las sesiones de tutoría.

El Departamento de Orientación

Las funciones que los especialistas del Departamento de Orientación han de acometer son las siguientes:

- Con el centro deberán colaborar en la elaboración del Proyecto Educativo, asesorar técnicamente a los órganos directivos y hacer funciones de investigación.
- Con el alumnado tendrán que orientarlos académica y profesionalmente facilitándoles información sobre su posible futuro laboral.
- Deberán asesorar al profesorado sobre la organización y agrupamiento de alumnos así como en el desempeño de la función tutorial.
- Finalmente, contribuirán con las familias en su formación, en cuanto a la relación tutor-familia.

Como apunta (Santana Vega, 1993), las funciones compuestas en el libro sepia tienen claras derivaciones tanto para la práctica profesional de los orientadores como para su formación inicial y continua.

Por un lado, la formación continua debe conciliar las nuevas demandas de trabajo, y, por otro lado, la formación inicial, ya que no sólo se trata de acomodar en los planes de estudio las nuevas demandas y necesidades, sino que han de tenerse en cuenta los retos futuros a los que la profesión ha de enfrentarse.

Los Departamentos de Orientación quedaban compuestos por: Profesor-orientador, profesor de apoyo, coordinador de tutores (jefe de estudios), coordinador de la orientación profesional y logopeda. El documento sepia tenía sus bondades y limitaciones.

El equipo Interdisciplinar: el asesoramiento externo a los centros

Se configura según cada provincia o el sector y se amplía luego al sistema educativo. Intervienen además, servicios externos a los centros escolares para garantizar y mejorar su funcionamiento. Por ello, se originan los Centros de Profesores, la Inspección Educativa o los Centros de Recursos de Educación Compensatoria. Por un lado, se encuentran los Equipos Interdisciplinares que proporcionan un servicio general (Servicios de Orientación Escolar y Vocacional, Equipos Multiprofesionales, en la actualidad Equipos de Orientación Educativa y Psicopedagógica). Su actuación debe estar orientada según la normativa legal y la Administración educativa; las demandas de los centros; los recursos humanos y materiales y la evaluación del curso anterior. Por otro lado, los Equipos Específicos que se ocupan de los alumnos que presentan necesidades especiales.

Otros servicios de apoyo externos e internos

En la educación, aparecen diferentes actores que realizan funciones de asesoramiento, las cuales Solé Gallart (1994) delimitó en virtud de que éstas quedasen cubiertas por unos u otros servicios de apoyo externos a la escuela. Autores como Santana Vega y Santana Bonilla (1998) señalaban como desde el ámbito de la práctica surgen determinadas figuras que realizan labores de asesoramiento, siendo promovidas por iniciativas administrativas como los Centros de Profesores, Direcciones Provinciales, etc. Algunas de sus funciones son realizar labores de enlace y comunicación de experiencias de innovación; desarrollan las iniciativas de perfeccionamiento y formación del profesorado; favorecer el intercambio de métodos y experiencias y asesorar al profesorado en la elaboración de las adaptaciones curriculares individualizadas.

Además, algunas Comunidades Autónomas como la de Canarias, cuentan con agentes como el coordinador de formación que tiene como cometido propiciar el intercambio de experiencia entre los profesores del centro y también, con otros difundiendo materiales de apoyo y curriculares.

ÁMBITOS O ÁREAS DE ACTUACIÓN DE LA TUTORÍA: LA INTEGRACIÓN CURRICULAR DE LA ACCIÓN TUTORIAL

Con la Ley General de Educación en el año 1970 y, posteriormente con la LOGSE en 1990, la tutoría ha ido cobrando más importancia en los centros escolares. Uno de los pilares básicos para que la tutoría se desarrolle de manera efectiva es el profesor tutor. En muchas ocasiones los tutores se sienten perdidos porque no tienen claro cómo deben actuar en las aulas con sus alumnos.

Varios autores y expertos definen el perfil de un profesor tutor:

- El tutor es el profesor encargado de hablar con los padres, organizar el trabajo en cooperación con el resto del profesorado del centro para conseguir objetivos relacionados con el desarrollo, la maduración, la orientación y el aprendizaje de los alumnos. Estas metas las logrará utilizando unas técnicas y una evaluación adaptadas (Según Ortega y otros, 1985:41 citado en Santana Vega, L. E.: 2009).
- Profesor que no sólo imparte contenidos sino que participa activamente en el desarrollo personal y social del alumnado. (Expuesto por García Correa, 1977: 100 citado en Santana Vega, L. E.: 2009)
- El profesor tutor se ocupa de absolutamente todos los aspectos que tienen que ver con su aula, desde el control de asistencia hasta la organización de excursiones. En las escuelas en las que varios profesores especialistas imparten diferentes materias y rotan continuamente por el aula, el tutor es un referente para sus alumnos. El profesor tutor es un consejero personal que ayuda a sus alumnos en todos los aspectos. (Explica Schaub y Zenke, 2001: 174 citado por Santana Vega, L. E.: 2009)
- Profesor que es responsable de la instrucción y supervisión de sus alumnos, a los cuales puede atender de manera individual o en forma de pequeños grupos. (García Garrido, 1996: 587 citado por Santana Vega, L. E.: 2009)
- Profesor que ayuda y orienta a su alumnado, relacionándose con sus padres y con los demás profesores para que la tarea se cumpla de manera efectiva. Para conocer a sus alumnos realiza técnica de observación. (Sánchez Cerezo y otros, 1988 citado por Santana Vega, L. E.: 2009)

En general, se podría decir que un profesor tutor es la persona que debe dedicar su tiempo en el centro escolar a relacionar los planteamientos pedagógicos del centro con la orientación educativa. Tendrá que mantener una relación colaborativa con el profesorado y las familias para que los alumnos reciban una adecuada formación. Para ello, según Solé (1998 citada por Santana Vega, L. E.: 2009) entiende que debe ser un buen comunicador, capacitado para resolver conflictos y que conozca en su totalidad el currículo.

De la misma forma, la tutoría es entendida de las siguientes formas por varios autores:

- Se entiende la tutoría como la ayuda y orientación al alumnado a cargo de un profesor tutor de la misma manera que imparte los contenidos en el aula de otras materias. Esta orientación será ofrecida al alumno a lo largo de su escolarización en la que será ayudado en sus problemas en el centro tanto académicos como personales. Para que la tutoría se lleve a cabo de una manera adecuada, los profesores deben adoptar una actitud colaborativa. El equipo de profesores debe coordinarse y estar guiados por un coordinador general (especializado en Psicología o Pedagogía). La tutoría debe estar planificada, definiendo los objetivos y concretando las actividades. (Sánchez Cerezo y otros 1988, citado en Santana Vega, L. E.: 2009).
- La tutoría se ocupa de las posibles dificultades que surjan a los alumnos que no pueden llegar al nivel general del grupo. La ayuda se proporcionará de manera grupal o individual. Se trata de darles un apoyo a los alumnos con dificultades un apoyo. (Maillo 1973 citado en Santana Vega, L. E.: 2009)

Podemos concluir que la tutoría se trata de un tiempo que se dedica en las aulas para ayudar académica y personalmente al alumnado.

El Plan de Acción Tutorial (PAT)

“El PAT es un documento marco donde quedan reflejados la organización y el funcionamiento de las tutorías. En infantil y primaria es elaborado por los tutores, mientras que en secundaria es elaborado por los tutores, mientras que en secundaria es elaborado por el Departamento de Orientación [...] su puesta en práctica es responsabilidad de los tutores, bajo la coordinación de la Jefatura de estudios y la colaboración del Departamento de Orientación” (Santana Vega, L. E.: 2009)

La estructura que configura el PAT es la siguiente:

- Justificación
- Objetivos
- Acciones
- Recursos materiales y humanos
- Evaluación (Vélaz de Medrano, 1998: 194 citado en Santana Vega, L. E.: 2009)

El Plan de Acción Tutorial debe considerar una serie de aspectos para que pueda ser desarrollado en las aulas de forma correcta. En primer lugar, se debe planificar las metas a las que se quiere llegar. Además, hay que tener en cuenta el contexto donde se sitúa el centro escolar y al que pertenecen los alumnos. El proyecto debe estar asentado sobre unos objetivos que se puedan alcanzar y no plantear metas imposibles. El PAT tiene que estar orientado según propuestas teóricas las cuales lo avalen. Los puntos que se decidan deben ser acordados por todos los miembros que lo van a poner en práctica. Así mismo, estará pensado para toda la comunidad, es decir, incluyendo planteamientos para las familias, los alumnos y los profesores. Por supuesto, todo lo que se lleve a cabo ha de estar comprendido en el currículum. Se trata de que la tutoría abarque todas las áreas del currículum, adaptándolo. Los profesores tendrán que disponer de métodos que permitan su evaluación y su posterior modificación en caso de que sea necesario. El Plan de Acción Tutorial solo resultará efectivo si en él se tienen en cuenta a todos los alumnos con sus respectivas peculiaridades (personalidad, contexto...).

La acción tutorial tiene una serie de principios y metas que debe cumplir:

Principios:

- La acción tutorial y la educativa forma parte del mismo proceso
- A todo el profesorado de un grupo-clase corresponde la acción tutorial; el tutor es su animador y coordinador.
- La acción tutorial no es una actuación periférica, sino nuclear de la práctica docente.
- El núcleo de la tutoría está constituido por todo aquello que sucede durante el proceso de enseñanza-aprendizaje de cada alumno, y de cada grupo-clase, por lo que la mayor parte de las intervenciones se enmarcan en el curriculum y en el ajuste de la intervención educativa a las necesidades de los alumnos.
- Todo el equipo docente de un grupo es responde de: la atención a la diversidad; el desarrollo de las capacidades cognitivas, psicomotrices, afectivas y de relación personal e integración social de los alumnos; la evaluación continua y formativa del alumno y del grupo.

Metas:

- El desarrollo personal del alumnado mediante la adquisición o el desarrollo de las capacidades previstas en la etapa, su socialización en la dinámica del centro y la adecuada vertebración de su orientación académica y profesional.
- Asegurar la interrelación cooperativa entre las distintas actividades del centro y del profesorado en relación con las familias y el entorno del alumnado. (Santana Vega, L. E., 2009)

Todos los objetivos que se quieran desarrollar en la acción tutorial deben aparecer en los siguientes documentos: Proyecto educativo, Reglamento de Régimen Interno, Proyecto Curricular de Etapa y Programación General Anual. Así mismo, los órganos de gobierno, docencia y coordinación didáctica que tienen la responsabilidad de que se desarrolle la acción tutorial son el Consejo Escolar, la Comisión de Coordinación Pedagógica, Departamento de Orientación, tutores, Departamento Didácticos, junta de profesores, equipo directivo, Equipo de Orientación Educativa y Psicopedagógica y el Departamento de actividades complementarias y extraescolares.

Áreas preferentes de actuación

En la Educación Primaria se debe tener en cuenta la diversidad del alumnado que se encuentre en las aulas. Los maestros deben proporcionar una atención individual al alumnado poniendo en práctica estrategias para superar los obstáculos de aprendizaje. Además deben fomentar la curiosidad intelectual y formar para “aprender a aprender”.

En Educación Secundaria las áreas de actuación que aparecen reflejadas en el MEC son:

Enseñar a pensar y a aprender: Los alumnos de Educación Secundaria deben aprender a pensar por sí mismos en todas las áreas de la etapa. Aprender a pensar está relacionado directamente con aprender a aprender, como aparece en el documento del MEC (1992:49): *“La culminación de aprender a pensar está en aprender a aprender”*. (Santana Vega, L. E.: 2009). Cuando los alumnos interiorizan el “aprender a aprender” adquieren técnicas de estructuración, de evaluación, revisión y ensayo. Estos métodos suelen recibir el nombre de técnicas o hábitos de estudio. Todo ello, lleva a que los alumnos aprendan a organizar sus conocimientos y a saber transmitirlos adecuadamente. Por ello, dependiendo de los conocimientos que cada alumno posean y en su manera de exteriorizarlos establecerán una diferencia entre ellos. Los discentes también tendrán que adquirir un pensamiento libre, autónomo y crítico. Sólo de esta manera se formará a alumnos creativos y con iniciativa. Así, *“Aprender a pensar contribuirá a mejorar el desempeño intelectual en materias abstractas, a elevar el rendimiento escolar y la competencia en situaciones sociales”* (MEC, 1992: 52 citado en Santana Vega, L. E.: 2009).

Enseñar a ser persona: Todo ser humano forja su propia identidad a lo largo de su vida mediante las experiencias que va afrontando. En las aulas hay que tener presente este hecho y educar a los alumnos para valores para que lleguen a convertirse en buenas personas. Esto significa que cada uno descubra las características que lo diferencien y que las potencie. Enseñar a los alumnos a ser persona no solo pertenece a la tutoría ya que puede trabajarse en todas las materias. En la adolescencia se comienza a formar la personalidad. En muchas ocasiones, los jóvenes están influenciados por diferentes modelos de los que imitan sus características. Los profesores serán los responsables de hacer reflexionar a los alumnos sobre las personas que quieren llegar a ser y a hacerles conscientes del mundo que les rodea.

Enseñar a convivir: Los alumnos deben salir del centro escolar con una formación mínima que les permita integrarse como buenos ciudadanos en la sociedad. La escuela es el lugar donde las relaciones interpersonales se producen por ensayo y error. Los alumnos practican el modo de interactuar con los demás antes de convertirse en adultos y actuar de manera autónoma en la sociedad. Para tener relación efectiva con los demás hay que tener en cuenta varios factores como el respeto, la cooperación, la comunicación, el razonamiento, etc. Por ello, es fundamental que se enseñen en las aulas estos valores y se pongan en práctica situaciones para ayudar a los alumnos a que adquieran estos aprendizajes. Enseñar a convivir está relacionado íntimamente con la socialización que aunque algunos alumnos no lo posean de manera natural se pueden adquirir habilidades para ello.

Enseñar a comportarse: Otro de los aspectos básicos para incorporarse a la sociedad es saber comportarse adecuadamente en ella. Aprender a comportarse significa aprender a adaptarse. Esto no quiere decir que se forme a los alumnos para ser adoctrinados por los ideales que dominan la sociedad sino que dispongan de una capacidad que les permita desarrollarse teniendo un buen comportamiento. Los alumnos aprenderán a convivir en la medida en la que la escuela construya ambientes adaptativos (MEC 1992:97 citado en Santana Vega, L. E.: 2009) Lo más adecuado es que los discentes experimenten situaciones dentro del entorno educativo ya que de esta manera se prepararán para actuar fuera de él.

Enseñar a tomar decisiones: Es necesario formar a los alumnos en la toma de decisiones. Cuando se orienta al alumnado para que realice elecciones infieren varios elementos de distinta índole: cognitivo, valorativo, de contraste con la realidad, afectivo y de motivación. El objetivo principal de la tutoría en este ámbito es hacer consciente al alumnado de la importancia de la toma de decisiones debido a las diferentes consecuencias que se pueden producir. El proceso debe ser orientativo, proporcionando al alumno estrategias para que decida, por lo que el maestro no puede tomar una actitud autoritaria.

Enseñar para la transición a la vida activa: Esta área no se incluye en el documento del MEC (1992). Sin embargo, es fundamental ya que los alumnos deben salir de la escuela con una serie de capacidades que les permitan afrontar la vida sociolaboral y académica fuera del centro escolar. Cuando se produce el paso a la vida activa se puede realizar de manera precipitada o pausada, dependiendo del tiempo de reflexión y razonamiento que se emplee valorando las posibles circunstancias.

EXPERIENCIAS CONCRETAS DE ORIENTACIÓN Y TUTORÍA EN LOS DIFERENTES NIVELES/CICLOS/ETAPAS

Entrevista a Juan Antonio Planas: Aurora Campuzano

El presidente de la Confederación de Psicopedagogía y Orientación de España, considera que el orientador es una figura clave para prevenir trastornos de aprendizaje.

Corren tiempos difíciles para la educación; el entorno escolar se ha vuelto más complicado y el perfil del alumnado no siempre responde a las expectativas del aprendizaje. Con este panorama, el orientador escolar se ha convertido en una figura imprescindible. Pero ¿somos capaces de calcular el verdadero potencial de estos profesionales? Y, en todo caso ¿existen los medios suficientes para sacar el máximo partido de su labor? Juan Antonio Planas es Presidente de la Confederación de Organizaciones de

Psicopedagogía y Orientación de España. Presidente de la Asociación Aragonesa de Psicopedagogía y, además, es miembro del Consejo Social de la Universidad de Zaragoza.

Todos estamos de acuerdo en la importancia de la orientación escolar en tiempos como los que corren .Pero, ¿se saca todo el provecho a estos departamentos? ¿Se consigue captar todo su potencial?

R.- El papel de los Servicios de Orientación es importantísimo en el sistema educativo actual. Son la pieza clave para detectar a tiempo cualquier problemática educativa o personal en los alumnos, asesorar al profesorado y a las familias. Pero el nuevo rol de la orientación debe ser mucho más ambicioso, debe estar dirigido a la formación y al asesoramiento al profesorado y no tanto a las intervenciones clínicas centradas en unos pocos alumnos. En otras palabras, la nueva dimensión de la orientación debe abarcar a toda la comunidad educativa, a los alumnos, a las familias. Y, desde luego, a los profesores.

Unos profesores que, por otro lado, se encuentran a veces desorientados al enfrentarse a determinados alumnos y a un nuevo contexto social...

R.- Se puede aprovechar nuestra formación psicopedagógica y nuestra experiencia docente en la formación inicial del profesorado de todos los niveles. Hay que tener en cuenta que en estos momentos se está instaurando el máster para el profesorado en Secundaria que sustituye al CAP. El gran cambio es que el profesorado necesitará unas prácticas reales en los centros educativos y, para ello, se seleccionarán determinados centros y a sus profesores para que ejerzan de tutores. Nosotros creemos que los orientadores somos los profesionales adecuados para la tarea. porque tenemos formación psicopedagógica y didáctica y menos carga lectiva.

¿Ofrece la LOE el marco adecuado para potenciar este modelo de orientación escolar?

R.- La LOE asigna a los orientadores un papel definitivo, por ejemplo, la evaluación psicopedagógica para acceder a los programas de integración o compensatoria, programas de aprendizaje básico (PAB), programas de refuerzo, orientación y apoyo (PROA), diversificación curricular o programas de cualificación profesional inicial. (PCPI). Es paradójico que por un lado, se les asignen cada vez más funciones y, por otro, se escatimen recursos humanos y no se reconozca explícitamente nuestra labor.

En ese nuevo perfil del orientador escolar aparece la parcela preventiva.

R.- Efectivamente, se está observando que la orientación cada vez va a ser más importante en la sociedad del futuro, por su labor preventiva. Es necesario intervenir en los problemas antes de que se hagan más serios e irresolubles. No es lo mismo incidir en los problemas de aprendizaje, en los trastornos de personalidad, en la desmotivación o en la baja autoestima cuando éstos empiezan a aparecer que hacerlo al cabo de varios años. Posiblemente entonces sea demasiado tarde porque se producen expectativas

desfavorables, conductas disruptivas, escasos hábitos de trabajo y un sinnúmero de dificultades que suponen un malestar para el alumnado y las familias. Por mi experiencia de más de 20 años como maestro y como orientador he comprobado que cuanto, antes se incide en cualquier problema educativo, mejor es el pronóstico para el futuro.

Las familias siguen quejándose de que faltan medios, por ejemplo, para detectar un problema cognitivo o de conducta en sus hijos. Y de que los canales de actuación son lentos o demasiado burocratizados...

R.- Y con razón. Cuando una familia se encuentra con un hijo disruptivo, desmotivado, con dificultades de aprendizaje o que está sufriendo acoso escolar, no podemos acudir a soluciones generalistas a varios años vista. Es preciso dar una respuesta rápida. Con el modelo actual es prácticamente imposible atender debidamente a la totalidad de los casos con algún tipo de problemática. Los orientadores coincidimos en que no podemos continuar con este proceso tan lento y burocrático. ¿Cómo podemos explicar a un adolescente que viene con una crisis de ansiedad, derivada por la separación traumática de sus padres, que no podemos atenderle hasta dentro de quince días porque hay que elaborar veinticinco informes antes?

¿Y cómo recibe el resto del colectivo profesional a los compañeros orientadores? ¿Hay recelos? ¿Hay aceptación?

R.- Hasta hace unos años había una parte del profesorado que asociaba la existencia de orientadores a más conflictos en las aulas y a más trabajo para el profesor. Por desconocimiento, se nos acusaba de todos los males del sistema educativo. Por suerte, conforme nos van conociendo, la visión ha cambiado totalmente. La mayoría del profesorado no sólo nos considera imprescindibles para que funcionen correctamente los centros, sino que con frecuencia ellos mismos nos solicitan asesoramiento y orientación. Hay que asesorar al profesorado en cuanto a problemáticas que antes no existían o se desconocían, como el déficit de atención, la hiperactividad, las ludopatías, la anorexia, la bulimia o la drogadicción. También precisan orientación en temas como: materiales específicos para trabajar en esa disparidad, agrupamientos más reducidos, las nuevas tecnologías aplicadas a la educación, información sobre instituciones especializadas, etc. Por eso cada vez se nos valora más y la aceptación entre el profesorado es mayor.

¿Cómo es el día a día de un orientador?

R.- Extremadamente complejo. Si es importante poseer una gran capacidad emocional para ser un buen profesor, en el caso del orientador es todavía más necesaria. Continuamente estamos resolviendo conflictos y problemas, en ocasiones muy duros. Disponemos de un tiempo en el que debemos planificar perfectamente si vamos a aplicar unas determinadas pruebas a ciertos alumnos, mantenemos frecuentes entrevistas, tanto con profesores como con familias, o con el propio alumnado, dirigimos las reuniones con los tutores, participamos en las reuniones de las Comisiones Pedagógicas, nos coordinamos con otros servicios sanitarios o sociales y en secundaria también impartimos docencia... Además, hay que

tener la suficiente flexibilidad para hacer frente a un conflicto imprevisto y dedicar un buen tiempo a las familias. En definitiva, mucho trabajo.

¿Cuáles son las propuestas del colectivo en un contexto social y legislativo como el actual?

R.-El modelo que planteamos es el de una orientación de calidad para toda la comunidad educativa y a lo largo de toda la vida. Por tanto, habría que contemplar de igual manera la orientación en los centros de personas adultas, en la Universidad y en las Enseñanzas Artísticas. Pero, independientemente de la etapa escolar, no es de recibo que un solo orientador deba atender a más de 1.000 alumnos con sus respectivas familias. Pensemos en que sólo hubiera un médico en cada localidad sin tener en cuenta el número de habitantes. Son necesarios muchos más orientadores para contribuir a que nuestro sistema educativo fuera de calidad, tal como recomienda la UNESCO: una ratio de 1 orientador por cada 250 alumnos. Faltan medios y ese es un obstáculo que hay que superar.

Corren tiempos difíciles para la educación; el entorno escolar se ha vuelto más complicado y el perfil del alumnado no siempre responde a las expectativas del aprendizaje. Con este panorama, el orientador escolar se ha convertido en una figura imprescindible. Pero ¿somos capaces de calcular el verdadero potencial de estos profesionales? Y, en todo caso ¿existen los medios suficientes para sacar el máximo partido de su labor? Juan Antonio Planas es Presidente de la Confederación de Organizaciones de Psicopedagogía y Orientación de España. Presidente de la Asociación Aragonesa de Psicopedagogía y, además, es miembro del Consejo Social de la Universidad de Zaragoza.

Todos estamos de acuerdo en la importancia de la orientación escolar en tiempos como los que corren .Pero, ¿se saca todo el provecho a estos departamentos? ¿Se consigue captar todo su potencial?

R.- El papel de los Servicios de Orientación es importantísimo en el sistema educativo actual. Son la pieza clave para detectar a tiempo cualquier problemática educativa o personal en los alumnos, asesorar al profesorado y a las familias. Pero el nuevo rol de la orientación debe ser mucho más ambicioso, debe estar dirigido a la formación y al asesoramiento al profesorado y no tanto a las intervenciones clínicas centradas en unos pocos alumnos. En otras palabras, la nueva dimensión de la orientación debe abarcar a toda la comunidad educativa, a los alumnos, a las familias. Y, desde luego, a los profesores.

Unos profesores que, por otro lado, se encuentran a veces desorientados al enfrentarse a determinados alumnos y a un nuevo contexto social...

R.-Se puede aprovechar nuestra formación psicopedagógica y nuestra experiencia docente en la formación inicial del profesorado de todos los niveles. Hay que tener en cuenta que en estos momentos se está instaurando el máster para el profesorado en Secundaria que sustituye al CAP. El gran cambio es que el profesorado necesitará unas prácticas reales en los centros educativos y, para ello, se seleccionarán determinados centros y a sus profesores para que ejerzan de tutores. Nosotros creemos que los orientadores somos los profesionales adecuados para la tarea. porque tenemos formación psicopedagógica y didáctica y menos carga lectiva.

¿Ofrece la LOE el marco adecuado para potenciar este modelo de orientación escolar?

R.- La LOE asigna a los orientadores un papel definitivo, por ejemplo, la evaluación psicopedagógica para acceder a los programas de integración o compensatoria, programas de aprendizaje básico (PAB), programas de refuerzo, orientación y apoyo (PROA), diversificación curricular o programas de cualificación profesional inicial. (PCPI). Es paradójico que por un lado, se les asignen cada vez más funciones y, por otro, se escatimen recursos humanos y no se reconozca explícitamente nuestra labor.

En ese nuevo perfil del orientador escolar aparece la parcela preventiva.

R.- Efectivamente, se está observando que la orientación cada vez va a ser más importante en la sociedad del futuro, por su labor preventiva. Es necesario intervenir en los problemas antes de que se hagan más serios e irresolubles. No es lo mismo incidir en los problemas de aprendizaje, en los trastornos de personalidad, en la desmotivación o en la baja autoestima cuando éstos empiezan a aparecer que hacerlo al cabo de varios años. Posiblemente entonces sea demasiado tarde porque se producen expectativas desfavorables, conductas disruptivas, escasos hábitos de trabajo y un sinfín de dificultades que suponen un malestar para el alumnado y las familias. Por mi experiencia de más de 20 años como maestro y como orientador he comprobado que cuanto, antes se incide en cualquier problema educativo, mejor es el pronóstico para el futuro.

Las familias siguen quejándose de que faltan medios, por ejemplo, para detectar un problema cognitivo o de conducta en sus hijos. Y de que los canales de actuación son lentos o demasiado burocratizados...

R.- Y con razón. Cuando una familia se encuentra con un hijo disruptivo, desmotivado, con dificultades de aprendizaje o que está sufriendo acoso escolar, no podemos acudir a soluciones generalistas a varios años vista. Es preciso dar una respuesta rápida. Con el modelo actual es prácticamente imposible atender debidamente a la totalidad de los casos con algún tipo de problemática. Los orientadores coincidimos en que no podemos continuar con este proceso tan lento y burocrático. ¿Cómo podemos explicar a un adolescente que viene con una crisis de ansiedad, derivada por la separación traumática de sus padres, que no podemos atenderle hasta dentro de quince días porque hay que elaborar veinticinco informes antes?

¿Y cómo recibe el resto del colectivo profesional a los compañeros orientadores? ¿Hay recelos? ¿Hay aceptación?

R.- Hasta hace unos años había una parte del profesorado que asociaba la existencia de orientadores a más conflictos en las aulas y a más trabajo para el profesor. Por desconocimiento, se nos acusaba de todos los males del sistema educativo. Por suerte, conforme nos van conociendo, la visión ha cambiado totalmente. La mayoría del profesorado no sólo nos considera imprescindibles para que funcionen correctamente los centros, sino que con frecuencia ellos mismos nos solicitan asesoramiento y

orientación. Hay que asesorar al profesorado en cuanto a problemáticas que antes no existían o se desconocían, como el déficit de atención, la hiperactividad, las ludopatías, la anorexia, la bulimia o la drogadicción. También precisan orientación en temas como: materiales específicos para trabajar en esa disparidad, agrupamientos más reducidos, las nuevas tecnologías aplicadas a la educación, información sobre instituciones especializadas, etc. Por eso cada vez se nos valora más y la aceptación entre el profesorado es mayor.

¿Cómo es el día a día de un orientador?

R.- Extremadamente complejo. Si es importante poseer una gran capacidad emocional para ser un buen profesor, en el caso del orientador es todavía más necesaria. Continuamente estamos resolviendo conflictos y problemas, en ocasiones muy duros. Disponemos de un tiempo en el que debemos planificar perfectamente si vamos a aplicar unas determinadas pruebas a ciertos alumnos, mantenemos frecuentes entrevistas, tanto con profesores como con familias, o con el propio alumnado, dirigimos las reuniones con los tutores, participamos en las reuniones de las Comisiones Pedagógicas, nos coordinamos con otros servicios sanitarios o sociales y en secundaria también impartimos docencia... Además, hay que tener la suficiente flexibilidad para hacer frente a un conflicto imprevisto y dedicar un buen tiempo a las familias. En definitiva, mucho trabajo.

¿Cuáles son las propuestas del colectivo en un contexto social y legislativo como el actual?

R.-El modelo que planteamos es el de una orientación de calidad para toda la comunidad educativa y a lo largo de toda la vida. Por tanto, habría que contemplar de igual manera la orientación en los centros de personas adultas, en la Universidad y en las Enseñanzas Artísticas. Pero, independientemente de la etapa escolar, no es de recibo que un solo orientador deba atender a más de 1.000 alumnos con sus respectivas familias. Pensemos en que sólo hubiera un médico en cada localidad sin tener en cuenta el número de habitantes. Son necesarios muchos más orientadores para contribuir a que nuestro sistema educativo fuera de calidad, tal como recomienda la UNESCO: una ratio de 1 orientador por cada 250 alumnos. Faltan medios y ese es un obstáculo que hay que superar.

RECURSOS EN SOPORTE PAPEL, INFORMÁTICOS Y AUDIOVISUALES

Recursos multimedia

- **Identidad individual y coeducación. Madrid: MEC, 1991. Duración: 22 minutos**
Hoy en día, el nivel de conocimiento de hombres y mujeres es similar y la mujer sigue excluida de multitud de campos del ámbito público porque se requiere una preparación, no solo de conocimiento, sino de actitudes y de conductas.
- **Técnicas de grupo para la acción tutorial. Las Palmas: Consejería de educación, cultura y deporte. Dirección General de Promoción Educativa, 1991. Duración: 15 minutos.**
El contenido del video hace referencia a dos situaciones similares a otras que ocurren en la vida real de los grupos. Partiendo de ellas se pretende desarrollar de forma esquemática algunas técnicas de grupo.
- **El reto del empleo. Consejería de Empleo y Asuntos Sociales. Gobierno de Canarias.**
Pretende ser una herramienta para los que buscan insertarse en el mercado de trabajo. La información ofrecida se considera un instrumento eficaz para ayudar a paliar los desequilibrios entre la oferta y la demanda de empleo en la Comunidad Canaria.

Recursos audiovisuales

- **Cortometraje Cuerdas (2014). Duración: 10 minutos.**
La rutina de María en el colegio se verá alterada por la llegada de un niño muy especial. Se convertirán en amigos inseparables.
- **El club de los poetas muertos (1989). Duración: 124 minutos.**
En un elitista y estricto colegio privado de Nueva Inglaterra, un grupo de alumnos descubrirá la poesía, el significado del “Carpe Diem” y la importancia vital de luchar por alcanzar los sueños gracias a un excéntrico profesor que despierta sus mentes por medio de sus métodos.
- **Los chicos del coro (2004). Duración: 96 minutos.**
En 1949, Clément Mathieu, profesor de música desempleado, acepta un puesto como profesor vigilante en un internado de reeducación de menores. El sistema represivo por el director conmociona a Mathieu. Enseñándole música y canto coral transformará sus vidas cotidianas.
- **Charlie y la fábrica de chocolate (2005). Duración: 116 minutos.**
Charlie Bucket, un niño muy bueno de una familia muy pobre, gana un concurso, junto a otros cuatro niños de diferentes partes del mundo, para disfrutar de una visita durante todo un día a la gigantesca fábrica de chocolate de Willy Wonka. Esta aventura transformará la vida de los protagonistas.
- **Mi nombre es Khan (2010). Duración: 160 minutos.**
Rizwan Khan es un niño musulmán que se crio con su madre en Borivaly y que sufre de síndrome de Asperger. Siendo adulto se enamora de Mandira, una madre soltera que vive en San Francisco. Después de los atentados del 11S es arrestado y su vida cambia por completo.

- **Billy Elliot (2000). Duración: 111 minutos.**

En 1984, durante una huelga de mineros en el condado de Durham se suceden los enfrentamientos entre piquetes y policías. Entre ellos, están Tony y su padre, que se han empeñado en que Billy reciba clases de boxeo. Un día, Billy observa la clase de ballet de la señora Wilkinson, una mujer que lo anima a participar.

Programas

- **Programa Bienestar. López Sánchez, F. y otros (2006). Madrid: Pirámide.**
Programa orientado a potenciar los recursos personales que permiten a los adolescentes alcanzar su propio bienestar y el de los demás evitando así el malestar y la violencia.
- **Programa para el control del estrés. Robles, H. y Peralta, M. I. (2004). Madrid: Pirámide.**
En el programa se presentan los objetivos, la metodología, los contenidos y los ejercicios que facilitarán la comprensión y aprendizaje de las estrategias para controlar eficazmente el estrés.
- **Programa de orientación profesional para educación de adultos (POPEA). Álvarez Hernández, J. y Martínez Vicente, J. M. (2000). Madrid: EOS.**
POPEA es un programa que ayuda al alumnado a conocerse y a tomar conciencia de sus propias posibilidades, concienciarlo de las posibilidades existentes fuera del sistema educativo, proporcionarles estrategias para la empleabilidad, favorecerle el tránsito a la vida activa a través del conocimiento de sí mismo.

Páginas web

<http://www.elbosqueencantado.aecc.es/>

El bosque encantado es un juego online ideado por la Asociación Española contra el cáncer. Mediante un tablero, el alumno puede ir desplazándose por las casillas en las que aparecerán personajes fantásticos y le harán preguntas sobre sus emociones.

<http://www.blogcanaleduccion.es/>

Blog Canal Educación es una comunidad de blogs administrada por profesionales de la educación y dirigida a todos los que quieran dialogar y opinar sobre cuestiones de interés en las siguientes materias: Infantil, Primaria, Secundaria (ESO, Bachillerato y Formación Profesional), Orientación y Escuela Inclusiva, Organización y Gestión, Innovación, Formación del Profesorado y Actualidad.

www.questudio.com

Revista on-line que surge con el objetivo principal de ser una herramienta útil para los jóvenes que desean aprender y continuar formándose, para los que quieren conocer aspectos concretos de las profesiones, para los que buscan la forma de acceder a unos estudios o al mercado laboral, para los que están interesados en la experiencia de expertos o profesionales.

CONCLUSIONES

La elaboración de los trabajos propuestos en la asignatura de acción tutorial, nos ha proporcionado a cada uno de los miembros del grupo, la oportunidad de desentrañar y comprender los obstáculos, dificultades y retos a los que podemos enfrentarnos a diario, sea en el ámbito que sea, y que nuestro deber es ser capaces de superarlos creando nuevas situaciones de forma creativa, beneficiosa y enriquecedora. Esto se ha conseguido tomando decisiones en equipo; buscando nuevas estrategias o perfeccionando las ya existentes; desarrollando nuestra capacidad de análisis, yendo más allá de las palabras y encontrando nuevos significados; en definitiva, diagnosticando las necesidades y problemas que nos encontramos para que entre todos nos formemos como buenos orientadores/as.

Finalmente, destacamos la importancia de establecer caminos que nos ayuden a fomentar una práctica colaborativa, crítica y autónoma, donde tanto nosotros como los futuros alumnos/as construyan su propio aprendizaje siendo los protagonistas de este. Un aprendizaje que además, no se centra solo en la adquisición de conocimientos conceptuales de diferentes asignaturas, sino uno que permita al alumnado crecer como persona. Este ha sido un aspecto que se ha destacado mucho en el libro de Lidia E. Santana Vega *Orientación educativa e intervención psicopedagógica*, y que agradecemos haber trabajado.

REFERENCIAS BIBLIOGRÁFICAS

SANTANA VEGA, L.E. (2009, 3ª edición). *Orientación educativa e intervención psicopedagógica. Cambian los tiempos, cambian las responsabilidades profesionales*. Madrid: Pirámide.

Asociación de Profesionales de la Orientación de Andalucía. Obtenida el 24 de Abril de 2014 en: http://www.apoan.net/index.php?option=com_content&view=article&id=148:entrevista-a-juan-antonio-planas-presidente-de-copoe&catid=15:de-inter&Itemid=17

Anexo 19:

Receta Socioafectiva





Receta socioafectiva

Brownie con helado de vainilla para armonizar el alma

Laura León Aguiar · Rosalba Marrero Morales



Ingredientes:

- ✓ 125 g de chocolate
- ✓ 125 g de mantequilla
- ✓ 130 g de azúcar
- ✓ 2 huevos
- ✓ 150 g de harina
- ✓ 75 g de nueces picadas
- ✓ 1 cucharadita de canela en polvo
- ✓ 1 cucharadita de vainilla azucarada
- ✓ 1 tarrina de helado de vainilla



Estos ingredientes nos
aportan...

- ✓ **Chocolate:** Nos provoca bienestar emocional gracias a la feniletilamina y nos estimula por su contenido en teobromina. Además tranquiliza (magnesio) y da alimento al cerebro (fósforo).
- ✓ **Mantequilla:** Regula la energía por su contenido en yodo. Tranquilizante natural (calcio), favorece el crecimiento y el desarrollo de nuestro cuerpo mediante las vitaminas que contiene.
- ✓ **Azúcar:** Nos aporta la energía (Glúcidos) suficiente para tener fuerzas y ánimo para conseguir nuestros objetivos.
- ✓ **Huevos:** Gracias a su vitamina B12, conseguimos acabar con todo lo negativo.
- ✓ **Harina:** Su vitamina E hace que podamos regular nuestras emociones. Mejora nuestra autoestima por su contenido en proteínas. El Fósforo hace que nos concentremos y que tengamos mayor agilidad mental.
- ✓ **Nueces:** Mejoran nuestro rendimiento, aportando beneficios a nuestro cerebro, por lo que nos permite concentrarnos en reflexionar y regular nuestras emociones.
- ✓ **Canela:** Nos ayuda a digerir las emociones negativas.
- ✓ **Vainilla:** Actúa como tranquilizante para que surjan las emociones positivas y aliviar el dolor de las emociones negativas.

Fines socioafectivos

Fin principal:

- Autorregulación

Fines secundarios:

- Autonomía
- Autoconfianza



Preparándonos

Para comenzar a realizar la receta socioafectiva comenzaremos con una dinámica que hará que los alumnos se aproximen al tema. El maestro se dirige a los alumnos y les propone que imaginen una situación concreta que les cause enfado. A continuación, les pide que expresen mediante gestos y sonidos cómo reaccionarían ante esa determinada situación (gritando, llorando, ...). Luego, el maestro indica que vuelvan a repetir el proceso con una situación que les produzca bienestar.

En una segunda parte, se hará reflexionar al alumnado sobre la diferencia que han sentido en las dos situaciones.

-¿En que situación nos sentimos mejor? ¿En que se diferencian?

Por último, se les pedirá que dibujen una balanza en un folio, donde pondrán a un lado las emociones positivas que han podido experimentar y a otro lado las emociones negativas.

Es importante que en este momento se le explique al alumnado lo esencial que es mantener el equilibrio emocional y una adecuada autorregulación cuando las emociones se apoderan de nosotros. Este folio estará presente en la elaboración de la receta.

Cocinándonos

❖ Para elaborar la receta, los alumnos deberán seguir los siguientes pasos que serán indicados por el maestro:

1. Precaentamos el horno, pensando en todas las emociones que hay dentro de cada uno de nosotros, emociones positivas y emociones negativas. A continuación, forramos un molde cuadrado con papel vegetal. Luego fundimos el chocolate al baño maría, para cargarnos por completo de bienestar emocional, de emociones que nos hagan felices.

2. Añadir la mantequilla cortada en trocitos y dejar que se derrita.

3. Mezclar con una espátula todo, mezclando así nuestras emociones, produciendo una masa consistente, creyendo en nuestras posibilidades, en que podemos conseguir llegar a un equilibrio emocional. (autonomía y autoconfianza)

4. Batimos los huevos con el azúcar, que nos dará la fuerza necesaria para encontrar nuestro bienestar.

5. Verter el chocolate fundido sin dejar de remover.

6. Añadimos la harina y también las nueces que nos ayudarán a concentrarnos en nuestras emociones. Añadiremos la canela para digerir todas las emociones negativas mientras que la vainilla nos ayudará a que podamos encontrar la paz interior.

7. Verter la masa en el molde y cocerla en el horno 20 minutos.

8. Cortar los brownies en pequeños pedazos y acompañarlos de helado de vainilla para que nos ayude en la estabilidad emocional.



Alimentándonos

Para alimentarnos socioafectivamente, cada alumno deberá, de manera ordenada, servirse su trozo de brownie con su correspondiente bola de vainilla.. Este gesto, hará que se potencie la autonomía del alumnado. A su lado deberá tener la balanza que dibujaron al principio del desarrollo de la receta. A continuación, se les pedirá que elijan un lugar del espacio que les proporcione tranquilidad para poder reflexionar. Se pondrá una melodía suave de fondo para favorecer la relajación y la concentración. En este momento el maestro expondrá a los alumnos lo siguiente:

- Mientras vamos saboreando el brownie y su chocolate, recordamos que al tener feniletilamina nos hará sentirnos mejor. Es importante sentirnos bien para que podamos regular nuestras emociones. Cada día sentimos emociones positivas y negativas y tenemos que saber cómo controlarlas. Ahora estamos comiendo chocolate que hará que nuestras emociones negativas se vayan haciendo más pequeñas y que las emociones positivas tengan un lugar más importante. El sentimiento que nos producen las emociones negativas se va a calmar gracias a la canela que le hemos puesto al brownie.

- Probemos a comer a la vez un trozo de vainilla y un trozo de brownie. Podemos sentir el calor del brownie y también el frío del helado. Podemos sentir emociones positivas y también emociones negativas. Al igual que el Brownie y el helado se compactan y crean algo delicioso, las emociones se pueden armonizar y hacer que nos encontremos estables. Además, la vainilla del helado nos relajará, y cuando estemos en tranquilidad podemos realizar este proceso más fácil. La azúcar y la mantequilla que también hemos añadido, nos proporcionará la fuerza y la energía para que todos los días podamos autorregularnos.



Pautas de interacción:

- ✓ Valorar que el alumno sea capaz de reflexionar sobre sus emociones, siendo capaz de entender que es necesario buscar el equilibrio emocional.
- ✓ Valorar que alumno realiza la receta con total implicación y motivación.
- ✓ Animar al alumno a realizar la receta confiando en que la harán de manera adecuada y tendrán éxito.

Observaciones



- ✓ Hay que tener en cuenta las diferentes alergias que se dan en el aula y buscar posibles sustitutos. Además, informarse previamente de los alumnos diabéticos, celíacos...
- ✓ El maestro/a será la encargada de introducir y extraer los brownies del horno para evitar que los alumnos se quemen.
- ✓ Se debe hacer la receta en el comedor del colegio.
- ✓ El brownie se podrá adornar con elementos decorativos comestibles al gusto de cada alumno.
- ✓ El maestro/a deberá hacer que los alumnos reflexionen sin influir, tratando siempre de que su reflexión sea autónoma y personal.

Receta Socioafectiva:

Brownie con helado de vainilla para armonizar el alma, extraída de Nestle y adaptada por:
Laura León Aguiar y Rosalba Marrero Morales

<http://www.nestle.es/nestlepostres/recetas/56/brownies-de-almendras-con-chocolate-a-la-canela.aspx>

Anexo 20:

Metáfora vivencial

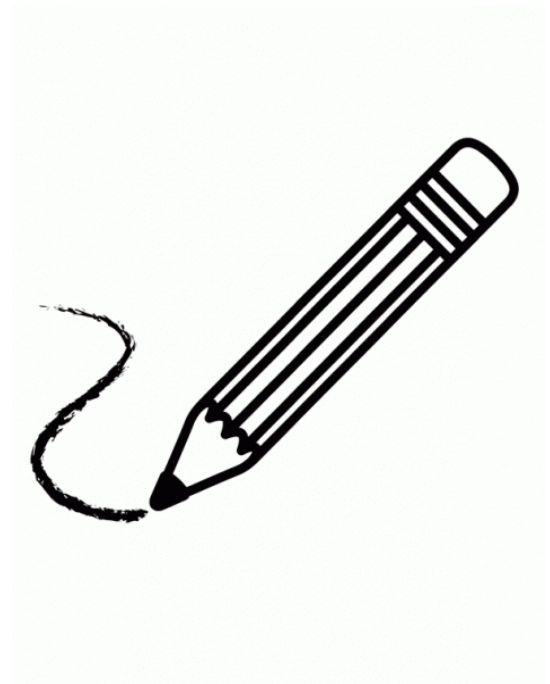

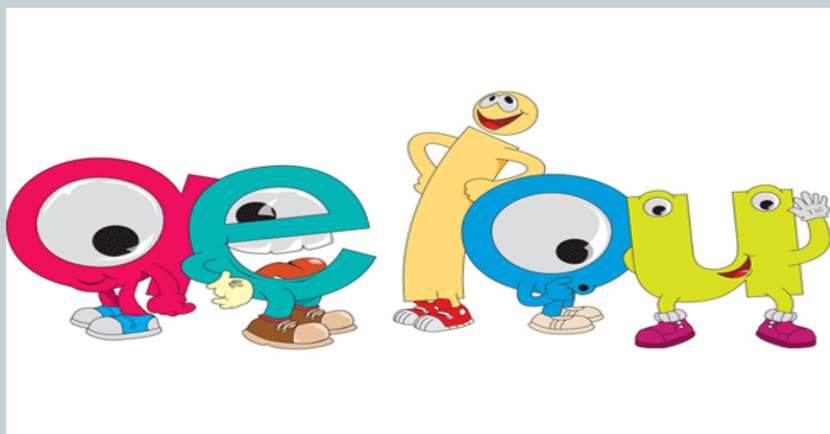

METÁFORA VIVENCIAL

Componentes:
Dorta Cabello, Gema. Hernández Tosco, Sara. León Aguiar, Laura. Marrero Morales, Rosalba

*El fin estético corporal es como...
...las vocales, todas diferentes pero necesarias*



Con esta metáfora vivencial se pretende que el alumnado tome conciencia de su propio cuerpo, se acepte y entienda que las diferencias físicas no deben influir en las relaciones intrapersonales e interpersonales.

Por otro lado, con el desarrollo de la metáfora se reflexionará sobre los hábitos de vida saludables que repercuten en lo estético corporal.

Además, es esencial que el alumno exprese con total libertad todas las emociones que experimente a lo largo de la sesión.



Esta metáfora está diseñada para alumnos del tercer ciclo de educación primaria. Para introducir al alumnado en el desarrollo de la misma llevaremos a cabo una dinámica en la que tendrán que sentirse como una vocal.

El docente, pedirá al alumnado que se levante y se coloque de pie, formando un gran círculo y comenzará a contar una pequeña historia para introducir a los alumnos en el "mundo de las vocales".

- *Había una vez, cinco vocales, la "a", la "e", la "i", la "o" y la "u". Ellas, aunque eran muy diferentes unas de otras, se respetaban y se complementaban muy bien... La "a" era... La "e" en cambio era... la "i"... la "o"... y la "u" era... ¿cómo eran? ¿qué características tienen? ¿podríamos parecernos a ellas? ¿a cuál de ellas?...*

El maestro pedirá a sus alumnos que cierren los ojos, se concentren y respiren profundamente. Entonces, lanzará varias preguntas:

- *¿Con cuál de las cinco vocales nos identificamos físicamente? ¿La forma de mi cuerpo se parece a la vocal "a"? ¿o se parece más a la vocal "o"?*

El alumnado debe tomarse su tiempo para reflexionar y sopesar las razones de su elección.

A continuación, intentando no romper el ambiente de tranquilidad y reflexión que hemos creado, el maestro pedirá al alumnado que represente con su cuerpo aquella vocal con la que se sienten identificados, además tendrán que reflexionar de forma interna sobre las preguntas que les planteará el docente poco a poco:

- *Ahora piensen, no hace falta que me contesten, contéstense a sí mismos. ¿Qué vocal soy? ¿cómo puedo representarlo con el cuerpo? ¿me parezco realmente a la vocal? ¿de qué color soy? ¿por qué soy de ese color? ¿soy una vocal mayúscula o minúscula? ¿llevo tilde?...*

A e í O ü

Al finalizar la representación corporal el maestro preguntará al grupo:

- *¿Cómo se han sentido?*
- *¿Se han sentido a gusto representando la vocal?*
- *¿Preferirías identificarte con otra vocal? No respondan a esta pregunta. Volvamos a cerrar los ojos. Ahora pensemos en la vocal que hemos elegido. ¿Estamos conformes con ella? ¿Preferirías cambiarla? Ahora es el momento de reafirmarnos en nuestra elección o cambiarla. Volvamos a escenificar con nuestro cuerpo la vocal seleccionada.*

Una vez realizadas las escenificaciones el docente planteará las siguientes cuestiones:

- *¿Quién ha cambiado de vocal? ¿Por qué?*
- *¿Por qué prefieres ser esa vocal? ¿No te sientes bien con la que crees que se identifica tu físico?*
- *¿Crees que podrías hacer algo para sentirte desde el primer momento la vocal deseada? ¿El qué?*

En este momento de la dinámica, surge el tema relacionado con la alimentación y el ejercicio físico para cuidar nuestro cuerpo y sentirnos como realmente deseamos. Los alumnos habrán podido reflexionar acerca de ello a través de las representaciones.



La dinámica continúa con la agrupación de los alumnos en diferentes grupos, según la vocal que hayan elegido.

Una vez formados los cinco grupos, los alumnos tendrán que escoger las razones por las que han elegido la misma vocal, es decir, en qué se parecen físicamente los componentes del grupo.

Después de que transcurra el tiempo necesario para que reflexionen, el docente pedirá a un miembro de cada grupo que exponga al resto de la clase los motivos.



Una vez finalizada la primera parte de la dinámica el docente retomará el tema del cuidado del cuerpo y hará reflexionar al alumnado sobre la importancia de cuidar nuestro cuerpo.

- *Probablemente, muchos de nosotros hemos cambiado de vocal porque preferiríamos ser de otro modo. ¿Quizás una "o" quiere sentirse como una "i"? ¿Hemos cambiado de vocal porque nos sentimos mal con nuestra primera opción? ¿Qué deberíamos hacer al respecto? Es fundamental mantener una dieta equilibrada y la realización de ejercicio físico para conservar una buena forma física.*
- *¿Qué pensamos sobre las diferencias de las vocales? ¿Qué relación tengo con el resto de vocales? ¿Me pueden complementar? El hecho de ser diferentes físicamente no implica que seamos mejores ni peores, todos somos diferentes y necesarios, como las vocales.*
- *Si nos transportáramos en el tiempo hacia el futuro, ¿seríamos la misma vocal que somos ahora? ¿Pueden cambiar las vocales dependiendo de la situación por la que pasamos? ¿Somos y seremos siempre la misma? ¿Cómo podemos cambiar?*

**Tod s som s d ferent s y nicos,
Deb mos q er rnos t l y como s mos**

Para concluir, el maestro colocará en el frente del aula una gran pancarta con una frase en la que faltan ciertas vocales. Varios representantes de los grupos saldrán para colocarse en el lugar correspondiente, representando su vocal con el cuerpo, y así completar la frase como conclusión a la dinámica realizada.

Con esto, se pretende que los alumnos afiancen la idea de que aunque seamos diferentes cada uno de nosotros somos únicos, necesarios e importantes, y que debemos querernos y cuidarnos por dentro y por fuera.

Esta metáfora puede realizarse en los primeros ciclos de educación primaria modificando algunos aspectos:

- ❖ El docente comenzará la dinámica introduciendo a los alumnos en “el mundo de las vocales” para ello, cantarán una canción utilizando una única vocal en cada una de sus estrofas.
 - ¿Hemos notado como cambia la canción según la vocal con la que cantamos? ¿Nos hace sentir mejor una vocal más que otra?

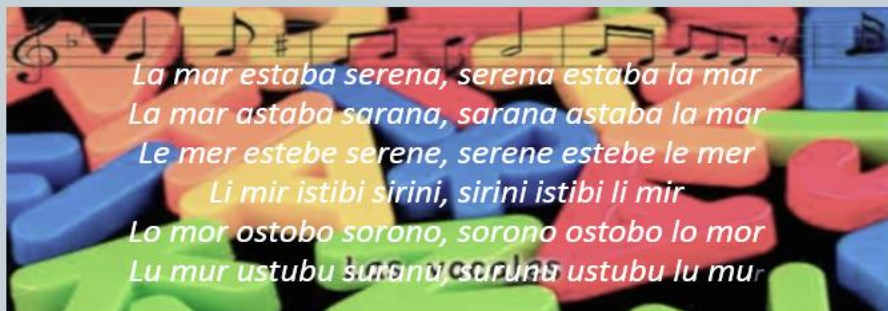

A continuación, se llevarán a cabo las mismas actividades que en el tercer ciclo, los alumnos tendrán que elegir y representar su vocal, y luego colocarse por grupos.

- ❖ Para finalizar la metáfora, los alumnos, por grupos, harán el dibujo de una persona cuyas partes del cuerpo estarán representadas por vocales. Una vez concluida la actividad, el docente pedirá al alumnado que exponga sus dibujos al resto de sus compañeros y lo expliquen.
 - ¿Por qué el grupo de la “a” dibujó de esta manera a la persona? ¿Por qué no lo hicieron de otra forma? ¿En que se parece a la del resto de compañeros? ...



El desarrollo de la metáfora será similar al llevado a cabo en el tercer ciclo de primaria. No obstante, las reflexiones y el vocabulario tendrá que adaptarse a la etapa, para lograr un mayor entendimiento del alumnado, además de una mayor profundización en el tema.



¡¡Observaciones!!

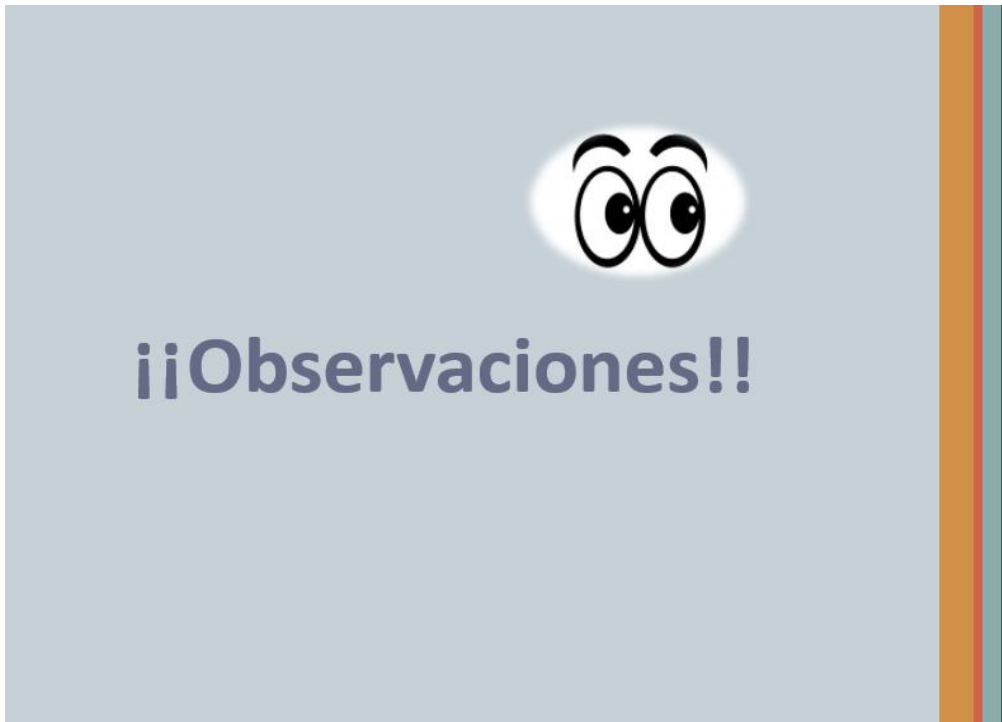

- Hay que tener en cuenta de que todos los alumnos deben ser partícipes de la dinámica de un modo activo.
- Se debe crear un clima adecuado en el aula en el cual el alumno se sienta cómodo para llevar a cabo sus reflexiones.
- Los alumnos deben reconocer virtudes y defectos físicos de sí mismos y de los compañeros, pero en ningún caso se deberá caer en humillaciones y faltas de respeto.
- El docente deberá elegir responsablemente las palabras adecuadas para evitar exclusiones y conseguir el bienestar de sus alumnos.
- El maestro debe prestar especial atención en el desarrollo de la dinámica, sobre todo en el tercer ciclo, ya que se pueden detectar casos de trastornos alimenticios y faltas de autoestima.
- El docente debe fomentar que el alumno exprese sus emociones y sentimientos con respecto a su apariencia física.
- Es aconsejable, que la metáfora vivencial se lleve a la práctica en la recta final del curso, ya que será cuando los alumnos hayan creado lazos afectivos entre ellos y esté establecido un ambiente de confianza.

Todo esto se traduce en un compromiso...

...para valorarse a sí mismo y aceptar al resto, entendiendo que físicamente todos somos diferentes y necesarios.

...para cuidar el cuerpo tanto en alimentación como en deporte y que así podamos disfrutar de nuestra estética-corporal.

Anexo 21:

Buena práctica docente

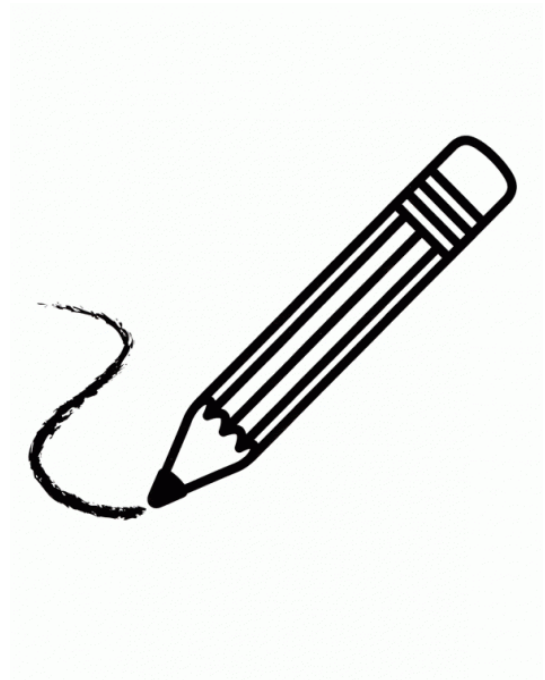

<http://pactoportenerife.org/listing/yeray-andres-alvarez-afonso/>

PACTO POR TENERIFE ULL Universidad de La Laguna

MAPA DE BUENAS PRÁCTICAS DOCENTES

Queremos crear un gran mapa donde destacar las experiencias de buenas prácticas llevadas a cabo en los centros educativos de la isla de Tenerife.

Se trata de una iniciativa que nace en el marco del proyecto "Pacto por Tenerife".

Para publicar una nueva experiencia, haz click sobre el siguiente botón:

[Publica una experiencia >>](#)

Map locations: Playa de la Calera, San Sebastián de La Gomera, Playa de Santiago, Adeje, Costa Adeje, El Médano, Puerto de la Cruz, Teide, Parque Natural Corona Forestal, Santa Cruz de Tenerife, Anaga.

DATOS DE LA EXPERIENCIA

DATOS RECOGIDOS POR: Rosalba Marrero Morales, Laura León Aguiar

CURSO/ASIGNATURA: 2º de Educación Primaria (el proyecto se realiza en todas las asignaturas)

Nº DE ALUMNOS: En la clase de 2º de Educación Primaria se benefician del proyecto 27 alumnos. En el centro actualmente se trabaja el proyecto con 400 alumnos aproximadamente (Educación Infantil, Primaria y Secundaria). El próximo curso 2014-2015 se llevará a cabo con todos los alumnos del colegio (644 alumnos)

CATEGORÍA: Innovación Curricular/Metodológica

CRITERIOS PARA SU ELECCIÓN:

¿Cómo mejora el aprendizaje?

El Aprendizaje Cooperativo es una metodología que va a beneficiar enormemente al alumno en su aprendizaje. La enseñanza tradicional, que aún sigue llevándose a cabo en numerosos centros, no proporciona siempre buenos resultados y no atiende al alumno de manera adecuada. En la actualidad, se valora que las personas sepan trabajar en equipo, siendo numerosas las empresas que buscan este perfil en sus profesionales. La sociedad ha cambiado y es por ello que la escuela debe responder ante estos cambios.

Se debe proporcionar al alumno un aprendizaje significativo. Por ello, otro aspecto que se trabaja en el proyecto es responder al interés del alumno. Mediante este proyecto, se entusiasma e ilusiona al

Map location: Colegio La Laguna, Calle Dacio Ferrera Martín, Colegio Nava la Salle.

Anexo 22:

Certificado curso



ULL

Universidad
de La Laguna

Vicerrectorado de Relaciones
Universidad y Sociedad

CERTIFICADO DE ASISTENCIA, APTITUD Y CONVALIDACIÓN POR E.C.T.S.

(European Credit Transfer and accumulation System)

Otorgado a favor de **D^a. ROSALBA MARRERO MORALES** con DNI **78573254X** por haber asistido con aprovechamiento al Curso **IV ESCUELA DE VERANO DE EDUCACIÓN CREATIVA: "RECURSOS METODOLÓGICOS PARA LA EDUCACIÓN EMOCIONAL Y DE LA CREATIVIDAD"**, organizado por este Vicerrectorado en colaboración con el/la Asociación Recreas, de acuerdo con las Directrices Generales de los Cursos Universitarios de Extensión, recogido en el Catálogo Oficial de Actividades de la Universidad de La Laguna (curso académico 2013/2014), dirigido por el Dr. D. **ANTONIO F RODRIGUEZ HERNANDEZ**, que se celebró los días 07 a 11 de julio de 2014, con una duración de 30.0 horas presenciales y 45.0 horas no presenciales, equivalentes a 3.0 ECTS, según el programa del Curso que se especifica al dorso, habiendo obtenido la calificación de 9.5 (Sobresaliente).

Lo que se hace constar a los efectos que procedan.

San Cristóbal de La Laguna, a 25 de julio de 2014

LA VICERRECTORA



M^a Néldida Rancel Torres

**"IV ESCUELA DE VERANO DE EDUCACIÓN CREATIVA:
RECURSOS METODOLÓGICOS PARA LA EDUCACIÓN EMOCIONAL Y DE LA CREATIVIDAD"**

Director: Antonio F. Rodríguez Hernández. Profesor Titular de Universidad. Departamento de Psicología Evolutiva y de la Educación. Universidad de La Laguna

Lunes, 7 de julio

09:00 - 12:00 h

La asignatura: Educación emocional y para la creatividad. ¡Una buena noticia!

Dr. D. Antonio F. Rodríguez Hernández

12:00 - 15:00 h

Estrategias para la conciencia emocional

Dña. Begoña Nóbrega Carrión

Licenciada. Psicóloga. Asociación RECREAS

Martes, 8 de julio

09:00 - 15:00 h

¿Cómo ser creativo en 3 + 1 lecciones?

Dr. D. Antonio F. Rodríguez Hernández

Dra. Dña. Pilar Begoña Gil Frías

Profesora de Psicología de la Educación

Miércoles, 9 de julio

09:00 - 15:00 h

Las metáforas vivenciales como recurso de la educación emocional

Dr. D. Antonio F. Rodríguez Hernández

Dña. Begoña Nóbrega Carrión

Jueves, 10 de julio

09:00 - 15:00 h

Estrategias para la autorregulación y el reciclaje emocional

Dr. D. Antonio F. Rodríguez Hernández

Viernes, 11 de julio

09:00 - 15:00 h

Psicocina socioafectiva

Dr. D. Antonio F. Rodríguez Hernández

Dña. Begoña Nóbrega Carrión



